

**வேதாகம காலக்கணக்கு**  
**THE BIBLE CHRONOLOGY**

**வேதமாணவர், சென்னை**

வேதாகம காலக்கணக்கு

THE BIBLE CHRONOLOGY

வேத மாணவர், சென்னை.

NOT FOR SALE.

விற்பனைக்கு அல்ல.

பிரதிகள் கிடைக்குமிடம்:

வேத மாணவர்,  
92, மூகாம்பிகை நகர்,  
2 ம் மெயின் ரோடு,  
நூம்பல், திருவேற்காடு போஸ்ட்,  
சென்னை 600077

தொடர்பு: 8056001888

வேதாகம காலக்கணக்கு

THE BIBLE CHRONOLOGY

வேத மாணவர், சென்னை.



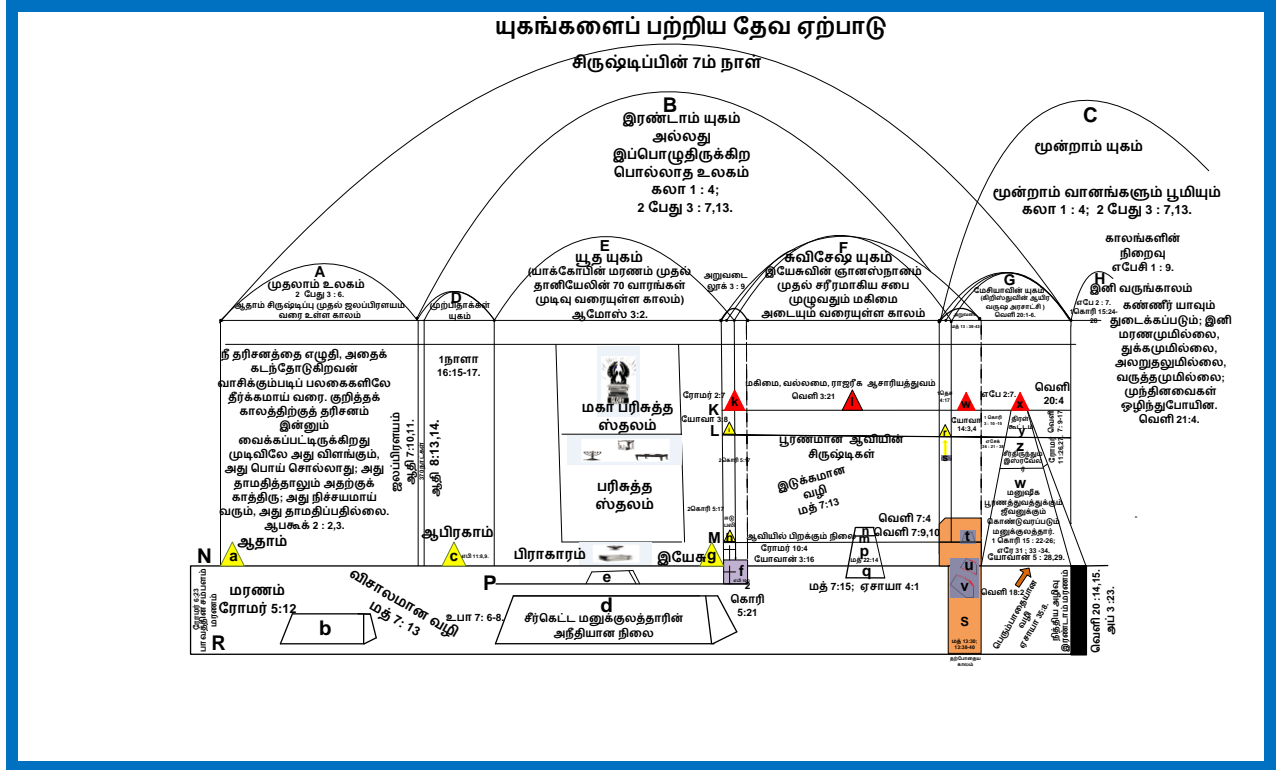

**வரைபடத்திலுள்ள எழுத்துக்களின் விரிவாக்கங்கள்:**

<b>A</b>	அப்போது இருந்த உலகம்- மனிதனுடைய சிருஷ்டிப்பு முதல் ஜலப்பிரளயம் வரை உள்ள காலம்	<b>E</b>	யூத யுகம்- யாக்கோபின் மரணத்திலிருந்து தானியேலின் 70 வாரங்கள் முடியும் வரை உள்ள காலம்.
<b>B</b>	தற்போதைய உலகம்-இப்போது இருக்கிற பொல்லாத பிரபஞ்சம்-இப்போதிருக்கிற வானங்களும் பூமியும்.	<b>F</b>	சுவிசேஷ யுகம்- இயேசுவின் ஞானஸ்நானம் முதல் சரீரமாகிய சபை முழுவதும் மகிமை அடையும் வரை உள்ள காலம்.
<b>C</b>	மூன்றாம் யுகம்-கிறிஸ்துவின் ஆயிர வருஷ ஆட்சி துவக்கம் முதல் "யுகாயுகம்" வரை முடிவில்லாக் காலங்கள்	<b>G</b>	மேசியாவின் யுகம் - கிறிஸ்துவின் ஆயிர வருஷ ஆட்சிக்காலம்.
<b>D</b>	ஆயிரகாம், ஈசாக்கு, யாக்கோபு- முற்பிதாக்கள் யுகம்	<b>H</b>	இனி வருங்காலம்- ஆசீர்வாதமும் சந்தோஷமுமுள்ள பரிபூரண காலம்.

<b>a</b>	பரிபூரண மனிதனாகப் படைக்கப்பட்ட ஆதாம்	<b>p</b>	நீதிமாண்களாகும் தேவ தயவைப் பெற்றும், வளர்ச்சி அடையாமல் தோல்வியை சந்திக்கும் கிறிஸ்தவ விசுவாசிகள்
<b>b</b>	ஆதாமும் அவன் சந்ததிகளும் விழுந்து போன அபூரணமான பாவ நிலை.	<b>q</b>	கிறிஸ்தவர்கள் என்று சொல்லிக்கொள்ளும் ஆட்டுத்தோல் போர்த்தின ஓநாய்கள் - கபடமுள்ள அவிசவாச பேர்கிறிஸ்தவர்கள்
<b>c</b>	விசுவாசத்தினால் நீதிமாண்களாக்கப்பட்ட ஆபிரகாமும் மற்றவர்களும்	<b>r</b>	இயேசு பூமிக்கு திரும்ப வருதல்
<b>d</b>	ஜலப்பிரளயத்திலிருந்து மேசியாவின் யுகம் வரைக்கும் உலக மனுக்குலம் சத்துருக்களாக இருக்கும் நிலை.	<b>s</b>	பாபிலோனிலிருந்து பிரித்தெடுக்கப்படும் சிறுமந்தை - ஆவியில் ஜநிப்பிக்கப்பட்ட கிறிஸ்தவர்கள், திரும்பி வந்துள்ள தங்கள் கர்த்தரை சந்திக்கச் செல்லுதல்.
<b>e</b>	நியாயப்பிரமாண உடன்படிக்கையின் கீழ் யூத ஜாதியினர். நிழலாக நீதிமானாக்கப்பட்ட நிலை.	<b>t</b>	மகா உபத்திரவ காலப்பகுதியில் திரள் கூட்டத்தார்.
<b>f</b>	அவிசவாசத்தினால் நிராகரிக்கப்பட்ட யூத ஜாதியினர் அழிவை சந்தித்தல்	<b>u</b>	மகா உபத்திரவ காலப்பகுதியில் கிறிஸ்தவ விசுவாசிகள்
<b>g</b>	பரிபூரண மனுஷனாக இயேசு	<b>v</b>	மகா உபத்திரவ காலப்பகுதியில் அவிசவாச கபடமுள்ள பேர் கிறிஸ்தவக் கூட்டத்தார்.
<b>h</b>	இயேசு தம் ஞானஸ்நானம் மூலமாக ஆசாரியராக ஆவியில் ஜநிப்பிக்கப்படுதல்	<b>w</b>	தலையும் சரீரமுமாக இயேசுவும் அவருடைய மணவாட்டியும் ஒன்றாக மகிமையில் இருத்தல்.
<b>i</b>	ஆவிக்குரிய பரிபூரண ஜீவியத்திற்கு உயிர்த்தெழுப்பப்பட்ட இயேசு	<b>x</b>	பூமியில் ஸ்தாபிக்கப்படும் அவர்களுடைய இராஜ்யத்தில் இயேசுவும் அவருடைய மணவாட்டியும் தலையும் சரீரமுமாக ஒன்றாக ஆளுகை புரிதல்.
<b>k</b>	40 நாட்களுக்குப் பின், பரலோகத்திற்கு ஏறின பிறகு உன்னதங்களில் தெய்வீக மகிமை நிலையில் இயேசு.	<b>y</b>	இயேசு மற்றும் திருச்சபைக்கு அடுத்த ஸ்தானத்தில் ஆவிக்குரிய ஜீவிகளாக திரள் கூட்டத்தார்.
<b>l</b>	சுவிசேஷ யுகத்தில் இயேசு மகிமையில் பிதாவோடு கூட தம் சிங்காசனத்தில் அமர்ந்து திருச்சபையை வழி நடத்தி, கண்காணித்து வரும் நிலை.	<b>z</b>	புதிய உடன்படிக்கையின் கீழ் உத்தம மாம்ச இஸ்ரவேலர்.
<b>m</b>	ஆவியிலே ஜநிப்பிக்கப்பட்ட கிறிஸ்தவர்கள் (மணவாட்டியாக ஜெயங்கொண்டவர்கள்)	<b>w</b>	சீர்பொருந்திய பூமியில் மனுக்குலத்தார் அனைவரும் ஆதாம் பாவம் செய்வதற்கு முன்பு இருந்த பரிபூரண நிலையை திரும்பப் பெறுதல்.
<b>n</b>	ஆவியிலே ஜநிப்பிக்கப்பட்டு, உடன்படிக்கையை நிறைவேற்றுவதில் பின்வாங்கி, மணவாட்டியாகும் வாய்ப்பை இழக்கும் திரள்கூட்டத்தார்).	<b>s</b>	தற்போதைய பொல்லாத உலகம் அழிவு.

**தளங்கள் : படுக்கைக் கோடுகள்**

<b>K</b>	கிறிஸ்துவுடன் நித்திய மகிமையுடன் கூடிய நிலை.
<b>L</b>	ஆவியில் பிறத்தல் - ஆவிக்குரிய பரிபூரண ஜீவிகளாக மாறும் நிலை.
<b>M</b>	ஆவியில் ஜெநிப்பிக்கப்பட்டிருக்கிற கருவில் உருவான ஆவிக்குரிய பிள்ளைகள்.
<b>N</b>	பரிபூரண மனித சபாவம் - நீதிக்கு உட்படுத்தப்படும் நிலை.
<b>P</b>	நியாயப்பிரமாணத்தின் அடிப்படையில் நிழலான யூத இராஜ்யத்தின் நீதிக்குட்படுத்தப்படும் நிலை.
<b>R</b>	அழிவுக்குச் செல்லும் விசாலமான வழியில் ஆதாமின் சந்ததியார் பாவமும் மரணமும் கொண்டுள்ள நிலை.

## முகவுரை

மகா இரக்கமும் அன்பும் கொண்ட நம்முடைய பிதாவாகிய தேவன் பாவத்திலும் மரணத்திலும் அமிழ்ந்துள்ள மனுக்குலத்தாரை ஆசீர்வாதமான நிலைக்குத் திரும்பக் கொண்டு வருவதற்கான சீரமைக்கும் திட்டத்தை, தம்மால் முன்குறிக்கப்பட்ட காலக்கிரமத்திற்கு இசைய, தமது நேச குமாரன் இயேசு கிறிஸ்து மூலமாக செயற்படுத்திக் கொண்டு வருகிறார். மனுக்குலம் சீர்பொருந்தும் இந்த மகத்தான தேவத்திட்டத்தின் பல்வேறு அம்சங்கள் பரிசுத்த ஆவியினால் ஏவப்பட்டு தீர்க்கதரிசிகள் வாயிலாக வேதாகமத்தில் அடையாள பாஷையில் தீர்க்கதரிசனங்களாகவும், காலக்கணக்கு தொடர்புள்ளவைகளாகவும் வெளிப்படுத்தப்பட்டுள்ளன.

தீர்க்கதரிசனங்களையும் அவற்றின் நிறைவேறுதல்களையும் தேவனுடைய பிள்ளைகள் அறிந்து கொள்வதற்கு, வேதாகம காலக்கணக்கு ஒரு கருவியாக உள்ளது. தேவனால் வகுக்கப்பட்டுள்ள திட்டங்களின் காலக்கணக்கு அம்சங்கள் வேதாகமத்தில் குறிக்கப்பட்டுள்ள விதமாக நிறைவேறி வருகிறதை, உலக வரலாற்று நிகழ்வுகள் மூலமாக அவருடைய பிள்ளைகள் அறிந்து கொண்டு, தங்கள் விசுவாசத்திற்கு வலிமை சேர்க்கிறார்கள். தேவ மகத்துவங்களை அறிந்து கொள்ளும் வாய்ப்பு உலக ஜனங்களுக்கு தற்போது இல்லை.

ஆறு நாட்கள் வேலை செய்து ஏழாம் நாளில் ஓய்வு எடுக்க வேண்டுமென்ற தேவ நியதிக்கு ஏற்ப, ஆதாமின் விழுகையிலிருந்து 6 நாட்களாகிய 6000 வருஷங்கள் மனுக்குலம் பிரயாசத்திற்குட்பட்டு, 7ம் நாளாகிய 1000 வருஷ இளைப்பாறுதல் காலத்தில், ஆதாமின் சந்ததியார் சீர்பொருந்தி, இழந்த யாவற்றையும் திரும்ப பெறும் ஆசீர்வாத நிலையை அடைகிறார்கள். 6 + 1 என்ற அளவுகோல், காலக்கணக்கு பற்றிய வேதாகம அளவுகோல் ஆகும். கிறிஸ்துவின் சீரமைக்கும் ஓய்வு நாள் ஆயிரம் வருஷங்களைக் கொண்டதாகும். அந்த காலப்பகுதி 6000 வருஷ முடிவிலிருந்து, அதாவது, கிறிஸ்துவின் 2ம் வருகையிலிருந்து ஆரம்பிக்கிறது.

மனுக்குல இரட்சிப்புக்கான தேவத்திட்டத்தின் அம்சங்கள் சகோ. ரசல் அவர்களின் 1ம் வால்யூமில் “யுகங்களைப் பற்றிய தேவ ஏற்பாடு” வரைபட வடிவமைப்பில் குறிக்கப்பட்டுள்ளன. ஆதாமின் விழுகையிலிருந்து 6000 வருஷங்களின் முடிவு கிறிஸ்துவின் 2ம் வருகை நடந்த கிபி 1874ம் வருஷத்தை அடைகிறதையும், அது தொடர்பான காலக்கணக்குகளையும் வேதாகம அடிப்படையில் கிபி 1889ல் தமது 2ம் வால்யூமில் எழுதினார். மனுஷ சிருஷ்டிப்பிலிருந்து 6000 வருஷங்களின் முடிவை கிபி 1975, கிபி 1997, கிபி 2017, கிபி 2028, கிபி 2043 என்று காலக்கணக்கீட்டார்கள் பல்வேறாக கணிக்கின்றனர்.

புதைபொருள் மற்றும் சரித்திர ஆய்வுகள் பின்னர் வெளிப்பட்டதைத் தொடர்ந்து, “ரசல் காலக்கணக்கு” குறித்த சில கேள்விகள் தற்காலத்தில் எழுகின்றன. சகோ. ரசல் காலத்தைத் தொடர்ந்து நாளடைவில், இஸ்ரவேலர் பாபிலோனுக்கு முற்றிலும் சிறைப்படுத்தப்பட்டுச் சென்ற வருஷம் கிமு 607க்குப் பதிலாக “கிமு.587” என்பதற்கான சாட்சியக்கூறுகள் அதிகம் நிலவுகின்றன. இதன் அடிப்படையிலும், சகோ. ரசல் கணித்த “ராஜாக்களின் காலம்” மற்றும் “நியாயாதிபதிகள் காலம்” ஆகியவற்றிலும் சில திருத்தங்களை மேற்கொண்டு, ரசல் காலக்கணக்கிலிருந்து 171 வருஷங்களைக் குறைவாக கணக்கிட்டு, 6000 வருஷங்களின் முடிவு தள்ளிப்போடப்பட்டு, கிபி 1874ம் வருஷத்திற்குப் பதிலாக, கி.பி. 2043ல் முடிவடைவதாக புதிய காலக்கணக்கு கூறுகிறது.

வேத மாணவர்களிடையே கிறிஸ்துவின் 1000 வருஷ அரசாட்சி துவங்கிவிட்டதா? அல்லது இன்னும் துவங்கவில்லையா? என்ற அபிப்பிராய பேதம் நிலவுகிறது. கிபி 1874ல் ஆயிர வருஷ அரசாட்சி துவங்கவில்லை என்பதற்கு காரணம், 6000 வருஷங்கள் இன்னும் முடியவில்லை என்றும், 6000 வருஷங்கள் கிபி 2043ல் முடிவடைகிறது என்றும், கிபி 2043ம் வருஷத்திலிருந்து தான் ஆயிர வருஷ அரசாட்சி துவங்குகிறது என்றும் புதிய காலக்கணக்கு கூறுகிறது.

உலக சரித்திர சான்றுகளின் அடிப்படையில் இஸ்ரவேலர் பாபிலோனுக்கு முற்றிலும் சிறைபிடிக்கப்பட்டுச் சென்ற வருஷம் கிமு 587 என்ற வாதம் வலுப்பெற்ற நிலையில், மூல காலக்கணக்கின் கிமு. 607ம் வருஷத்திற்கும், கிமு 587ம் வருஷத்திற்கும் இடையில் உள்ள “20 வருஷங்கள்”, ரசல் காலக்கணக்கு தொடர்பாக எழுந்துள்ள முக்கியமான பிரச்சினைக்குரிய காலப்பகுதியாக, உள்ளது. இந்த சிக்கல்களை களைவதற்கான முயற்சியில், “20 வருஷங்கள்” குறித்து தேவைப்படுகிற மாற்றங்களை கணக்கில் எடுத்துக் கொள்ளும் போது, அந்த மாற்றங்கள் ரசல் காலக்கணக்கிற்கு சரியாக பொருந்தி வருவதை சகோ. மெசீரா “தேவத்திட்டமும் அதின் காலக்கணக்கும்” என்ற புத்தகத்தில் எழுதியுள்ளார். ஆதாமின் நாளிலிருந்து தற்காலம் வரையிலும், ஏழாவது 1000 வருஷ நாள் துவக்கம் பற்றியும் 1845, 1260, 2520, 2500 வருஷங்கள் குறித்த “மீண்டும் திரும்ப நிகழும் வடிவமைப்புகள் (REPEATING PATTERNS) வாயிலாக சகோ. ரசல் அவர்களின் மூல காலக்கணக்கின் சரித்தன்மை புதிய கோணத்தில் துல்லியமாக நிரூபிக்கப்படுவதை அவர் எழுதியுள்ள விளக்கங்கள் மூலம் காணமுடிகிறது. அவைகளைப் பற்றிய விவரங்கள் இந்த புத்தகத்தில் குறிக்கப்பட்டுள்ளன. 6000 வருஷங்கள் கிபி 1874ல் முடிவுற்றது, 1845 வருஷ இணைகள், 1260, 2520 வருஷ பேர்ச்சபை மற்றும் புறஜாதியார் காலங்கள், 2500 வருஷ யூபிலிகள் ஆகியவற்றை வேதாகம அடிப்படையில் கணித்த ரசல் காலக்கணக்கு துல்லியமானதாக நிலைநிறுத்தப்படுகிறது.

பொருளாக குறிக்கப்படும் ஓய்வு நாளின் துவக்கத்தில், ஓய்வு நாளுக்கு ஆண்டவராயிருக்கிற நமது அன்பின் இரட்சகர் கிறிஸ்து தமது இரண்டாம் வருகையில் மாம்சீகக் கண்களால் காண இயலாத மகிமைக்குரிய ஆவியின் சிருஷ்டியாக வந்துள்ளார். கிறிஸ்துவின் இந்த பிரசன்ன காலத்தில் மனுஷர் தொடர்பான காரியங்களுக்கு கிறிஸ்து நேரிடையான பொறுப்பு ஏற்றுக்கொண்டிருக்கிறார். இந்த காலக்கட்டத்தில் வெளிப்படையான சாட்சியங்கள் தாமதமாகவே புலப்படும். கிபி 1914ல் முதல் உலகப் போரைத் தொடர்ந்து, புறஜாதியார் காலம் முடிவு பெற்று ராஜாக்களின் அதிகாரம் இழப்பு, இஸ்ரவேலர் கூட்டிச் சேர்க்கப்பட்டு தனி நாடு உருவானது, மனித உரிமை விழிப்புணர்வு, நவீன கால அறிவுப் பெருக்கத்தின் விளைவாக அபரிமிதமான விஞ்ஞான கண்டுபிடிப்புகள், பேரழிவிற்கு அடிகோலும் அணு ஆயுத பெருக்கம், இந்த ஆயிர வருஷ யுகத்தில் நீதியின் இராஜ்யம் ஸ்தாபிக்கப்பட்டிருப்பதற்கான அடையாளங்களை தேவனுடைய பிள்ளைகள் வேதாகமத்தின் வாயிலாக உணருகின்றனர். கிறிஸ்துவின் ஆட்சி முதலில் உபத்திரவங்களையும், அதைத் தொடர்ந்து தனிப்பட்டவர்களின் நியாயத்தீர்ப்பையும் அதன் பிறகு மனுக்குலம் ஆசீர்வாத நிலையை அடைவதையும் உள்ளடக்கியதாக இருப்பதை. வேதாகம காலக்கணக்கு மற்றும் காலம் சம்பந்தப்பட்ட தீர்க்கதரிசனங்கள் மூலமாக அறிய முடிகிறது. கிறிஸ்துவின் புதிய நாளாகிய ஆயிர வருஷ அரசாட்சியில் கண்ணுக்குத் தெரியாத காலப்பகுதியில் தீர்க்கதரிசனங்கள் படிப்படியாக நிறைவேறி வருவதையும், வேதாகம காலக்கணக்கு வருஷங்களின் முக்கியத்துவத்தையும் ஆவிக்குரிய மன நிலையில் இருப்பவர்கள் மட்டுமே புரிந்துணர முடியும்.

தீர்க்கதரிசனம் மற்றும் அதன் பார்வையின் அடிப்படையில் கணிக்கப்பட்ட ரசல் காலக்கணக்குக்கு எதிரான வரலாறு மற்றும் வேதாகம அடிப்படையிலான ஆட்சேபனைகள் அனைத்தும் அர்த்தமற்றதாகி விட்டதை விளக்கும் இந்த புத்தகம், வேதாகமத்தை ஆழ்ந்து தியானிப்பவர்களுக்கு ஆசீர்வாதமாயிருக்க தேவன் தாமே கிறிஸ்துவின் மூலமாக கிருபை செய்வாராக.

**வேத மாணவர்  
சென்னை**

**வேதாகம காலக்கணக்கு  
பொருள் அட்டவணை**

பொருள் எண்	பொருள்	பக்கம் எண்
1	வேதாகம காலக்கணக்கு	1
2	சகோ. ரசல் கணித்த உண்மையான காலக்கணக்கு	17
3	மனுஷ வரலாறு : 6000 வருஷங்கள் - சகோ. ரசல் கணிப்பு	21
4	சிருஷ்டிப்பிலிருந்து 6000 வருஷங்கள் : காலக்கணக்கு விவரங்கள்	27
5	வால்யூம் II மற்றும் ரீபிரிண்ட் : காலக்கணக்குகள்	31
6	வேதாகம காலக்கணக்குக்கும் உலக காலக்கணக்குக்கும் உள்ள தொடர்பு	35
7	ஏதேன் தோட்டத்தில் ஆதாம் இருந்த காலம்	44
8	ஏதேனில் 2 வருஷங்கள் (வரைபடம்)	46
9	ஆதியாகமம்- வம்சாவளி அட்டவணை	47
10	ஜலப்பிரளயம் ஆரம்பித்த தேதி	48
11	நோவாவின் ஜலப்பிரளய நாட்கள் (வரைபடம்)	50
12	முற்பிதாக்கள் காலக்கணக்குகள்	51
13	முற்பிதாக்கள் காலக்கணக்கு (வரைபடம்)	54
14	செப்துவஜெண்ட் பிரதி	55
15	ஜலப்பிரளயத்திற்கு முன்பு வாழ்ந்த முற்பிதாக்களின் வம்சாவளி : ஆதியாகமம் 5ம் அதிகாரம்	57
16	ஜலப்பிரளயத்திலிருந்து ஆபிராம் அழைக்கப்படுதல் வரைக்கும் வாழ்ந்த முற்பிதாக்களின் வம்சாவளி ஆதியாகமம் 11 : 10-26.	58
17	எபிரேய பிரதி, சமாரிடன் பிரதி மற்றும் செப்துவஜெண்ட் பிரதிகளுக்கு இடையே உள்ள வேறுபாடுகள்	59
18	முற்பிதாக்களின் பிறப்பு & இறப்பு வயது மற்றும் சமகாலத்தில் வாழ்ந்தவர்களின் வயது விவரம்	61
19	முற்பிதாக்களின் ஆயுள் காலங்கள் (மெசொரெடிக் பிரதி)	63

பொருள் எண்	பொருள்	பக்கம் எண்
20	ஆபிரகாமின் சம காலத்தில் வாழ்ந்த முற்பிதாக்கள்	64
21	மெல்கிசெதேக்	65
22	ஆபிரகாம் உடன்படிக்கை (வரைபடம்)	67
23	விசேஷித்த உடன்படிக்கைகள் (வரைபடம்)	68
24	12 கோத்திரங்களின் வம்சாவளி அட்டவணை	69
25	யாக்கோபு (வரைபடம்)	70
26	ஆசாரியர்கள் - 24 வகுப்பார்	71
27	ஆபிரகாமின் சந்ததியார் (இஸ்ரவேலர்) எகிப்தில் சஞ்சரித்த காலம்	72
28	அட்டவணையில் தலைமுறைகள் எதுவும் விடுபட்டுள்ளதா ?	78
29	ஆதி 15:13ன் 400 வருஷங்கள்	82
30	வான சாஸ்திரம் மற்றும் வரலாறு மூலம் சாட்சியங்கள்	84
31	வான சாஸ்திர பதிவேடுகளில் உறுதியாக்கப்பட்டுள்ள கிரகணம் (கிமு 763)	88
32	யூத காலண்டர் அடிப்படை அம்சங்கள்	90
33	யூத மாதங்கள்	93
34	யூத மாதங்கள் (வரைபடம்)	96
35	இஸ்ரவேலரின் அனுசரிப்புகள்	97
36	பஸ்கா பண்டிகை காலக்கணக்குகள்	104
37	பஸ்கா காலக்கணக்கு அம்சங்கள் (வரைபடம்)	106
38	புளிப்பில்லா அப்பப் பண்டிகை : காலக்கணக்குகள்	107
39	அசைவாட்டும் நாள் பற்றிய கணிப்பு	109
40	யூதேயா பருவ காலங்கள்	111
41	பருவ காலங்கள் வரைபடம்	112
42	இயேசு சிலுவையில் மரித்த நாள்	113
43	யூத புது வருஷம் எப்பொழுது துவங்குகிறது ?	115
44	ஆப் மாதம் 9ம் தேதி	117
45	பண்டிகை அனுசரிப்பு நாட்களில் இஸ்ரவேலர்களின் வேத வாசிப்புகள்	119



பொருள் எண்	பொருள்	பக்கம் எண்
46	நியாயாதிபதிகள் காலம்	120
47	அப் 13:17-20ம் வசனங்கள் பற்றிய விளக்கம் (பவுல் அப்போஸ்தலனின் 450 வருஷங்கள்)	131
48	நிலப்பங்கீட்டிற்கும், கூலான் ரிஷதாயீமின் கீழ் எட்டு வருஷங்கள் இஸ்ரவேலர் ஒடுக்கப்பட்டதற்கும் இடையிலுள்ள காலம்	138
49	ஏலியின் மரணத்திற்கும், சவுல் ராஜா ஆட்சிக்கு வந்ததற்கும் இடையில் உள்ள பெரும் காலப்பகுதி	140
50	நியாயாதிபதிகள் புஸ்தகத்தில் 450 வருஷங்களை கணக்கிடும் முறை	141
51	யெப்தாவின் 300 வருஷங்கள்	147
52	ஒரே சமயத்தில் நியாயாதிபதிகள் ஊழியம் செய்ததாக அனுமானித்தால் நியாயாதிபதிகள் மொத்த காலம் 349 வருஷங்கள் என குறைக்க முடியுமா?	150
53	பெலிஸ்தியர்களின் 40 வருஷ அடக்குமுறையை சிம்சோன் முடிவுக்கு கொண்டு வந்தாரா ?	163
54	பெலிஸ்தரின் 40 வருஷ அடக்குமுறை 1சாமுவேல் காலத்திற்குள்ளும் தொடர்ந்ததா ?	165
55	ரூத் புஸ்தகத்தில் தாவீதின் வம்சாவளி	173
56	“பெற்றான்” என்ற சொல் வேதத்தில் கையாளப்பட்டுள்ள முறை	176
57	விடுபட்ட தலைமுறைகளுக்கான சான்றுகள்	178
58	இயேசுவின் இரண்டு வம்சாவளிகள்	181
59	நியாயாதிபதிகளும் இராஜாக்களும் (வரைபடம்)	184
60	இராஜாக்களின் காலங்கள்	185
61	எசேக்கியேல் தீர்க்கதரிசனம்	188
62	யூத இராஜாக்கள் - இஸ்ரவேல் இராஜாக்கள் ஆட்சிக்காலங்கள் - ஒப்புமை	199

பொருள் எண்	பொருள்	பக்கம் எண்
63	எசேக்கியேல் காலக்கணக்குகள்	214
64	பழைய மற்றும் புதிய ஏற்பாட்டிற்கு இடையில் உள்ள காலம்	219
65	நேபுகாத்நேச்சார் - எருசலேமின் மீது நேபுகாத்நேச்சாரின் படையெடுப்புகள்	222
66	யோயாக்கீம்	224
67	சிதேக்கியா	227
68	எரேமியா - எசேக்கியேல்	229
69	கோரேஸ் - தானியேல்	230
70	செருபாபேல்	231
71	இஸ்ரவேலின் பத்துக்கோத்திரத்தார் சிதறடிக்கப்பட்ட வருஷம் (யோதாமின் 15ம் வருஷம்)	231
72	பாபிலோனில் சிறையிருப்பு - 70 வருஷங்கள்	232
73	எருசலேமின் பாழ்க்கடிப்பு	243
74	70 வருஷங்கள் பாழ்க்கடிப்பு (வரைபடம்)	250
75	கோரேஸ் ராஜா சாசனம்: கிமு. 537/536ம் வருஷம்	251
76	70 வாரங்கள் காலக்கணக்கு	258
77	தானியேலின் தீர்க்கதரிசனம்- 70 வாரங்கள் (வரைபடங்கள்)	260
78	தானியேல் 9:27 : 70ம் வாரம் (வரைபடம்)	261
79	பரிசுத்த ஸ்தலம் சுத்திகரிக்கப்படுவது பற்றிய தீர்க்கதரிசனம்	262
80	2300 வருஷங்கள்	265
81	எருசலேமை திரும்ப எடுப்பித்துக் கட்டுவதற்கான கட்டளை வெளிப்படுவது முதல் எழுபது வாரங்கள்: தானி 9:24,25.	274
82	அர்தசெஷ்டாவின் 20ம் வருஷம்	285
83	டாலமியின் காலக்கணக்கு	289
84	இயேசுவின் முதல் வருகைப் பற்றிய காலக்கணக்கு	293
85	கோரேஸ் ராஜா : ஏசாயா தீர்க்கதரிசனம்	296

பொருள் எண்	பொருள்	பக்கம் எண்
86	டாலமியின் சட்ட நியதி (PTOLEMY'S CANON)	299
87	“யூத இரட்டிப்பு” தீர்க்கதரிசனம்	303
88	யூத இரட்டிப்பின் காலம்	306
89	இரட்டிப்பு பற்றிய மூல தீர்க்கதரிசன வசனங்களின் விளக்கம்	311
90	சகரியா 9ம் அதிகாரம்	312
91	எரேமியா 16ம் அதிகாரம்	322
92	ஏசாயா 40ம் அதிகாரம்	325
93	தானியேல் 9:24-27	329
94	கிபி 1914ம் வருஷம் பற்றி. I. கிபி 29 & கிபி 1874 II. கிபி 33 & கிபி 1878 III. கிபி 36 & கிபி 1881 IV. கிபி 70 & கிபி 1914	332
95	யூத இரட்டிப்பு குறித்து புதிய காலக்கணக்கு	344
96	யூத கிருபை திரும்ப பெறும் கால தீர்க்கதரிசனம்	346
97	முடிவின் காலம்	347
98	தானியேல் தீர்க்கதரிசனங்களின் காலக்கணக்கு	352
99	புறஜாதியாரின் காலங்கள்	353
100	இஸ்ரவேலர்களின் ஏழ்த்தனை தண்டனை	357
101	பாழ்க்கடிப்பின் 70 வருஷங்கள்	358
102	“புறஜாதியாரின் காலங்கள்” - காலக்கணக்கு இணை அம்சங்கள்	359
103	சுவரில் எழுதிய கைவிரல்	363
104	ஆசரிப்புக் கூடார பலிபீட பிரதிஷ்டை காணிக்கைகள்	364
105	புறஜாதியாரின் காலங்கள் : 2520 வருஷங்கள்	365
106	வில்லியம் மில்லர் காலக்கணக்கு	366
107	வில்லியம் மில்லர் தீர்க்கதரிசனங்கள்	367

பொருள் எண்	பொருள்	பக்கம் எண்
108	வேதாகம காலக்கணக்கு ஆராய்ச்சியாளர்கள்	368
109	யூபிலிகள்	372
110	யூபிலி காலக்கணக்கு	374
111	இளைப்பாறுதல் காலங்கள் கணக்கீடு (நிழல் அடிப்படையில்)	376
112	இளைப்பாறுதல் காலங்கள் : கணக்கீடு (தீர்க்கதரிசன அடிப்படையில்)	378
113	யூபிலி சுழற்சிகள்	380
114	யூபிலி பற்றி புதிய காலக்கணக்கு	383
115	வருஷங்களின் நடுவில்	387
116	எசேக்கியேல் தேவாலயம்	390
117	எசேக்கியேல் ஆலயம் 2500 வருஷ யூபிலியை உறுதிப்படுத்துகிறது	392
118	ஜலப்பிரளயம், இயேசுவின் ஞானஸ்நானம், வருஷங்களின் மையம் - காலக்கணக்கு அம்சங்கள் (நிழலும் பொருளும்)	400
119	தீர்க்கதரிசனங்கள் : ரசல் காலக்கணக்கு	403
120	ரசல் கணக்கு - சிவில் கணக்கு : ஒப்புமை	405
121	பிரமிடு காலக்கணக்குகள்	406
122	சுவிசேஷ யுகம்	420
123	கிறிஸ்துவின் வருகையும் 7வது ஆயிர வருஷம் துவக்கமும்	434
124	புதிய காலக்கணக்கு	439
125	கிறிஸ்துவின் பிரசன்னம்	451
126	கிறிஸ்துவின் ஆயிர வருஷ அரசாட்சி	458
127	சங்கீதம் 90ம் அதிகாரம்	465
128	2 பேதுரு 3ம் அதிகாரம்	471

பொருள் எண்	பொருள்	பக்கம் எண்
129	வெளி 20ம் அதிகாரம்	479
130	காலக்கணக்கிற்கும் தீர்க்கதரிசனத்திற்கும் உள்ள தொடர்பு	496
131	வேத மாணவர்களின் அசல் காலக்கணக்கும், அதன் தீர்க்கதரிசன எதிர்பார்ப்புகளும்	507
132	கிபி1873.75ல் இராஜ்யத்தின் ஆசீர்வாதம் ஆரம்பமானதா?	513
133	“வருஷங்களின் நடுவில்”	518
134	1845 வருஷ இணைகள் - நீதி அல்லது தீர்ப்பு	520
135	1845 வருஷ இணைகள் விளக்க வரைபட வடிவமைப்பு	521
136	காலக்கணக்கு வட்டங்களில் நான்கு ஜீவன்கள்	526
137	புறஜாதியாரின் ஆளுகை ஆதிக்கம்- 1260, 2520 வருஷ வடிவமைப்பு	536
138	யோவான் தரிசனம் : வெளி: 4 & 5ம் அதிகாரங்கள்	540
139	யேகோவாவின் சிங்காசனம்	541
140	நான்கு ஜீவன்கள்	542
141	7 குத்து விளக்குகளின் இருப்பிடங்கள்	544
142	மூப்பர்களும் கிரீடங்களும்	545
143	தூபங்களுள்ள பொற்கலசங்கள்	547
144	இரட்சிப்பின் கீதம்	549
145	சிங்காசன காட்சி	550
146	வேதாகமத்தின் நான்கு கருப்பொருள்கள் : 1) நீதி அல்லது நியாயத்தீர்ப்பு 2) ஞானம் 3) வல்லமை அல்லது ஆளுகை செய்யும் உரிமை 4) அன்பு	554
147	ஆசரிப்புக் கூடாரம் - காலக்கணக்கு	559
148	ஆசரிப்புக் கூடார தூண்கள் இருக்குமிடங்களிலிருந்து வட்டங்கள் அமைகின்றன: (அன்பு அல்லது இரட்சிப்பு)	564

பொருள் எண்	பொருள்	பக்கம் எண்
149	ஏசாயா 6ம் அதிகாரத்தின் நான்கு சேராபீன்கள்	565
150	இயேசுவின் பிறப்பு	568
151	1845, 1260-2520, 2500 வருஷ வரைபட வடிவமைப்புகள் ஒருங்கிணைந்த வடிவமைப்பு	570
152	காலக்கணக்கு வடிவமைப்புகளும் தேவ திட்டமும் : I. எசேக்கியேல் தீர்க்கதரிசனம் : 1845 வருஷ தீர்ப்பு. II. வெளிப்படுத்தல் ஆகம தீர்க்கதரிசனம் : 1260, 2520 வருஷ ஆளுகை III. ஏசாயா தீர்க்கதரிசனம் : 2500 வருஷ வடிவமைப்பு : அன்பு மற்றும் யூபிலி	572
153	“பாழாய்ப்போகுதல்” ஆரம்பமான வருஷத்தை கிமு 607க்கு பதிலாக கிமு 586 என்று வரலாற்று ஆசிரியர்கள் கூறுவதை ஏற்றுக்கொண்டால், அதனால் வேதாகம காலக்கணக்கு எப்படி பாதிக்கப்படுகிறது ?	576
154	1845 வருஷ காலக்கணக்கு சரியென்று நிரூபிக்கும் வடிவமைப்பு	578
155	20 வருஷங்கள் இழப்புடன் 1845 வருஷ காலக்கணக்கின் வடிவமைப்பு (தோல்வியுற்ற முயற்சி)	579
156	1845 வருஷ காலக்கணக்கு வடிவமைப்பு - 20 வருஷங்களை அகற்றுவதில் இரண்டாம் முயற்சி	580
157	2520 வருஷ வரைபட அமைப்பிற்கான தோல்வி முயற்சி	584
158	2500 வருஷ வரைபடவடிவமைப்பில் தோல்வி முயற்சி	585
159	2500 வருஷ வரைபட வடிவமைப்பில் இரண்டாம் தோல்வி முயற்சி	586
160	ரசல் காலக்கணக்கு மற்றும் புதிய காலக்கணக்கு	587
161	“20 வருஷங்கள்” பிரச்சினையை நிவர்த்திப்பது எப்படி ?	588
162	20 வருஷ திருத்தம் குறித்த ஆட்சேபனைகளுக்கு விளக்கங்கள்	591
163	சாம்ராஜ்யமாக உருவெடுக்கும் 7 வருஷங்கள்	597

பொருள் எண்	பொருள்	பக்கம் எண்
164	ரோமாபுரி மற்றும் புனித ரோம சாம்ராஜ்ய அதிகாரம் விளங்கிய 1845 வருஷங்கள் - அட்டவணை	608
165	இரண்டு 70 வருஷ தண்டனை காலங்கள்- 50 வருஷ யூபிலி	609
166	7x70 ஓய்வு வருஷங்கள்	612
167	நியாயாதிபதிகளின் காலத்தில் தண்டனை	616
168	2520 மற்றும் 70 வருஷங்களின் அட்டவணை	618
169	இரண்டு 70 வருஷ தண்டனைகள்-விளக்க வரைபடம்	619
170	முழுமையான 70 வருஷங்கள் பாழாய்ப் போகுதல்	623
171	தேசீய அந்தஸ்து (நிலம்) குறித்த 70 வருஷங்கள் & ஆலயம் அழிவுக்கான 70 வருஷங்கள் - அட்டவணை	627
172	70 ஓய்வுகள் பற்றிய கேள்வி	630
173	எஸ்றாவும் நெகேமியாவும்	632
174	70 வாரங்கள்	637
175	மூன்று யூபிலிகளும் மூன்று ஓய்வு நாள் சுழற்சிகளும்	639
176	ராஜாக்களின் காலம்	641
177	எசேக்கியேல் 4ம் அதிகாரத்தின் 390 & 40 வருஷங்களின் இணைகள்	642
178	10 கோத்திர ராஜாக்களின் வரிசையுடன் 2 கோத்திர ராஜாக்களின் வரிசையை இணக்கமுறச் செய்தல்	644
179	பெரும் மதிப்பிற்குரிய மரபு	653
180	காலக்கணக்கு பற்றி சகோ. ரசல் அவர்களின் கருத்துக்கள்	656

@@@@@@@@@@@@@@@@@@@@@@@@@@@@@@@@

## வேதாகம காலக்கணக்கு

உலக வரலாற்றில் விசேஷித்த தீர்க்கதரிசன காலமாகிய அந்த "ஒரு நாளை" அடையாளம் காட்டுவதற்காகவே தேவன் தம்முடைய காலக்கணக்கை வடிவமைத்திருக்கிறார். அந்த நாளில் தான், மனுக்குலம் இழந்ததை திரும்பப் பெற்று ஆசீர்வாதம் கிடைப்பதற்கான உச்சக்கட்டத்தை அடையும். இந்த நாளில் பெரும் மாற்றங்கள் நிகழும் விதமாக தேவன் காலக்கணக்கை நிர்ணயித்திருக்கிறார். இந்த நாளைக் குறித்த எதிர்பார்ப்பு ஆதிகால சபையிலிருந்து இன்று வரை வேதாகம காலக்கணக்கை ஆராயும் சகோதரர்கள் மத்தியில் இருந்து வந்துள்ளது. கிபி 1874ம் வருஷத்திலிருந்து தீர்க்கதரிசன நிறைவேறுதல்களினால் ஊர்ஜிதம் செய்யப்பட்ட வேத வசனங்கள் நம்முடைய எதிர்பார்ப்பை வலுப்படுத்தியுள்ளது.

மனுக்குலத்தின் 6000 வருஷங்கள் முடிவடையும் அந்த நாளை நோக்கியே, தீர்க்கதரிசிகள், முற்பிதாக்கள் அனைவரின் நம்பிக்கையும் இருந்தது. அந்த நாளிலிருந்து ஆரம்பமாகும் புது யுகத்தை நோக்கி எல்லோருடைய கவனமும் இருந்தது. அந்த நாளில் தான் மேசியாவின் இரண்டாம் வருகை நடக்கும் என்று எல்லோரும் எண்ணியிருந்தனர். இந்த நாள் குறித்த தீர்க்கதரிசனங்கள் அனைத்தும் எந்த முறையில் நிறைவேறும் என்பதைப் பற்றிய தெளிவான கிரகிப்பு ஆதிச்சபையின் விசுவாசிகளிடம் இருந்திருக்க இயலாது. முடிவின் காலத்தில் இருக்கும் விசுவாசிகள் அறிந்து உணர்ந்து கொள்ளும் வண்ணம், அந்த நாள் குறித்த தீர்க்கதரிசனங்கள் படிப்படியாக தெளிவாகப் புலப்படுவதாய் உள்ளன.

இந்த முடிவின் காலத்தில் என்ன சம்பவங்கள் நிகழ்கின்றன என்பது பற்றி பார்ப்போம் :

- 1) கிறிஸ்துவின் இரண்டாம் வருகை;
- 2) பரிசுத்தவான்களின் அறுவடையும், மகிமைப்படுத்தலும்;
- 3) இஸ்ரவேலர் கூட்டிச்சேர்க்கப்படுதல்;
- 4) சாத்தான் கட்டப்படுதல்; தீமை தடுக்கப்படுதல்;
- 5) ஆயிர வருஷ நீதியுள்ள அரசாட்சி வெளிப்படுதல்.

முடிவு காலம் குறித்த தீர்க்கதரிசனங்கள் படிப்படியாக நிறைவேறுவதை இக்காலத்தில் வாழும் நாம் புரிந்து கொள்ளும் சிலாக்கியம் கிடைத்திருக்கிறது. கிபி 1874ம் வருஷத்தில் கிறிஸ்துவின் பிரசன்னம் துவங்கி, அவருடைய



பிரசன்னத்தினால் காரியங்கள் ஒன்றன்பின் ஒன்றாக முழுமை பெறும் விதத்தில் முன்னேறி வருகின்றன. விசுவாசக் கூட்டத்தாருக்குரிய ஆசீர்வாதங்கள், இவ்வுலக அறிவுப்பெருக்கம், தற்கால சமுதாய ஒழுங்கில் ஏற்பட்டுக் கொண்டிருக்கும் பெரும் மாற்றங்கள், கிறிஸ்துவின் ராஜ்யம் ஸ்தாபிக்கப்படுகிறதாகிய ஆரம்பக்கட்ட பணிகள் கிறிஸ்துவின் பிரசன்னத்தைத் தொடர்ந்து நிகழ ஆரம்பித்துள்ளன. கிறிஸ்துவின் அதிகாரமும் மகிமையும் வெளிப்படையாகத் தெரியும் காலம் சமீபமாயுள்ளது.

தேவனுடைய ஏற்பாட்டில் பாவத்தையும் மரணத்தையும் கொண்ட 6000 வருஷங்கள் அடங்கிய காலப்பகுதி முடிவடைவதற்கு முன்பாக, மேற்குறிப்பிட்ட தீர்க்கதரிசனங்கள் (கிறிஸ்துவின் பிரசன்னம், பரிசுத்தவான்களின் அறுவடை, இஸ்ரவேல் கூட்டிச் சேர்க்கப்படுதல், ஆயிர வருஷ அரசாட்சி) நிறைவேற முடியாது. இவைகள் ஏழாம் ஆயிரம் வருஷத்தில் நடைபெறக்கூடியதாகும். 6000 வருஷ அனுபவங்கள் மனுக்குலத்திற்கு குறைந்த பட்சம் தேவைப்படக்கூடியதாக உள்ளது. இக்காலத்தில் தான் தேவனுக்குக் கீழ்படியாமல் அக்கிரமங்களினால் ஏற்படும் கசப்பான அனுபவங்களின் விளைவுகளால் மனுக்குலம் பாடம் கற்றுக்கொள்ள வேண்டியுள்ளது. இந்த கசப்பான அனுபவங்களாகிய 6000 வருஷங்கள் எப்பொழுது முடியும்? பொருளாகிய ஓய்வு நாளான 7ம் ஆயிர வருஷ காலப்பகுதி எப்பொழுது துவங்கும்? வேதாகமம் காலக்கணக்கை வெளிப்படுத்துவதின் முழு நோக்கமும் இதுவாகவே உள்ளது.. ஆதாமின் சிருஷ்டிப்பிலிருந்து தற்காலம் வரை நீட்சி கொண்ட காலத்தை ஒழுங்கு முறையாக அளிப்பதே வேதாகம காலக்கணக்கின் நோக்கமாக உள்ளது.

தேவகிருபையால் 19ம் நூற்றாண்டின் துவக்கத்தில் இங்கிலாந்தில் கிறிஸ்டோபர் பவன் என்பவர் வேதாகமத்தின் உண்மையான காலக்கணக்கை கணித்தார். இதைத் தொடர்ந்து, தீர்க்கதரிசனங்களை ஆராய்ந்து வந்த வேதமாணவர்களிடையே மனுக்குலத்தின் 6000 வருஷங்கள் விரைவில் முடிவடையப் போவதை உணர்ந்தனர். ஒரு புதிய யுகம் ஆரம்பமாகப் போவதை வேதமாணவர்கள் எதிர்பார்த்தனர். காலக்கணக்கின் முக்கியத்துவத்தை உணர்ந்த சகோ. ரசல் அவர்கள் கிறிஸ்துவின் இரண்டாம் வருகைக்கான பல்வேறு தீர்க்கதரிசனங்கள் கிபி 1874ம் வருஷத்திற்கு ஒத்து வருவதை உணர்ந்தார். மாம்சீக கண்களால் காண இயலாத கிறிஸ்துவின் பிரசன்னம் கிபி 1874ம் வருஷத்திலிருந்து உள்ளதை பிரகடனப்படுத்தி, திருச்சபையின் கடமைகளையும், ஆசீர்வாதங்களையும் வெளிப்படுத்தினார்.

பல நூற்றாண்டுகளாக நிலவி வந்த பல்வேறு கொள்கைபேதங்கள் விரைவில் அழியப்பெற்று, கிறிஸ்துவின் சத்திய வெளிச்சம் வெள்ளம் போன்று பிரவாகித்தது. யுகங்களைப் பற்றிய தேவ ஏற்பாடு பற்றிய அறிவு உண்டாகி, எல்லோருக்கும் மீட்பு, இருவித இரட்சிப்புகள், இழந்ததை திரும்ப பெறும் தேவ ஆசீர்வாதங்கள் பற்றிய ஆழமான சத்தியங்கள் சகோ. ரசல் அவர்களால் வெளிப்படுத்தப்பட்டது. அப்போஸ்தலர் காலத்திலிருந்து இதுவரையில்லாத அளவிற்கு திருச்சபையின் மேல் ஆசீர்வாத மழை பொழிந்து, கிறிஸ்துவின் இரண்டாம் வருகைக்கு சாட்சியிடப்பட்டது. தானி 12:12 மற்றும் லூக் 12:37ம் வசனங்களில் உரைக்கப்பட்ட தேவனுடைய வாக்குத்தத்தத்தின் நிறைவேறுதலாக, இது ஒரு ஆசீர்வாத காலப்பகுதியாக இருந்தது. உண்மையும் உத்தமுமுள்ள ஊழியக்காரனின் ஊழியமும், இவருடைய தலைமையிலான வேத மாணவர்களின் சத்திய இயக்கம் உருவாகி, எதிர்பார்க்கப்பட்ட 6000 வருஷங்களின் முடிவு கால சம்பவங்கள் நிகழ்ந்து, வேதாகம காலக்கணக்கின் உண்மைத் தன்மையை அடையாளப்படுத்தின.

உண்மையான காலக்கணக்குப் பற்றிய புரிந்து கொள்ளுதலினாலும், அறுவடை செய்ய வந்துள்ள நமது கர்த்தராகிய கிறிஸ்துவின் பிரசன்னத்தைப் பற்றி அறிந்து கொள்ளுதலினாலும், அது சம்பந்தமான சத்தியங்கள் புலப்படத் தொடங்கின. களைகளிலிருந்து கோதுமை மணிகளை பிரித்தெடுக்கும் அறுவடைகாலத் துவக்கம், நித்திரையடைந்த பரிசுத்தவான்களின் உயிர்த்தெழுதலின் காலம், மற்றும் கிபி 1914ல் புறஜாதிகளின் காலம் முடிவடைவது குறித்த பல்வேறு சத்தியங்கள் வெளிப்படலாயின. நம் தலைமுறை காலத்திலேயே, மேலும் பல தீர்க்கதரிசன நிறைவேறுதல்களை காண்கிறோம். இவைகளெல்லாம் 6000 வருஷங்களின் முடிவையும், புதிய யுகத்தின் காரியங்களில் கிறிஸ்து பொறுப்பேற்றிருப்பதையும் அடையாளப்படுத்துகின்றன.

- 1) இஸ்ரவேலர் தங்கள் தேசத்திற்கு திரும்பி வருதல்;
- 2) சமூக, அரசியல், பொருளாதார கூறுகளில் ஏற்பட்டுள்ள பலத்த குழப்பங்கள், மகா உபத்திரவ காலத்திற்கு இட்டுச் செல்லும் நிலை;
- 3) பூலோகம் முழுவதும் வன்முறை, அராஜகம் வெடித்தல்;
- 4) சுவிசேஷ சபை இயக்கங்கள் பெருமளவில் வளர்ச்சி;
- 5) அரம்கெதோன் யுத்தத்திற்கான சூழ்நிலை தொடர்ந்து பெருகி வரும் நிலை.

ஜாதிகள் கொந்தளித்து, தலைவர்களும் ராஜாக்களும் எழும்பி நிற்கும் இக்காலத்தில், கிறிஸ்து ராஜாதி ராஜாவாக பூமியில் சகல அதிகாரங்களையும் அடக்கி, தன் கீழ் கொண்டு வரும் காலக்கட்டத்தை கிறிஸ்துவின் பிரசன்னம் நமக்கு உணர்த்துகிறது.

சத்தியத்திற்கும் நீதிக்கும் ஒத்து வராத அனைத்து அம்சங்களின் மேலும், தம் அதிகாரத்தை நிலைநாட்டும் கிறிஸ்துவின் ஆட்சிக்காலத்தில் நாம் இருக்கிறோம். (ஏசா 2:10-21; எபி 12:25-27) உலக அதிகாரங்கள் முழுமையாக ஒழிக்கப்படும் வரைக்கும் கிறிஸ்துவின் ஆட்சியின் “ஆசீர்வாத காலக்கட்டம்” துவங்காது. (சங் 72) கிறிஸ்துவின் ஆட்சியில் “உலக அதிகாரங்களை அடிபணிய வைக்கும்” காலத்தில் நாம் இருப்பதை, பூமியில் தற்போது நிலவி வரும் உபத்திரவங்களும் நெருக்கடிகளும் சாட்சியாக உள்ளன.

இவற்றையெல்லாம் கண்ணோக்கும் பொழுது, 6000 வருஷங்கள் முடிவும், வேதாகம காலக்கணக்கும், இக்காலக்கட்டத்தின் தீர்க்கதரிசன நிறைவேறுதல்களும் இணக்கமாய் உள்ளதைக் காட்டுகின்றன. கிறிஸ்து வந்திருக்கிறார் என்பதும், உலக விஷயங்கள் மீது தமது அதிகாரத்தை செலுத்தி, அவற்றை தம் கீழ் கொண்டுவரும் முயற்சியில் ஈடுபட்டுள்ளார் என்பதும், “கிறிஸ்துவின் நாளில்” நாம் வாழ்ந்து கொண்டிருக்கிறோம் என்பதற்கான சாட்சியங்கள் வலுவாக உள்ளன. வேதாகம காலக்கணக்கின் உண்மைத் தன்மையை நாம் நம்பும் விதத்தில், கிறிஸ்துவின் ராஜ்யத்தில் நடைபெறும் காரியங்கள் வெளிப்படையாய்த் தெரியும் நிலையை நோக்கி நிகழ்வுகள் உச்சக்கட்டத்தை அடையப்போகின்றன.

#### 1000 வருஷங்கள் :

வெளி 20ம் அதிகாரத்தில் குறிப்பிட்டுள்ளபடி, கிறிஸ்து மற்றும் சபையாரின் ஆயிர வருஷ அரசாட்சி ஏற்கனவே தொடங்கி விட்டதா? அந்த ஆட்சியின் ஆரம்பமாக கி.பி 1874ம் வருஷம் உள்ளதா? கிறிஸ்துவின் வருகைக்கும் 6000 வருஷ முடிவிற்கும் உள்ள தொடர்பு சம்பந்தமான தீர்க்கதரிசனங்களின் இணக்கத்தைப் பார்க்கும் போது, வேத மாணவர்களின் நீண்ட கால நம்பிக்கையாக, கிறிஸ்துவின் ஆயிர வருஷ அரசாட்சி ஏற்கனவே தொடங்கிவிட்டது என்பதை அறிய முடிகிறது. கிறிஸ்துவின் இரண்டாம் வருகையும், கி.பி 1874ம் வருஷமும் ஆரம்பமாகும் விதமாக, கிறிஸ்துவின் “பிரசன்ன காலமும்” “ஆயிரம் வருஷங்களும்” ஒன்றாகவே சம காலத்தை உடையதாய் இருக்கின்றது. கிறிஸ்துவின் இந்த “ஒரு நாள்” சம்பந்தப்பட்ட எல்லா தீர்க்கதரிசனங்களும் “ஆயிர வருஷங்கள்” அடங்கிய காலப்பகுதியில் நிறைவேறும் விதத்தில் உள்ளன.

மேற்குறிப்பிட்ட 1000 வருஷங்களடங்கிய காலப்பகுதியில் ‘மத்தியஸ்தம் பண்ணுகிற ஆட்சி’ அதாவது ‘ராஜ்யத்தின் ஆசீர்வாத காலக்கட்டம்’ இன்னும் ஆரம்பமாகவில்லை. ஆகவே தான், பூமிக்குரிய வாழ்வை இன்னும் நிறைவு செய்யாத பரிசுத்தவான்களின் ஆட்சி புரியும் காலத்தை 1000 வருஷங்களுக்கு குறைவாக்குகிறது, வெளிப்படுத்தல் 20ம் அதிகாரத்தில் சொல்லப்பட்டவைகளுக்கு

இணக்கமாய் இல்லை என்ற கருத்தும் நிலவுகிறது. வேதாகம காலக்கணிப்பையும் அது தொடர்பான கருத்துக்களையும் சகோ. ரசல் பின்வருமாறு எழுதுகிறார் :

“காலக்கணக்கு அம்சங்களை வேத உபதேசங்களைப் போன்று முற்றிலும் நிச்சயப்பூர்வமாக நாம் நோக்க இயலாது. ஏனெனில், வேதத்தில் காலக்கணக்குகளைப் பற்றி துல்லியமாகக் குறிக்கப்படவில்லை. விசுவாசத்தின் அடிப்படையிலேயே நாம் நடக்க வேண்டியவர்களாயிருக்கிறோம். நேரடியாக காணும் விதத்தில் அல்ல! ஆகவே, அவிசுவாசமும் அவநம்பிக்கை உள்ளவர்களாயிராமல், விசுவாசத்துடன் காத்திருக்கக்கடவோம்”. (1913 R5348)

**1914ம் வருஷத்தில் ஏமாற்றம் :**

சகோ. ரசல் கணித்த காலக்கணக்குப் பற்றி சில ஆட்சேபனைகள் எழுப்பப்பட்டன. 1914ம் வருஷம் பற்றியும், அந்த வருஷம் நெருங்கும் நேரத்தில் அது தொடர்பான பெரிதான எதிர்பார்ப்புகளும் அந்த ஆட்சேபனைகளுக்கான காரணங்களில் ஒன்றாகும். அவைகளைக் குறித்துப் பார்க்கலாம் :

“புற ஜாதியாரின் காலங்கள்” குறித்த தீர்க்கதரிசனத்தின் முடிவாக கிபி 1914ம் வருஷம் கணிக்கப்பட்டது. அந்த வருஷத்தில் திருச்சபையின் நிறைவு பற்றிய எதிர்பார்ப்பும் அநேக வேதமாணவர்களிடையே நிலவியது. இந்த கருத்து, 1914ம் வருஷத்திற்கு 25 ஆண்டுகளுக்கு முன்பாக பிரசுரிக்கப்பட்ட ரசல் அவர்களின் 2ம் வால்யூம் புஸ்தகத்தில் (காலம் சமீபமாய் இருக்கிறது) எடுத்துரைக்கப்பட்டது.

சகோ. ரசல் அவர்கள் கிபி 1914ம் வருஷத்தை எதிர்நோக்கியிருந்ததை நாம் இப்பொழுது உணரமுடிகிறது. அவருடைய ஊழியத்தின் இறுதி காலப்பகுதியில், சில தீர்க்கதரிசனங்கள் இன்னும் முழுமையாக வெளியாக்கப்படவில்லை என்பதையும், அவைகள் முழுமையாக நிறைவேறும் உச்சக்கட்டத்திற்கு வர இன்னும் சிறிது காலம் பிடிக்கும் என்பதை உணர ஆரம்பித்தார். R 5329; 5348 - 5350; 5373; 5449; What Pastor Russel Said: பக்கம் 90; வால்யூம் 3 முன்னுரை (1916)

“புற ஜாதியாரின் காலங்கள்” கிபி 1914ம் வருஷத்தில் முடிவடையும் என்பதில் சிறிதும் சந்தேகம் கொள்ளாமலிருந்த சகோ. ரசல், அந்த வருஷத்தின் ஆரம்பத்தில், புறஜாதிகளுக்குக் கொடுக்கப்பட்டிருந்த காலப்பகுதி முடிவடைகிறதற்கு பின்பும், இராஜ்யங்களை முழுமையாக அகற்றுவதற்கு துல்லியமாகக் குறிப்பிட முடியாத காலப்பகுதி இன்னும் உள்ளது என்று அபிப்பிராயப்பட்டார். மேலும், சபை முழுவதுமாக உடனடியாக மறுருபமடையாது என்றும், குறிப்பிட்ட காலத்திற்கு இராஜ்யத்தின் பணிகளை திரைக்கு அப்பால் செல்லாமல், இவ்வுலகத்திலே மாம்சீக நிலையில் பணியாற்றுவார்கள் என்று உரைத்தார். R 5449-5451; What Pastor Russel Said: பக்கம் 85-86, 88-89, 99.

ஆனால் துரதிஷ்டவசமாக, சகோ. ரசல் அவர்களால் சொல்லப்பட்ட வார்த்தைகளுக்கு செவி கொடுக்க முடியாத நிலை ஏற்பட்டுவிட்டது. முதலில் எதிர்பார்த்த விதமாக கிபி 1914ம் வருஷத்தில் சபை மகிமை அடையாமல் போனதால், வேத மாணவர்களிடையே பரவலாக ஏற்பட்ட ஏமாற்றத்தை தடுக்க முடியாமல் போய் விட்டது. கிறிஸ்துவின் இரண்டாம் வருகை கிபி 1844ம் வருஷத்தில் எல்லோரும் காணும் விதமாக நடக்கும் என்று வில்லியம் மில்லர் இயக்கத்தைச் சார்ந்த அட்வென்டிஸ்டுகள் நம்பின போது, தீர்க்கதரிசனத்தை ஆழ்ந்து ஆராய்ந்த அப்போதைய வேத மாணவர்களுக்கு ஏற்பட்ட அனுபவத்திற்கு ஒத்தவிதமாக இன்றைய நிலை உள்ளது.

6000 வருஷ வேதாகம காலக்கணக்கின் ஒரு பகுதியாக கிபி 1914ம் வருஷம் இல்லை என்பதை நாம் கவனத்தில் கொள்ள வேண்டும். “யேகோவாவின் சாட்சிகள்” சொல்லும் காலக்கணக்கு 103 வருஷங்கள் வித்தியாசம் கொண்டதாக இருந்தாலும், புறஜாதியாரின் காலங்கள்” பற்றிய காலக்கணக்கில் கிபி 1914ம் வருஷத்தை அவர்கள் சரியாக கணிக்கிறார்கள். கிபி 1914ம் வருஷத்தில் சபை மகிமை அடையவில்லை என்ற விஷயம், வேதாகம காலக்கணக்கின் நம்பகத் தன்மையில் (பிழையின்மையில்) எவ்வித பாதிப்பையும் ஏற்படுத்தவில்லை. ஏனெனில், 6000 வருஷ காலக்கணக்கும், புறஜாதிகள் காலங்கள் பற்றிய கணிப்பும் தனித்தும், வேறுபாடும் கொண்டவை ஆகும்.

கிபி 1915ம் வருஷத்தில், சகோ. ரசல் எழுதிய புத்தகங்களில் சில சிறிய திருத்தங்களை மேற்கொள்ளும் தேவை ஏற்பட்ட பொழுது, கிபி 1914ம் வருஷத்தைப் பற்றியும், அதன் எதிர்பார்ப்புகளைப் பற்றியும் குறிப்பிடும் பொழுது, காலக்கணக்கின் நம்பகத்தன்மையின் பேரில் தனக்கிருந்த நம்பிக்கையை வலியுறுத்தி சகோ. ரசல் பின்வருமாறு தெரிவிக்கிறார் :

“சுற்காலத்தில் நிகழும் சம்பவங்கள் காலக்கணக்குக்கு இசைவாய் இல்லாதது போலத் தோன்றலாம்; ஆனால், யோசபாத்தின் பள்ளத்தாக்கிற்கு (கல்லறைகளின் பள்ளத்தாக்கு) இவ்வுலக இராஜ்யங்களை கூட்டிச் சேர்ப்பதின் முன்னேற்றம் தெரிகிறது; இது ஜீவனுக்கும் மரணத்துக்குமான போராட்டமாக, பொறுத்துக் கொள்ள முடியாத அளவிற்கு பயங்கரமாய் உருவாகியிருப்பதை யாவரும் படிப்படியாக உணரத்தொடங்கி உள்ளனர். இது நாம் அறிந்துள்ளது போன்று, அவர்களின் அழிவிற்குரிய நிகழ்வு என்பதை அறியாமல் உள்ளனர்”.

“பூமியதிர்ச்சியைப் போன்ற புரட்சியைத் தொடர்ந்து, அராஜகத்தின் அக்கினி அவர்களை முழுவதுமாகப் பட்சித்து, இப்பூவுலகத்தை மேசியாவின் இராஜ்யத்திற்கு ஆயத்தம் பண்ணுவதை நாம் அறிகிறோம்”.

நமது கர்த்தரின் பிள்ளைகளுக்கு தற்காலம் சோதனையின் காலம் என்பதை நாம் விசுவாசிக்கிறோம்; கிபி 1914ல் நாம் மகிமையின் மறுரூபம் அடைவோம் என்று நம்பினதால், நாம் உற்சாகமாய் தீவிரமாகச் செயல்பட்டோமா? அல்லது கர்த்தரின் மீதும் அவருடைய செய்தியின் மேலும், சகோதரர்களின் மேலும் கொண்ட அன்பும் விசுவாசமும் காரணமாக தீவிரமாக செயல்பட்டோமா? நமது வெளிச்சம் மேலும் மேலும் பிரகாசித்து, கிறிஸ்துவின் மேல் நாம் வைத்திருக்கும் விசுவாசத்தினிமித்தம் சாட்சிகளாயிருக்கிறோம்”. R 5649 (1915)

**அறுவடை காலம் நீட்டிப்பு :**

உண்மையான காலக்கணக்குப் பற்றிய மற்றுமொரு விஷயத்தை பற்றி விவாதிக்க வேண்டியுள்ளது. அது தான் “அறுவடை காலம்” பற்றியதாகும். ஆதாமின் சிருஷ்டிப்பு தொடங்கி 6000 வருஷங்கள் கிபி 1874ம் வருஷத்தில் முடிவுற்றதும், கிறிஸ்துவின் பிரசன்னம் கிபி 1874ம் வருஷத்தில் தொடங்கியதும் உண்மை என்றால், அந்த வருஷத்திலிருந்து 142 வருஷங்கள் கடந்து விட்டன. அதாவது “அறுவடை காலம்”, முன்பு எதிர்பார்த்ததை விட நீண்ட காலமாக நீடித்துள்ளது என்பது தெளிவாகிறது. யூத அறுவடை காலப்பகுதியான 40 வருஷங்களுக்கான இணை அம்சம் ஒத்துவரவில்லை என்பதும், காலப்பகுதிகளின் ஒட்டுமொத்த காலக்கணக்கிற்குள் அறுவடை காலம் எதிர்பார்த்ததை விட நீடித்துள்ளது என்பதை அறிகிறோம். (வால்யூம் 1 “யுகங்களைப் பற்றிய தெய்வீகத்திட்டம்” தமிழ் பதிப்பு பக்கம் 335-336ல் சுவிசேஷ யுக அறுவடை கால அளவு பற்றி முந்தைய எதிர்பார்ப்பு குறிக்கப்பட்டுள்ளது). இந்நாள் வரையிலும், கிறிஸ்தவ அறுவடை குறித்த காலப்பகுதியின் நீளம் எவ்வளவு என்பது வேதாகமத்தின் மூலம் அறியப்படவில்லை. மாம்சீகத்தில் இருக்கும் காலத்தில் தேவனுடைய பிள்ளைகள் இது குறித்த அறிவைப் பெறுவது கர்த்தரின் சித்தமில்லை என்பது தெளிவாகிறது. “அப்படியே இவைகள் சம்பவிக்கிறதை நீங்கள் காணும்போது, தேவனுடைய ராஜ்யம் சமீபமாயிற்றென்று அறியுங்கள்”. (லூக் 21:31; மத் 24:36; மாற் 13:33)

அறுவடை காலம் நீடித்ததால், சகோ. ரசல் அவர்களால் கணிக்கப்பட்ட 6000 வருஷ காலக்கணக்கு மீது நாம் நம்பிக்கை இழக்கிறோமா? இல்லை. நாம் சுவிசேஷ யுகத்திலிருந்து ஆயிர வருஷ யுகத்திற்குள் ஊடுருவியிருக்கும் காலப்பகுதியில் நாம் வாழ்கிறோம். இந்த காலப்பகுதியில் தான் பழைய அமைப்பு ஒழுங்குகள் முடிவுக்கு வந்து, புதிய ஒழுங்குகள் ஸ்தாபிக்கப்படுகின்றன. ஆவிக்குரிய நிலையில் பெரும் தீய சக்திகளுக்கு எதிராக கண்ணுக்குத் தெரியாத பல நடவடிக்கைகள் மேற்கொள்ளப்பட்டு வருகின்றன. இந்த நடவடிக்கைகளில் உடனடியாக நல்ல விளைவுகளை தற்போது எதிர்பார்க்க இயலாது.

கிபி 1874ம் வருஷத்தில் நமது கர்த்தராகிய கிறிஸ்துவின் வருகை நடந்த உடனேயே, இவ்வுலக அதிபதியாகிய சாத்தானுடைய சக்திகளுக்கு எதிராக கிறிஸ்துவின் சக்திகளின் அதிகாரப் போராட்டம் துவங்கியது. கிறிஸ்து தம்முடைய ராஜரீக அதிகாரத்தை நிலைநாட்டத் துவங்கினார். இன்று, சாத்தானுடைய சாம்ராஜ்யமும், தீய ஒழுங்குகளும் நிலைகுலைந்து போவதற்கான சான்றுகளை நாம் பார்க்க முடிகிறது. இவ்வுலக ராஜ்யங்களின் மகா உபத்திரவங்களின் இடிந்த குவியல்கள் மீது நமது மேசியா தம் இராஜ்யத்தை முழு அதிகாரத்தோடும் மகிமையோடும் ஸ்தாபித்து, மனுக்குலத்தை பாவத்திலிருந்தும், மரணத்திலிருந்தும் விடுதலையாக்கி ஆசீர்வதிக்கும் மேன்மையான பணியை மேற்கொள்ளுவார். இந்த அதிகார ஆட்சி மாற்றத்திற்கான காலம் முக்கிய பங்கு வகிக்கிறது. இந்த மாற்றத்திற்கான காலப்பகுதி, நாம் முன்பு எதிர்பார்த்ததை விட கூடுதலாக உள்ளது என்பதை அறிகிறோம்.

அறுவடை காலப்பகுதி முன்பு எதிர்பார்த்ததை விட நீடித்துள்ளதை, உண்மை காலக்கணக்கின் துல்லியமான சரிநிலைக்கு எதிராக எண்ண முற்பட்டால், கிறிஸ்து கிபி 1874ம் வருஷத்தில் திரும்ப வந்து பிரசன்னமாகியுள்ளார் என்ற நம்பிக்கையிலிருந்து வேறுபட வேண்டியிருக்கும். மேசியாவின் வருகை பற்றிய உண்மை குறித்தும், பூமிக்குரிய விஷயங்களில் அவர் பொறுப்பேற்றிருப்பது குறித்த விஷயங்களை நிரூபிக்கும் விதத்தில், 'காலங்களின் அடையாளங்கள்' நம் காலத்திய தீர்க்கதரிசன நிறைவேறுதல்களுடன் நமக்கு உதவி புரிகின்றன. கிபி 1874ல் இந்த காலப்பகுதியின் ஆரம்பத்தில் அறுவடையின் கர்த்தராக கிறிஸ்து திரும்ப வந்துள்ளார். தானியேலின் "1335 நாட்கள்" தீர்க்கதரிசனமும், "யூபிலி சுழற்சிகளும்" 1874ம் வருஷத்தைத் துல்லியமாக குறிப்பிடுகின்றன.

ஆகவே, இயேசுவின் வருகையும், அறுவடை காலத் துவக்கமும் அதே வருஷத்தில் (கிபி1874ல்) வருவதை ஒன்றுக்கொன்று சார்ந்திருக்கும் உபதேசங்களாக நாம் கருதுகிறோம். இந்த கணிப்பு இவை இரண்டிற்கும் சரியானதாய் இருக்க வேண்டும்; அல்லது இரண்டுமே தவறாக இருக்க வேண்டும். அதாவது, ஆதாமின் சிருஷ்டிப்பு முதல் 6000 வருஷ காலக்கணிப்பு கிபி 1872ம் வருஷத்தில் முடிவடைகிறது என்ற ரசல் அவர்களின் கணிப்பு சரி என்பது தெளிவாகிறது.

**ஆறுதலும் உத்திரவாதமுமான தீர்க்கதரிசனம் :**

யுக முடிவில் வாழும் தேவனுடைய பிள்ளைகளுக்கு, எதிர்பார்ப்புகள் நிறைவேறுதலில் ஏற்படும் தாமதம் குறித்து ஆபகூக் தீர்க்கதரிசனம் உரைத்துள்ளதை பார்க்கும் பொழுது நமக்கு ஆறுதலாய் உள்ளது :

“நான் என் காவலிலே தரித்து, அரணிலே நிலை கொண்டிருந்து, அவர் எனக்கு என்ன சொல்வாரென்றும், அவர் என்னைக் கண்டிக்கும் போது, நான் என்ன உத்திரவு சொல்லவேண்டும் கவனித்துப் பார்ப்பேன் என்றேன்; அப்பொழுது கர்த்தர் எனக்குப் பிரதியுத்தரமாக: நீ தரிசனத்தை எழுதி, அதை கடந்தோடுகிறவன் வாசிக்கும்படிப் பலகைகளிலே தீர்க்கமாய் வரை; குறித்த காலத்துக்குத் தரிசனம் இன்னும் வைக்கப்பட்டிருக்கிறது; முடிவிலே அது விளங்கும்; அது பொய் சொல்லாது; அது தாமதித்தாலும் அதற்குக் காத்திரு; அது நிச்சயமாய் வரும்; அது தாமதிப்பதில்லை”. ஆபகூக் 2:1-3.

சகோ. ரசல் “காவல்” பொறுப்பேற்று, “அரணில்” நிலை கொண்டிருந்ததை அங்கீகரிப்பதில் வேத மாணவர்கள் என்ற முறையில் நாம் மகிழ்ச்சியுறுகிறோம். விசுவாசக் குடும்பத்தாருக்கு “ஏற்ற வேளையிலே” போஜனம் கொடுப்பதற்கான ஆரம்ப வேலைகளைச் செய்வதற்கு முன்னோடியாக, கிறிஸ்துவின் இரண்டாம் வருகையின் போது, சகோ. ரசல் வேதாகம ஆராய்ச்சியில் தீவிரமாக ஈடுபட்டிருந்தார். (மத் 24:44-46) அவர் தம்முடைய முதல் வால்யூம் புஸ்தகத்தில் (யுகங்களைப் பற்றிய தேவ ஏற்பாடு), காலங்களையும் யுகங்களையும் பற்றிய அட்டவணையுடன் “தரிசனத்தை எழுதி, பலகைகளில் தீர்க்கமாய்” வரைந்தார். தேவனுடைய இரட்சிப்பின் மகத்தான அன்பின் ஏற்பாட்டை வெளிப்படுத்தி, வேதாகமத்தை திறந்து பார்க்கும் சாவியாக இருந்தார். தேவனுடைய ஏற்பாடு பற்றிய இந்த முதல் புஸ்தகம் 60 லட்சம் பிரதிகளுக்கு மேல் பிரசுரிக்கப்பட்டு விநியோகிக்கப்பட்டன. மத சம்பந்தமான புஸ்தகங்களில் இதுவே மிகப் பெருமளவில் ஜனங்களின் கவனத்தை ஈர்த்தது. ஒவ்வொருவரும் சிரமம் இல்லாமல் படிக்கும் அளவிற்கு எளிதாக எழுதப்பட்டது. கிபி 1870ம் வருஷம் முதற் கொண்டு, அதிலும் குறிப்பாக கிபி 1880ம் வருஷத்திலிருந்து தற்கால சத்தியங்கள் முதன் முதலாக வெளிப்படுத்தப்பட்டது.



இவ்வுலக வரலாற்றில், “புதிய நாள்” நெருங்கி வருவதை அடையாளப் படுத்தும் கடிகார முள்ளாக தேவனால் வடிவமைக்கப்பட்டு, ரசல் அவர்களின் இரண்டாம் வால்பூம் “காலம் சமீபித்திருக்கிறது” என்ற புஸ்தகம் வேதாகமத்தின் 6000 வருஷ காலக்கணக்கை வெளிப்படுத்தியது. இது கிறிஸ்துவின் ராஜ்யம் தொடர்பாக ஆசீர்வாதங்கள் கிடைக்கப் போகும் காலம் நெருங்கி வருவதை உணர்த்துகிறது. கிறிஸ்துவின் சபை மகிமைப்படும் காலத்தையோ அல்லது ராஜ்யத்துக்குரிய ஆசீர்வாதம் ஆரம்பிக்கும் காலத்தையோ துல்லியமாகக் குறிப்பிடும் நோக்கத்துடன் இந்த இரண்டாம் வால்பூம் எழுதப்படவில்லை.

ஆபகூக்கின் தீர்க்கதரிசனம், தரிசனம் நிறைவேறுவது பற்றிய விஷயத்தில் காலம் தவறுவது (தாமதம் ஆவது) பற்றிய குறிப்பு காணப்படுகிறது. அறுவடையின் காலம் கிபி 1914ம் வருஷத்தில் முடிவடையும் என்ற எதிர்பார்ப்பு வெறும் யூகத்தின் அடிப்படையிலானவை. வேதாகமத்தின் அடிப்படையினால் அல்ல. தேவப்பிள்ளைகள் அநேகர் ஏமாற்றத்திற்குள்ளானாலும், தரிசனம் உண்மையாகவே உள்ளது. தேவனுடைய காலக்கணக்கில் எவ்வித மாற்றமும் இல்லை.

“(தரிசனம்) முடிவிலே அது விளங்கும். அது பொய் சொல்லாது; அது தாமதித்தாலும் அதற்குக் காத்திரு; அது நிச்சயமாய் வரும், அது தாமதிப்பதில்லை”.

தேவனுடைய உத்திரவாதம் எத்தகையது ! மேற்குறிப்பிட்ட ஆபகூக் புஸ்தக வசனத்தைப் பற்றி சகோ. ரசல் பின்வருமாறு விளக்கம் கூறுகிறார் :

“யுகங்களைப் பற்றிய தேவனுடைய ஏற்பாடு பலகைகளிலே வெளிப்படையாக எழுதப்பட வேண்டும்; இதைக் கடந்தோடுகிறவன் வாசிக்கும்படியாக வெளியரங்கமாக்கப்பட வேண்டும். தூங்குகிறவன் இதைப் படிக்க முடியாது. பொய்யான கொள்கை பேதங்களாகிய மதுவைக் குடிப்பவர்கள் இதைப் படிக்க இயலாது. பாவிகளின் வழியில் நிற்கிறவர்கள் இதை வாசிக்க முடியாது; எவனுடைய இருதயம் சுத்தமாகவும், போதனையை ஏற்றுக் கொள்ளும் விதத்திலும் இருந்தால், பலகைகளில் எழுதியிருப்பதைக் கடந்தோடுகிறவன் வாசிப்பான்”.

“காலக்கணக்கு நமக்கு ஒரு ஆசீர்வாதமானது என்பதை விசுவாசிக்கிறோம்; நாம் சாதாரணமாக விழித்து எழுவதற்கு முன்பாக, சில நிமிஷங்களுக்கு முன்னதாகவோ அல்லது சில மணி நேரங்களுக்கு முன்னதாகவோ விடியற்காலத்தில் இது நம்மை எழுப்ப உதவுகிறது”. விழித்திருப்பவர்கள் மட்டுமே ஆசீர்வாதம் பெற இயலும்”.

“நாம் பிழையில்லாதவர்கள் என்பதையும், நம்முடைய கணிப்பு பிழையில்லாதது என்பதையும் மனதில் இருத்திக் கொள்வோம்; தற்கால ஆச்சரியத்தக்க கண்டுபிடிப்புகளும் ஒவ்வொரு நிலையிலும் வெளிச்சம் ஊடுருவதையும், அதே சமயத்தில் பிரபஞ்சத்தின் அமைதியின்மையையும் நோக்கும் போது, காலக்கணக்கிற்கு ஒத்த விதமாய் உள்ளது... நாம் ஒரு புதிய யுகம் மலர்ந்திருக்கும் காலத்தில் இருக்கிறோம். ஆனால், இந்த காலத்தில் எவ்வளவு தூரத்தில் உள்ளோம் என்பதை துல்லியமாக அறிய முடியவில்லை. நீதியின் சூரியன் தோன்றுவதற்குக் காத்திருக்கிறோம்”.

(ரீ பிரிண்ட் 5374-75)

கிறிஸ்துவின் நாளைக் குறித்த முக்கியமான தீர்க்கதரிசனங்கள் நிறைவேறுகிற தருணத்தில், மனுஷ வரலாற்றில் 7வது 1000 வருஷ நாளை அடையாளங் காட்டுவது தான், வேதாகம காலக்கணக்கின் முக்கிய நோக்கமாக உள்ளது.

- 1) கிறிஸ்துவின் இரண்டாம் வருகை, அறுவடை கால துவக்கம், இஸ்ரவேல் திரும்பக் கூட்டிச் சேர்க்கப்படுதல், இராஜ்யம் முழுமையாக ஸ்தாபிக்கப்படுவதற்கு ஆயத்தமாக, தற்கால தீமையான சமுதாய ஒழுங்குகளை அகற்றிப் போடுதல் ஆகியவைகளைக் குறித்த நம் காலத்திய தீர்க்கதரிசனங்களின் நிறைவேறுதல்களோடு நெருக்கமான இணக்கமாக 6000 வருஷங்களின் முடிவு உள்ளது.
- 2) கிபி 1914ம் வருஷ ஏமாற்றம், மற்றும் அறுவடை காலம் தொடர்ந்து நீடிப்பது ஆகியவை காலக்கணக்கு சம்பந்தப்பட்ட சிக்கலான விஷயங்களாக இருக்கின்றன. முதலாவது, கிபி 1914ம் வருஷத்தில், சபை மகிமை அடையும் என்ற எதிர்பார்ப்பு வெறும் யூகத்தின் அடிப்படையில் ஏற்பட்டது ஆகும். இது குறித்து வேதாகமத்தில் நேரடியான குறிப்புகள் ஏதும் இல்லை. ஆகவே, இந்த எதிர்பார்ப்புகளில் ஏற்பட்ட தோல்வி, காலக்கணக்கின் பிழையின்மையை எவ்விதத்திலும் பாதிக்காது. ஏனெனில், இவைகள் காலக்கணக்கை உள்ளடக்கியவைகளாக இல்லை.

அறுவடை காலத்தைப் பொறுத்த வரையில், கிபி 1874ம் வருஷத்தில் கர்த்தராகிய கிறிஸ்து தலைமை அறுவடையாளராக திரும்பி வருவது, அறுவடை காலத்தின் தொடக்கமாய் இருப்பது பிரிக்க இயலாத விஷயமாகும். சாத்தானுடைய சாம்ராஜ்யம் படிப்படியாக சீர்குலைந்து வருவதைப் பார்க்கும் நாம், தேவப்பிள்ளைகள் எதிர்பார்த்த காலத்தை விட நீண்டுள்ளது என்பதை அறிகிறோம். முடிவு காலத்திலுள்ள தேவ பிள்ளைகளின் நம்பிக்கையின் நிறைவேறுதலில் தாமதம் ஆகும் என்பதை ஆபகூக் தீர்க்கதரிசியின் வாயிலாக அறிவது நமக்கு ஆறுதலான விஷயமாகும். (ஆபகூக் 2:1-3) பேதுரு அப்போஸ்தலன் 2பேதுரு 3:8ம் வசனத்தில் கூறும்விதமாக, “கர்த்தருக்கு ஒரு நாள் என்பது ஆயிரம் வருஷங்கள்; ஆயிரம் வருஷங்கள் ஒரு நாள்” என்பதை மனதில் இருத்திக் கொள்ள வேண்டும். ஆகவே, அறுவடை காலத்தின் நீட்டிப்பு தேவனுடைய பார்வையில் சரியாகவே உள்ளது.

“காலக்கணக்கு” பற்றிய பாடம் வேத மாணவர்களிடையே பல்வேறு அபிப்பிராயங்களுக்கு வழி வகுத்துள்ளது என்று சொல்வது உண்டு. தீர்க்கமாய் ஆராயும் பட்சத்தில் இந்த முடிவு தவறானது ஆகும். தேவனுடைய திட்டம் மற்றும்

நோக்கம் காரணமாகவே, பரிசுத்த வார்த்தைகளினூடே வேதாகம காலக்கணக்கு பின்னப்பட்டுள்ளது. வரலாற்றின் ஒவ்வொரு நிகழ்வும் அளக்கப்பட்டுள்ளது. தேவ ஏற்பாட்டின் பல்வேறு அம்சங்கள் அறிவுப்பூர்வமான இணக்கத்துடன் ஒன்றன் பின் ஒன்றாக தொடர்ச்சியுடன் இருப்பது, தேவ பிள்ளைகளுக்கு இது ஆசீர்வாதமும் உற்சாகமும் அளிக்கும் வகையில், தேவ ஏற்பாட்டை சரியாக புரிந்து கொள்வதற்கு உதவுகிறது.

தெளிவில்லாத மங்கலான இறந்த காலத்தில், ஆதாமின் சிருஷ்டிப்பிலிருந்து நாம் வாழும் நவீன யுகம் வரைக்கும் உள்ள நிகழ்வுகளின் தொடர்ச்சியான வரிசையை வேதாகம காலக்கணக்கு மட்டுமே நமக்கு வெளிப்படுத்துகிறது. வேதாகமத்தின் காலக்கணக்கு அடிப்படையிலான சாட்சியத்தை நம்புகிறவர்கள் மட்டுமே, இந்த பூமியில் மனுஷன் தோன்றிய காலத்தைப் பற்றிய பலதரப்பட்ட அனுமானங்களை ஒதுக்கி தள்ளிவிடுகின்றனர்.

மேலும், சிருஷ்டிகரைப் பற்றியும், வேதாகமம் தேவ ஆவியில் எழுதப்பட்டது என்பதிலும் விசுவாசம் கொண்டிருந்தாலும், தேவனுடைய பார்வையில் “காலக்கணக்கு” பற்றிய மெய் ஞானத்தை ஒவ்வொருவரும் பெறும் தகுதியுள்ளவர்களாக இல்லை.

வேதாகம அடிப்படையில் பல்வேறு விதமாக காலக்கணக்குகள் இதுகாறும் கணிக்கப்பட்டுள்ளன. மனுஷனுடைய சிருஷ்டிப்பிலிருந்து முதல் 6000 வருஷங்கள் குறித்த காலக்கணக்கு கீழ்க்கண்டவாறு பலரால் கணிக்கப்பட்டுள்ளன:

காலக்கணக்கு கணித்தவர் பெயர்	ஆதாமின் சிருஷ்டிப்பு முதல் 6000 வருஷங்கள்	
	துவக்கம்	முடிவு
யூத காலண்டரின் அடிப்படையில்	கிமு 3761	கிபி 2240
டயனிஷியஸ் பிடாவியஸ்	கிமு 3983	கிபி 2018
ஜேம்ஸ் யூஷர்	கிமு 4004	கிபி 1997
வில்லியம் ஹேல்ஸ்	கிமு 5411	கிபி 590
ஹென்றி ஃபினஸ் கிளிண்டன்	கிமு 4138	கிபி 1862
வில்லியம் மில்லர்	கிமு 4157	கிபி 1843
பவன் / ரசல்	கிமு 4129	கிபி 1872
டிம்பிள்பை / டாட்டன்	கிமு 3999	கிபி 2002
மார்டின் ஆன்ஸ்டே / பிலிப்ஸ் மாரோ	கிமு 4046	கிபி 1955
லாரன்ஸ் டான்ஹாப்	கிமு 4073	கிபி 1927
யேகோவாவின் சாட்சிகள்	கிமு 4026	கிபி 1975

மேற்குறிப்பிட்டவற்றில், பெரும்பாலான கணிப்பாளர்கள் பழைய ஏற்பாட்டின் எபிரேய பிரதியின் அடிப்படையில் கணித்துள்ளனர். இவர்களின் கணிப்பு ஓரளவிற்கு ஒத்து வருகிறது. வில்லியம் ஹேல்ஸ், மற்றும் சிலர் செப்துவஜெண்ட் பிரதியின் அடிப்படையில் (முற்பிதாக்களின் தலைமுறை வயது கூடுதலாக உள்ளன) காலக்கணக்கை கணித்தனர். பெரும்பாலானவர்கள் செப்துவஜெண்ட் பிரதி நம்பிக்கையுள்ளதாக எடுத்துக் கொள்வதில்லை. ஏனெனில், பாபிலோனைச் சேர்ந்த பெரசஸ் மற்றும் எகிப்தைச் சேர்ந்த மனிடோ போன்ற உலக வரலாற்று ஆசிரியர்களின் கருத்துக்களுக்குச் சாதகமாக, வேதாகமத்தை மொழி பெயர்க்கும் போது, தங்களுக்கு சாதகமாக, முற்பிதாக்களின் காலங்களை கூடுதலாகத் திருத்தி எழுதினார்கள் என்று பொதுவாக நம்பப்படுகிறது.

இங்கிலாந்தைச் சேர்ந்த கிறிஸ்டோபர் பவன் அவர்களால் காலக்கணக்கு கணிக்கப்பட்டு, பிறகு சகோ. ரசல் அவர்கள் இந்த காலக்கணக்கை, வேதாகமம் மற்றும் வரலாற்று ஆதாரங்கள் வாயிலாக யாவரும் எளிதாக கண்டுணர்ந்து கொள்ளும் வகையில் பிரகடனப்படுத்தினார். ஆழ்ந்து ஆராயும் போது, மற்றெல்லாருடைய காலக்கணக்குகளைக் காட்டிலும் சகோ. ரசல் காலக்கணக்கு சரியானதாக நிலை பெற்றது. வேதாகம சாட்சியங்களும், உலக வரலாற்றில் சந்தேகத்திற்கு இடமில்லாத உண்மைச் சரித்திரங்களும் ஒன்றாக இணக்கமாய் உள்ளது.

தேவனுடைய பிள்ளைகளுக்கு 6000 வருஷ முடிவைக் காட்டுவதற்கும், மனுஷர்கள் சம்பந்தப்பட்ட விஷயங்களில் தேவனுடைய செயல்முறையில் ஏற்பட்ட முக்கிய மாற்றத்திற்கு இணங்கும் வகையில் தேவப்பிள்ளைகள் தங்களை ஆயத்தம் பண்ணிக் கொள்வதே காலக்கணக்கின் பிரதான நோக்கம் ஆகும். இதன் விளைவாக, இராக்கால இருட்டு விலகுவதற்கு முன்பாகவே, புதிய நாளின் துவக்கத்திலேயே விழித்துக் கொண்டவர்களாக, தேவ வார்த்தைகளை உன்னிப்பாக ஆராயும் வேத மாணாக்கர்களை உஷார்படுத்துவதாகவே உள்ளது. இன்றும் கூட, 142 வருஷங்களுக்குப் பிறகும், இவ்வுலகில் இருள் மேகம் இன்னும் சூழ்ந்திருக்கிறது என்று சொன்னாலும், வேதனைகள் பெருகியிருக்கும் சம்பவங்களின் முக்கியத்துவத்தை தேவ பிள்ளைகள் உணரும் விதத்தில் வேதாகம தீர்க்கதரிசனங்கள் உதவுகின்றன. தேவனுடைய நோக்கங்களை உணர்ந்து, காலத்தின் நீட்சியில் நம்முடைய நிலை என்ன என்பதை புரிந்து கொள்வது ஆசீர்வாதமான விஷயமாகும்.

மேகமும் அந்தகாரமுமான “கர்த்தருடைய நாளில்”, விடியற்கால வெளுப்பு பர்வதங்கள் மேல் பரவ ஆரம்பித்துள்ளது. விழித்திருப்பவர்கள் அதை உணர்ந்து கொள்வார்கள். (யோவேல் 2:2) சுயநலம், மனிதாபிமானம் இல்லாமை, அநியாயம் ஆகியவற்றைத் தன்னகத்தே கொண்ட சமுதாய ஒழுங்குகளில், தனி மனித உரிமைகளைப் பற்றிய விழிப்புணர்வுடன் கூடிய அறிவுப்பெருக்கம் தற்காலத்தில் பெருகியிருந்தாலும், இவ்வுலக மக்கள் தங்களைச் சுற்றி உண்மையில் என்ன நடக்கிறது என்பதை உணராமல் இருக்கிறார்கள். இதன் விளைவு, இயேசுவும், தானியேல் தீர்க்கதரிசியும் முன்னுரைத்த விதத்திலேயே அமையும். “உலகமுண்டானது முதல் இதுவரைக்கும் சம்பவித்திராததும், இனி மேலும் சம்பவியாததுமான மிகுந்த உபத்திரவம் அப்பொழுது உண்டாயிருக்கும்”. (மத் 24:21-22; தானி 12:1)

பூமிக்குரிய வரலாற்றில் இந்த *புதிய நாளை* சுட்டிக்காட்டும் காலக்கணக்கு பற்றிய அறிவைப் பெற்றிருப்பது பெரு மகிழ்ச்சிக்குரிய விஷயமாகும். “மிகாவேல்” (இயேசுவின் அடையாளப் பெயர் - தேவனைப் போன்றவர்) எழும்பி இருக்கிறார் என்பதும், தம்முடைய ராஜ்யத்தை முழுமையாக ஸ்தாபிக்கும் முயற்சியில் மறைமுக நடவடிக்கைகளை மேற்கொண்டு வருகிறார் என்றும் அறிகிறோம். ஆபசூக்கின் தரிசனம் நிறைவேறக் காத்திருக்கும் சமயத்தில், நாம் சோர்வுற்று, தூக்க மயக்கத்தில் இருக்க வேண்டாம். கடைசி காலத்துக்குரிய செய்தியை பிரகடனப்படுத்தும் விதமாக, அதை செயற்படுத்தும் கருவியும் நமது கைகளில் உள்ளது.

ஜாதிகளின் மேல் நிலவும் துன்பங்களினால் பயமுற்று குழப்பமடைவோருக்கு தேறுதலின் வசனமாகவும், ராஜ்யத்தின் சுவிசேஷ நற்செய்தியை பரப்புவதற்கான வாய்ப்பு இந்த இடைப்பட்ட காலத்தில் நமக்குக் கிடைத்துள்ளது. இது தான் வேதத்தில் பின்வருமாறு குறிக்கப்படுகிறது :

“ ..... சிறுமைப்பட்டவர்களுக்கு சுவிசேஷத்தை அறிவிக்கக் கர்த்தர் என்னை அபிஷேகம் பண்ணினார்; ..... கர்த்தருடைய அநுக்கிரக வருஷத்தையும், நம்முடைய தேவன் நீதியைச் சரிக்கட்டும் நாளையும் கூறவும், துயரப்பட்ட அனைவருக்கும் ஆறுதல் செய்யவும் ....” ஏசாயா 61:1,2.

தேவனுடைய ஊழியக்காரர்களாக நம்மை *நல்லவிதமாக* தயார்படுத்திக் கொள்ளும் வகையில், தேவன் நமக்கு *கூடுதலான காலத்தை* தந்திருக்கிறார். ஆகவே, அன்புடன் சத்தியத்தைக் கைகொண்டு, தலையாகிய கிறிஸ்துவுக்குள் எல்லாவற்றிலேயும் நாம் வளருகிறவர்களாய் இருக்க வேண்டும். (எபே 4:15)

கிறிஸ்துவின் ராஜ்யம் வெளிப்படையாக புலப்படும் காலக்கட்டத்தை நெருங்கியுள்ள நிலையில், அறுவடை யுக காலப்பகுதியில் (இறுதியில்) இருக்கும் நாம் தற்காலத்துக்குரிய தீர்க்கதரிசன செய்தியை பெற்றிருக்கிறோம்.. இத்தகைய ஞானம், நம்முடைய பிரதிஷ்டைக்குட்பட்ட ஜீவியத்தில் வளம் பெறுவதற்கு பேருதவியாயிருக்கும்.

வேதாகம காலக்கணக்கு என்ற கடிகார ஒலி சரியான சமயத்தில் ஒலிக்கிறது. தீர்க்கதரிசனங்களை ஆராயும் வேத மாணவர்களாகிய சிறிய கூட்டத்தாரை விழித்தெழுப்பியிருக்கிறது. இந்த புதிய நாளில் நடக்கும் நிஜங்கள், தீர்க்கதரிசனங்களை சரியாகப் புரிந்து கொள்ளச் செய்கிறது. இந்த காலக்கணக்கு, கிறிஸ்துவின் பிரசன்னத்தின் மேல் (மாம்சீக கண்களால் காணக்கூடாத நிலையில்) நம்பிக்கை கொள்ளச் செய்கிறது. மேலும், விசுவாசக் குடும்பத்தாருக்கு நேர்த்தியாகவும், பூரணமாகவும் அறுவடை கால செய்தியை கொண்டு வருவதற்கான வழி முறைகளுக்கு பெரும் தூண்டுதலாக காலக்கணக்கு இருக்கிறது. இதுவே “ஏற்ற வேளையிலான போஜனம்”. (லூக் 12:42)

இந்த புதிய நாளின் நிஜங்களை இன்னும் அறிந்துணராமல் தேவ பிள்ளைகள் இருப்பார்களேயானால், வேதாகம உண்மை காலக்கணக்கையும், அது தொடர்பான காலங்களை வெளிப்படுத்தும் தீர்க்கதரிசனங்களுக்கும் முக்கியத்துவம் கொடுக்கு மாறு கேட்டுக் கொள்ளப்படுகிறார்கள். பல நூற்றாண்டுகளாக மறைக்கப்பட்டிருந்த இந்த விஷயங்கள், இந்த யுக முடிவில் இருக்கும் விசுவாசிகளுக்கு உற்சாக மூட்டுவதற்காகவே இப்பொழுது வெளிப்படுத்தப்பட்டுள்ளன. தேவனுடைய வார்த்தை களுக்கு நாம் செவி சாய்க்க அறிவுறுத்தப்படுகிறோம் :

“தூங்குகிற நீ விழித்து மரித்தோரை விட்டு எழுந்திரு; அப்பொழுது கிறிஸ்து உன்னைப் பிரகாசிப்பிப்பாரென்று சொல்லியிருக்கிறார்”.

“எழும்பிப் பிரகாசி; உன் ஒளி வந்தது; கர்த்தருடைய மகிமை உன்மேல் உதித்தது. இதோ, இருள் பூமியையும், காரிருள் ஜனங்களையும் மூடும்; ஆனாலும், உன் மேல் கர்த்தர் உதிப்பார்; அவருடைய மகிமை உன்மேல் காணப்படும்”.

“நித்திரையைவிட்டு எழுந்திருக்கத்தக்க வேளையாயிற்றென்று நாம் காலத்தை அறிந்தவர்களாய், இப்படி நடக்க வேண்டும்; நாம் விசுவாசிகளான போது இரட்சிப்பு சமீபமாயிருந்ததைப் பார்க்கிலும், இப்பொழுது அது நமக்கு அதிக சமீபமாயிருக்கிறது. இரவு சென்று போயிற்று, பகல் சமீபமாயிற்று.....” (எபே 5:14; ஏசாயா 60:1,2; ரோமர் 13:11-12)

“ .....இவைகள் நடக்குங் காலங்களையும் சமயங்களையும் குறித்து உங்களுக்கு எழுத வேண்டுவதில்லை; இரவிலே திருடன் வருகிற விதமாய்க் கர்த்தருடைய நாள் வருமென்று நீங்களே நன்றாய் அறிந்திருக்கிறீர்கள்; ... அந்த நாள் திருடனைப் போல உங்களைப் பிடித்துக் கொள்ளத்தக்கதாக, நீங்கள் அந்தகாரத்திலிருக்கிறவர்கள் அல்லவே. ஆகவே, மற்றவர்கள் தூங்குகிறது போல நாம் தூங்காமல், விழித்துக் கொண்டு தெளிந்தவர்களாயிருக்கக்கடவோம்”. (1தெச 5:1-2,4-6)

“ ..... இந்த வார்த்தைகள் முடிவுகால மட்டும் புதைபொருளாக வைக்கப்பட்டும், முத்திரிக்கப்பட்டும் இருக்கும்; .... துன்மார்க்கரில் ஒருவனும் உணரான்; ஞானவான்களோ உணர்ந்து கொள்வார்கள்; ... ஆயிரத்து முந்நூற்று முப்பத்தைந்து நாள் மட்டும் காத்திருந்து சேருகிறவன் பாக்கியவான்; ... எஜமான் வரும்போது விழித்திருக்கிறவர்களாகக் காணப்படுகிற ஊழியக்காரரே பாக்கியவான்கள்; அவர் அரை கட்டிக்கொண்டு அவர்களைப் பந்தியிருக்கச் செய்து சமீபமாய் வந்து, அவர்களுக்கு ஊழியஞ் செய்வார் என்று மெய்யாகவே உங்களுக்குச் சொல்லுகிறேன்”. (தூனி 12:9,10,12; லூக் 12:37)

இவ்விதமாக, நம் விசுவாசத்திற்கு வலுவான ஆதாரமாக தேவன் காலக்கணக்கை நியமித்திருக்கிறார் என்பதில் நாம் உறுதியாயிருக்கிறோம். அறுவடை காலம் முழுவதிலும் கிறிஸ்துவின் பாத அங்கங்களாயிருக்கிற நமக்கு ஒரு தூண்டுதலாகவும், வழிகாட்டியாகவும் தேவன் காலக்கணக்கை உபயோகப்படுத்தி யுள்ளார்.

@@

## சகோ. ரசல் கணித்த உண்மையான காலக்கணக்கு

மனுக்குல வரலாற்றின் முதல் 6000 வருஷங்கள் பற்றிய காலக்கணக்கின் துவக்கத்தையும் முடிவையும் கணித்த சகோ. ரசல் அவர்களின் “உண்மையான காலக்கணக்கு” பற்றிய அடிப்படை விஷயங்களை அறிந்து கொள்வது அவசியம். இந்த காலக்கணக்கை முதலில் வடிவமைத்தவர் கிறிஸ்டோபர் பவன் என்பவர் ஆவார். அதை சகோ. ரசல் ஏற்றுக் கொண்டார். ஏனெனில், இந்த காலக்கணக்கு, உலக வரலாற்று பதிவுகளிலிருந்து தனித்து, முழுவதும் சத்திய வேதாகமக் குறிப்புகளை மட்டுமே அடிப்படையாகக் கொண்டு இருந்தது.

ஆதாமின் சிருஷ்டிப்பிலிருந்து 6000 வருஷங்கள் முடிவு வரைக்குமுள்ள துல்லியமான காலக்கணக்குகளைக் கொண்ட “உண்மையான காலக்கணக்கு” அம்சங்களை ஏற்றுக் கொள்வதற்கான அம்சங்களை பின்வருமாறு பார்க்கலாம் :

6000 வருஷ நீட்சியில் முடிவு புள்ளியிலிருந்து துவங்குவோம் :

ரசல் அவர்களின் எழுத்துக்களில் 6000 வருஷ முடிவு கிபி 1872ம் வருஷத்திலா? அல்லது கிபி 1873ம் வருஷத்திலா? என்பதில் சரியான தெளிவு இல்லாதது போன்று தோன்றும். (வால்ட்யும் 2, காலம் சமீபமாயிருக்கிறது - தமிழ் பதிப்பு 2013, பக்கம் 29-32,43). அதாவது, 6000 வருஷ முடிவு கிபி 1873ம் வருஷத்தை உள்ளடக்கியதா? அல்லது கிபி 1873ம் வருஷத்தை உள்ளடக்காததா? என்ற சந்தேகம் எழுவதுண்டு. இருப்பினும், வேதாகம துல்லிய காலக்கணக்கில் இது கிபி 1872 அக்டோபர் என்று அவர் முடிவு செய்திருப்பார் என்று தோன்றுகிறது. இதை உறுதிப்படுத்தும் வண்ணம், அவர் எழுதிய எழுத்துக்களில் சிலவற்றை பின்வருமாறு பார்ப்போம் :

“கிபி 1ம் வருஷம் என்பது ஆதாமின் சிருஷ்டிப்பிலிருந்து 4005ம் வருஷம் என்று யூஷர் குறிப்பிட்டுள்ள போதிலும், வேதாகம பதிவுகளின் அடிப்படையில் அது கிமு 4129ம் வருஷம் என்றும், 6000 வருஷ முடிவு என்பது கிபி 1872ம் வருஷம் என்றும், ‘ஏழாவது ஆயிர வருஷம்’ என்ற காலப்பகுதி கிபி 1873ம் வருஷத்தில் துவங்குகிறது என்பதை நாம் எடுத்துக் காட்டியிருக்கிறோம்.

..... நாம் கணித்த காலக்கணக்கு, ஆதாமின் சிருஷ்டிப்பிலிருந்து 6000 வருஷங்கள் கிபி 1872ல் முடிவடைகிறது”. (வால்ட்யும் 2- “காலம் சமீபமாயிருக்கிறது” - தமிழ் பதிப்பு 2013 பக்கம் 45,46).

“கிபி 1872ம் வருஷம் அக்டோபர் மாதம், ஏழாம் ஆயிர வருஷத்தின் துவக்கமாக ‘வேதாகமத்தின் துல்லியமான காலக்கணக்கு’ சுட்டிக்காட்டுகிறது”. (வால்ட்யும் 3-“உம்முடைய ராஜ்யம் வருவதாக” தமிழ் பதிப்பு 2014 பக்கம் 149).

“6000 வருஷங்கள் முடிவு பெற 1872 வருஷங்கள் (அக்டோபர் கிபி 1872 வரை) தேவைப்படுகிறது”. (ரீபிரிண்ட் 1896, பக்கம் 1980)



6000ம் வருஷத்தின் இலையுதிர் காலப் பருவத்தில் 6000 வருஷங்கள் முடிவடைகிறது என்பது சரியாகவே தோன்றுகிறது. மனுஷன் சிருஷ்டிப்பு இலையுதிர் காலத்தில் நடந்தது என்று பொதுவாக நம்பப்படுகிறது. இதற்கு காரணம், பழங்கால காலண்டர்கள் அனைத்திலும் வருஷத்தின் துவக்கம் இலையுதிர் காலமாகவே இருந்து வந்துள்ளது. ஆகவே, சிருஷ்டிப்பிலிருந்து 6000 வருஷங்களின் முடிவு 6000 வருஷ இலையுதிர் காலத்தில் முடிவடைகிறது.

இலையுதிர் காலத்தில் துவங்கி இலையுதிர் காலத்தில் முடிவு பெறுவதை கணக்கில் கொள்ளும் போது, சில முக்கியமான வேதாகம மற்றும் உலக சம்பவங்களை முழு வருஷங்களாகக் கணிக்க உதவுகிறது. யூத காலண்டர் 7ம் மாதத்தில் (அக்டோபர் மாதம் 1ம் தேதி போல) பாபிலோனிய சிறையிருப்பிலிருந்து ஆலயத்தை மறுபடியும் கட்ட இஸ்ரவேலர் பாலஸ்தீனா சென்றனர். இதற்கு எழுபது வருஷங்களுக்கு முன்னதாக, தேசம் பாழாய்ப் போகும்படியாக யூதர்கள் எகிப்துக்கு ஓடிப்போனது ஏழாம் மாதத்தில் தான் நடந்தது. (சிதேக்கியா ராஜாவின் விழுக்கையிலிருந்து மூன்று மாதங்கள் கழித்து).

6000 வருஷத்தின் துவக்கம் எப்பொழுது ? ஆதாம் சிருஷ்டிக்கப்பட்ட வருஷம் துல்லியமாக கணிக்கப்பட முடியுமா? ரசல் அவர்களின் எழுத்துக்களில் இது எங்கும் குறிக்கப்படவில்லை. ஆனால், முடிவு வருஷத்திலிருந்து பின்னோக்கி 6000 வருஷங்கள் கணக்கிட்டால், துவக்க வருஷத்தை அடையலாம். சகோ. ரசல் கூறும்விதமாக, அக்டோபர் கிபி 1872ல் 6000 வருஷங்கள் முடிவு பெற்றது சரியென்றால், 6000 வருஷத் துவக்கம் அக்டோபர் கிமு 4129ம் வருஷம் சிருஷ்டிப்பின் வருஷமாகிறது. கிமு 1க்கும் கிபி 1க்கும் நடுவில் "0" வருஷம் இல்லை என்ற கருத்தில் இது கணிக்கப்படுகிறது.

"0" வருஷம் இல்லை என்பது, சில காலக்கணக்கீட்டாளர்களை தங்கள் கணக்கீடுகளில் பெருந்தவறு இழைக்க ஏதுவாயிருந்தது. இந்த "0" வருஷம் இல்லை என்ற கருத்தினால், ஹேல்ஸ், வில்லியம் மில்லர் காலக்கணக்குகளிலும் மற்றும் வேதாகம மொழிபெயர்ப்பு விளக்கக் குறிப்புகளிலும் தடுமாற்றம் ஏற்பட்டது. பொதுவாக ஏற்படக்கூடிய இந்த தவறையும், காலங்களின் சரியான நீட்சியையும் கணக்கிட, சில வரைபடங்கள் மூலம் விளக்குவது உதவியாக இருக்கும்.

கிபி 1க்கு முன்னர் கிமு 1 உள்ளது என்பதை மனதில் வைத்துக் கொள்ள வேண்டும். இவைகளுக்கு இடையே, “0” வருஷம் இல்லை. இதனால், காலக்கணக்கில் கிபி யிலிருந்து கிமு வருஷங்களை கணக்கிடும் போது, சாதாரணமான கழித்தல் முறையைக் கையாளக்கூடாது. இதை பின்வருமாறு விளக்கலாம் :

6000 வருஷ காலப்பகுதியின் முடிவு வருஷமாக, அக்டோபர் கிபி 1872ம் வருஷம் உள்ளதாக வைத்துக் கொண்டால், இதன் துவக்க வருஷத்தை எப்படிச் சொல்ல முடியும் ? 6000 வருஷத்திலிருந்து 1872 வருஷங்களைக் கழித்தால், கிமு 4128ம் வருஷம் வருகிறது. ஆனால், இந்த முறையில் துவக்க வருஷத்திற்கு ஒரு வருஷம் குறைவாக உள்ளது. அதாவது, இது 5999 வருஷங்களையே குறிப்பதாக உள்ளது.

இதை கீழ்க்கண்ட வரைபடம் மூலம் விளக்கலாம் :

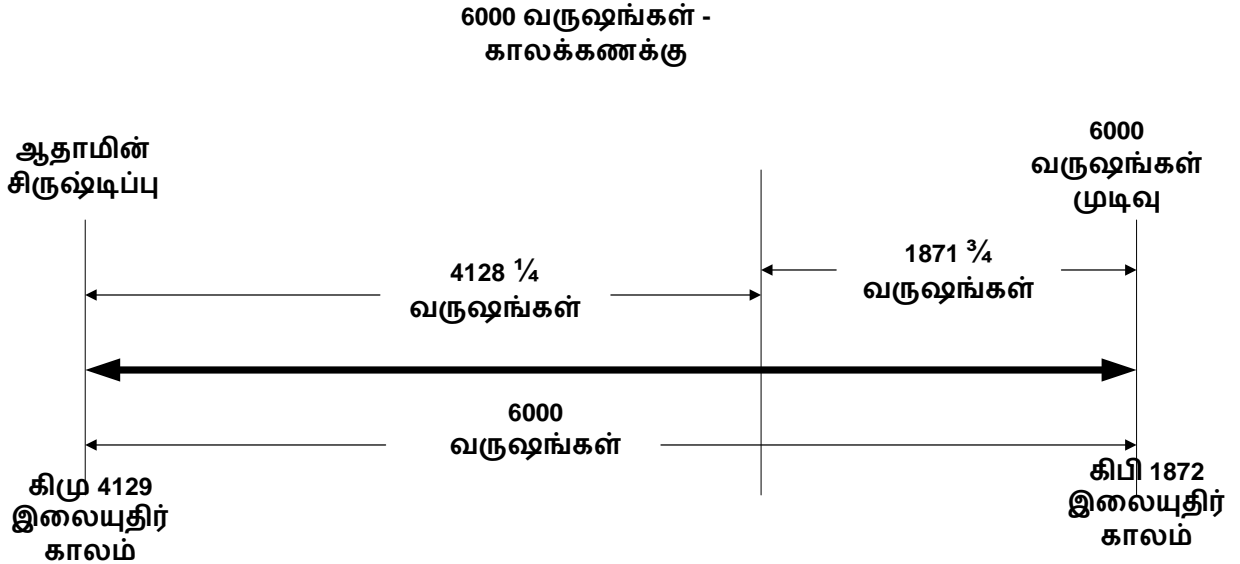

கிமு - கிபி புள்ளியிலிருந்து, கிபி 1872 இலையுதிர் காலம் வரையிலும் 1871<sup>3</sup>/<sub>4</sub> வருஷங்களையும், 4128<sup>1</sup>/<sub>4</sub> வருஷங்களையும் பின்னோக்கி நகர்த்தினால், ஆதாமின் சிருஷ்டிப்பு கிமு 4129ம் வருஷத்தை அடைகிறது. இந்த கிமு மற்றும் கிபி பகுதிகளைக் கூட்டினால், மொத்தம் 6000 வருஷங்கள் வருகிறது. சிருஷ்டிப்பு கிமு 4129 இலையுதிர் காலத்தில் நடந்ததாகக் கொண்டால் தான் இது உண்மையாகும்.

கிமு 4128 இலையுதிர் காலத்தை தேர்ந்தெடுத்தால், 6000 வருஷங்களின் முடிவு கிபி 1872 இலையுதிர் காலம் வரை முடியாது.

இதிலிருந்து நாம் அறிந்து கொள்வது :

ஆதாமின் சிருஷ்டிப்பிலிருந்து 6000 வருஷங்களின் முடிவு அக்டோபர் கிபி 1872ல் முடிவடைகிறது. (ரசல் கணிப்பு) இந்த அனுமானத்தின் அடிப்படையில், சிருஷ்டிப்பு கிமு 4129 அக்டோபரில் நடந்திருக்க வேண்டும் என்பது தெளிவாகிறது. இந்த கணிப்பு, கிமு மற்றும் கிபி வருஷங்களுக்கு இடையில் "0" வருஷம் இல்லை என்பதை அடிப்படையாகக் கொண்டதாகும்.

@@@@@@@@@@@@@@@@@@@@@@@@@@@@@@@@@@@@

**மனுஷ வரலாறு : 6000 வருஷங்கள் - சகோ. ரசல் கணிப்பு**

**I. ஆதாமின் சிருஷ்டிப்பின் முதல் ஜலப்பிரளயம் வற்றிப் போகும் வரையிலான காலப்பகுதி : 1656 வருஷங்கள்.**

எண்	வம்சாவளி	வருஷங்கள்	வசனம்
1	ஆதாம் 130 வயதான போது, ஒரு குமாரனைப் பெற்று, அவனுக்கு சேத் என்று பெயரிட்டான்	130	ஆதி 5:3
2	சேத் 105 வயதான போது, ஏனோசை பெற்றான்	105	5:6
3	ஏனோஸ் 90 வயதான போது, கேனானைப் பெற்றான்.	90	5:9
4	கேனான் 70 வயதான போது, மகலாலெயேலை பெற்றான்.	70	5:12
5	மகலாலெயேல் 65 வயதான போது, யாரேத்தைப் பெற்றான்.	65	5:15
6	யாரேத் 162 வயதான போது, ஏனோக்கைப் பெற்றான்.	162	5:18
7	ஏனோக்கு 65 வயதான போது, மெத்தூசலாவைப் பெற்றான்.	65	5:21
8	மெத்தூசலா 187 வயதான போது, லாமேக்கைப் பெற்றான்.	187	5:25
9	லாமேக்கு 182 வயதான போது, நோவாவைப் பெற்றான்.	182	5:28
10	ஜலப்பிரளயம் வற்றிய போது, நோவாவுக்கு 600 வயது முடிவுற்றது.	600	7:6
		<b>1656</b>	

II. ஜலப்பிரளயம் வற்றிப் போனது முதல் ஆபிரகாம் உடன்படிக்கை வரையிலான காலப்பகுதி : ஆதி 11:10-32. 427 வருஷங்கள்.

எண்	வம்சாவளி	வருஷங்கள்	வசனம்
1	ஜலப்பிரளயம் உண்டாகி இரண்டு வருஷத்திற்கு பின்பு சேம் 100 வயதான போது, அர்பக்சாத்தைப் பெற்றான்.	2	ஆதி 11:10
2	அர்பக்சாத் 35 வயதான போது, சாலாவை பெற்றான்.	35	11:12
3	சாலா 30 வயதான போது, ஏபேரைப் பெற்றான்.	30	11:14
4	ஏபேர் 34 வயதான போது, பேலேகைப் பெற்றான்.	34	11:16
5	பேலேகு 30 வயதான போது, ரெகூவைப் பெற்றான்.	30	11:18
6	ரெகூ 32 வயதான போது, செருகைப் பெற்றான்.	32	11:20
7	செருகு 30 வயதான போது, நாகோரைப் பெற்றான்.	30	11:22
8	நாகோர் 29 வயதான போது, தேராகைப் பெற்றான்.	29	11:24
9	தேராகு 205 வயதான போது மரணம் அடைந்தான்	205	11:32
		427	

III. ஆபிரகாம் உடன்படிக்கை முதல் நியாயப்பிரமாணம் கொடுக்கப்படும் வரை (கலா:3:16-18) : 430 வருஷங்கள்.

IV. எகிப்தை விட்டு வெளியேறியது (நியாயப்பிரமாணம் கொடுக்கப்பட்டது - பஸ்கா) முதல், கானான் தேசம் பங்கிடப்பட்டது வரையிலும் : 46 வருஷங்கள்.

இஸ்ரவேலர் எகிப்தை விட்டு வெளியேறியது முதல் சீனாயை விட்டு பாரானுக்கு புறப்படும் வரை. (எண் 33:3; 10:11-13)	1
பாரானில் வேவு பார்க்க கானானுக்கு அனுப்பப்படும் போது, அவர்களில் காலேப் ஒருவர். (எண் 14:7; 13:26; 32:8-13) அப்பொழுது அவருக்கு வயது 40. கானான் பங்கிடப்பட்ட போது, காலேபு வயது 85. (யோசு 14:9-12). ஆகவே, பாரானிலிருந்து கானான் தேசம் பங்கிடப்பட்டது வரை : 85 - 40 = 45 .	45
அதாவது, எகிப்தை விட்டு வெளியேறியது முதல் கானான் தேசம் பங்கிடப்பட்டது வரை	46 வருஷங்கள்

V. நியாயாதிபதிகள் காலம்: (அப் 13:19-21) : 450 வருஷங்கள்.

1ராஜா 6:1ல் எகிப்திலிருந்து வெளியேறியது முதல் சாலொமோன் 4ம் வருஷம் வரையிலான காலப்பகுதி 480 வருஷங்கள் என்று குறிக்கப்பட்டுள்ளது.

வனாந்தர பயணம்	40
கானான் நிலப்பங்கீடு	6
சவுல் ஆட்சிக்காலம்	40
தாவீது ஆட்சிக்காலம்	40
சாலொமோனின் 4ம் வருஷம்	4
	130 வருஷங்கள்

அதாவது,

நியாயாதிபதிகள் காலம் : 480 - 130 = 350 வருஷங்கள்.

ஆனால், 1ராஜா 6:1ல் பிரதி எடுக்கும் போது ஏற்பட்ட தவறு காரணமாக 580 என்பதற்கு பதிலாக 480 என்று உள்ளதாக பெரும்பாலான வேத ஆராய்ச்சியாளர்களின் கருத்து ஆகும். நியாயாதிபதிகளின் காலத்தை பவுல் அப்போஸ்தலன் 450 வருஷங்கள் என்று குறிப்பிடுகிறார்.

VI. இராஜாக்களின் காலம் :

1	சவுல்	40
2	தாவீது	40
3	சாலொமோன்	40
4	ரெகொபெயாம்	17
5	அபியா	3
6	ஆசா	41

7	யோசபாத்	25
8	யோராம்	8
9	அகசியா	1
10	அத்தாலியாள்	6
11	யோவாஸ்	40
12	அமத்சியா	29
13	உசியா (அசரியா)	52
14	யோதாம்	16
15	ஆகாஸ்	16
16	எசேக்கியா	29
17	மனாசே	55
18	ஆமோன்	2
19	யோசியா	31
20	யோயாக்கீம்	11
21	சிதேக்கியா	11
		513 வருஷங்கள்

இந்த வம்சாவளி யூதாக்கோத்திரத்தைச் சார்ந்தது; வாக்குத்தத்தத்தின் வித்தாகிய கிறிஸ்துவின் வம்சாவளி இதுவே. இந்த வம்சாவளி பற்றிய விவரங்கள் இரண்டு சாட்சியங்களாக இராஜாக்கள் மற்றும் நாளாகம புத்தகங்களில் காணப்படுகிறது.

இஸ்ரவேலின் 10 கோத்திரத்து ராஜாக்களின் வம்சாவளியை யூதா கோத்திரத்து ராஜாக்களின் வம்சாவளியுடன் சிலர் ஒப்பிட முயல்கிறார்கள். பத்து கோத்திரத்து வம்சாவளியில் தொடர்ச்சியான விவரங்கள் காணப்படுகிறதில்லை. ஏனெனில், வாக்குத்தத்தத்தின் வித்து இந்த வம்சாவளியிலிருந்து வரவில்லை. (ஆதி 4:16-24; 10:1-20; 25:1-4; 25:12-18; 36:1-43)

**VII. 70 வருஷ பாழாக்கும் நிலை :**

கடைசி யூத ராஜாவாகிய சிதேக்கியாவின் ஆட்சி இழந்த உடனேயே (எசேக் 21:25-27) தேசம் 70 வருஷங்களுக்கு பாழாகியது.

இஸ்ரவேல் தேசம் எல்லாம் எழுபது வருஷங்களுக்கு வனாந்தரமும் பாழுமாகும் என தீர்க்கதரிசனம் உரைத்தார். (எரேமியா 25:9,11,12)

இந்த எழுபது வருஷ பாழாக்கடிப்பை தானி 9:2; 2 நாளா 36:11-23; வசனங்கள் ஊர்ஜிதப்படுத்துகின்றன.

**VIII. பாழாக்கும் நிலையிலிருந்து கி.பி.1ம் வருஷம் வரை :**

இந்த காலப்பகுதி உலக வரலாற்றை அடிப்படையாகக் கொண்டது.

70 வருஷ "பாழாக்குதல்" கோரேஸ் ராஜாவின் முதல் வருஷத்தில் முடிவடைகிறது.

கோரேஸ் 1ம் வருஷம் = கி.மு.536

அதாவது, 70 வருஷ பாழாக்கும் நிலை முடிவடைந்ததிலிருந்து

கி.பி.1ம் வருஷம் வரை

= 536 வருஷங்கள்.

**IX. ஆதாம் சிருஷ்டிப்பு முதல் 6000 வருஷங்கள் முழுமை பெறுவது :**

ஆதாம் சிருஷ்டிப்பு முதல் ஜலப்பிரளயம் வரை	1656
ஜலப்பிரளயம் முதல் ஆபிரகாமின் உடன்படிக்கை வரை	427
ஆபிரகாமின் உடன்படிக்கை முதல் எகிப்திலிருந்து வெளியேறும் வரை (நியாயப்பிரமாணம் கொடுக்கப்படும் வரை)	430
நியாயப்பிரமாணம் கொடுக்கப்பட்டது முதல் கானான் தேசம் பங்கிடப்பட்டது வரைக்கும்	46
நியாயாதிபதிகள் காலம்	450
இராஜாக்களின் காலம்	513
பாழாக்கடிப்பு காலம்	70
கோரேஸ் 1ம் வருஷம் முதல் கி.பி.1ம் வருஷம் வரை	536
	4128
	வருஷங்கள்

ஆதாம் சிருஷ்டிக்கப்பட்ட வருஷம் = கி.மு. 4129 இலையுதிர்காலம்.

6000 வருஷங்கள் முடிவு = 6000 - 4128 = கி.பி.1872. (இலையுதிர் காலம்).



6000 வருஷங்கள் காலக்கணக்கு

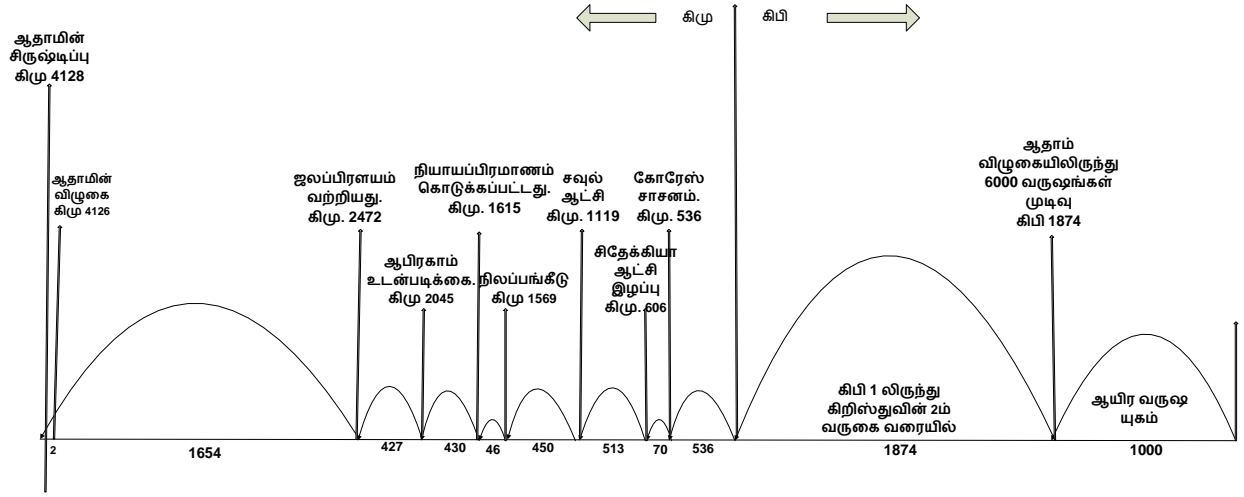

**சிருஷ்டிப்பிலிருந்து 6000 வருஷங்கள் : காலக்கணக்கு**

தேவன் ஆதாமை படைத்தார்	விவரம்	கிறிஸ்து வுக்கு முன் கிமு 4128	உலக கணக்கு AM 0	வசனம் ஆதி 2:7; 5:1.
	குமாரனை பெற்ற போது வயது	130		ஆதி 5:3.
சேத் பிறப்பு		கிமு 3998	130	
	குமாரனை பெற்ற போது வயது	105		ஆதி 5:6.
ஏனோஸ் பிறப்பு		கிமு 3893	235	
	குமாரனை பெற்ற போது வயது	90		ஆதி 5:9.
கேனான் பிறப்பு		கிமு 3803	325	
	குமாரனை பெற்ற போது வயது	70		ஆதி 5:12.
மகலாலெயேல் பிறப்பு		கிமு 3733	395	
	குமாரனை பெற்ற போது வயது	65		ஆதி 5:15.
யாரேத் பிறப்பு		கிமு 3668	460	
	குமாரனை பெற்ற போது வயது	162		ஆதி 5:18.
ஏனோக்கு பிறப்பு		கிமு 3506	622	
	குமாரனை பெற்ற போது வயது	65		ஆதி 5:21.
மெத்தூசலா பிறப்பு		கிமு 3441	687	
	குமாரனை பெற்ற போது வயது	187		ஆதி 5:25.
லாமேக்கு பிறப்பு		கிமு 3254	874	
	குமாரனை பெற்ற போது வயது	182		ஆதி 5:28.
நோவா பிறப்பு		கிமு 3072	1056	
	ஜலப்பிரளயம்- நோவா வயது	600		ஆதி 7:6; 8:13.
ஜலப்பிரளயம் -வருஷம்		கிமு 2472	1656	
	ஜலப்பிரளயத்திற்குப் பின் சேம் ஒரு குமாரனைப் பெற்றான்	2		ஆதி 11:10.
அர்பக்சாத் பிறப்பு		கிமு 2470	1658	
	குமாரனை பெற்ற போது வயது	35		ஆதி 11:12.
சாலா பிறப்பு		கிமு 2435	1693	
	குமாரனை பெற்ற போது வயது	30		ஆதி 11:14.
ஏபேர் பிறப்பு		கிமு 2405	1723	
	குமாரனை பெற்ற போது வயது	34		ஆதி 11:16.

பேலேகு பிறப்பு		கிமு 2371	1757	
	குமாரனை பெற்ற போது வயது	30		ஆதி 11:18.
ரெகூ பிறப்பு		கிமு 2341	1787	
	குமாரனை பெற்ற போது வயது	32		ஆதி 11:20.
செரூகு பிறப்பு		கிமு 2309	1819	
	குமாரனை பெற்ற போது வயது	30		ஆதி 11:22.
நாகோர் பிறப்பு		கிமு 2279	1849	
	குமாரனை பெற்ற போது வயது	29		ஆதி 11:24.
தேராகு பிறப்பு		கிமு 2250	1878	
	குமாரனை பெற்ற போது வயது	130		ஆதி 11:32. அப் 7:2-4.
ஆபிரகாமின் பிறப்பு		கிமு 2120		
ஆபிரகாம் உடன்படிக்கை	தேராகு 205ம் வயதில் இறப்பு. ஆபிரகாமின் வயது 75.	கிமு 2045	2083	ஆதி 12:1-7; அப் 7:2-5;
	குமாரனை பெற்ற போது வயது	100		ஆதி 21.5
ஈசாக்கு பிறப்பு		கிமு 2020	2108	
	குமாரனை பெற்ற போது வயது	60		ஆதி 25:26.
யாக்கோபு பிறப்பு		கிமு 1960	2168	
	எகிப்துக்கு சென்ற போது. யாக்கோபின் வயது	130		ஆதி 47:9.
		கிமு 1830	2298	
	எகிப்தில் யாக்கோபு	17		ஆதி :47:28.
யாக்கோபின் இறப்பு	யாக்கோபின் வயது 147	கிமு 1813	2315	ஆதி 46:3;49:28; உபா 26:5
ஆபிரகாமின் உடன்படிக்கை		கிமு 2045	2083	
ஆபிரகாமின் உடன்படிக்கையிலிருந்து இஸ்ரவேலர் எகிப்தை விட்டு வெளியேறும் வரை	ஆபிரகாமின் உடன்படிக்கை யிலிருந்து யாக்கோபு இறப்பு வரை = 232 வருஷங்கள். யாக்கோபின் இறப்பிலிருந்து இஸ்ரவேலர் எகிப்தைவிட்டு வெளியேறும்வரை =198 வருஷங்கள்.	430		யாத் 12:41.
எகிப்தை விட்டு வெளியேறியது.		கிமு 1615	2513	யாத் 12:40-43.
	வனாந்திர பயணம்	40		உபா 8:2;
கானான் தேசத்திற்குள் பிரவேசம்.		கிமு 1575	2553	

	நிலப்பங்கீடு	6		அப் 13:18,19; எண் 33:3;9:1; 10:11,12;13:1- 3,25,26;32:8; யோசு14:5-10.
நியாயாதிபதிகள் காலம் துவக்கம்		கிமு 1569	2559	
	நியாயாதிபதிகள் காலம்	450		அப் 13:20
சவுல் ஆட்சி		கிமு 1119	3009	
	ஆட்சி செய்த வருஷங்கள்	40		அப் 13:21
தாவீது ஆட்சி		கிமு 1079	3049	
	ஆட்சி செய்த வருஷங்கள்	40		1 நாளா 29:27
சாலொமோன் ஆட்சி		கிமு 1039	3089	
	ஆட்சி செய்த வருஷங்கள்	40		2 நாளா 9:30
ரெகொபெயாம் ஆட்சி		கிமு 999	3129	
	ஆட்சி செய்த வருஷங்கள்	17		2 நாளா 12:13
அபியா ஆட்சி		கிமு 982	3146	
	ஆட்சி செய்த வருஷங்கள்	3		2 நாளா 13:2
ஆசா ஆட்சி		கிமு 979	3149	
	ஆட்சி செய்த வருஷங்கள்	41		2 நாளா 16:13
யோசபாத் ஆட்சி		கிமு 938	3190	
	ஆட்சி செய்த வருஷங்கள்	25		2 நாளா 20:31
யோராம் ஆட்சி		கிமு 913	3215	
	ஆட்சி செய்த வருஷங்கள்	8		2 நாளா 21:20
அகசியா ஆட்சி		கிமு 905	3223	
	ஆட்சி செய்த வருஷங்கள்	1		2 நாளா 22:2
அத்தாலியாள் ஆட்சி		கிமு 904	3224	
	ஆட்சி செய்த வருஷங்கள்	6		2 நாளா 22:12
யோவாஸ் ஆட்சி		கிமு 898	3230	
	ஆட்சி செய்த வருஷங்கள்	40		2 நாளா 24:1
அமத்தியா ஆட்சி		கிமு 858	3270	
	ஆட்சி செய்த வருஷங்கள்	29		2 நாளா 25:1
உசியா ஆட்சி		கிமு 829	3299	
	ஆட்சி செய்த வருஷங்கள்	52		2 நாளா 26:3

யோதாம் ஆட்சி		கிமு 777	3351	
	ஆட்சி செய்த வருஷங்கள்	16		2 நாளா 27:1
ஆகாஸ் ஆட்சி		கிமு 761	3367	
	ஆட்சி செய்த வருஷங்கள்	16		2 நாளா 28:1
எசேக்கியா ஆட்சி		கிமு 745	3383	
	ஆட்சி செய்த வருஷங்கள்	29		2 நாளா 29:1
மனாசே ஆட்சி		கிமு 716	3412	
	ஆட்சி செய்த வருஷங்கள்	55		2 நாளா 33:1
ஆமோன் ஆட்சி		கிமு 661	3467	
	ஆட்சி செய்த வருஷங்கள்	2		2 நாளா 33:21
யோசியா ஆட்சி		கிமு 659	3469	
	ஆட்சி செய்த வருஷங்கள்	31		2 நாளா 34:1
யோயாக்கீம் ஆட்சி		கிமு 628	3500	
	ஆட்சி செய்த வருஷங்கள்	11		2 நாளா 36:5
சிதேக்கியா ஆட்சி		கிமு 617	3511	
	ஆட்சி செய்த வருஷங்கள்	11		2 நாளா 36:11
சிதேக்கியா ஆட்சி இழப்பு	புறஜாதிகள் காலங்கள் துவக்கம்	கிமு 606	3522	2 நாளா 36:20,21
	தேசம் பாழ்க்கடிப்பு	70		எரே 25:11,12
கோரேஸ் சாசனம்		கிமு 536	3592	எரே 29:10 2நாளா 36:22,23
	கிபி 1க்கு முன்பு உள்ள வருஷங்கள்	536	4128	
கிமு காலண்டர் முடிவு	1872 வரை உள்ள வருஷங்கள்	1872	6000	
சிருஷ்டிப்பிலிருந்து 6000 வருஷங்கள்	1872 வரையிலும்	கிபி 1872	6000	

## வால்யூம் II மற்றும் ரீபிரிண்ட் : காலக்கணக்குகள்

கிமு & கிபி வருஷங்களுக்கு இடையிலான வேதாகம சம்பவங்கள் நடந்த வருஷங்களை கணக்கிடும் போது, ஒரு வருஷ வித்தியாசம் நிலவியது.

யாக்கோபின் மரணம் நிகழ்ந்த வருஷம் ரசல் 2ம் வால்யூமில் கிமு 1813ம் வருஷம் என்றும், ரீபிரிண்ட் பக்கம் 1980ல் கிமு 1814ம் வருஷம் என்றும் காணப்படுகிறது. இந்த ஒரு வருஷ வேறுபாடு, வேதாகமத்தின் மற்ற சம்பவங்களின் வருஷ கணிப்புகளிலும் காணப்படுகிறது. சிதேக்கியா ராஜாவின் விழுகைக்கு முன் நடந்த சம்பவங்கள் எல்லாம், ரசல் 2ம் வால்யூமில் குறிக்கப்பட்டதை விட ஒரு வருஷம் அதிகமாக ரீபிரிண்ட் பக்கம் 1980ல் உள்ளது.

## வால்யூம் II மற்றும் ரீபிரிண்ட்ஸ் வருஷங்கள் - ஒப்பீடு

சம்பவங்கள்	வால்யூம் II	ரீபிரிண்ட் பக்கம் 1980
சிருஷ்டிப்பு	கிமு 4128	கிமு 4129
ஆபிரகாம் உடன்படிக்கை	கிமு 2045	கிமு 2046
யாக்கோபின் மரணம்	கிமு 1813	கிமு 1814
எகிப்தை விட்டு வெளியேறுதல்	கிமு 1615	கிமு 1616
சிதேக்கியா விழுகை	கிமு 606	கிமு 607

மேற்குறிப்பிட்டவாறு, ஒரு வருஷ வித்தியாசம் பற்றிய விளக்கத்தை கீழ்க்கண்டவாறு பார்க்கலாம் :

ரசல் அவர்களின் 2ம் வால்யூம் 33ம் பக்கத்தில் ஒன்பது கால அட்டவணைகள் உள்ளன. இதன் மொத்த வருஷங்கள் 6000 :

ரீபிரிண்ட் பக்கம் 1980ல் உள்ள அட்டவணையில், சிதேக்கியாவின் விழுக்கைக்கும், தேசம் பாழாய்ப்போன 70 வருஷங்களுக்கும் நடுவில் 1 வருஷம் சேர்க்கப்பட்டுள்ளது. எல்லா காலப்பகுதிகளையும் கூட்டும் போது 6000 வருஷங்கள் மாறாமல் இருக்க வேண்டி, 9 காலப்பகுதிகளில் ஒரு காலப்பகுதியை 1 வருஷம் குறைக்க வேண்டியிருந்தது. எருசலேமுக்கு திரும்புவதிலிருந்து கிபி 1ம் வருஷம் வரையிலான 536 வருஷங்களில் ஒரு வருஷத்தைக் குறைத்து, 535 வருஷங்களாகச் செய்ய வேண்டியிருந்தது. சிருஷ்டிப்பின் முதல் 70 வருஷ பாழ்க்கடிப்பு முடிந்து எருசலேமுக்குத் திரும்பும் வரையிலான காலப் பகுதிகள் வேதாகம குறிப்புகளை அடிப்படையாகக் கொண்டதாலும், 6000 வருஷங்கள் முடிவடைய 1872 வருஷங்கள் தேவைப்பட்டதால் (அக்டோபர் கிபி 1872), மேற்குறிப்பிட்டவாறு 1 வருஷ குறைப்பு தேவைப்பட்டது.

வால்யூம் II - ரீபிரிண்ட் பக்கம் 1980 : ஒப்பீடு

வால்யூம் II (துல்லியமான வருஷங்கள்)		ரீபிரிண்ட் பக்கம் 1980 (AM லிருந்து வருஷங்கள் கணக்கிடப்படுதல்)	
ஜலப்பிரளயம் வரை	1656	ஜலப்பிரளயம் வரை	1656
ஆபிரகாம் உடன்படிக்கை வரை	427	ஆபிரகாம் உடன்படிக்கை வரை	427
எகிப்தை விட்டு வெளியேறும் வரை	430	எகிப்தைவிட்டு வெளியேறும் வரை	430
நியாயாதிபதிகள் வரை	46	நியாயாதிபதிகள் வரை	46
நியாயாதிபதிகள் காலம்	450	நியாயாதிபதிகள் காலம்	450
இராஜாக்களின் ஆட்சிக்காலம்	513	இராஜாக்களின் ஆட்சிக்காலம்	513
		ஒருவருஷ இடைவெளி	1
தேசம் பாழ்க்கடிப்பு	70	தேசம் பாழ்க்கடிப்பு	70
கிபி 1 வரை	536	கிபி 1 வரை	535
கிபி 1873 வரை	1872	கிபி 1873 வரை (அக்டோபர் கிபி 1872 வரை)	1872
	6000		6000

மேற்குறிப்பிட்டபடி, வால்யூம் IIல், எருசலேமுக்கு திரும்புவதிலிருந்து கிபி 1ம் வருஷம் வரை 536 வருஷங்கள் உள்ளன. ஆனால், மிகவும் துல்லியமாக வரைபடத்தில் காண்பிக்கும் போது, இந்த காலப்பகுதி 535¼ வருஷங்களாக உள்ளது. ஆகவே, கிபி 1873 இலையுதிர் காலம் வரை 1872¾ வருஷங்கள் மீதம் உள்ளது. இந்த கணிப்பில் கிமு - கிபி க்கு இடையில் “0” வருஷம் இல்லை.

6000 வருஷ வேதாகம காலக்கணக்கு--  
2ம் வால்யூம் vs. ரீபிரிண்ட்ஸ்

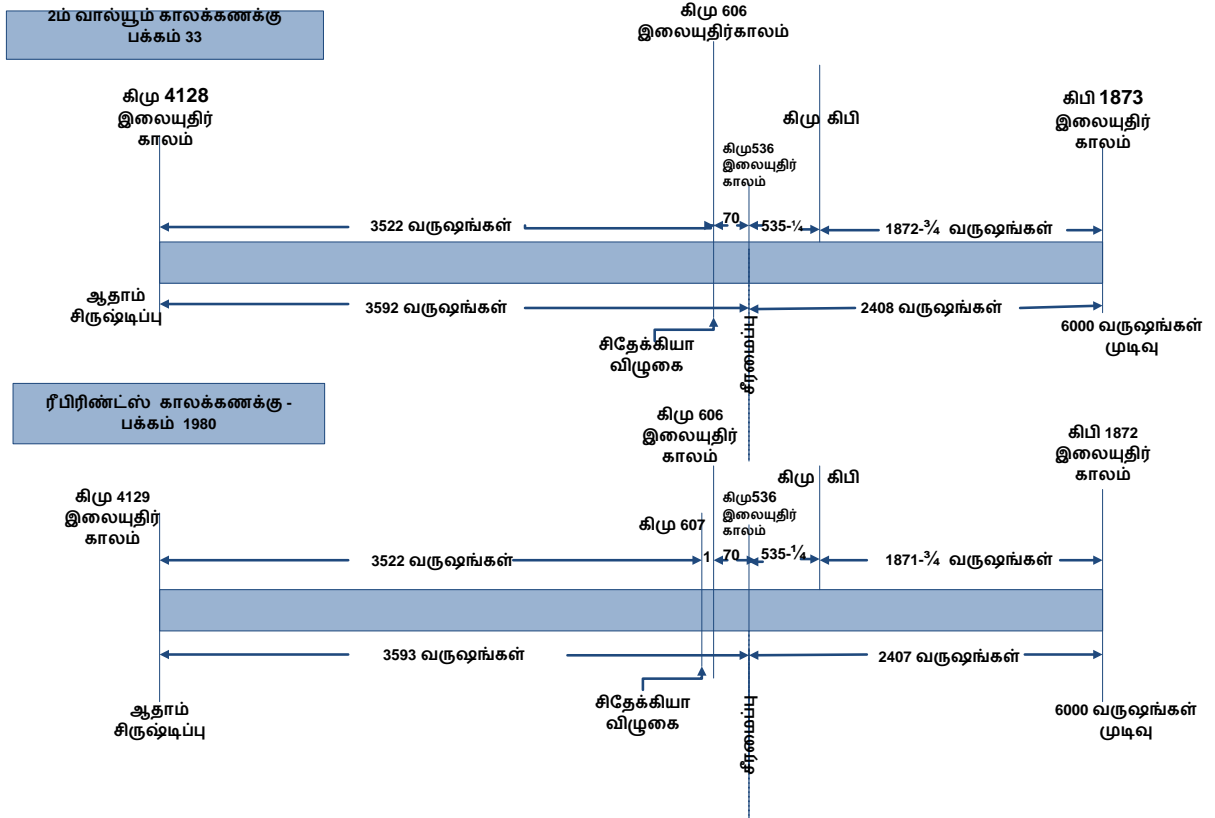

மேற்குறிப்பிட்ட அட்டவணையிலிருந்து, சிருஷ்டிப்பிலிருந்து எருசலேமுக்கு திரும்பும் வரையில் (தேசம் பாழாக்கப்படுதலின் 70 வருஷங்களுக்குப் பின்பு)



3592 வருஷங்கள் என்று வாலய்யும் 2ல் குறிக்கப்பட்டுள்ளது. ரீபிரிண்ட்டில் 3593 வருஷங்கள் (1 வருஷம் கூடுதல்) என்று உள்ளது. இந்த இரண்டு கணிப்புகளிலும், எருசலேம் திரும்புகை கிமு 536 என்று உள்ளது. இந்த அடிப்படையில் மேலே உள்ள வரைபடம் வரையப்பட்டுள்ளது.

எருசலேமுக்குத் திரும்பியதிலிருந்து 6000 வருஷங்கள் முடிய 2408 வருஷங்கள் தேவைப்படுகிறது. 6000 வருஷங்கள் கிபி 1873 இலையுதிர் காலத்தில் முடிவடைகிறது. ஆனால், சகோ. ரசல் அவர்களின் கருத்துப்படி, 6000 வருஷங்கள் முடிவு கிபி 1872 அக்டோபர் ஆகும். ஆகவே, கிபி 1873 அக்டோபர் என்பது ரசல் அவர்களின் கணிப்பு அல்ல. ஆகவே, ரீபிரிண்ட் பக்கம் 1980ல், சிதேக்கியாவின் விழுக்கைக்கும், 70 வருஷங்கள் பாழ்க்கடிப்புக்கும் இடையில் ஒரு வருஷம் நுழைக்கப்பட்டுள்ளது. இப்படிச் செய்வதால், 6000 வருஷ முடிவு ஒரு வருஷத்திற்கு பின்னோக்கி நகருகிறது. அதாவது, 1873 லிருந்து 1872 ஆகிறது. இதுவே வரைபடத்தில் காட்டப்பட்டுள்ளது. இதனால், எருசலேமுக்குத் திரும்புவதற்கு முன்னால் உள்ள காலப்பகுதி 3592 லிருந்து 3593 வருஷங்களாகியது. இப்படிச் செய்வதால், எருசலேமுக்குத் திரும்புவதற்குப் பிறகு உள்ள காலப்பகுதி 2408 லிருந்து 2407 வருஷங்களாக குறைகிறது.

சிருஷ்டிப்பிலிருந்து சிதேக்கியாவின் விழுக்கை வரையிலுமுள்ள காலப்பகுதியில் எவ்வித மாற்றமும் இல்லை.

@@@@@@@@@@@@@@@@@@@@@@@@@@@@

## வேதாகம காலக்கணக்குக்கும் உலக காலக்கணக்குக்கும் உள்ள தொடர்பு

வேதாகம காலக்கணக்கிற்கும், நவீன கால உலக சம்பவங்களுக்கும் சம்பந்தப்படுத்தப்படவில்லை என்றால், சிருஷ்டிப்பிலிருந்து 6000 வருஷ முடிவு வரையிலுமான தொடர்ச்சியை நாம் அடையாளம் காண இயலாத நிலை உருவாகிறது. ஏனெனில், 6000 வருஷ முடிவு நவீன கால யுகத்தில் நடக்கக் கூடியதாய் இருக்கிறது.

வேதாகமம் பல விஷயங்களில் ஒன்றுக்கு மேற்பட்ட குறுக்கு இணைப்பு வருஷங்களைத் தருகிறது. உதாரணமாக, எரேமி 25:1ம் வசனத்தில், “யோயாக்கீமின் நான்காம் வருஷம் நேபுகாத்நேச்சாரின் முதல் வருஷம்” என்று தெரிவிக்கிறது. எஸ்றா 1:1-3; மற்றும் 3:1ம் வசனங்களில், பெர்சிய ராஜாவாகிய கோரேஸின் முதல் வருஷத்தில் பாபிலோனிய சிறையிருப்பிலிருந்து இஸ்ரவேலர்கள் விடுவிக்கப்பட்டனர் என்று தெரிவிக்கப்பட்டுள்ளது. இது போல, இணைப்பு வருஷங்கள் உலக வரலாற்று சம்பவங்களின் வருஷங்களோடு, வேதாகமத்தில் ஏற்கனவே குறிக்கப்பட்டுள்ள காலக்கணக்குகளை சம்பந்தப்படுத்துவதற்கு பேருதவியாக இருக்கிறது.

எஸ்றா 1:1-3ம் (2நாளா 36:19-23ல் மறுபடியும் குறிக்கப்பட்டுள்ளது) வசனங்கள் காலக்கணக்கு கணிப்பிற்கு பெரும் உதவியாக உள்ளன. யூதர்களின் 70 வருஷ சிறையிருப்பு, கோரேஸின் 1ம் வருஷத்தில் முடிவுக்கு வந்தது என்பது பெரும்பாலான வரலாற்று ஆசிரியர்களால் பொதுவாக ஏற்றுக்கொள்ளப்பட்ட விஷயமாகும். சகோ. ரசல் காலத்தில், இந்த சம்பவத்திற்கான வருஷம் கிமு 536 என்பது பொதுவாக ஏற்றுக்கொள்ளப்பட்டது. ஆனால், தற்கால ஆராய்ச்சியாளர்கள், கிமு 538 அல்லது கிமு 537ம் வருஷத்தில் இஸ்ரவேலின் 70 வருஷ சிறையிருப்பு முடிவடைந்திருக்கலாம் என்றும், அதில் கோரேஸின் சாசனம் கிமு 537ல் வெளியாகி இருக்கலாம் என்ற பொதுவான அபிப்பிராயம் இப்பொழுது நிலவுகிறது.

தற்கால நிபுணர்கள் பாபிலோனியின் விழுகை நடந்த வருஷம் கிமு 539 அக்டோபர் என்று குறிக்கிறார்கள். இதற்கான சாட்சியம் வலுவாக இருப்பதால், இந்த வருஷத்தை உலக வரலாற்று ஆசிரியர்கள் ஏக மனதாக ஒத்துக் கொள்கின்றனர். ஆனால், பாபிலோன் விழுகையைத் தொடர்ந்து, எவ்வளவு நாட்களில் கோரேஸ் ராஜா பாபிலோனிய சிங்காசனத்தின் மேல் ஏறினான் என்ற கேள்வி எழுகிறது.

ஏனெனில், வேதாகமம் மேதியனாகிய தரியு பாபிலோன் ராஜ்யத்திற்கு ராஜாவானான் என்று குறிப்பிடுகிறது: “அன்று இராத்திரியிலே கல்தேயரின் ராஜாவாகிய பெல்ஷாட்சார் கொலை செய்யப்பட்டான்; மேதியனாகிய தரியு தன் அறுபத்திரண்டாம் வயதில் ராஜ்யத்தைக் கட்டிக் கொண்டான்” தானி 5:30-31; தானி 9:1ம் வசனத்தில் “கல்தேயருடைய ராஜ்யத்தின் மேல் ராஜாவாக்கப்பட்ட மேதிய குலத்தானாகிய அகாஸ்வேருவின் புத்திரனான தரியு ராஜ்யபாரம் பண்ணுகிற முதலாம் வருஷத்திலே” என்று சொல்லப்படுவதிலிருந்து, தரியு குறைந்த பட்சம் 1 வருஷம் ஆட்சி செய்தான் என்பது ஊர்ஜிதமாகிறது. ஆனால், இந்த ராஜாவைப் பற்றி பழங்காலத்தில் வரலாற்றுப் பதிவுகளில் ஏதும் குறிப்பிடப்படவில்லை.

தரியுவின் ஆட்சிக்காலம் குறுகியதாயிருந்ததால், அது வரலாற்றில் குறிக்கப்படாமலிருக்கலாம். அல்லது, அவன் கூட்டாட்சியிலே ஒருவனாக இருந்திருக்கலாம். இது எப்படியானாலும், கோரேஸ் பாபிலோனின் சிங்காசனத்தில் கிமு 538ம் வருஷத்தில் ஏறினான் என்பது தெரிகிறது. அதிலும், கிமு 537 வசந்த காலத்தில் இது நடந்திருக்கலாம். இதுவும் கோரேஸின் பாபிலோனிய ஆட்சியின் முதல் வருஷத்தையே சார்ந்தது. இந்த வருஷத்தில் தான் கோரேஸ் ராஜா யூதர்களை விடுவிக்கும் சாசனத்தை வெளியிட்டான். அதாவது, எருசலேமின் அழிவிலிருந்து துல்லியமாக 70 வருஷங்களுக்குப் பிறகு, கிமு 537 இலையுதிர் காலத்தில் வேதாகம காலக்கணக்கின்படி யூதர்கள் தங்கள் தேசத்திற்கு திரும்பினர்.

இந்த சம்பவம் குறித்து எஸ்றா 1:1-3ல், யூதேயாவிலுள்ள எருசலேமில் ஆலயத்தைக் கட்டும்படி பெர்சியாவின் ராஜா கோரேஸ் அனுமதித்தான் என்று வேதத்தில் சொல்லப்படுகிறது. அந்த வருஷத்தில் ஏழாம் மாதத்தில் (தோராயமாக அக்டோபர் 1ம் தேதி வாக்கில்) 70 வருஷங்களுக்கு முன்பு நேபுகாத்நேச்சார் சிறைப் பிடிக்கப்பட்டு வெளியேற்றப்பட்ட இஸ்ரவேலர், இப்பொழுது எருசலேமுக்குத் திரும்பி வந்து ஆலய அஸ்திபாரங்களைக் கட்டினார்கள். (எஸ்றா 3:1,10-12)

மேற்குறிப்பிட்டுள்ளபடி, சம்பவங்களின் கோர்வையை உற்று நோக்கும் பொழுது, 2ம் வால்யூமில் உள்ள காலக்கணக்குக்கும், ரீபிரிண்ட் காலக்கணக்குக்கும் இணக்கத்தை ஏற்படுத்த முயலுகிறது. கோரேஸின் 1ம் வருஷத்தை கிமு 537 என்று கணித்ததில், சிதேக்கியாவின் விழுக்கைக்கும், எழுபது வருஷ பாழ்க்கடிப்பின் துவக்க வருஷத்திற்கும் இடையே உள்ள 1 வருஷ இடைவெளி நீக்கப்படுகிறது. அது கீழ்க்கண்ட அட்டவணைகளில் விளக்கப்படுகிறது.

**வேதாகம காலக்கணக்கு**

ஆதாமின் சிருஷ்டிப்பிலிருந்து ஜலப்பிரளயம் வரைக்கும்	1656 வருஷங்கள்
ஜலப்பிரளயம் முதல் ஆபிரகாமின் உடன்படிக்கை வரைக்கும்	427 வருஷங்கள்
ஆபிரகாமின் உடன்படிக்கை முதல் இஸ்ரவேலர் எகிப்தை விட்டு வெளியேறியது வரைக்கும்	430 வருஷங்கள்
எகிப்தை விட்டு வெளியேறியது முதல் நியாயாதிபதிகள் கொடுக்கப்படும் காலம் வரைக்கும்	46 வருஷங்கள்
நியாயாதிபதிகள் காலம்	450 வருஷங்கள்
இராஜாக்களின் காலம்	513 வருஷங்கள்
தேசம் பாழாய்ப்போன காலம்	70 வருஷங்கள்
பாழாய்ப்போன 70 வருஷங்களின் முடிவிலிருந்து கிபி 1 ஜனவரி வரை	536 வருஷங்கள்
கிபி 1 ஜனவரி முதல் கிபி 1872 அக்டோபர் வரை	1872 வருஷங்கள்
மொத்தம்	6000 வருஷங்கள்

**சரியமைக்கப்பட்ட 6000 வருஷ வேதாகம காலக்கணக்கு (வால்யூம் 2 & ரீ பிரிண்ட் 1980ம் பக்கம்)**

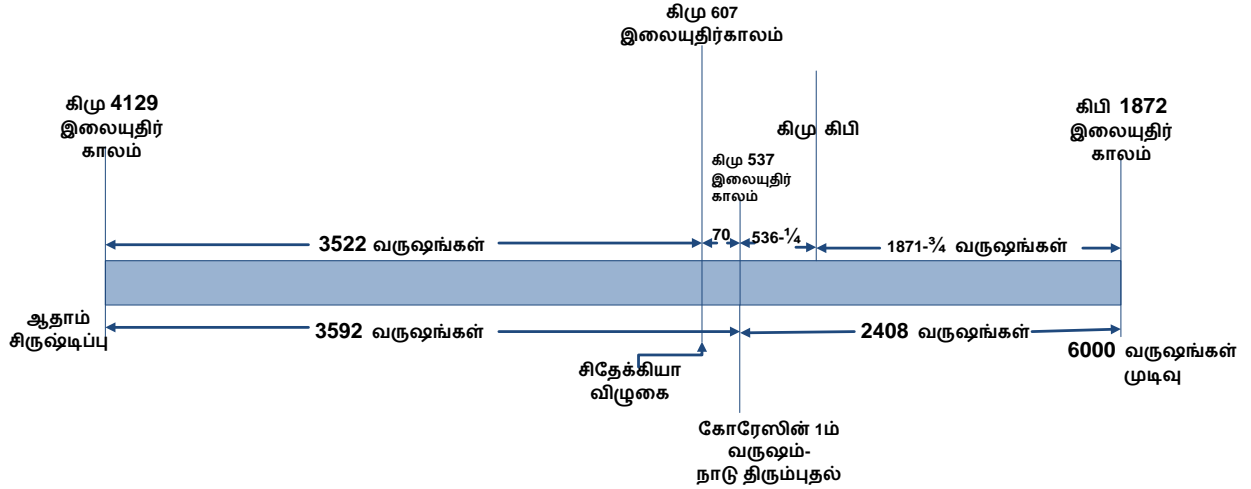

மேலே குறிப்பிட்டுள்ளபடி, ரீ பிரிண்ட் பக்கம் 1980ல் உள்ள சிதேக்கியாவின்

விழுக்கைக்கும், 70 வருஷ பாழ்க்கடிப்பின் ஆரம்பத்திற்கும் இடையே உள்ள 1 வருஷ இடைவெளி நீக்கப்பட்டுள்ளது. ஏனெனில், வேதாகமத்தில் இதற்கு தேவையான ஆதாரம் இல்லை போல் தெரிகிறது. 2ராஜாக்கள் 25ம் அதிகாரத்தில் சிதேக்கியாவின் விழுக்கையைப் பற்றிய சம்பவங்களை விவரிக்கும் பொழுது, அவனுடைய விழுக்கைக்கும், தேசம் பாழாய்ப் போவதற்குமான கால இடைவெளி வெறும் 3 மாதங்கள் என குறிக்கப்படுகிறது.

நேபுகாத்நேச்சாரின் 19ம் வருஷத்தில், மூன்று சம்பவங்களைப் பற்றிச் சொல்லும் போது, மாதம் தேதியும் குறிப்பிட்டுச் சொல்லப்படுகிறது.

- 1) நாலாம் மாதம் ஒன்பதாம் தேதியில் (ஜூலை மாதத்தில்) யூதாவின் கடைசி ராஜா சிதேக்கியாவின் ஆட்சி முடிவுக்கு வந்தது.
- 2) ஐந்தாம் மாதம் ஏழாம் தேதி (ஆகஸ்டு மாதத்தில்) எருசலேமில் ஆலயம் எரிக்கப்பட்டு ஜனங்கள் சிறைபிடிக்கப்பட்டனர்.
- 3) ஏழாம் மாதத்தில் (தேதி குறிக்கப்படவில்லை - செப்டம்பர் அல்லது அக்டோபரில்) யூதர்களுக்கு அதிகாரியான கெதலியா சங்கரிக்கப்பட்டதைத் தொடர்ந்து, மீதமிருந்த யூதர்கள் எகிப்திற்கு ஓடிப்போனார்கள். (2ராஜா 25:3,8-9, 25-26)

இதிலிருந்து, சிதேக்கியாவின் விழுக்கையிலிருந்து மூன்று மாதங்களுக்குப் பிறகு, தோராயமாக அக்டோபர் 1ம் தேதியிலிருந்து தேசம் பாழாய்ப் போகத் தொடங்கியது. இந்த பாழ்க்கடிப்பு 70 வருஷங்கள் நீடித்தது. (2நாளா 36:20,21)

2ம் வால்யும் புஸ்தகத்தை எழுதி முடித்த பிறகு, 33ம் பக்கத்தில் காண்பித்தபடி, பாலஸ்தீனாவிற்கு திரும்பும் வருஷத்தை கிமு 536 என்று ஏற்றுக்கொள்ளப்பட்டதால், 6000 வருஷங்களின் முடிவு கிபி 1872 அக்டோபர் என்பதற்குப் பதிலாக, கிபி 1873 அக்டோபர் என குறிக்கும் தேவை இருந்தது. பவன் காலக்கணக்கில் குறித்த வண்ணம், கிபி 1872 அக்டோபருக்குத் திருத்த வேண்டுமானால், யூதர்கள் திரும்புவதிலிருந்து 6000 வருஷங்கள் முடிவு வரைக்கும் உள்ள காலப்பகுதி 2408 வருஷங்களிலிருந்து 2407 வருஷங்களாக குறிக்க வேண்டியிருந்தது. இதன் விளைவாக, 1 வருஷம் மிகுதியாயிருந்ததால், இந்த 1 வருஷத்தை சிதேக்கியாவின் விழுக்கைக்கும், 70 வருஷ பாழ்க்கடிப்புக்கும் இடைப்பட்ட காலமாக நுழைக்க வேண்டியிருந்தது. சிதேக்கியாவின் விழுக்கையை கிமு 606லிருந்து ஒரு வருஷம் பின்னோக்கி கிமு 607 என்று குறிக்க வேண்டியதாயிற்று.

கோரேஸின் சாசனம் வெளியிடப்பட்ட வருஷம் கிமு 537 என்று சரிசெய்யப்பட்டதால், 1 வருஷ இடைவெளி தேவைப்படவில்லை. ஆகவே, 6000 வருஷங்களின் முடிவு கிபி 1872 அக்டோபர் என கணிக்கப்பட்டது. யூதர்கள் எருசலேம் திரும்பும் வருஷமாக குறிக்கப்பட்ட கிமு 537ம் வருஷம் உலக வரலாற்று பதிவுகளுக்கு முற்றிலும் ஒத்த விதமாக இருக்கிறது.

கிமு 537ம் வருஷத்தின் முக்கியத்துவத்தை “சரியமைக்கப்பட்ட காலக்கணக்கு” வரைபடத்தின் துணையோடு கவனிப்போம் : (பக்கம் 37ல் உள்ள வரைபடத்தைப் பார்க்கவும்).

சிருஷ்டிப்பிலிருந்து எருசலேம் திரும்பும் வரையிலான மொத்த காலப்பகுதியாக ரசல் குறிக்கும் 3592 வருஷங்களையும், 6000 வருஷ முடிவு கிபி 1872 அக்டோபரில் முடிந்தது என்ற ரசல் கணிப்பையும் நாம் ஒத்துக்கொண்டால், எருசலேமுக்கு திரும்புதல் நடந்த கிமு 537ம் வருஷத்தையல்லாமல், வேறெந்த வருஷத்தையும் அனுமானிக்க வாய்ப்பே இல்லை. இந்த கிமு 537ம் வருஷத்தை பின்னோக்கியோ அல்லது முன்னோக்கியோ மாற்றினால், அதற்கு இணையான வருஷங்களை 6000 வருஷங்களின் முடிவு வருஷமாகிய கிபி 1872 அக்டோபரிலிருந்து மாற்ற வேண்டியவரும். ஆகவே, மனுக்குலத்தின் 6000 வருஷங்களின் முடிவு கிபி 1872 அக்டோபர் என்ற சகோ. ரசலின் கணிப்பிற்கு இணங்க, எருசலேமுக்கு திரும்பும் கிமு 537ம் வருஷத்தை ஏற்றுக்கொள்ள வேண்டியது அவசியம் ஆகும். இந்த வருஷம் தான், வேதாகம காலக்கணக்கிற்கும், உலக வரலாற்று பதிவுகளுக்கும் உள்ள குறுக்குப் பிணைப்பு வருஷமாக உள்ளது.

வேதாகம சம்பவங்களிலிருந்து 1 வருஷ இடைவெளி சம்பந்தமான பிரச்சினையை “சரியமைக்கப்பட்ட காலக்கணக்கு” சரிப்படுத்துகிறது. கோரேஸின் 1ம் வருஷம் கிமு 537 என்றால், அதற்கு 70 வருஷங்கள் பின்னோக்கிப் பார்த்தால், சிதேக்கியாவின் விழுக்கை கிமு 607 என்று விளங்குகிறது. 1 வருஷ இடைவெளி நீக்கப்பட்டாலும், எருசலேம் திரும்புதல் கிமு 537 என்பதிலிருந்து அதற்கு முன்னாக உள்ள ஒவ்வொரு சம்பவங்களும் 1 வருஷம் கூடுதலாக இருக்கிறது. வரைபடத்தின் துணையோடு கவனிப்போம்:

**வேதாகம சம்பவங்களின் சரியமைக்கப்பட்ட வருஷங்கள்**

வால்யூம் -2

சரியமைக்கப்பட்டது

பாழ்க்கடிப்பு ஆரம்பமான வருஷம் :	கிமு 606	கிமு 607
எருசலேமுக்கு திரும்பிய வருஷம் :	கிமு 536	கிமு 537

சுருக்கவுரை:

“சரியமைக்கப்பட்ட காலக்கணக்கு” அடிப்படையில், 2ம் வால்யூமிற்கும் ரீபிரிண்ட்ஸுக்கும் இடையிலான வித்தியாசத்தை கீழ்க்கண்டவாறு சரிப்படுத்துகிறது :

- 1) கோரேஸின் 1ம் வருஷம் கிமு 536 என்பதற்குப் பதிலாக கிமு 537 என்று குறிக்கப்படுகிறது.
- 2) 70 வருஷ பாழ்க்கடிப்பு துவங்கிய வருஷம் கிமு 606க்குப் பதிலாக கிமு 607 ஏற்றுக்கொள்ளப்படுகிறது.
- 3) சிதேக்கியாவின் விழுகைக்கும், பாழ்க்கடிப்பின் துவக்கத்திற்கும் நடுவில் இருந்த 1 வருஷ இடைவெளி நீக்கப்படுகிறது.

சிதேக்கியாவின் விழுகை கிமு 607 இலையுதிர் காலத்தில் நடந்தது என்பது ஏற்றுக் கொள்ளப்படுவதிலிருந்து, 2520 வருஷ காலப்பகுதியில் இஸ்ரவேலர்களின் மீது ஆதிக்கம் கொண்டிருந்ததைப் பற்றிய “புறஜாதிகளின் காலங்கள்” தீர்க்கதரிசனம் வேத மாணவர்கள் புரிந்து கொள்வதற்கு இணக்கமாய் உள்ளது. கிமு 607 இலையுதிர் காலத்திலிருந்து கிபி 1 ஜனவரி வரையிலும் 606¼ வருஷங்கள் ஆகும். மீதமுள்ள 1913¾ வருஷங்கள் கிபி 1914 அக்டோபரை அடைகிறது (இந்த கணக்குகள் கிமு 1க்கும், கிபி 1க்கும் இடையில் “0 வருஷம்” இல்லை என்ற அடிப்படையில் உள்ளது)

இவ்வாறாக, வேதாகம சம்பவங்களின் சரியமைக்கப்பட்ட வருஷங்கள் பின்வருமாறு உள்ளன :

சிருஷ்டிப்பிலிருந்து பாழ்க்கடிப்பு துவங்கும் வரை	:	3522	வருஷங்கள்
பாழ்க்கடிப்பிலிருந்து எருசலேம் திரும்பும் வரை	:	70	„
எருசலேம் திரும்பியது முதல் கிபி 1 ஜனவரி வரை	:	536 $\frac{1}{4}$	„
கிபி 1 ஜனவரி 1 முதல் கிபி 1872 அக்டோபர் வரை	:	1871 $\frac{3}{4}$	„
மொத்தம்		6000	வருஷங்கள்

கிமு & கிபி வருஷங்களை கணக்கிடும் முறை

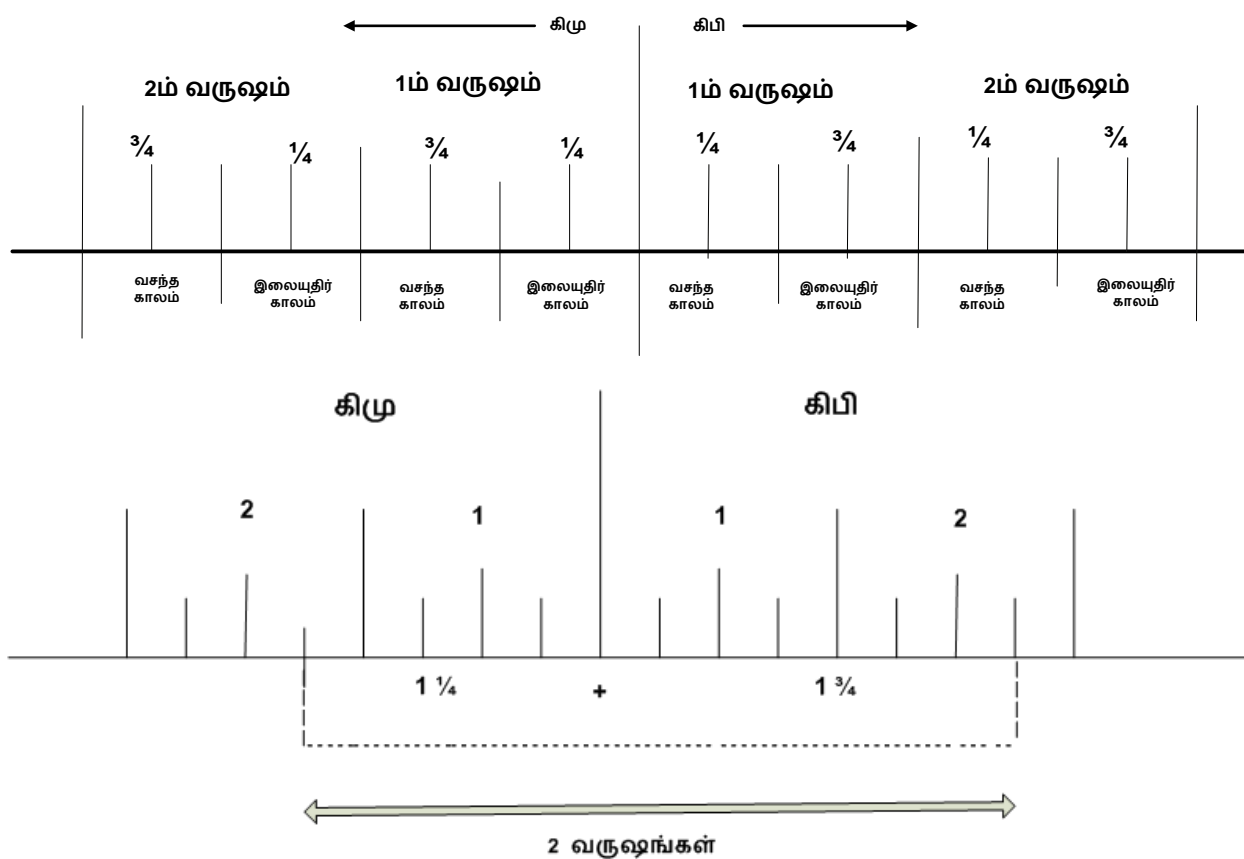



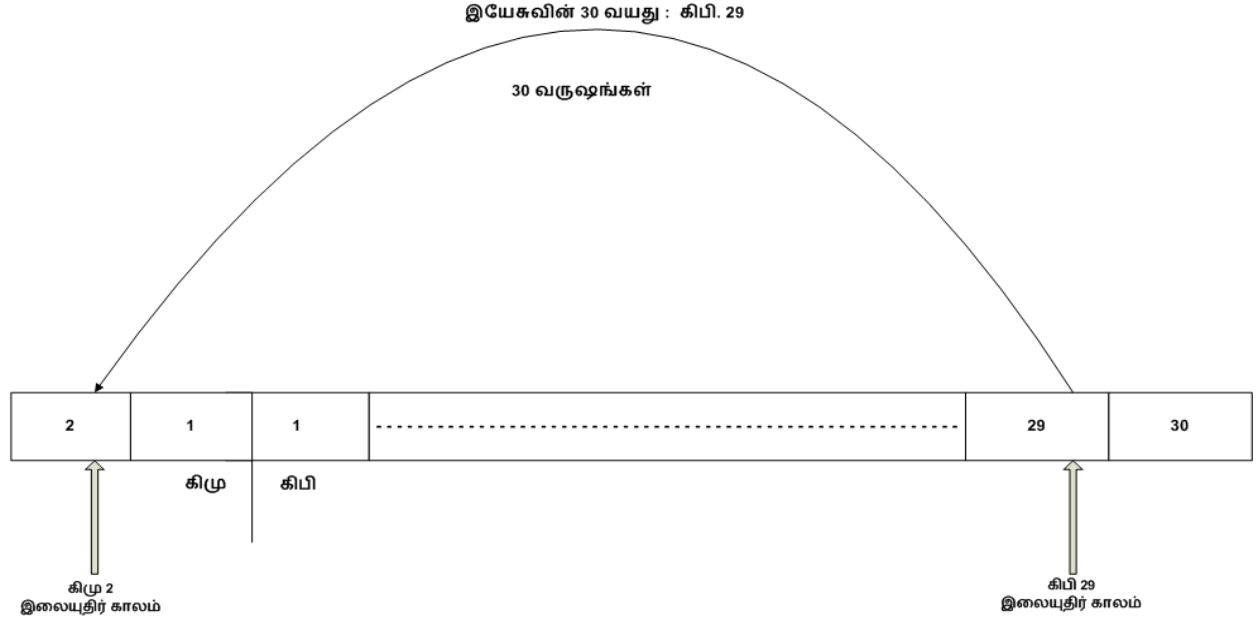

### ரசல் காலக்கணக்கு

எண்	காலப்பகுதி	வருஷங்கள்	துவக்கம்
	சிருஷ்டிப்பு		கி.மு. 4129
1	ஆதாம் சிருஷ்டிப்பு முதல் ஜலப்பிரளயம் வரை	1656	கி.மு. 2473
2	ஜலப்பிரளயம் முதல் ஆபிரகாமின் உடன்படிக்கை வரை	427	கி.மு. 2046
3	ஆபிரகாமின் உடன்படிக்கை முதல் எகிப்திலிருந்து வெளியேறும் வரை (நியாயப்பிரமாணம் கொடுக்கப்படும் வரை)	430	கி.மு. 1616
4	நியாயப்பிரமாணம் கொடுக்கப்பட்டது முதல் கானான் தேசம் பங்கிடப்பட்டது வரைக்கும்	46	கி.மு. 1570
5	நியாயாதிபதிகள் காலம்	450	கி.மு. 1120
6	இராஜாக்களின் காலம்	513	கி.மு. 607
7	பாழக்கடிப்பு காலம்	70	கி.மு. 537
8	பாழக்கடிப்பு முடிவு முதல் (கோரேஸ் 1ம் வருஷம் முதல்) கி.பி.1ம் வருஷம் வரை	536	கி.பி. 1
9	சிருஷ்டிப்பு முதல் 6000 வருஷம் முடிவு வரை	1872	கி.பி. 1872
		6000	

## 6000 வருஷங்கள் மனுஷ வரலாறு

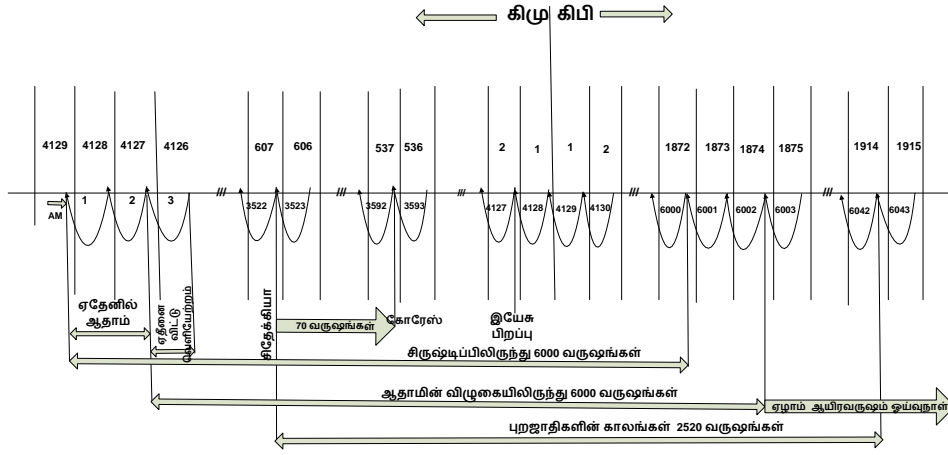

## ஏதேன் தோட்டத்தில் ஆதாம் இருந்த காலம்

ஆதாமின் சிருஷ்டிப்பின் முதல் காலக்கணக்கு துவங்குவதை நாம் ஏற்கனவே பார்த்தோம். உலகத்தில் பாவம் எப்பொழுது நுழைந்தது என்பதை அறிந்து கொண்டால் தான், கிறிஸ்துவின் ஆயிர வருஷ அரசாட்சி ஆரம்பமாகும் காலத்தை கணிக்க இயலும். அதாவது, பாவம் செய்வதற்கு முன்பு ஆதாம் எவ்வளவு காலம் ஏதேனில் இருந்தார் என்பதை கண்டுபிடிக்க வேண்டும். இது இரண்டு வருஷங்கள் என்று எப்படி குறிக்கலாம் ?

தேவன் முதலில் ஆதாமைப் படைத்து, ஏதேனை காத்துக் கொள்ளவும், மிருகங்கள், பறவைகள் அனைத்தையும் ஆண்டு கொள்ளுங்கள் என்று கட்டளையிட்டார்.

ஆதி 2:19.

“தேவனாகிய கர்த்தர் வெளியின் சகலவித மிருகங்களையும், ஆகாயத்தின் சகலவிதப் பறவைகளையும் மண்ணினாலே உருவாக்கி, ஆதாம் அவைகளுக்கு என்ன பேரிடுவான் என்று பார்க்கும்படி அவைகளை அவனிடத்தில் கொண்டு வந்தார்; அந்தந்த ஜீவஜந்துக்கு ஆதாம் எந்தெந்த பேரிட்டானோ அதுவே அதற்கு பேராயிற்று”.

மிருக ஜீவன்கள் அனைத்திருக்கும் பெயரிடுவதற்கு ஆதாம் எடுத்துக் கொண்ட காலம், பருவங்களை உள்ளடக்கிய ஒரு வருஷ சுழற்சியாக இருந்திருக்கலாம். ஒரு வருஷத்தின் எல்லா பருவங்களிலும் மிருகங்களின் பழக்க வழக்கங்களையும், நடவடிக்கைகளையும் கண்ணுற்று, அதற்கேற்ப அவற்றிற்கு பெயரிட்டு அழைக்க ஆதாமுக்கு ஒரு வருஷம் தேவைப்பட்டிருக்கலாம். ஜோடி ஜோடியாக இருந்த எல்லாவிதமான மிருகங்கள் ஒன்றின்பால் ஒன்று கொண்டிருந்த அன்பும் அக்கறையும் கண்ட ஆதாம் தன் தனிமையை உணர்ந்து, தனக்கும் ஒரு துணை வேண்டுமென்ற ஆவல் உண்டாயிருக்கலாம். இதைத் தான், வசனம் 20ல், “ஆதாம் எல்லாவித மிருகங்களுக்கும் பேரிட்டான். ஆதாமுக்கோ ஏற்ற துணை இன்னும் காணப்படவில்லை” என்று படிக்கிறோம். அவ்விதமே, தேவன் ஏவாளை உருவாக்கி, ஆதாமுக்கு துணையாகக் கொடுத்தார். நியாயப்பிரமாணத்தில், “ஒருவன் ஒரு பெண்ணைப் புதிதாய் விவாகம் பண்ணியிருந்தால், அவன் யுத்தத்திற்குப் புறப்பட வேண்டாம்; அவன்மேல் யாதொரு வேலையும் சுமத்த வேண்டாம்; அவன் ஒரு வருஷபரியந்தம் தன் வீட்டில் விருப்பப்படி இருந்து, தான் விவாகம் பண்ணின ஸ்திரீயைச் சந்தோஷப்படுத்துவானாக” என்று தேவன் கட்டளையிட்டிருக்கிறார்.

ஆகவே, தம் முதல் சிருஷ்டிகளாகிய ஆதாம், ஏவாள் ஜோடி ஒரு வருஷமளவும் எவ்வித இடர்ப்பாடும் இல்லாமல் ஏதேனில் வாழ்ந்திருக்கலாம் என்பது தேவனுடைய சித்தமாயிருந்தது என்பதில் ஐயமில்லை. ஆகவே, ஒரு வருஷத்திற்கு பின்பு, தடை பண்ணப்பட்ட கனியைப் புசித்து, பாவம் உலகில் நுழைந்தது. ஆகவே, வேதாகம இசைவுடன், ஆதாம் தன் விழுகைக்கு முன்னர் ஏதேனில் 2 வருஷங்கள் இருந்திருக்கலாம் என்று சகோ. ரசல் கணித்தார். வேதாகமத்திலுள்ள இந்த முக்கியமான காலக்கணக்கு பற்றி, புதிய காலக்கணக்கு மெளனமாயிருப்பது ஏன் ?

### ஆதாம் ஏதேனில் இருந்த காலம்

ஆதாம் சிருஷ்டிப்பு முதல் 6000 வருஷங்கள் வரை	கி.பி. 1872
இளைப்பாறுதலின் காலம் (திரும்ப கொடுத்தலின் காலம்)	கி.பி. 1874
ஆதாம் ஏதேனில் இருந்த காலம்	2 வருஷங்கள்
ஆதாம் பாவம் செய்து விழுகை ஆனது	கி.மு. 4126
அதாவது, சிருஷ்டிப்பின் வருஷம்	கி.மு. 4128
ஆதாம் விழுகை	கி.மு. 4126
நிழலான 70 யூபிலிகள் (70 x 50 = 3500)	கி.மு. 626
பொருளான 70 யூபிலிகள் (70 x 50 = 3500)	கி.பி. 2874

@@@@@@@@@@@@@@@@@@@@@@@@@@@@@@@@

## ஏதேனில் 2 வருஷங்கள்

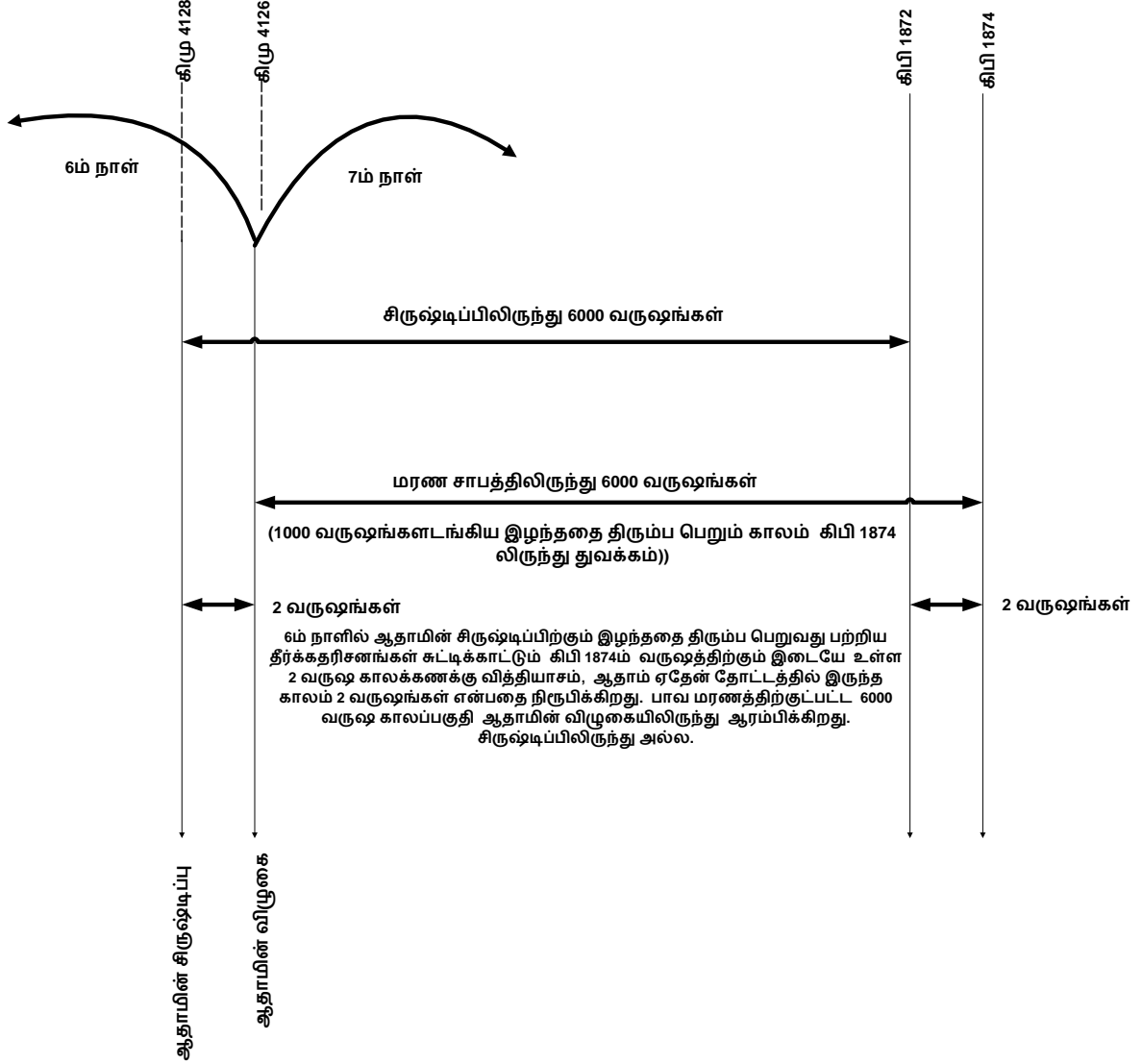

ஆதியாகமம் - வம்சாவளி அட்டவணை

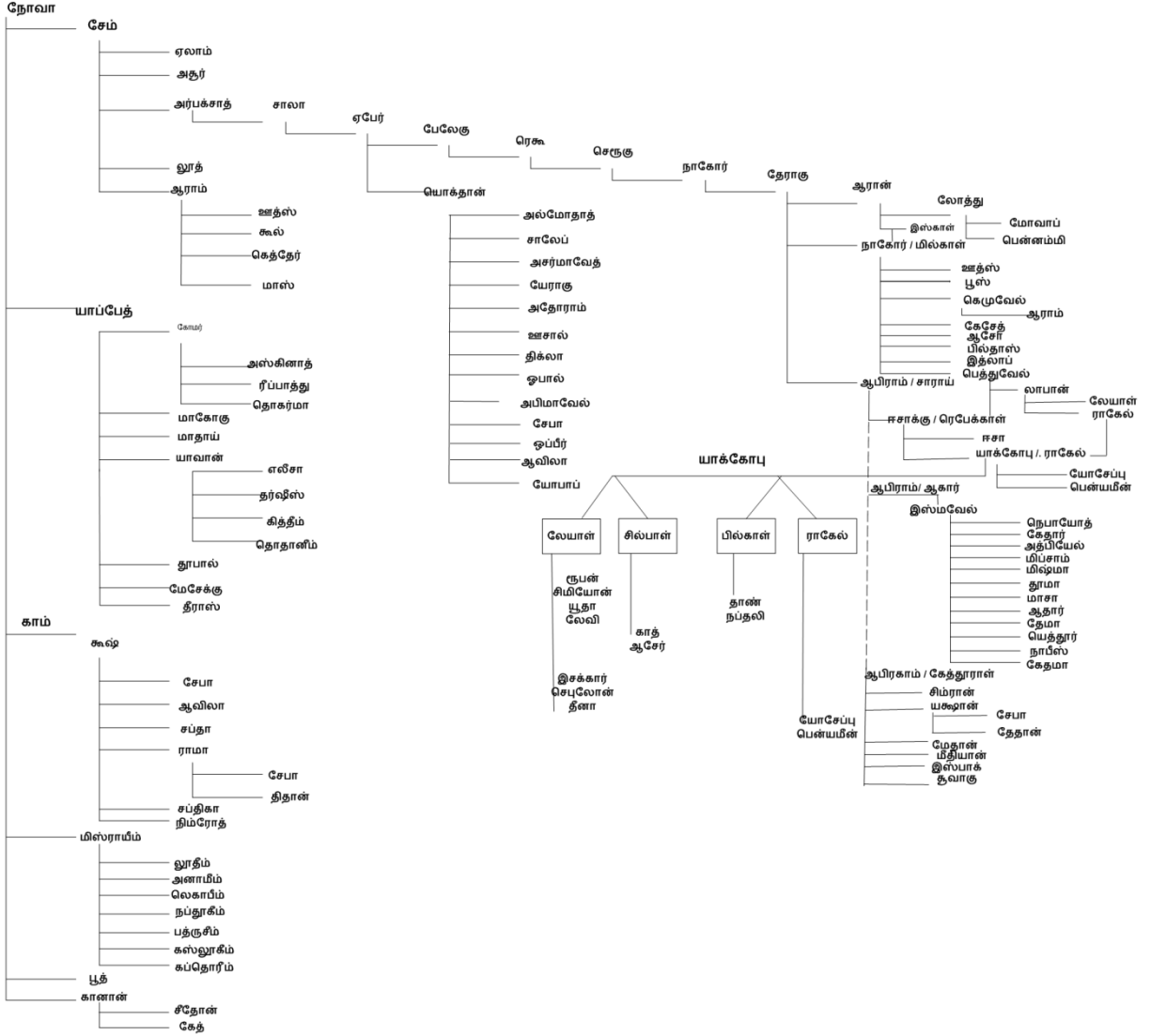

## ஜலப்பிரளயம் ஆரம்பித்த தேதி

ஆதாமின் சிருஷ்டிப்பிலிருந்து ஜலப்பிரளயம் ஆரம்பிக்கும் வரையிலான காலப்பகுதி 1656 வருஷங்கள் என்று தெரிகிறது. இது ஜலப்பிரளயம் முடியும் வரையிலான காலப்பகுதி அல்ல. இதற்கு ஆதாரமாக, ஆதி 7:6ம் வசனத்தில் “ஜலப்பிரளயம் பூமியின் மேல் உண்டான போது, நோவா அறுநூறு வயதாயிருந்தான்” என்று படிக்கிறோம். 600 வருஷங்களுடன், இதற்கு முன்னாக இருந்த முற்பிதாக்களின் காலங்களைக் கூட்டினால், முழுமையடைந்த 1656 வருஷங்கள் வருகிறது. (வாட்ச் டவர் ரீபிரிண்ட் (1895) பக்கம் 1980). இது ஜலப்பிரளயத்தின் ஆரம்பமாக உள்ளது. மனுக்குலத்தின் முதல் 1656 வருஷங்கள் ஜலப்பிரளயம் பூமியின் மேல் இருக்கும் சமயத்தில் ஏற்கனவே முடிந்து விட்டிருந்தது. வேத மாணவர்களின் பொதுவான கருத்து இதுவே ஆகும்.

இது குறித்த மேலும் இரண்டு வசனங்களைப் பார்க்கலாம்: ஆதி 7:11 & ஆதி 8:13ம் வசனங்களில் ஜலப்பிரளயத்தின் ஆரம்பத்தையும், ஜலம் வற்றிப் போவதையும் நோவா வாழ்ந்த வருஷங்களோடு சம்பந்தப்படுத்திப் பேசப்படுகிறது. இந்த வசனங்கள், ஆதி 7:6ம் வசனத்துக்கு இணக்கமாய் இல்லாதது போன்ற தோற்றமளிக்கிறது. இது குறித்த விளக்கத்தை பின்வருமாறு பார்ப்போம் :

முற்பிதாக்களின் வருஷங்களை கணக்கிடும் முறை, பிற்காலத்தில் ராஜாக்களின் காலத்தில் ஆட்சி செய்யும் வருஷங்களை கணக்கிடும் முறை வழக்கில் இருந்ததுடன் ஒப்பிடலாம். ராஜாக்களின் ஆட்சித் துவக்கத்தை, உள்ளூர் காலண்டர்படியான புது வருஷத் துவக்கத்திலிருந்து தான் கணக்கிடும் பழக்கம் இருந்தது. ராஜா சிம்மாசனத்தில் ஏறிய வருஷத்திலிருந்து, முதல் புது வருஷ நாள் வரை ஆட்சி செய்த காலத்தை, “0” வருஷம் என்று கணக்கிட்டு, இந்த காலத்தை கணக்கில் எடுத்துக் கொள்வதில்லை. முதல் புது வருஷ நாளிலிருந்து அடுத்த புது வருஷ நாள் வரையுள்ள காலப்பகுதியைத் தான், ராஜாவின் முதல் வருஷமாகக் கணக்கிட்டனர். (ராஜா ஒரு வருஷத்திற்கு மேல் ஆட்சி செய்திருந்தாலும்).

நோவாவின் வருஷங்களைக் குறிப்பிடுவதிலும் இந்த முறை தான் பழங்காலத்தில் பின்பற்றப்பட்டது. “ஜலப்பிரளயம் பூமியின் மேல் உண்டான போது, நோவா அறுநூறு வயதாயிருந்தான்” என்று ஆதி 7:11ம் வசனத்தில் படிக்கிறோம். இவ்விதமாகவே, ஆதி 7:11ல் “நோவாவுக்கு அறுநூறாம் வயதாகும் வருஷம் இரண்டாம் மாதம் பதினேழாம் தேதியாகிய அந்நாளிலே” என்று சொல்லும் போது,

நோவாவின் 600ம் வயது முடிவிலிருந்து 601ம் வருஷ ஆரம்பத்திற்கு இடையில் உள்ளதைச் சுட்டிக்காட்டுகிறது. இது ஜலப்பிரளய காலத்தில் நோவாவின் வயது 599 வயதுள்ளவன் என்று அர்த்தமாகாது. ஆதி 8:13ம் வசனத்தில், முதல் மாதம் முதல் தேதியிலே பூமியின் மேல் இருந்த ஜலம் வற்றிப்போயிற்று” என்று சொல்லும்போது, நோவாவின் 601ம் வயதைக் குறிக்கிறது என்று அர்த்தமாகிறது. இது 600 வயதைக் குறிப்பதில்லை. அதாவது, ஜலப்பிரளய வருஷத்தில், நோவா ஏற்கனவே 600 வயதுள்ளவனாயிருந்தான் என்பதும், ஜலம் வற்றும்போது 601ம் வயதை நெருங்கிக் கொண்டிருந்தான் என்பதையும் ஆதி 7:6ம் வசனம் உணர்த்துகிறது.

மேற்குறிப்பிட்ட நோவாவின் காலக்கணக்கு ஜலப்பிரளயத்திலிருந்து ஆபிரகாமின் உடன்படிக்கை வரைக்குமான 427 வருஷ காலப்பகுதியில் எவ்வித மாற்றமும் கிடையாது. 427 வருஷ துவக்கம் பற்றி ஆதி 11:10ம் வசனத்தில் படிக்கிறோம் :

“ஜலப்பிரளயம் உண்டாகி இரண்டு வருஷத்திற்கு பின்பு, சேம் நூறு வயதான போது, அர்பக்சாத்தைப் பெற்றான்” இங்கு குறிக்கப்பட்டுள்ள “இரண்டு வருஷங்கள்” ஜலப்பிரளயத்தின் துவக்கத்திலிருந்து அல்லது முடிவிலிருந்து என்று வேதாகமத்தில் எதுவும் குறிப்பிடப்படவில்லை. பெரும்பாலானவர்கள் அனுமானிக்கிறபடி, இது “ஜலப்பிரளயம் துவங்கியதிலிருந்து” என்று கணக்கிடலாம். இதன் அடிப்படையில், “1656 வருஷங்கள்” சிருஷ்டிப்பிலிருந்து ஜலப்பிரளயம் ஆரம்பமாகும் வரைக்கும் உள்ள காலப்பகுதியைக் குறிக்கிறது. ஜலப்பிரளயம் ஆரம்பித்ததிலிருந்து “427 வருஷங்கள்” துவங்குகிறது.

@@@@@@@@@@@@@@@@@@@@



## நோவாவின் ஜலப்பிரளய நாட்கள்

ஆதி 7 - 8

கிமு 2474

கிமு 2473

கிமு 2472

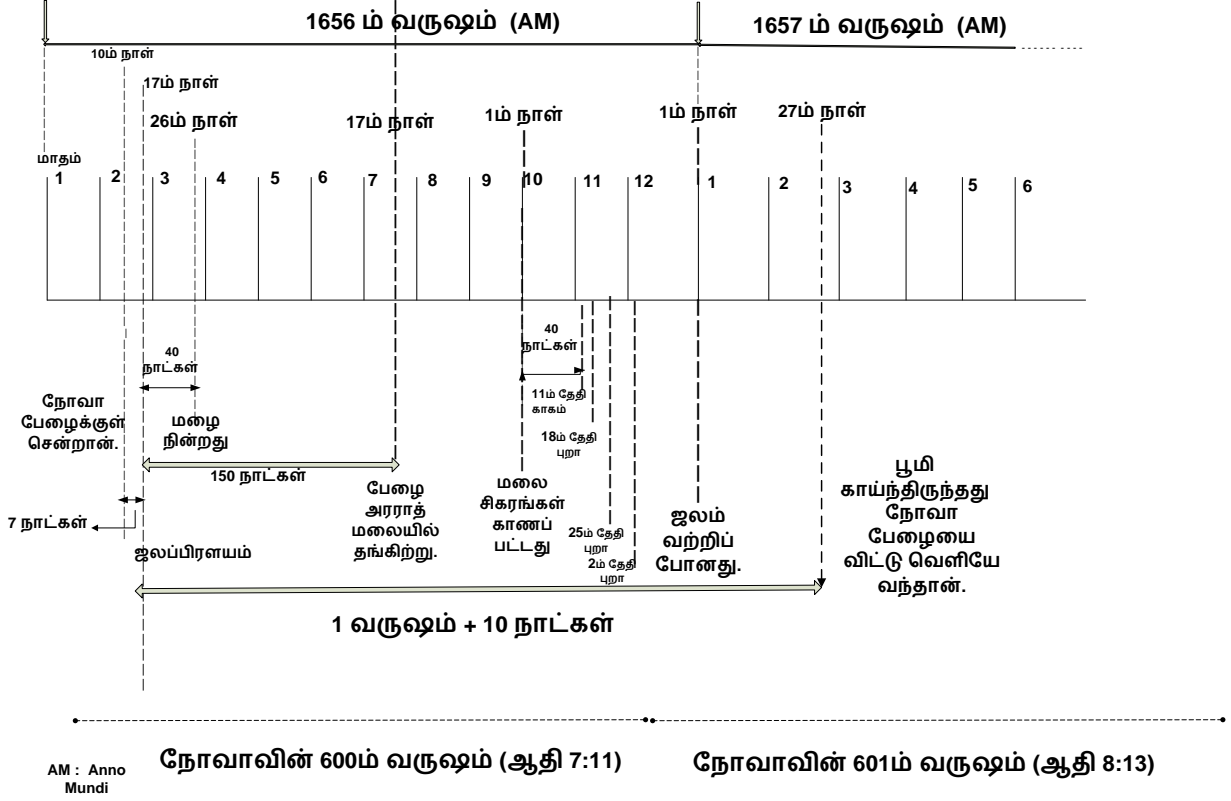

## முற்பிதாக்கள் காலக்கணக்குகள்

சேம் காலக்கணக்கு :

### நோவா - சேம் - அர்பக்சாத்

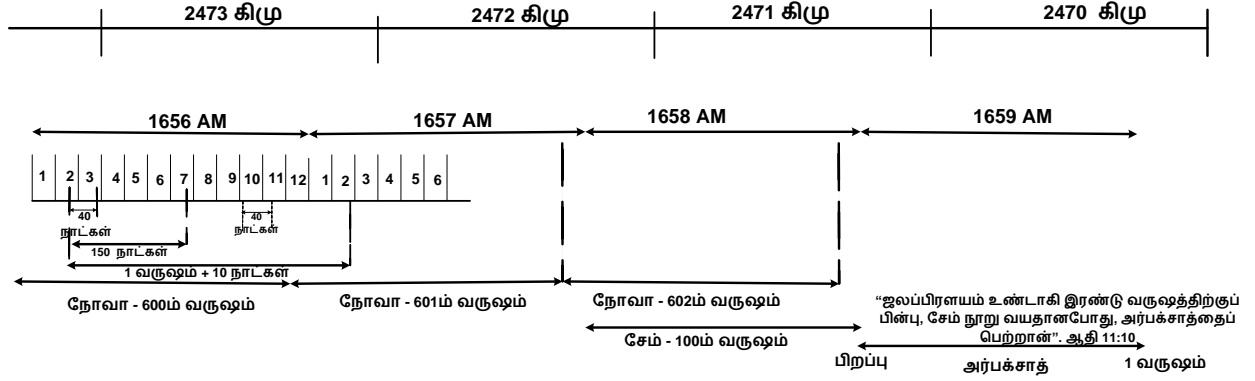

சேம் பிறந்த போது நோவா 500 வயது உடையவராய் இருந்தார் என்று ஆதி 5:32ம் வசனத்தை பழைய காலக்கணக்கு ஆராய்ச்சியாளர்களில் சிலர் தவறாக புரிந்து கொண்டு எழுதினார்கள். ஆதி 8:6ம் வசனத்தின்படி, பூமியில் ஜலப்பிரளயம் வந்த போது, நோவா 600 வயது உடையவராய் இருந்தார். ஆதி 5:32ம் வசனத்தின்படி, ஜலப்பிரளயம் வந்த போது, சேமின் வயது 100 வருஷங்கள் என்று அர்த்தமாகிறது. ஆனால், இதற்கு மாறாக, ஆதி 11:10ம் வசனம் இருப்பதை அறியலாம். ஜலப்பிரளயத்திற்கு இரண்டு வருஷங்களுக்குப் பிறகு, சேம் 100 வயது உடையவராக இருந்தார் என அறிகிறோம்.

ஆதி 5:32ம் வசனம் கீழ்க்கண்டவாறு அர்த்தம் கொண்டுள்ளதை தெளிவாகப் புரிந்து கொள்ள முடிகிறது :

“நோவா 500 வயதான போது, சேம், காம், யாப்பேத் என்ற மூன்று குமாரர்களுக்கு தகப்பனாகும் விதத்தில் தன்னுடைய குடும்ப வாழ்க்கையை ஆரம்பித்தார்”.

நோவா 500 வயதாயிருக்கும் போது, இந்த மூன்று குமாரர்களில் ஒருவர் பிறந்திருப்பார் என்பதும், அவர் ‘சேம்’ இல்லை என்பதும் தெரிகிறது.

நோவாவின் மூன்று குமாரர்களில் சேம் விசேஷித்தவர் ஆவார். தேவனுடைய வாக்குத்தத்தங்களை அறிந்து கொள்ளும் விதத்தில், சேம் வம்சாவளியின் வித்தாகவும், காலக்கணக்கின் இணைப்பாகவும் இருக்கிறார். இதே பாணியில் தான், தேராகின் குமாரர்களின் வரிசையில், வாக்குத்தத்தத்தின்படியான வித்தின் வம்சாவளியின் இணைப்பாக ஆபிரகாம் குறிக்கப்படுகிறார். (ஆதி 11:26)

நோவா 502ம் வயதாயிருக்கும் போது, கிமு 2570ம் வருஷத்தில் சேம் பிறந்தார்.

சேமின் விஷயத்திலும், ஆபிரகாமின் விஷயத்திலும், காலக்கணக்கை உறுதிப்படுத்தும் விதமாக, தேவன் கூடுதலான விவரங்களை அளித்துள்ளார்.

### ஆபிரகாமின் காலக்கணக்கு

சேமின் பிறப்பு போலவே, ஆதி 11:26ம் வசனத்தின் வம்சாவளி பற்றிய விவரங்களில் தெளிவு இல்லாதது போன்று தோன்றும். தேராகு முதற் பேறானவனைப் பெற்று, குடும்ப வாழ்க்கையை தன் 70ம் வயதில் ஆரம்பித்தார் என்பது வெளிப்படையாகத் தெரிந்தாலும், ஆபிரகாம் முதற் பேறானவர் இல்லை என்பது தெளிவு ஆகும். வாக்குத்தத்தங்களிலும், வேதாகம காலக்கணக்கிலும் ஆபிரகாம் ஒரு முக்கியமான இணைப்பாக இருப்பதால், ஆதி 11:26ம் வசனத்தின் வம்சாவளி விவரங்களைத் தாண்டி, மேலும் ஆராய்ந்து பார்க்க வேண்டியது தேவையாக இருக்கிறது.

ஆபிரகாம் பிறந்த போது, தேராகு 130 வயதுள்ளவராக இருந்தார். இதை உறுதிப்படுத்தும் விதமாக, முதல் கிறிஸ்தவ இரத்த சாட்சியான ஸ்தேவான், அப் 7:4ம் வசனத்தில், யூத சரித்திரத்தை சுருக்கமாக விவரிக்கும் போது, ஆபிரகாம் தன் தகப்பனாகிய தேராகு மரித்த பின்பு, காரானூரை விட்டு வாக்குத்தத்தம் பண்ணப்பட்ட கானான் தேசத்திற்கு வந்ததாகச் சொல்கிறார். தேராகு 205ம் வயதில் மரணம் அடைந்ததாக ஆதி 11:32ம் வசனம் தெரிவிக்கிறது. ஆபிரகாம் ஆரானை விட்டுப் புறப்படும் போது, எழுபத்தைந்து வயதுள்ளவனாயிருந்தான் என்று ஆதி 12:4ம் வசனம் தெரிவிக்கிறது. ஆகவே, ஆபிரகாம் பிறந்த போது, தேராகு 130 வயதுள்ளவராக இருந்தார் என்பது தெளிவாகிறது.

ஆதி 11:26ம் வசனத்தில், தேராகுக்கு முதற் பேறானவராக பிறந்தவர் ஆரான் என்பது தெரிகிறது. ஆபிரகாமுடன் கானான் தேசத்திற்கு வந்த லோத்து, ஆரானுடைய குமாரன் ஆவான். ஆபிரகாமின் சகோதரனாகிய நாகோரின் பேத்தி ரெபேக்காள், ஈசாக்கின் மனைவி ஆவாள். (ஆதி 24:67)

## யோசேப்பின் காலக்கணக்கு

ஆதி 41:46; 45:6.

எகிப்தில் மிகுதியான பலன் கொடுத்த ஏழு வருஷங்களின் துவக்கத்தில், யோசேப்பு 30 வயது உள்ளவராய் இருந்தார். இதிலிருந்து 9 வருஷங்களுக்குப் பிறகு, அதாவது, பஞ்சமுள்ள இரண்டு வருஷங்கள் கழித்து, யோசேப்பு தன் தகப்பனாகிய யாக்கோபை எகிப்துக்கு வரவழைத்தார். இந்த வருஷம் தான், இஸ்ரவேலர் எகிப்தில் சஞ்சரித்த காலப்பகுதியாகிய 215 வருஷங்களின் துவக்கம் ஆகும்.

ஆகவே, இஸ்ரவேலர் எகிப்திற்குள் நுழைந்த போது, யோசேப்பு 30 + 9 + 39 வயதுள்ளவராக இருந்தார். 215 வருஷங்களுக்குப் பிறகு, கிமு 1615ம் வருஷத்தில் இஸ்ரவேலர் எகிப்திலிருந்து வெளியேறினர். (இந்த வெளியேற்றம் ஆதாமின் சிருஷ்டிப்பிலிருந்து 2513 வருஷங்களுக்குப் பின்பு நடந்தது).

ஆதி 47:9.

ஆகவே, எகிப்தை விட்டு வெளியேறிய வருஷத்திற்கு 215 வருஷங்களுக்கு முன்பாக, இஸ்ரவேலர் எகிப்திற்குள் நுழைந்த வருஷம் கிமு 1830ம் வருஷம் (கிமு 1615 + 215) ஆகும். அப்பொழுது யாக்கோபின் வயது 130; யோசேப்பின் வயது 39; ஆகவே, யோசேப்பு பிறந்த வருஷம் கிமு 1869 (கிமு 1830 + 39) ஆகும்.

ஆதி 50:22. யோசேப்பின் ஆயுள் காலம் : 110 வருஷங்கள். அவர் மரணம் அடைந்த வருஷம் : கிமு 1759.

ஆதி 37:2. யோசேப்பு தன் சகோதரர்களால் விற்கப்படும் போது, யோசேப்பின் வயது 17; (கிமு 1852).

ஆதி 41:46. பரிபூரண ஏழு வருஷங்கள் துவங்கிய போது, யோசேப்பின் வயது 30. (கிமு 1839).

ஆதி 41:50. பரிபூரண ஏழு வருஷங்களில் மனாசேயும் எப்பிராயீமும் பிறந்தனர். இது கிமு 1839 லிருந்து கிமு 1832ம் வருஷத்திற்கு இடையில் நடந்திருக்கலாம்.

ஆதி 47:9. யாக்கோபு எகிப்தில் நுழைந்த போது, அவருக்கு வயது 130. (கிமு 1830).

ஆதி 47:28. யாக்கோபு எகிப்தில் 17 வருஷங்கள் வாழ்ந்த பிறகு, கிமு 1813ம் வருஷத்தில் மரணம் அடைந்தார்.

## முற்பிதாக்கள் காலக்கணக்கு

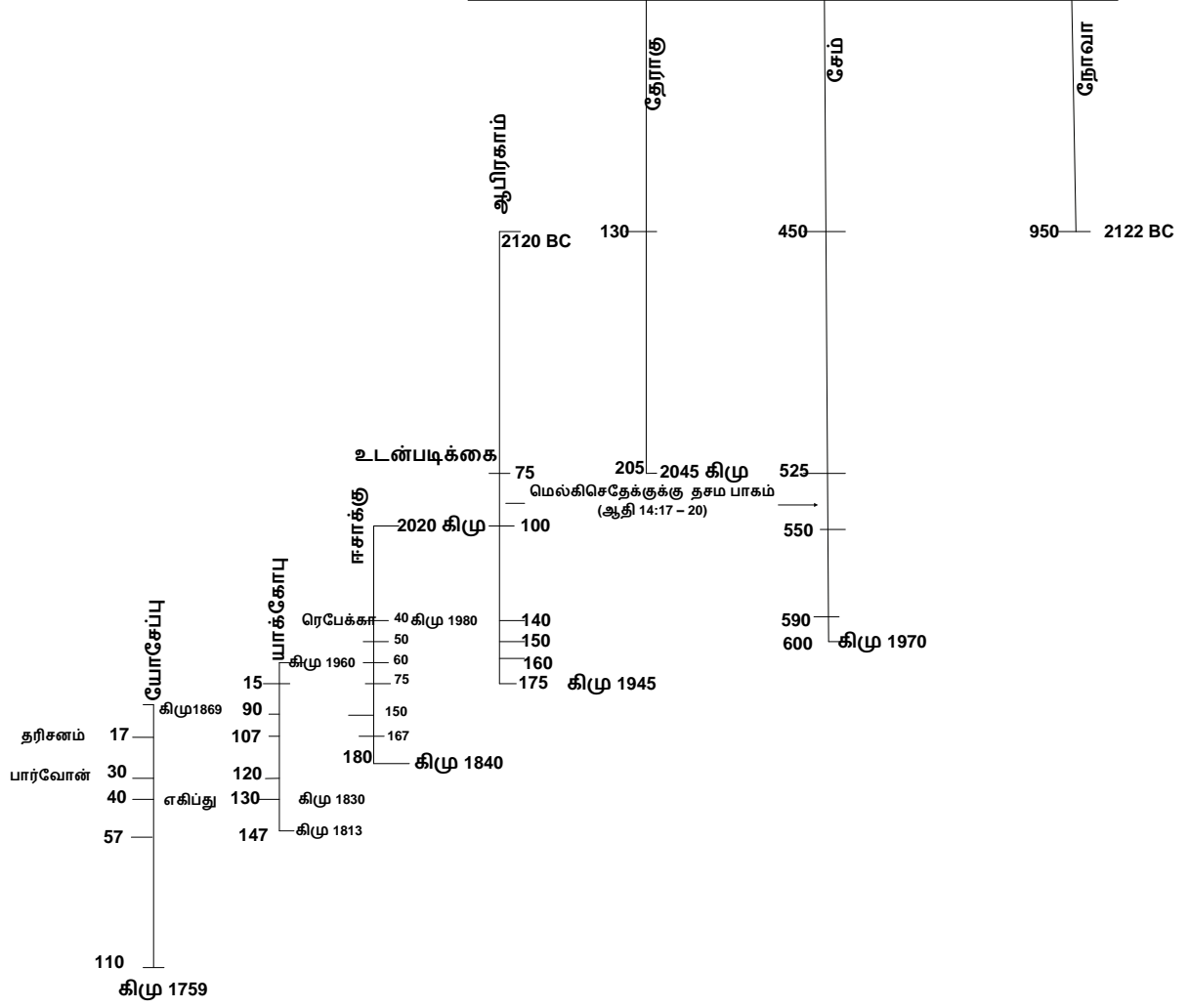

## செப்துவஜெண்ட் பிரதி

பழைய ஏற்பாட்டின் மிக பழைய கிரேக்க மொழி பெயர்ப்பாக செப்துவஜெண்ட் பிரதி விளங்குகிறது. இயேசு பிறப்பதற்கு முன் கிமு 3ம் நூற்றாண்டிலிருந்து 1ம் நூற்றாண்டில் எகிப்திலுள்ள அலெக்ஸாண்டரியா பட்டணத்தில் யூத அறிஞர்கள் 72 பேர்களால் எபிரேய மூலத்திலிருந்து கிரேக்க மொழியில் மொழி பெயர்க்கப்பட்டது. இந்த கிரேக்க பிரதியில் ஜலப்பிரளயத்திற்கு முன்பு பிறந்த முற்பிதாக்களில் ஆதாமிலிருந்து ஏனோக்கு வரையில் ஒவ்வொரு தலைமுறையின் காலமும் 100 வருஷங்கள் அதிகமாகக் குறிக்கப்பட்டுள்ளன. அதாவது, ஆதாம் 230ம் வயதில் (130ம் வயதுக்கு பதிலாக) “சேத் ஐ பெற்றான். சேத் 205ம் வயதில் (105ம் வயதுக்கு பதிலாக) ஏனோசை பெற்றான் என்றும், இவ்வாறாக ஏனோக்கு வரையில் ஒவ்வொரு தலைமுறையின் காலமும் 100 வருஷங்கள் கூடுதலாகக் குறிக்கப்பட்டுள்ளன.

லாமேக்கு 182ம் வயதில் நோவாவை பெற்றதற்குப் பதிலாக, 188ம் வயது என்று ஆதி 5:28ல் குறிக்கப்பட்டுள்ளது. ஜலப்பிரளயம் உண்டாகி 102 வருஷங்களுக்குப் பிறகு (2 வருஷங்களுக்குப் பதிலாக) அர்பக்சாத் பிறந்ததாக ஆதி 11:10ல் குறிக்கப்பட்டுள்ளது. மேலும், அர்பக்சாத்திலிருந்து செருகு வரையிலும் ஒவ்வொரு தலைமுறையிலும் 100 வருஷங்கள் கூட்டப்பட்டுள்ளன. நாகோரின் வயது “179 வருஷங்கள்” என்று குறிக்கப்பட்டுள்ளது.

செப்துவஜெண்ட் பிரதியில் உள்ள தலைமுறை வயதுகள் சரியாக இருக்கும் பட்சத்தில், ஆதாமிலிருந்து 6000 வருஷங்கள் கிபி 4 அல்லது 5ம் நூற்றாண்டில் முடிந்திருக்கும். இந்த காலப்பகுதியில் கிறிஸ்துவின் 2ம் வருகை நடைபெறாததால், இந்த காலக்கணக்கின்படி 6000 வருஷங்கள் முடிந்ததால், 7ம் ஆயிர வருஷத்தில் கிறிஸ்துவின் ஆட்சி ரோமாபுரியில் போப்புவினால் நடக்கும் என்ற தவறான எண்ணத்திற்கு வழி வகுத்தது

எகிப்திய வரலாற்று காலக்கணக்கிற்கு ஒத்த விதமாக எபிரேய வேதாகமத்தின் மூல வசனங்களை, அலெக்ஸாண்டரியாவின் யூத அறிஞர்கள் 72 பேர் தவறாக மொழி பெயர்த்துள்ளனர். எபிரேய பழைய ஏற்பாடு நம்பகத்தன்மை இல்லாதிருந்தால், வேதாகம காலக்கணக்குகளை, முக்கியமாக 7வது ஆயிர வருஷ

ஆட்சியின் துவக்கத்தை நாம் கணிப்பதற்கு வாய்ப்பு கிடையாது. தேவனுடைய வார்த்தைகளின் மேல் விசுவாசம் வைக்காமல், உலகப்பிரகாரமான காலக்கணக்குகளுக்கு முக்கியத்துவம் கொடுப்பது, தேவ வசனங்களைப் புறக்கணித்தலுக்கு சமமாகும். இதைத் தான் பவுல் அப்போஸ்தலன் அப் 24:14ம் வசனத்தில், “நியாயப்பிரமாணத்திலேயும், தீர்க்கதரிசிகளின் புஸ்தகங்களிலேயும் எழுதியிருக்கிற எல்லாவற்றையும் நான் விசுவாசித்து,----” என்று குறிப்பிடுகிறார்.

கிறிஸ்துவின் முதலாம் வருகைக்கு முன்பு உள்ள காலங்களிலிருந்து யூத மேன்மக்கள் வழியாக பழைய ஏற்பாட்டு சத்தியங்களை தேவன் பாதுகாத்துள்ளார். படித்த அறிஞர்கள் தாங்கள் வாழ்ந்த காலத்தின் புறஜாதி நாகரீகங்களின் பாதிப்பினால் கறைபட்டு, எபிரேய வேதத்தைக் காட்டிலும், எகிப்திய காலக்கணக்குக்கு முக்கியம் கொடுத்திருக்கலாம்.

இக்காலத்தில், ஆதாம் 6000 வருஷங்களுக்கு முன்னர் தான் படைக்கப்பட்டான் என்று படித்த அறிஞர்களை நம்ப வைப்பது எளிதான காரியம் அல்ல. குரங்கிலிருந்து மனிதன் வந்தான் என்றும், இந்த பரிணாம வளர்ச்சி பல லட்சக்கணக்கான வருஷங்களில் நடந்தது என்ற அறிவியல் கோட்பாடுகளை படித்த அறிஞர்கள் நம்புகின்றனர்.

ஆகவே, செப்துவஜெண்ட் பிரதியின் காலக்கணக்கு மாற்றங்கள் எகிப்திய காலக்கணக்குக்கு ஒத்தவிதமாக மாற்றப்பட்டதால், புறஜாதி வரலாற்று நிபுணர்கள்/ புறஜாதி ஆசாரியர்களின் செய்திகளுக்கு நாம் முக்கியத்துவம் கொடுக்கத் தேவையில்லை.

@@@@@@@@@@@@@@@@@@@@@@@@@@@@@@@@

**ஐலப்பிரளயத்திற்கு முன்பு வாழ்ந்த முற்பிதாக்களின் வம்சாவளி  
ஆதியாகமம் 5ம் அதிகாரம்**

பெயர்	எபிரேய பிரதி			சமாரிடன் பிரதி			செப்துவஜண்ட் பிரதி			பிறந்த வருஷம் (சிருஷ்டப்பிலிருந்து). எபிரேய பிரதி	இறந்த வருஷம் (சிருஷ்டப்பிலிருந்து). எபிரேய பிரதி
	முதற்பேறான வன் பிறந்த போது வயது	மீதம் உள்ள வயது	மொத்த ஆயுள் காலம்	முதற்பேறான வன் பிறந்த போது வயது	மீதம் உள்ள வயது	மொத்த ஆயுள் காலம்	முதற்பேறான வன் பிறந்த போது வயது	மீதம் உள்ள வயது	மொத்த ஆயுள் காலம்		
ஆதாம்	130	800	930	130	800	930	230	700	930	1	930
சேத்	105	807	912	105	807	912	205	707	912	130	1042
ஏனோஸ்	90	815	905	90	815	905	190	715	905	235	1140
கேனான்	70	840	910	70	840	910	170	740	910	325	1235
மகலாலெயேல்	65	830	895	65	830	895	165	730	895	395	1290
யாரேத்	162	800	962	62	785	847	162	800	962	460	1422
ஏனோக்கு	65	300	365	65	300	365	165	200	365	622	987
மெத்தூசலா	187	782	969	67	653	720	167 (187)	802 782 *	969	687	1656
லாமேக்கு	182	595	777	53	600	653	188	565	753	874	1651
நோவா	500	450	950	500	450	950	500	450	950	1056	2066
ஐலப்பிரளயம் வரை	100			100			100				
மொத்தம்	1656			1307			2242				

\* கிபி 5ம் நூற்றாண்டில் கண்டெடுக்கப்பட்ட செப்துவஜண்ட் பிரதியாகிய கோடெக்ஸ் அலெக்ஸாண்டரினஸ் (CODEX ALEXANDRINUS) பிரதியில், மெத்தூசலாவிற்கு 187ம் வயதில் முதற் பேறானவன் பிறந்ததாக சரியாக குறிக்கப்பட்டுள்ளது. மேலும், மெத்தூசலாவின் ஆயுட்காலம் 782 வருஷங்கள் என்று குறைக்கப்பட்டுள்ளது.



**ஜலப்பிரளயத்திலிருந்து ஆபிராம் அழைக்கப்படுதல் வரைக்கும் வாழ்ந்த முற்பிதாக்களின் வம்சாவளி : ஆதியாகமம் 11 : 10-26.**

பெயர்	எபிரேய பிரதி			சமாரிடன் பிரதி			செப்துவஜண்ட் பிரதி			பிறந்த வருஷம் (சிருஷ்டிப்பிலிருந்து): எபிரேய பிரதி	இறந்த வருஷம் (சிருஷ்டிப்பிலிருந்து): எபிரேய பிரதி
	முதற்பேறானவன் பிறந்த போது வயது	மீதம் உள்ள வயது	மொத்த ஆயுள் காலம்	முதற்பேறானவன் பிறந்த போது வயது	மீதம் உள்ள வயது	மொத்த ஆயுள் காலம்	முதற்பேறானவன் பிறந்த போது வயது	மீதம் உள்ள வயது	மொத்த ஆயுள் காலம்		
* சிருஷ்டிப்பிலிருந்து ஜலப்பிரளயம் வரை : 1656 வருஷங்கள். 2 வருஷங்களுக்கு பிறகு, சேம் வயது 100.											
சேம்	100	500	600	100	500	600	100	500	600	1558	2158
அர்பக்சாத்	35	403	438	135	303	438	135	400 (430)	535 (565)	1658	2096
(கேனான்)	---	---	---	---	---	---	130	330	460	---	---
சாலா	30	403	433	130	303	433	130	330	460	1693	2126
ஏபேர்	34	430	464	134	270	404	134	270 (370)	404 (504)	1723	2187
பேலேகு	30	209	239	130	109	239	130	209	339	1757	1996
ரெகூ	32	207	239	132	107	239	132	207	339	1787	2026
செருகு	30	200	230	130	100	230	130	200	330	1819	2049
நாகோர்	29	119	148	79	69	148	179 (79)	125 (129)	304 (208)	1849	1997
தேராகு	130	75	205	70	75	145	70	135	205	1878	2083
அபிராம்	100	---	---	---	---	---	---	---	---	2008	2183
அபிராம் அழைப்பு	75			75			75			2083	
ஜலப்பிரளயத்திலிருந்து மொத்த வருஷங்கள்	427			1015			1245				

மேற்கண்ட அட்டவணையில் அடைப்புக் குறியில் உள்ள வருஷங்கள், செப்துவஜண்ட் பிரதியாகிய கோடெக்ஸ் அலெக்ஸாண்டரினஸ் (CODEX ALEXANDRINUS) பிரதியில் உள்ளவை ஆகும்.

## எபிரேய பிரதி, சமாரிடன் பிரதி மற்றும் செப்துவஜெண்ட் பிரதிகளுக்கு இடையே உள்ள வேறுபாடுகள்

**ஆதியாகமம் 5ம் அதிகாரம்**

ஜலப்பிரளயத்திற்கு முன் வாழ்ந்த முற்பிதாக்களில், யாரேத், மெத்தூசலா, லாமேக்கு ஆகியவர்களுக்கு பிறந்த முதற் பேறானவர்கள் எபிரேய பிரதியில் உள்ளதை விட 100 வருஷங்களுக்கு முன்னதாகப் பிறந்ததாக சமாரிடன் பிரதியில் குறிக்கப்பட்டுள்ளன. யாரேத் (847 வருஷங்கள்), மெத்தூசலா (720 வருஷங்கள்), லாமேக்கு (653 வருஷங்கள்) என்று ஆயுள் காலங்களை குறைத்து சமாரிடன் பிரதியில் குறிக்கப்பட்டிருப்பதற்கு காரணம், அவர்களின் மரணத்தை ஜலப்பிரளயத்திற்கு முன் கொண்டு வரும் முயற்சியாக வெளிப்படையாகத் தெரிகிறது.

ஆதாம், சேத், ஏனோஸ், கேனான், மகலாலெயேல், ஏனோக்கு ஆகியோருக்குப் பிறந்த முதற் பேறானவர்கள் எபிரேய பிரதியில் உள்ளதை விட 100 வருஷங்களுக்குப் பின்னாக பிறந்ததாக செப்துவஜெண்ட் பிரதியில் குறிக்கப்பட்டுள்ளன. லாமேக்கிற்கு 188ம் வயதிலும் (எபிரேய பிரதியில் 182ம் வயதில்), மெத்தூசலாவிற்கு 167ம் வயதிலும் (எபிரேய பிரதியில் 187ம் வயதில்) முதற் பேறானவர்கள் பிறந்ததாக செப்துவஜெண்ட் பிரதியில் குறிக்கப்பட்டுள்ளன. நோவாவைப் பொருத்த வரையில் எவ்வித திருத்தங்களும் இல்லை.

**ஆதியாகமம் 11ம் அதிகாரம் :**

ஜலப்பிரளயத்திற்கு பிறகு வாழ்ந்த முற்பிதாக்களில், சேம், தேராகு ஆகிய இரண்டு பேர்களைத் தவிர, மற்றவர்களுக்குப் பிறந்த முதற் பேறானவர்கள் எபிரேய பிரதியில் உள்ளதை விட 100 வருஷங்களுக்குப் பின்னாக பிறந்ததாக சமாரிடன் பிரதியிலும், செப்துவஜெண்ட் பிரதியிலும் குறிக்கப்பட்டுள்ளன.

நாகோருக்கு மட்டும் சமாரிடன் பிரதியில் 50 வருஷங்களுக்குப் பின்னாகவும், செப்துவஜெண்ட் பிரதியில் 150 வருஷங்களுக்குப் பின்னாகவும் முதற் பேறானவர்கள் பிறந்ததாகக் குறிக்கப்பட்டுள்ளன.

அர்பக்சாத்திற்கும், சாலாவுக்கும் இடையில் 'கேனான்' பெயர் நுழைக்கப்பட்டு, 130 வருஷங்கள் கூடுதலாக செப்துவஜெண்ட் பிரதியில் குறிக்கப்பட்டுள்ளது.

மேற்குறிப்பிட்ட மாற்றங்களால், ஆதாமிலிருந்து ஜலப்பிரளயம் வரையிலான வருஷங்களில் 349 வருஷங்கள் குறைவாக சமாரிடன் பிரதியிலும், 588 வருஷங்கள் அதிகமாக செப்துவஜெண்ட் பிரதியிலும் உள்ளன.

காலப்பகுதி	எபிரேய பிரதி	சமாரிடன் பிரதி	செப்துவஜெண்ட் பிரதி
ஆதாமிலிருந்து ஜலப்பிரளயம் வரை	1656 வருஷங்கள்	1307 வருஷங்கள் (349 வருஷங்கள் குறைவு)	2242 வருஷங்கள் (586 வருஷங்கள் கூடுதல்)
ஜலப்பிரளயத்திலிருந்து ஆபிராம் அழைப்பு வரை	427 வருஷங்கள்	1015 வருஷங்கள் (588 வருஷங்கள் கூடுதல்)	1245 வருஷங்கள் (818 வருஷங்கள் கூடுதல்)

எபிரேய பிரதியிலிருந்து வருஷங்களை மாற்றி இருப்பதற்கான இருவித நோக்கங்கள் இருப்பதாகத் தெரிகிறது. அதாவது, 1. ஜலப்பிரளயத்திலிருந்து ஆபிராம் அழைப்பு வரையிலான காலப்பகுதியை நீட்டிக்க வேண்டும்; 2. முற்பிதாக்களின் முதற் பேறானவர்கள் பிறக்கும் போது அவர்களுடைய வருஷங்களை கூடிய வரையில் ஒரே அளவாக இருக்குமாறு மாற்றங்களை மேற்கொள்ள வேண்டும். இந்த முயற்சியில் ஆதாமுக்கு சேத் பிறக்கும் போது இருந்த வயதை, மற்ற முற்பிதாக்களின் முதற் பேறானவர்கள் பிறக்கும் போது உள்ள வயது மிஞ்சக் கூடாது என்பது கவனமாகப் பார்த்துக் கொள்ளப்பட்டது தெரிகிறது. சமாரிடன் பிரதியில், ஜலப்பிரளயத்திற்கு முன்பு வாழ்ந்த முற்பிதாக்களாகிய யாரேத், மெத்தூசலா, லாமேக்கு ஆகிய மூன்று பேர்கள் தங்களின் முதற் பேறானவர்களை பெறும்போது இருந்த வயது, ஆதாம் சேத்தை பெறும் போது இருந்த 130ம் வயதை மிஞ்சக் கூடாது என்பதற்காக, அவர்கள் முதற் பேறானவர்களைப் பெற்ற சமயத்தில் இருந்த வயதில் 100 வருஷங்களை சமாரிடன் பிரதி குறைத்தது. ஆனால், நோவாவின் வயதில் மட்டும் மாற்றம் ஏதும் செய்யவில்லை. ஏனெனில், நோவாவைப் பொருத்த வரையில் ஜலப்பிரளயம் சம்பந்தமான மற்ற குறிப்புகள் இருப்பதால், நோவாவின் வயதில் தன்னிச்சையாக மாற்றங்கள் ஏதும் மேற்கொள்ளப்படவில்லை.

செப்துவஜெண்ட் பிரதியில், ஜலப்பிரளயத்திற்கு முன்பும், பின்பும், 100 வருஷங்களுக்கு முன்னதாக முதற் பேறானவர்களைப் பெற்ற முற்பிதாக்களின் வருஷங்களில் 100 வருஷங்கள் கூட்டப்பட்டது.

இவ்விதமாக, செப்துவஜெண்ட் பிரதியிலும், சமாரிடன் பிரதியிலும் காலக்கணக்கு தொடர்பான தங்களின் சொந்த கருத்துக்களின் அடிப்படையில் தன்னிச்சையான திருத்தங்கள் மேற்கொள்ளப்பட்டது தெளிவாகத் தெரிகிறது. ஜலப்பிரளயத்திற்கு பின்பு வாழ்ந்த முற்பிதாக்கள் முதற் பிள்ளையைப் பெறும் வயதில் பாதி வருஷங்களிலே ஜலப்பிரளயத்திற்கு முன்பு இருந்த முற்பிதாக்கள் முதற் பிள்ளையை பெற்றதாக சமாரிடன் பிரதியில் உள்ளது. இது போன்ற சொந்த நோக்கங்களை எபிரேய பிரதியில் காண இயலாது.

**முற்பிதாக்களின் பிறப்பு & இறப்பு வயது மற்றும் சமகாலத்தில் வாழ்ந்தவர்களின் வயது விவரம்**

முற்பிதாக்கள் வம்சாவளி	சிருஷ்டிப்பு முதல்	கிறிஸ்துவுக்கு முன்	ஆதாம்	சேத்	ஏனோஸ்	கேனான்	மகலாலெயேல்	யாரேத்	ஏனோக்கு	மெத்தூசலா	லாமேக்கு	நோவா	சேம் வயதின் போது
ஆதாம் (சிருஷ்டிப்பு)		4128											
சேத் (பிறப்பு)	130	3998	130										
ஏனோஸ் (பிறப்பு)	235	3893	235	105									
கேனான் (பிறப்பு)	325	3803	325	195	90								
மகலாலெயேல் (பிறப்பு)	395	3733	395	265	160	70							
யாரேத் (பிறப்பு)	460	3668	460	330	225	135	65						
ஏனோக்கு (பிறப்பு)	662	3506	622	492	387	297	227	162					
மெத்தூசலா (பிறப்பு)	687	3441	687	557	452	362	292	227	65				
லாமேக்கு (பிறப்பு)	874	3254	874	744	639	549	479	414	252	187			
ஆதாம் (இறப்பு)	930	3198	930	800	695	605	535	470	308	243	56		
ஏனோக்கு (எடுத்துக்கொள்ளப்பட்டது)	987	3141		857	752	662	592	527	365	300	113		
சேத் (இறப்பு)	1042	3086		912	807	717	647	582		565	168		
நோவா (பிறப்பு)	1056	3072			821	731	661	596		369	182		
ஏனோஸ் (இறப்பு)	1140	2988			905	815	745	680		453	266	84	
கேனான் (இறப்பு)	1235	2893				910	840	775		548	361	179	
மகலாலெயேல் (இறப்பு)	1290	2838					895	830		603	416	234	
யாரேத் (இறப்பு)	1425	2706						962		735	548	366	
சேம் (பிறப்பு)	1558	2570								871	684	502	
லாமேக்கு (இறப்பு)	1651	2477								964	777	595	93
மெத்தூசலா (இறப்பு)	1656	2472								969		600	98
ஜலப்பிரளயம்	1656	2472										600	98

முற்பிதாக்கள் வம்சாவளி	சிடுஷ்டிப்பு முதல	கிறிஸ்துவக்கு முன்	நோவா	சேம்	அர்ப்சாத்	சாலா	ஏபேர்	பேலேகு	ரெகூ	செருகு	நாகோர்	தேராகு	அபிராம்	ஈசாக்கு	யாக்கோபு
அர்ப்சாத் (பிறப்பு)	1658	2470	602	100											
சாலா (பிறப்பு)	1693	2435	637	135	35										
ஏபேர் (பிறப்பு)	1723	2405	667	165	65	30									
பேலேகு (பிறப்பு)	1757	2371	701	199	99	64	34								
ரெகூ (பிறப்பு)	1787	2341	731	229	129	94	64	30							
செருகு (பிறப்பு)	1819	2309	763	261	161	126	96	62	32						
நாகோர் (பிறப்பு)	1849	2279	793	291	191	156	126	92	62	30					
தேராகு (பிறப்பு)	1878	2250	822	320	220	185	155	121	91	59	29				
பேலேகு (இறப்பு)	1996	2132	940	438	338	303	273	239	209	177	147	118			
நாகோர் (இறப்பு)	1997	2131	941	439	339	304	274		210	178	148	119			
நோவா (இறப்பு)	2006	2122	950	448	348	313	283		219	187		128			
அபிராம் (பிறப்பு)	2008	2120		450	350	315	285		221	189		130			
ரெகூ (இறப்பு)	2026	2102		468	368	333	303		239	207		148	18		
செருகு (இறப்பு)	2049	2079		491	391	356	326			230		171	41		
தேராகு (இறப்பு)	2083	2045		525	425	390	360					205	75		
அர்ப்சாத் (இறப்பு)	2096	2032		538	438	403	373						88		
ஈசாக்கு (பிறப்பு)	2108	2020		550		415	385						100		
சாலா (இறப்பு)	2126	2002		568		433	403						118	18	
சேம் (இறப்பு)	2158	1970		600			435						150	50	
யாக்கோபு (பிறப்பு)	2168	1960					445						160	60	
ஆபிரகாம் (இறப்பு)	2183	1945					460						175	75	15
ஏபேர் (இறப்பு)	2187	1941					464							79	19
ஈசாக்கு (இறப்பு)	2288	1840												180	120
யாக்கோபு (இறப்பு)	2315	1813													147

முற்பிதாக்களின் ஆயுள் காலங்கள்  
(மெசெரொடிக் பிரதி)

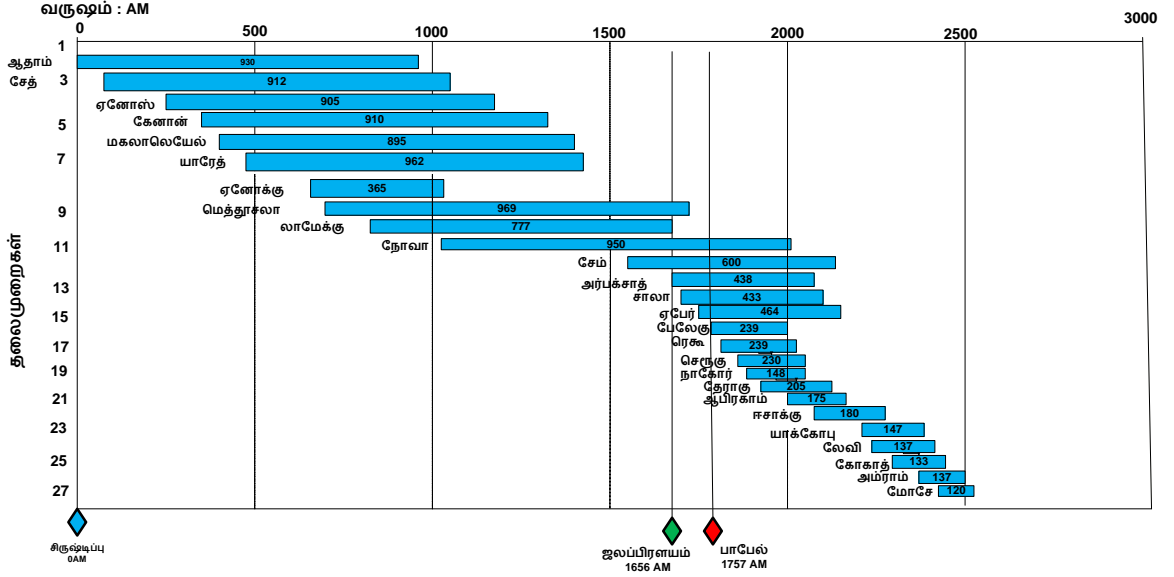

முற்பிதாக்களில் ஒருவருடன் ஒருவர் சமகாலத்தில் வாழ்ந்த வருஷங்கள்

ஆதாம்		நோவா		சேம்	
சம காலத்தில் வாழ்ந்த முற்பிதாக்கள்		சம காலத்தில் வாழ்ந்த முற்பிதாக்கள்		சம காலத்தில் வாழ்ந்த முற்பிதாக்கள்	
வருஷங்கள்		வருஷங்கள்		வருஷங்கள்	
லாமேக்கு	56	லாமேக்கு	595	லாமேக்கு	93
மெத்தூசலா	243	மெத்தூசலா	600	மெத்தூசலா	98
யாரேத்	470	யாரேத்	366	நோவா	448
மகலாலெயேல்	535	மகலாலெயேல்	234	ஜலப்பிரளயத்திற்கு பின்பு	
கேனான்	605	கேனான்	179	ஆபிரகாம்	150
ஏனோஸ்	695	ஏனோஸ்	84	ஈசாக்கு	50

## ஆபிரகாமின் சம காலத்தில் வாழ்ந்த முற்பிதாக்கள்

ஆபிரகாம் 30 வயதான போது, அவனுடைய மூதாதையர்கள் அவன் வாழ்ந்த காலத்தில் உயிரோடு இருந்திருக்கிறார்கள் என்பதை கீழ்க்கண்டவாறு பார்க்கலாம்:

ஆபிரகாமின் மூதாதையர்கள் வாழ்ந்த சமகாலப்பகுதி	ஆபிரகாம் 30 வயதுக்கு மேல் வாழ்ந்த சமகாலப்பகுதி
சேம் : 480ம் வயது முதல் 600ம் வயது வரை.	30ம் வயது முதல் 150ம் வயது வரையில்.
அர்ப்சாத் : 380ம் வயது முதல் 438ம் வயது வரை	30ம் வயது முதல் 88ம் வயது வரையில்.
சாலா : 345ம் வயது முதல் 433ம் வயது வரை.	30ம் வயது முதல் 118ம் வயது வரையில்.
ஏபேர் : 315ம் வயது முதல் 460ம் வயது வரை. (464ம் வயது வரை ஏபேர் உயிர் வாழ்ந்தார்; அதாவது, ஆபிரகாம் மரணத்திற்குப் பிறகு 4 வருஷங்கள் வாழ்ந்தார்).	30ம் வயது முதல் 175ம் வயது வரையில்.
பேலேகு	ஆபிரகாம் பிறப்பதற்கு 11 வருஷங்களுக்கு முன்பே பேலேகு இறந்தார்.
ரெகூ	ஆபிரகாமின் 17ம் வயதில் ரெகூ இறந்தார்.
செருகு : 219ம் வயது முதல் 230ம் வயது வரை.	30ம் வயது முதல் 41ம் வயது வரையில்.
நாகோர்	ஆபிரகாம் பிறப்பதற்கு 11 வருஷங்களுக்கு முன்பே நாகோர் இறந்தார்.
தேராகு : 130ம் வயதில் ஆபிரகாமை பெற்றான்; 205ம் வயதில் மரணம்.	ஆபிரகாமின் 75ம் வயது வரை.

மேற்குறிப்பிட்ட முற்பிதாக்களில் ஆபிரகாம் யாரோடு பேசி பழகியிருப்பார் என்பது பற்றி வேதம் ஒன்றும் குறிப்பிடவில்லை. இந்த முற்பிதாக்களில் மூத்தவரான சேமிடம் ஆபிரகாம் பேசியிருக்கலாம். ஜலப்பிரளயத்திற்கு முன் வாழ்க்கை எப்படி இருந்தது என்பது பற்றியும், ஜலப்பிரளயத்தின் போது பேழை எப்படி கட்டப்பட்டது போன்ற நேரிடையான தகவல்களை ஆபிரகாம் சேமிடம் பெற்றிருக்கலாம். சேம் ஆபிரகாமின் 9ம் தலைமுறையான தகப்பன் ஆவார். தேவனுடைய அதிசயத்தக்க கிரியைகளைப் பற்றி சேமிடம் ஆபிரகாம் அறிந்திருக்கலாம். இது ஆபிரகாமின் விசுவாசத்தின் வளர்ச்சிக்கு வித்திட்டிருக்கலாம்.

## மெல்கிசெதேக்

மெல்கிசெதேக் “சாலேமின் ராஜா” என்று வேதத்தில் குறிக்கப்படுகிறார்; எருசலேமுக்கு கிழக்கே உள்ள பள்ளத்தாக்கு “ராஜாவின் பள்ளத்தாக்கு” (சாவே பள்ளத்தாக்கு) என்று அழைக்கப்பட்டது; இதன் வழியாக கீதரோன் ஆறு பாய்ந்தது.

மெல்கி : ராஜா

செதேக் : நீதி

எபிரேய மூலத்தில் “மெல்கிசெதேக்” என்பதற்கு “நீதியின் ராஜா” என்று பொருள்படும்;

கும்ரான் குகையில் கண்டுபிடிக்கப்பட்ட புஸ்தக சுருள்களிலும், பழங்கால யூத ரபிமார்களின் எழுத்துக்களிலும் நோவாவின் குமாரனாகிய சேம், மெல்கிசெதேக் என்று குறிக்கப்பட்டுள்ளது. ஜலப்பிரளயத்திற்கு முன்பு வாழ்ந்த முற்பிதாக்களில் சேம் ஒருவர் மட்டுமே, ஆபிரகாம் வாழ்ந்த காலத்தில் உயிரோடிருந்ததாகத் தெரிகிறது. வயதில் மூத்தவர் என்ற முறையிலும், இரத்த சம்பந்தமான வம்சாவளியைச் சார்ந்தவர் என்ற முறையிலும் சேமின் மீது ஆபிரகாம் பெரும் மரியாதை கொண்டவராய் இருந்திருக்கலாம்.

மெல்கிசெதேக் ஆசாரியனாகவும் ராஜாவாகவும் இருந்தார்; உன்னதமான தேவனுடைய ஆசாரியனுக்கு ஆபிரகாம் தசம பாகம் கொடுத்தான். மோசேயின் நியாயப்பிரமாணம் செயல்முறைக்கு வருவதற்கு முன்னதாகவே, லேவி வம்சத்தினருக்கு தசம பாகம் கொடுப்பது நிலைநாட்டப்பட்டது.

வம்சாவளி முறையில் லேவியனான ஆரோனுக்கு ஆசாரியத்துவம் கொடுக்கப்பட்டது. ஆணையின் பேரில் கிறிஸ்துவுக்கு ஆசாரியத்துவம் கொடுக்கப்பட்டது.

நிழலாகிய ஆரோனை விட பொருளாகிய கிறிஸ்து பெரியவர். ஆபிரகாமின் கர்ப்ப பிறப்பாகிய லேவியர்கள் தசம பாகத்தை வாங்குவதற்கான கட்டளை பெற்றவர்களானாலும், ஆசாரியனாகிய மெல்கிசெதேக்குவுக்கு தசம பாகம் கொடுத்தார்கள். ஆகவே, லேவியர்களின் ஆசாரியத்துவத்தை விட, மெல்கிசெதேக் கினால் அடையாளப்படுத்தப்பட்ட கிறிஸ்துவின் ஆசாரியத்துவம் பெரியது.



லேவிய ஆசாரியர்கள் ஜனங்களின் பாவங்களைப் போக்க பலி செலுத்தினார்கள்; ஆரோனும் பலி செலுத்தியவுடன், புதிய உடைகளைத் தரித்து ஜனங்களை ஆசீர்வதித்தான். ராஜரீக ஆசாரியத்துவம் கொண்ட கிறிஸ்து தமது ஆயிர வருஷ ஆட்சியில் ஜனங்களை ஆசீர்வதிக்கிறார்.

உலக வரலாற்றில் மெல்கிசெதேக்கின் வம்சாவளி குறிக்கப்படவில்லை; சிருஷ்டிப்பு மற்றும் ஆதியாகம சம்பவங்களின் தொகுப்புகள் ஜலப்பிரளயத்திற்குப் பிறகு நோவாவினால் புதிய உலகத்திற்கு கொண்டுவரப்பட்டது. ஜலப்பிரளயத்தைத் தொடர்ந்து, பல்வேறு ஜாதிகளின் குடும்ப சரித்திரங்கள் பதிவு செய்யப்பட ஆரம்பமானது.

ஜலப்பிரளயத்திற்குப் பின்பு, மற்ற ஜாதிகளின் பிறப்பு, இறப்பு பதிவுகளுடன் சேம் சம்பந்தப்பட்ட குறிப்புகள் எதுவும் பதிவு செய்யப்படவில்லை. ஆபிரகாம் காலத்தில் வாழ்ந்தவர்களின் சரித்திரங்களில், மெல்கிசெதேக்கின் தாய், தந்தையர் பற்றிய குறிப்புகள் எதுவும் எங்கும் காணப்படுகிறதில்லை. ஆனால், சேமின் நேரிடையான வம்சாவளியில் வந்த தலைமுறையினருக்கு மட்டுமே, இவர்களைப் பற்றிய பழைய பரிசுத்த குறிப்புகள் தெரிந்திருக்கும். பிற்காலத்தில் இந்த குறிப்புகள் மோசேக்கு கிடைத்திருக்கலாம். பாபிலோனிய கில்கமீஷ் (GILGAMISH) கல்வெட்டுகளில் கூட, நோவாவை, “என்றென்றும் வாழ்பவர்” (IMMORTAL ONE) என்று குறிக்கப்பட்டிருக்கிறது. ஏனெனில், நோவாவின் முன்னோர்களின் வம்சாவளி குறிப்புகள் அக்காலத்தில் புறஜாதிகளிடத்தில் இருக்கவில்லை.

இது எப்படி இருந்தாலும், பவுல் அப்போஸ்தலன் குறிப்பிடும்விதமாக, மெல்கிசெதேக் தன் வம்சாவளியின் அடிப்படையிலோ அல்லது தலைமுறையின் காரணமாகவோ, சாலேமின் ராஜாவாக உயர்த்தப்படவில்லை. தேவனுடைய ஆணையின்படியே, ராஜாவாகவும் ஆசாரியனாகவும் செயல்பட்டார். மனுஷ வம்சாவளி காரணமாகவோ, அல்லது லேவி கோத்திரத்தின் வாயிலாகவோ இல்லாமல், தேவனுடைய ஆணையின் பேரில் கிறிஸ்து ஆசாரியராக நியமிக்கப்பட்டார். மேலும், கிறிஸ்துவின் ஆசாரியத்துவம் என்றென்றைக்கும் நிலைப்பாடு கொண்டு, மனுக்குல முழுமையையும் ஆசீர்வதிக்கும் விதத்தில் ஆயிரவருஷ யுகத்தில் தொடர்கிறது.

## ஆபிரகாம் உடன்படிக்கை

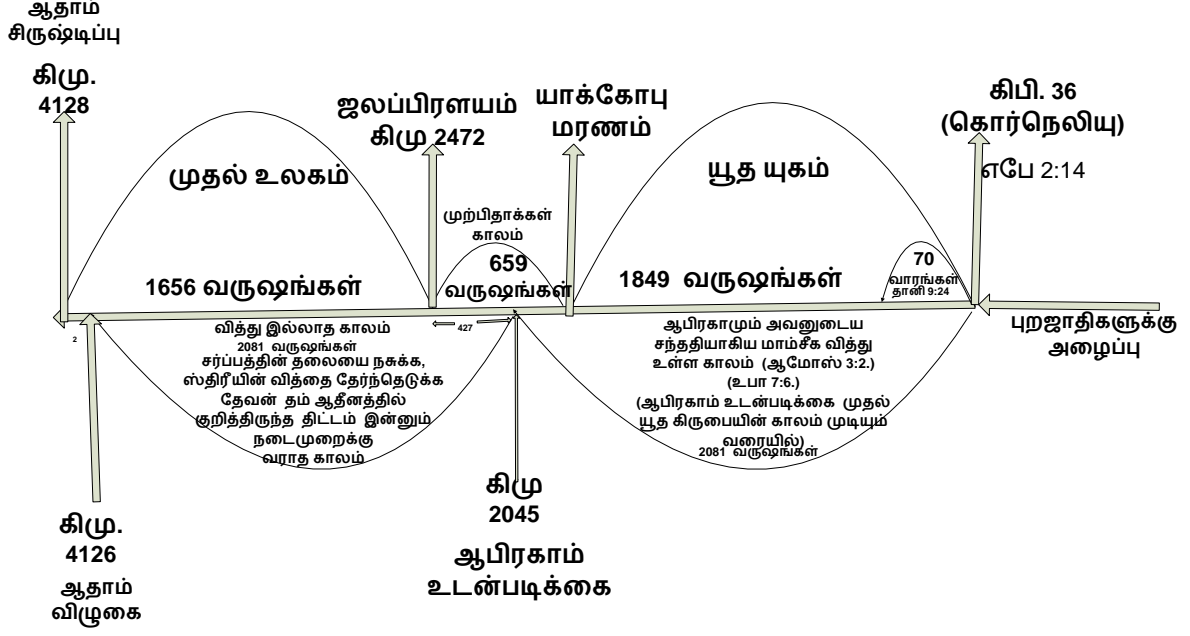

## விசேஷித்த உடன்படிக்கைகள்

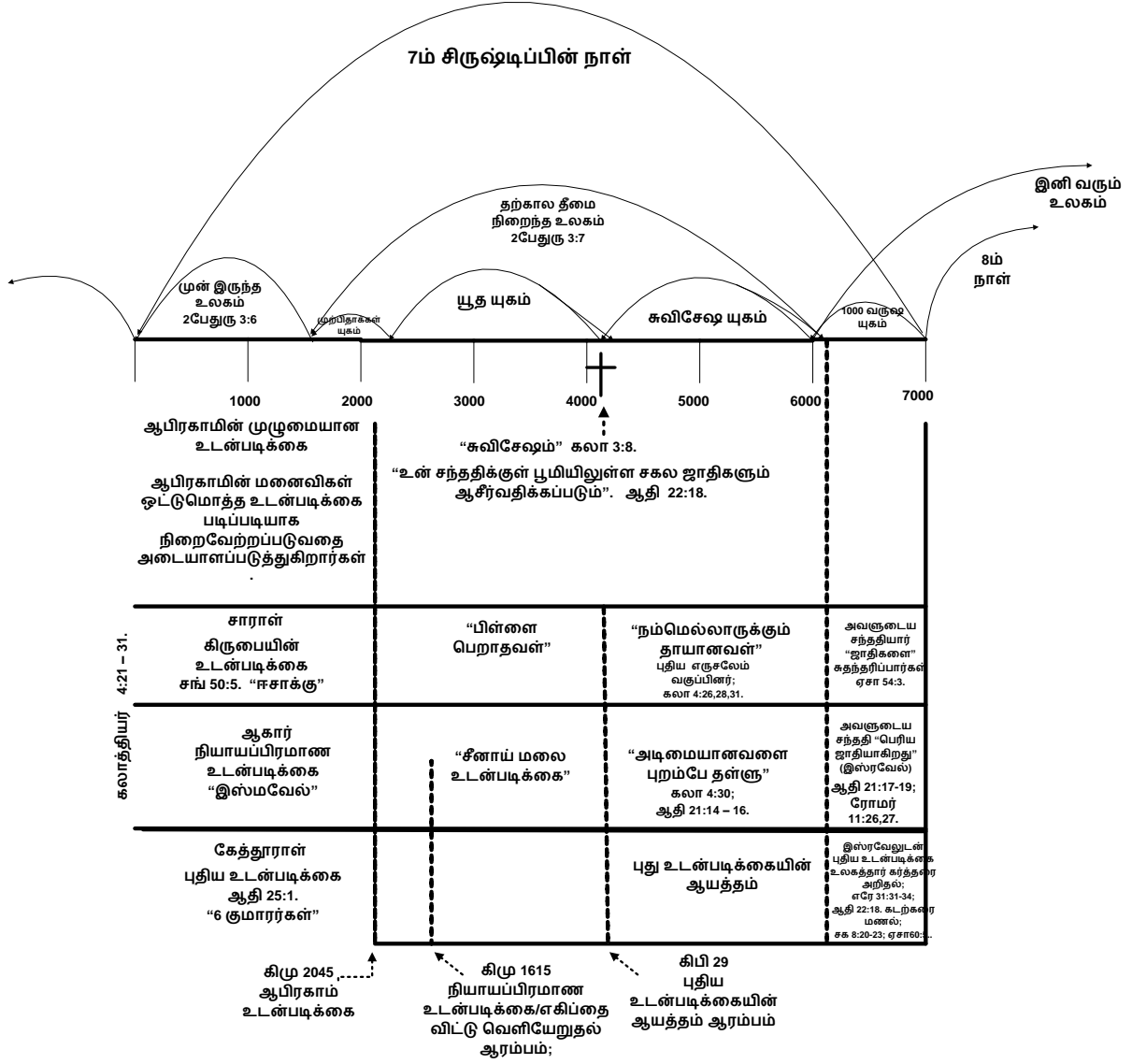

## 12 கோத்திரங்களின் வம்சாவளி அட்டவணை

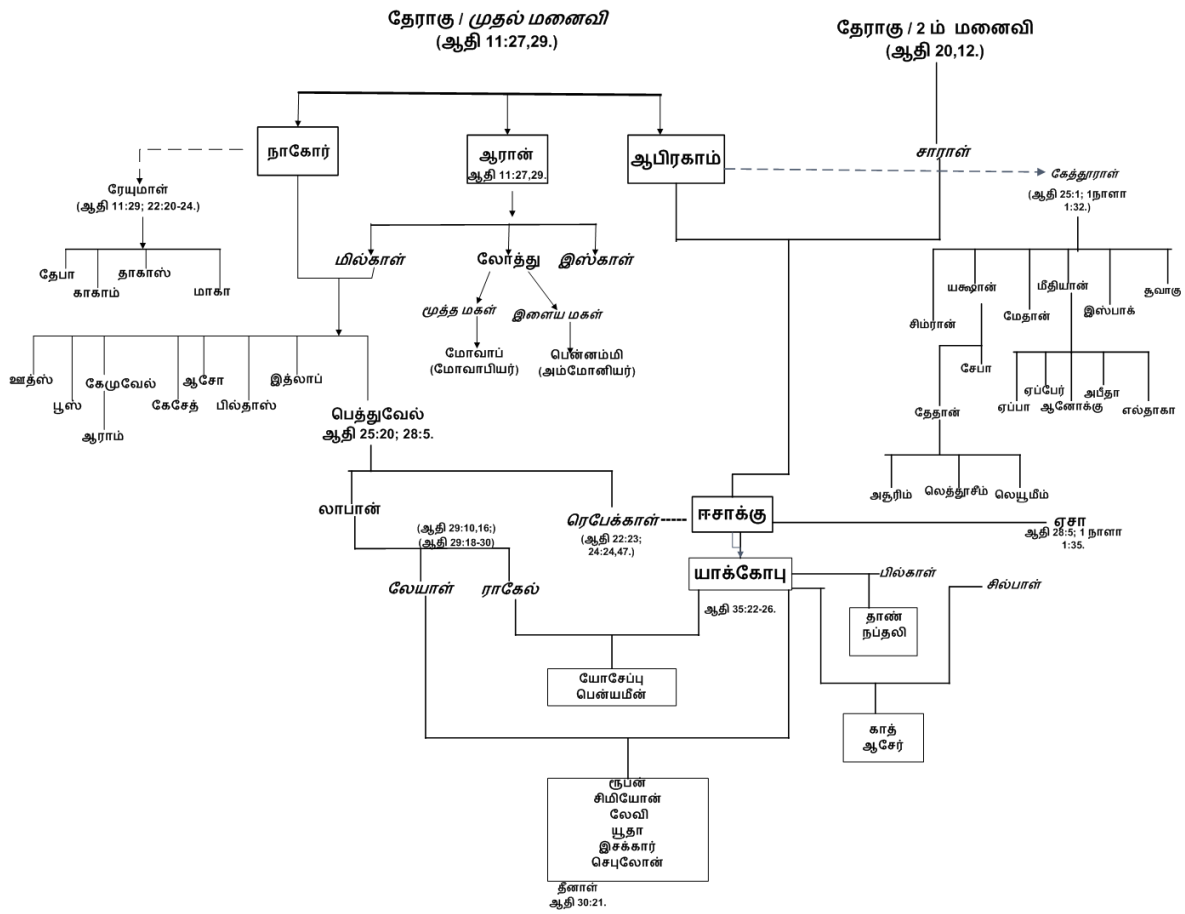

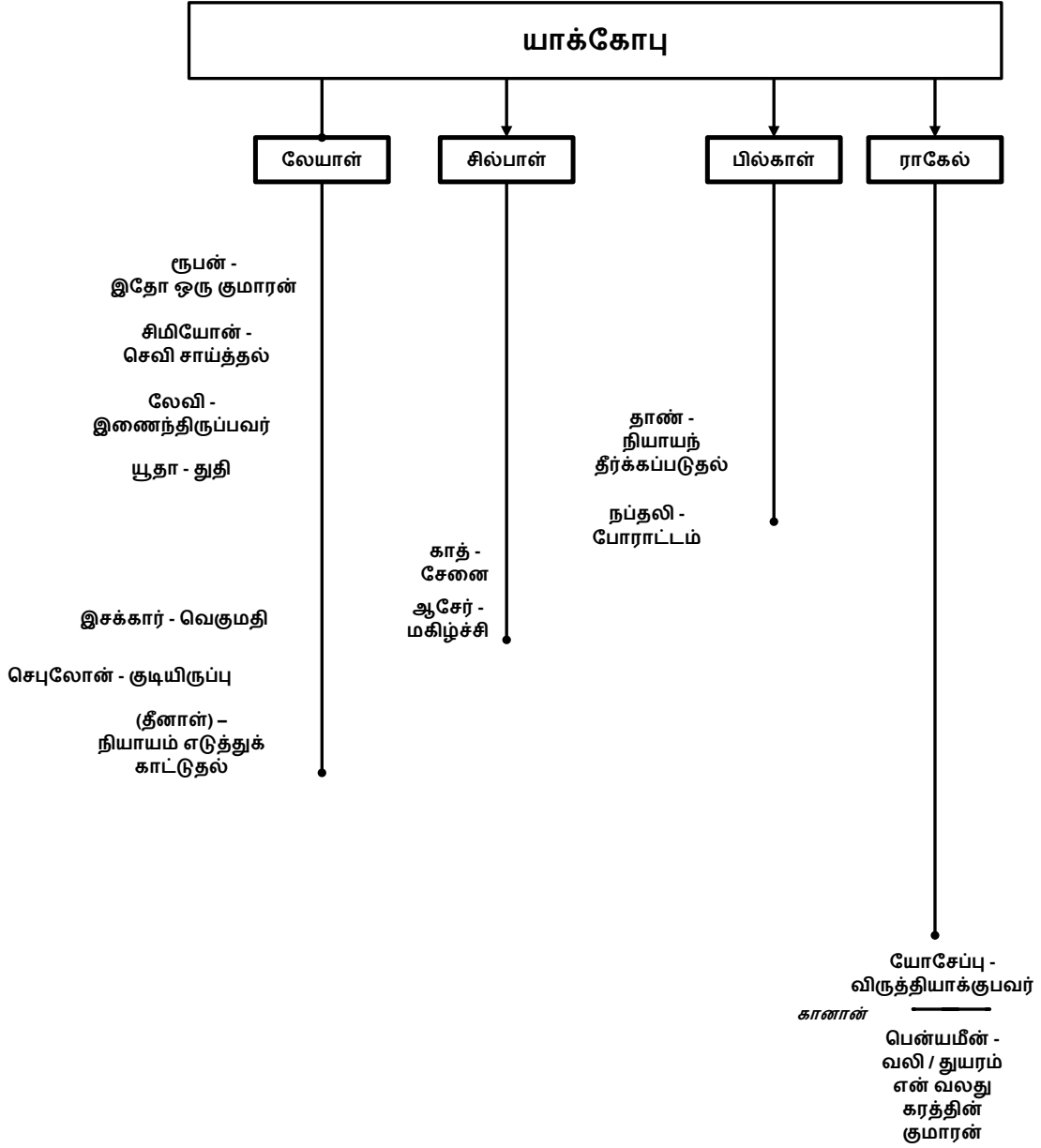

## ஆசாரியர்கள் = 24 வகுப்பார்

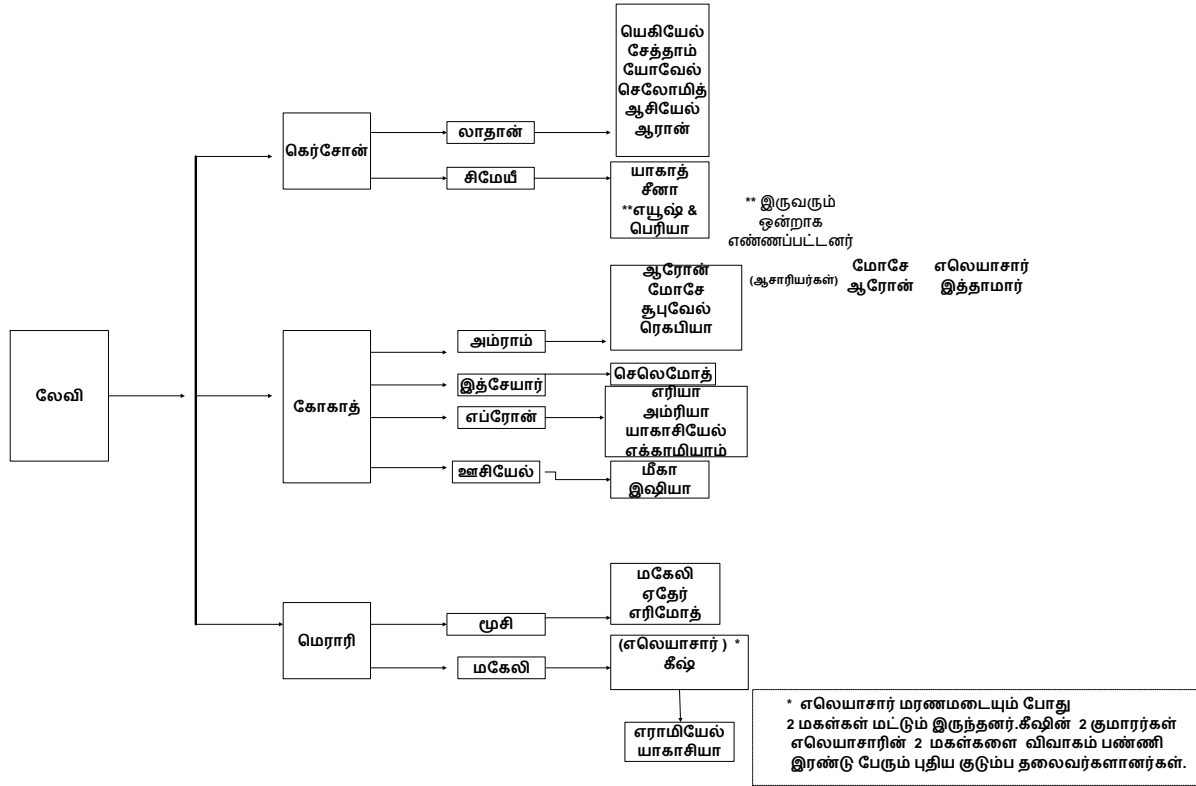

## ஆபிரகாமின் சந்ததியார் (இஸ்ரவேலர்) எகிப்தில் சஞ்சரித்த காலம்

ஆபிரகாமின் உடன்படிக்கையிலிருந்து இஸ்ரவேலர் எகிப்தை விட்டு வெளியேறும் வரைக்கும் உள்ள காலப்பகுதியைக் கவனத்தில் கொள்ளும்போது, இந்த காலப்பகுதியுடன் 170 வருஷங்களை கூட்ட வேண்டும் என்று சிலர் கூறுகின்றனர். எகிப்தை விட்டு வெளியேறும் போது இருந்த இஸ்ரவேலர்களின் எண்ணிக்கையைப் பார்க்கும் பொழுது, இந்த காலப்பகுதி குறைவாக உள்ளது என்று நினைக்கின்றனர். இதை ஆழ்ந்து நோக்கும் போது, அவர்கள் கூற்று சரியல்ல என்பது விளங்குகிறது. ஆபிரகாமின் உடன்படிக்கையிலிருந்து எகிப்தை விட்டு வெளியேறும் வரையிலான காலப்பகுதி தான் யாத் 12:40,41ல் சொல்லப்படும் 430 வருஷங்கள் என்பது பாரம்பரியக் கருத்து ஆகும். இந்த பிரச்சினைக் குறித்து மூன்று விதமான அனுமானங்கள் உள்ளன:

மூன்றுவித அனுமானங்கள் :

- 1) ஆபிரகாமின் 75ம் வயதில் ஏற்பட்ட உடன்படிக்கையிலிருந்து 430 வருஷ கணக்கு துவக்கம்.
- 2) யாக்கோபு குடும்பத்தினர் எகிப்துக்கு சென்றதிலிருந்து கணக்கிடப்படுதல்.
- 3) ரூபனுடைய பிறப்பிலிருந்து கணக்கிடப்படுதல்.

அனுமானம் (1) மட்டும் பொருத்தமாகவும் ஏற்புடையதாகவும் உள்ளது. மற்ற இரண்டு அனுமானங்களும் (2 & 3) பொருத்தமற்றதாக உள்ளன. இந்த இரண்டு அனுமானங்களிலும் ஒவ்வொரு தலைமுறையின் நீளமும் நம்ப முடியாத அளவிற்கு பெரிதாயிருக்கிறது. மத் 1:1-17; மற்றும் லூக் 3:23-38ம் வசனங்களில் காணப்படும் வம்சாவளி அட்டவணைகள் இரண்டிலும் இந்த காலப்பகுதியில் தலைமுறை எண்ணிக்கைகள் ஒரே மாதிரி இருக்கின்றன. இந்த இரண்டு அட்டவணைகளில், எகிப்துக்குச் சென்ற தலை முறைகளையும், எகிப்தை விட்டு வெளியேறிய தலைமுறைகளையும் வேதாகமத்தின் வாயிலாக நாம் அடையாளம் கண்டு கொள்ள முடியும். அந்த தலைமுறைகளை நீளத்தை கணக்கிட்டால், சில ஆச்சரியத்தக்க முடிவுகள் நமக்குக் கிடைக்கின்றன. அனுமானம் (3)ன்படி, ஒவ்வொரு தலைமுறையின் நீளமும் 102.25 வருஷங்கள் என்ற அளவிற்கு மிக நீளமாக இருக்கிறது. அனுமானம் (2)ன்படி, தலைமுறை நீளம் இன்னும் அதிகமாய் இருக்கிறது. ஆகவே, இதுவும் ஏற்கத்தக்கதல்ல. பாரம்பரிய கருத்து (1)ன்படி, தலைமுறையின் நீளம் 53.75 வருஷங்கள் என கிடைக்கிறது. இதுவும் நீளமாயிருந்தாலும், முற்பிதாக்கள் வாழ்ந்த வயதைப் பார்க்கும் போது, இக்கருத்து ஏற்றுக்கொள்ளத் தக்கதாகவே உள்ளது.

வேதாகமத்தில் சில மூல வசனங்களை மொழி பெயர்ப்பதற்கு சிரமம் உள்ளது. இது போன்ற சிரமமுள்ள வசனங்களில் யாத் 12:40ம் வசனம் ஒன்றாகும். தமிழ் மொழி பெயர்ப்பில் “இஸ்ரவேல் புத்திரர் எகிப்திலே குடியிருந்த காலம் நானூற்று முப்பது வருஷம்” . இந்த மொழி பெயர்ப்பு தவறானதாகும். ஏனெனில், இஸ்ரவேல் புத்திரர் எகிப்தில் வாழ்ந்த காலம் 215 வருஷங்கள் மட்டுமே. ஒவ்வொரு தகப்பனும் தன் வாழ்நாளில் கடைசி நாளில் தன் குமாரனைப் பெற்றதாக வைத்துக் கொண்டாலும், எகிப்தில் இஸ்ரவேலர் தங்கியிருந்த காலம் 350 வருஷங்களைத் தாண்டியிருக்க முடியாது. யாக்கோபு எகிப்திற்கு தன் குமாரன் லேவியையும், அவனுடைய குமாரன் கோகாத்தையும் (கோகாத் கானானில் பிறந்தான்- ஆதி 46:11). எகிப்துக்கு அழைத்து வந்தான். கானானை விட்டு புறப்பட்ட சமயத்தில், கோகாத் பிறந்து சில மாதங்களே ஆகியிருந்ததாக வைத்துக் கொண்டாலும், எகிப்தில் இஸ்ரவேலர் தங்கியிருந்த காலத்தை பின்வருமாறு கணக்கிடலாம் :

#### மோசேயின் வம்சாவளி

யூதாவின் 12 குமார்களில் ஒருவரான லேவிக்கு கெர்சோன், கோகாத், மெராரி என்ற 3 குமார்கள் இருந்தனர். இவர்களில் ஒருவரான “கோகாத்” என்பவரின் மகன் அம்ராம்; அம்ராமின் மகன் மோசே.

யாக்கோபுடன் எகிப்துக்கு சென்ற 70 பேர்களில் “கோகாத்” ஒருவர்.

கோகாத்தின் வயது (யாத் 6:18) : 133

அம்ராம் வயது (யாத் 6:20) : 137

இஸ்ரவேலர் எகிப்தை விட்டு

வெளியேறிய போது, மோசேயின் வயது : 80

யாக்கோபு எகிப்துக்கு சென்ற போது,

யோசேப்பின் வயது : 39

லேவி யோசேப்பை விட மூத்தவன்.

லேவியின் வயது : 97

லேவியின் மகள் : யோகபேத்.

மோசேயின் அம்மா : யோகபேத்.

கோகாத் பிறந்த உடனேயே எகிப்துக்கு சென்றதாக வைத்துக் கொண்டால், யாக்கோபு எகிப்தில் இறந்த பிறகு, அம்ராம் பிறந்தார்.



யாத் 12:40,41.

இஸ்ரவேலர் எகிப்தில் சஞ்சரித்த காலம் : 430 வருஷங்கள்.

அதாவது, 430 வருஷங்களிலிருந்து மோசே எகிப்தை விட்டு வெளியேறிய போது இருந்த வயதை (80 வருஷங்களை) கழித்தால், கோகாத் பிறந்ததிலிருந்து மோசே பிறந்த வருஷம் வரை 350 வருஷங்கள் (430 – 80) உள்ளது.

கோகாத் (133) + அம்ராம் (137) + 80 = 350 வருஷங்கள்.

லேவி இறந்த வருஷத்தில் (97) அவரது மகள் யோகபேத் பிறந்ததாக வைத்துக் கொண்டால், யோகபேத் மோசேயை பெறும் போது, 253 வயதுள்ளவளாக இருந்திருக்க வேண்டும். (350 - 97 = 253).

அதாவது, அம்ராம் இறந்த வருஷத்திற்கும், மோசே பிறந்த வருஷத்திற்கு இடையில் 80 வருஷங்கள் இடைவெளி வருகிறது. மோசேயின் அப்பா இறந்த பிறகு, 80 வருஷங்கள் கழித்து தான் மோசே பிறந்ததாக எடுத்துக் கொள்ள வேண்டியிருக்கிறது.

மோசேயின் வம்சாவளி

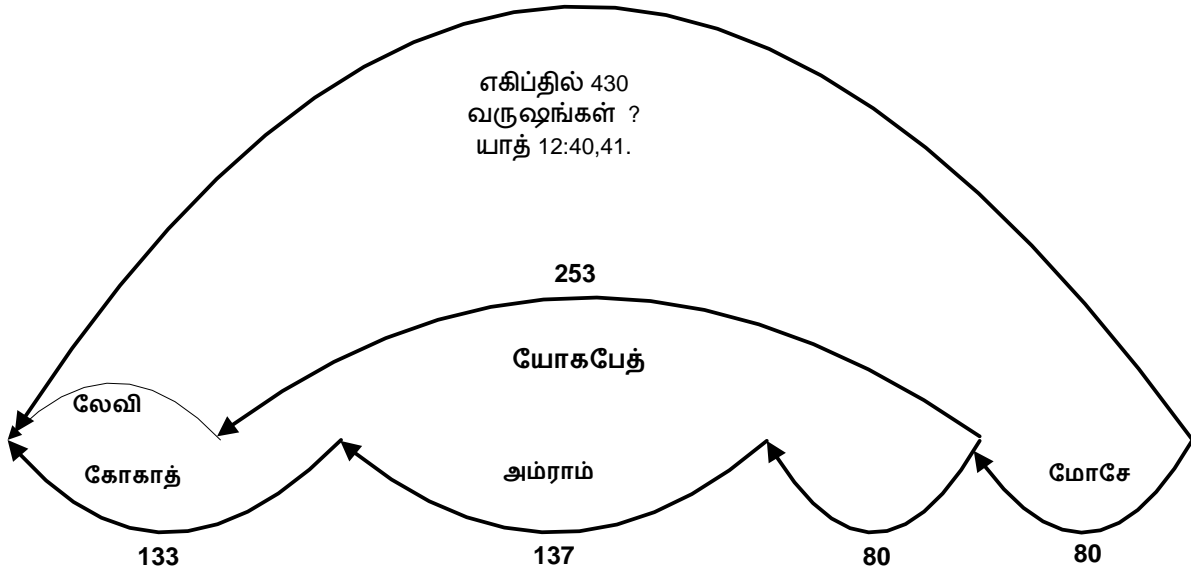

யாத் 12:40ன் எபிரேய மூலம் பின்வருமாறு உள்ளது:

“ Omaschav bene jisrael - ascher jaschvo b. Mizrajim Schelaschim schanahv. Arba meath. Schanah “

இதின் ஆங்கில மொழி பெயர்ப்பு:

“ The staying of the children of Israel who lived in Egypt, were thirty years and four hundred years “

இதின் தமிழ் மொழி பெயர்ப்பு:

“எகிப்தில் வாழ்ந்தவர்களான இஸ்ரவேல் புத்திரர் தங்கியிருந்த காலம் நானூற்று முப்பது வருஷங்கள்”.

இங்கு “தங்குதல்” என்பது, வனாந்தரத்தில் தங்கியது போல அல்ல.

“வனாந்தரத்தில் சஞ்சரிப்பதற்கு முன்பு, எகிப்தில் வாழ்ந்த இஸ்ரவேல் புத்திரர் தங்கியிருந்த (கானான் மற்றும் எகிப்தில்) காலம் நானூற்று முப்பது வருஷங்கள்”

செப்துவஜெண்ட் மற்றும் சமாரிடன் மொழி பெயர்ப்பு:

“கானானிலும் எகிப்திலும் தங்கியிருந்த பொழுது, இஸ்ரவேல் புத்திரரும் அவர்களுடைய பிதாக்களும் தங்கியிருந்த காலம் நானூற்று முப்பது வருஷம்”.

எபிரேய மூலப்பிரதியின் மொழி பெயர்ப்பு பின்வருமாறு உள்ளது:

“எகிப்தில் வாழ்ந்த இஸ்ரவேல் புத்திரர் அந்நிய தேசத்தில் (கானான் மற்றும் எகிப்து) வாழ்ந்த காலம் நானூற்று முப்பது வருஷங்கள்”.

இந்த மொழி பெயர்ப்புகள் கலா 3:17ம் வசனத்திற்கு ஒத்தவிதமாக உள்ளது.

“ஆதலால் நான் சொல்லுகிறதென்னவெனில், கிறிஸ்துவை முன்னிட்டு தேவனால் முன் உறுதிபண்ணப்பட்ட உடன்படிக்கையை நானூற்று முப்பது வருஷத்திற்குப் பின் உண்டான நியாயப்பிரமாணமானது தள்ளி, வாக்குத்தத்தத்தை வியர்த்தமாக்கமாட்டாது”.

அதாவது, ஆபிரகாமின் உடன்படிக்கையிலிருந்து நியாயப்பிரமாணம் வரைக்கும் (எகிப்தை விட்டு வெளியேறியது வரைக்கும்) 430 வருஷங்கள் என்று படிக்கிறோம். ஆபிரகாம் ஆரானில் தங்கிய போது, ஆபிரகாமின் தந்தை தேராகு இறந்ததைத் தொடர்ந்து, அங்கிருந்து புறப்பட்டு கானான் தேச எல்லைக்குள் வந்தார். அப்பொழுது, தேவனுக்கும் ஆபிரகாமுக்கும் ஒரு உடன்படிக்கை ஏற்பட்டது.

(ஆதி 12:1-7; அப் 7:5) இதைத் தான் பவுல் அப்போஸ்தலன் கலா 3:17ல் கூறுகிறார் இந்த உடன்படிக்கையிலிருந்து எகிப்தை விட்டு வெளியேறிய சமயத்தில் பஸ்கா ஆட்டுக்குட்டியைப் பலியிடுவதற்கான நியாயப்பிரமாணத்தின் முதல் சட்டம் நடைமுறைக்கு வந்தது வரைக்கும் 430 வருஷங்கள் ஆகும்.

விவரங்கள்	வயது	கானானின் சஞ்சரித்த காலம்
தேராகு மரித்து ஆராணை விட்டு விலகி, கானானுக்குள் பிரவேசித்து, தேவனுடன் உடன்படிக்கை ஏற்பட்ட போது, ஆபிரகாம் வயது ஆதி 12:1,2,4,5,7.	75	0
ஈசாக்கு பிறந்த போது ஆபிரகாம் வயது (ஆதி 21:5)	100	25
ஈசாக்கு 60 வயதான போது யாக்கோபு பிறப்பு (ஆதி 25:26)	60	60
யாக்கோபு 147ம் வயதில் மரணம்	147	
யாக்கோபு எகிப்தில் வாழ்ந்தது	17	
யாக்கோபு எகிப்தில் நுழையும் போது, அவருடைய வயது	130	130
ஆபிரகாமின் சந்ததியார் கானானில் சஞ்சரித்த காலம் :		215 வருஷங்கள்

கலா 3:17.

“—கிறிஸ்துவை முன்னிட்டு தேவனால் முன் உறுதிபண்ணப்பட்ட உடன்படிக்கையை நானூற்றுமுப்பது வருஷத்திற்குப்பின்பு உண்டான நியாயப்பிரமாணம் .....”

உடன்படிக்கை முதல் நியாயப்பிரமாணம் கொடுக்கப்பட்டது வரை : (ஆபிரகாமின் 75ம் வருஷத்திலிருந்து இஸ்ரவேலர் எகிப்தை விட்டு வெளியேறியது வரை)	430 வருஷங்கள்
உடன்படிக்கை முதல் யாக்கோபும், அவன் சந்ததியாரும் எகிப்தில் பிரவேசித்தது வரைக்கும்	215 வருஷங்கள்
∴ எகிப்தில் இஸ்ரவேலர்கள் வாழ்ந்த காலம்	215 வருஷங்கள்

இந்த கணக்கு, எகிப்தில் இஸ்ரவேல் புத்திரர் 215 வருஷங்களுக்கு மேல் தங்கவில்லை என்பது நிரூபணமாகிறது. ஏனெனில்,  $430 - 215 = 215$  வருஷங்கள். அதாவது, பரதேசிகளாக (அப் 7:5) கானானில் 215 வருஷங்கள் வாழ்ந்தனர். எகிப்திலும் பரதேசிகளாக 215 வருஷங்கள் வாழ்ந்தனர். ஆக, மொத்தம் 430 வருஷங்கள்.

ஆதாமின் சிருஷ்டிப்பு முதல் ஜலப்பிரளயம் முடிவு வரையுள்ள காலம் : 1656 வருஷங்கள்; (ஆதி 5:3-29; 7:6,11-13; 8:13)

ஜலப்பிரளயம் முதல் தேராகு மரணம் வரையில் (ஆபிரகாம் உடன்படிக்கை வரையில்): 427 வருஷங்கள்; (ஆதி 11 :10-32)

ஆகவே,

ஆதாமின் சிருஷ்டிப்பு முதல் எகிப்தை விட்டு வெளியேறும் வரை =  $1656 + 427 + 430 = 2513$  வருஷங்கள்

@@@@@@@@@@@@@@@@@@@@@@@@@@@@@@@@

## அட்டவணையில் தலைமுறைகள் எதுவும் விடுபட்டுள்ளதா ?

ஆபிரகாமின் உடன்படிக்கையிலிருந்து நியாயப்பிரமாணம் வரைக்கும் (எகிப்தை விட்டு வெளியேறியது வரைக்கும்) உள்ள 430 வருஷங்கள் அடங்கிய காலப்பகுதியில் சில தலைமுறைகள் இந்த வரிசையில் விடுபட்டிருக்கலாம் என வாதிக்க முடியும். நியாயப்பிரமாண சட்டங்களை மீறிய தலைமுறைகள் ஒருவேளை இந்த வரிசையிலிருந்து விடுபட்டிருக்க வாய்ப்பு உண்டு என்பதை ஏற்றுக்கொள்ளலாம். நியாயாதிபதிகள் காலத்தில் இது உண்மையில் நடந்திருக்கலாம். தேவன் இஸ்ரவேலரை பெலிஸ்தியரிடம் அடக்குமுறைக்குத் தள்ளப்பட்ட பல காலப்பகுதிகளை நாம் காண முடிகிறது. ராஜாக்களின் காலப்பகுதியில், குறைந்த பட்சம் மூன்று ராஜாக்கள் புதிய ஏற்பாட்டிலுள்ள வம்சாவளி வரிசையில் விடப்பட்டிருப்பது நிச்சயமாகத் தெரிகிறது. நியாயாதிபதிகளைப் பொருத்தவரையில், தலைமுறைகள் விடுபட்டுப் போவதற்கான சாத்தியக்கூறுகள் அதிகம் உள்ளன. இஸ்ரவேலர் நியாயப்பிரமாணத்திற்குள் வந்துள்ள காலக்கட்டம் இதுவாகும். நியாயப்பிரமாண கட்டளைகளின் மீறுதல்கள் தலைதூக்கிய இந்த காலப்பகுதியில், கெட்ட தலைமுறைகள் எண்ணிக்கையில் சேர்த்துக் கொள்ளப்படாதிருக்கலாம். இவ்விதம் எந்தெந்த தலைமுறைகள் விடுபட்டன ? எத்தனை தலைமுறைகள் விடுபட்டன? போன்றவற்றை நாம் கணக்கிட இயலாது. 1ராஜா 6:1ன் 480 வருஷ கேள்விக்கான விளக்கத்தைப் பார்க்கவும்.

## முற்பிதாக்களின் காலப்பகுதியில் களங்கமுற்ற தலைமுறைகளை அகற்றுவது சாத்தியமில்லை

நியாயப்பிரமாணம் கொடுக்கப்பட்ட பிறகு, களங்கமுற்ற தலைமுறைகளை கணக்கில் சேர்த்துக் கொள்ளவில்லை என்பது, சில பிரச்சினைகளுக்கு தீர்வாக அமைகிறது. 1ராஜா 6:1ன் 480 வருஷ கேள்விகளுக்கு இந்த வழிமுறை, விளக்கம் அளிக்க உதவலாம். ஆனால், அனுமானம்(1) மற்றும் அனுமானம் (3)க்கு, இந்த முறையை நாம் பின்பற்ற முடியாது. ஏனெனில் இந்த காலப்பகுதியில் அவர்கள் நியாயப்பிரமாணத்திற்குள்ளாக வரவில்லை என்பதால், தலைமுறைகள் வரிசையில் விடுபட்டிருக்க முடியாது. இஸ்ரவேலர்கள் எகிப்தில் இருக்கும் போது, தேவன் அவர்கள் மேல் கோபமாயிருந்தார் என்பதற்கான தடயம் ஏதும் வேதாகமத்தில் காணப்படுகிறதில்லை. ஆனால், வனாந்தரப் பயணத்திலிருந்து தாவிது வரை 119 வருஷங்கள் அளவில் தண்டனைப் பெற்ற பல சந்தர்ப்பங்களை நாம் காண முடிகிறது.

இந்த காலப்பகுதியில் 170 வருஷங்களைக் கூட்டினால், காலக்கணக்கின் மற்ற பகுதிகள் சிதைக்கப்படுகின்றன என்கிறபடி இருந்த காலத்துடன் 170 வருஷங்களைக் கூட்ட வேண்டும் என்ற கருத்து, காலக்கணக்கின் பிற்கால பகுதியிலிருந்து சில வருஷங்களை அகற்றுகிறது. காலக்கணக்கை சம நிலைக்கு கொண்டுவர இது தேவைப்படுகிறது. இது மொத்த காலத்தின் நீளத்தைப் பொருத்த வரையில், இது காலக்கணக்கை சரியாக தக்க வைத்தாலும், நமது காலக்கணக்கின் பல அம்சங்களை சிதைத்து விடுகிறது. இந்த திருத்தத்திற்குப் பிறகு, 1845 வருஷ இணை, அனுமானம் (1) அல்லது அனுமானம் (3)க்கு மட்டுமே பொருந்தி வரும். துரதிஷ்டவசமாக, அனுமானம் (3), யூபிலிகளுக்கும், 2520 வருஷ இணைகளுக்கும் பொருந்தி வருகிறதில்லை. அனுமானம் (3)ன்படி, 1845 வருஷ இணை பொருந்தி வருவதால், கருத்து (3) மட்டுமே தீர்வுக்கான சாத்தியம் என்று வாதிப்போர் உண்டு, ஆனால், யூபிலிகள் சிதைந்து போவதால், இந்த மாற்றம் சரியானதல்ல. ஆகவே, அனுமானம் (1) தான் சரியான தீர்வு ஆகும்.

செப்துவஜெண்ட் பிரதி, அனுமானம் (1) ஐ ஆதரிக்கிறது. அனுமானம் (1)க்கு ஆதரவாக, செப்துவஜெண்ட் மொழிபெயர்ப்பில் உள்ள யாத் 12:41ம் வசனத்தை சொல்லலாம். இதில், இஸ்ரவேல் புத்திரர் என்கிறபடி சஞ்சரித்தது மட்டுமல்லாமல், கானான் தேசத்திலும் சஞ்சரித்ததாகச் சொல்லப்படுகிறது. ஆபிரகாம் தன்னுடைய 75ம் வயதில் கானான் தேசத்திற்குள் நுழைந்தான். அந்த சமயத்தில் தான், தேவன் அவனுக்கு உடன்படிக்கை ஏற்படுத்தினார். ஆதி 12:1-5ல், ஆபிரகாம் தான் குடியிருக்கிற தேசத்தை விட்டு புறப்பட்டு வரவேண்டும் என்ற நிபந்தனை கொடுக்கப்பட்டது. ஆபிரகாம் அதை ஏற்று, கானான் தேசத்திற்கு புறப்பட்டு வந்த போது, தேவன் அவனுடன் உடன்படிக்கை ஏற்படுத்தினார்.

செப்துவஜெண்ட் மொழிபெயர்ப்பு தவறு என்று வாதம் செய்தாலும், இந்த உடன்படிக்கைக்குப் பிறகு சிறிது காலத்திலேயே ஆபிரகாம், சாராள் இருவரும் பஞ்சம் காரணமாக என்கிறபடி சென்றார்கள். (ஆதி 12:10) இதன் அடிப்படையில் பார்த்தாலும், பாரம்பரிய வசனத்தின்படியும் கூட, உடன்படிக்கையிலிருந்து தான் 430 வருஷ கணக்கீட்டை தொடங்க வேண்டும் என்ற வாதம் வலுப்பெறுகிறது.

## எகிப்தை விட்டு வெளியேறும் போது திரளான ஜனத்தொகை எங்கிருந்து வந்தார்கள் ?

எகிப்தை விட்டு வெளியேறிய எல்லா ஜனங்களும் பெருகுவதற்கு போதுமான தலைமுறைகள் இல்லை என்றும், அதன் காரணமாக இஸ்ரவேலர் எகிப்தில் சஞ்சரித்த காலப்பகுதியுடன் 170 வருஷங்களைக் கூட்ட வேண்டும் என்ற வாதம் முன்னிருத்தப்படுகிறது. இஸ்ரவேலர்களை தேவன் ஆசீர்வதித்தார் என்பதை முதலில் நாம் மனதில் கொள்ள வேண்டும். திரளானதும், வழக்கத்திற்கு மாறானதுமான ஜனத்தொகை பெருக்கத்தை இஸ்ரவேலர்கள் கொண்டிருந்தனர். (யாத் 1:7-12) என்று வேதாகமே குறிப்பிடுகிறது. மேற்கொண்டு எந்த விளக்கமும் இல்லாமல், இந்த ஜனத்தொகை பற்றி விவாதிக்க வலியுறுத்தப்படுகிறோம்.

### இஸ்ரவேலருக்கு எத்தனை மனைவிகள் இருந்தனர் ?

நவீன கால பார்வையின் அடிப்படையில், தலைமுறைகளின் பெருக்கங்களை கணக்கிடுவதில் தான் பிரச்சினைகள் ஏற்படுகிறது. இக்காலத்திய பின்னணியில் குடும்பத்தில் ஒரு ஆண், ஒரு பெண் என்ற முறையில் பிரச்சினையை அணுக நாம் முற்படுகிறோம். ஆனால், முற்பிதாக்கள் காலத்தில் இருந்த நிலை இது அல்ல. இது பிற்காலத்திய நிலை என அனுமானித்து, பல மனைவிகள் என்ற கருத்து குறைந்த பட்சம் நியாயப்பிரமாணம் கொடுக்கப்படும் காலம் வரைக்கும் நிலவியது என்றும், சிலர் விஷயத்தில் அதற்குப் பிறகும் நடந்தது என்றும் அனுமானிக்கலாம். இந்த அனுமானத்தின் அடிப்படையிலேயே, திரளான ஜனத்தொகை பெருக்கத்திற்கு வாய்ப்பு உள்ளது. அதாவது, இஸ்ரவேலர் அதிகமான மனைவிகளைக் கொண்டிருந்ததால், ஜனத்தொகை அதிகமாகப் பெருகியது.

மேலும், இஸ்ரவேலர் எகிப்தில் இருந்த ஆரம்பக் காலக்கட்டத்தில், ஆட்சியிலிருந்தோரின் சகாயம் அதிகம் இருக்க வாய்ப்பு இருந்ததால், பெரும் எண்ணிக்கையிலான குடும்ப அங்கங்களை நிர்வகிக்கத் தேவையான பணமும் மற்ற வசதிகளும் கிடைத்திருக்கும். இவற்றையெல்லாம் கருத்திற் கொண்டு பார்த்தால், ஜனத்தொகை பெருகியிருந்தது சாத்தியம் ஆகும்.

@@@@@@@@@@@@@@@@@@@@@@@@@@@@@@@@

எகிப்திய மனைவிகளை இஸ்ரவேலர் விவாகம் பண்ணியிருப்பார்களா ?

இதைக் குறித்து நாம் நிச்சயமாக சொல்ல இயலாது. ஆனால், இஸ்ரவேலர்கள் எகிப்தியர்களை விவாகம் செய்யக்கூடாது என்ற கட்டளை எதுவும் இருந்ததாகத் தெரியவில்லை. அப்படி விவாகம் செய்யும் சூழ்நிலை இருந்திருந்தால், இஸ்ரவேலர்களின் ஜனத்தொகைப் பெருக்கத்திற்கு இதுவும் காரணமாய் இருந்திருக்கும். வனாந்தரப் பயணத்தின் போது இஸ்ரவேலர்களுடன் சென்ற வேலைக்காரர்களைக் குறித்தும் கேள்வி எழுகிறது. வேலைக்காரர்களும் அவர்களுடைய குடும்பத்தினரும் வனாந்தர பயணத்தின் போது இஸ்ரவேலர்கள் என்ற முறையிலேயே கணக்கிடப்பட்டிருக்க வேண்டும்.

@@@@@@@@@@@@@@@@@@@@@@@@@@@@@@@@@@@@



## ஆதி 15:13ன் 400 வருஷங்கள்

“400 வருஷங்கள்” கேள்வி, அனுமானங்கள் (1), (2) & (3) ஆகிய எல்லாவற்றுக்கும் பொருந்தி வரக்கூடியவை. அனுமானம் (1) ஐ பொருத்த வரையில், ஈசாக்கு தன்னுடைய 5ம் வயதில் இஸ்மவேலினால் கிண்டல் செய்யப்பட்டதில் ஆரம்பித்து, எகிப்தை விட்டு வெளியேறியது வரைக்கும் துல்லியமாக 400 வருஷங்கள் ஆகிறது. ஆதி 15:13ல் தேவன் 400 வருஷங்களைப் பற்றி ஆபிரகாமிடம் பேசும் போது, “சந்ததி” என்ற வார்த்தையை உபயோகப்படுத்தினார்.

ஆதி 15:13,14.

“அப்பொழுது அவர் ஆபிராமை நோக்கி: உன் சந்ததியார் தங்களுடையதல்லாத அந்நிய தேசத்திலே பரதேசிகளாயிருந்து, அத்தேசத்தாரைச் சேவிப்பார்கள் என்றும், அவர்களால் நானூறு வருஷம் உபத்திரவப்படுவார்கள் என்றும் நீ நிச்சயமாய் அறியக்கடவாய். இவர்கள் சேவிக்கும் ஜாதிகளை நான் நியாயந்தீர்ப்பேன்; பின்பு மிகுந்த பொருள்களுடனே புறப்பட்டு வருவார்கள்”.

### ஆபிரகாமின் சந்ததி

“சந்ததி” என்ற வார்த்தை தான் நமக்கு ஒரு தடயமாக உள்ளது. இதற்கான எபிரேய சொல் zera (# 2233) என்பது “விதை” என்று பொருள்படும்.

ஆபிரகாமின் சந்ததி ஈசாக்கு ஆவார். (வாக்குத்தத்தங்களின் பொருளர்த்தமான சந்ததி). இந்த சந்ததியிலிருந்து தான் 400 வருஷங்களை நாம் கணக்கிட வேண்டும். இந்த உண்மை அனுமானம் (1)க்கு மட்டுமே பொருந்தி வருகிறது.

### ஈசாக்கு கிறிஸ்துவாக அடையாளப்படுத்தப்படுகிறார்

சந்ததியின் ஒரு பகுதியாக ஈசாக்கை கொள்வதிலிருந்து நாம் அவரை விலக்கி விடுவதற்கான காரணம் எதுவும் இருப்பதாகத் தெரியவில்லை. வாக்குத்தத்தத்தின் பிள்ளையாக ஈசாக்கு இருக்கிறார் என்பதும், இந்த சந்ததி தான் இனி வர இருந்த ஆவிக்குரிய சந்ததியான கிறிஸ்துவுக்கு அடையாளமாய் இருக்கிறார் என்பதையும் நாம் பார்க்கிறோம். இங்கு மறுபடியும் ரூபனுக்காக ஈசாக்கை ஒதுக்கி விடுவதற்கான காரணம் திருப்திகரமாக இல்லை. பாரம்பரியக் கருத்து மட்டுமே “400 வருஷங்கள்” ஈசாக்கை சுட்டிக்காட்டுகின்றன.

@@@@@@@@@@@@@@@@@@@@

### வனாந்தர பயணம் : காலக்கணக்கு

மோசே கானானுக்குள் பிரவேசிப்பதற்கு ஒரு மாதத்திற்கு முன்பு இறந்த போது வயது : 120 (உபா 1:4; 31:2; 32:48,50; 34:7,8)

எகிப்தை விட்டு மோசே வெளியேறிய போது வயது : 80 (அப் 7:23,30)  
ஆகவே, வனாந்தரத்தில் சஞ்சரித்த காலம் = 120 - 80 = 40 வருஷங்கள்.

### நிலப்பங்கீடு காலம்

கானானில் 12 கோத்திரங்களுக்கு நிலப்பங்கீடு செய்த காலத்தைக் கணக்கிடுவது சற்று சிரமம் ஆகும். எல்லை பங்கீட்டில் காலேப்பிற்கு கடைசியாக பொறுப்பு கொடுக்கப்பட்டது. அப்பொழுது அவனுக்கு 85 வயது. 45 வருஷங்களுக்கு முன்பு, காதேஸ்பர்னியாவிலிருந்து வேவு பார்க்க காலேப் அனுப்பி வைக்கப்பட்டான். (யோசுவா 14:5-15) எகிப்தை விட்டு வெளியேறியதற்கு பின்பு, காதேஸ்பர்னியாவிலிருந்து எப்பொழுது வேவு பார்க்க காலேப் அனுப்பி வைக்கப்பட்டான் ?

மோசே நேபோ மலையில் இறப்பதற்கு 7 மாதங்களுக்கு முன்பு, (உபா 32:49,50; 34:7,8) ஓர் மலையில் ஆரோன் இறந்தான். (எண் 33:38,39) இந்த 7 மாதங்கள் இடைவெளியில் இஸ்ரவேலர்கள் சாரேத் பள்ளத்தாக்கில் பாளயமிறங்கினர். (எண் 21:12) சேரேத் ஆறு இங்கு தான் ஓடியது. காதேஸ்பர்னியாவை விட்டு புறப்பட்டது முதற் கொண்டு, சேரேத் ஆற்றைக் கடக்கும் மட்டும் 38வருஷங்கள் ஆயிற்று என்ற முக்கியமான காலக்கணக்கு உபா 2:14ம் வசனத்தில் கொடுக்கப்பட்டுள்ளது. நாம் முதலில் குறிப்பிட்டபடி, கானானுக்குள் பிரவேசிப்பதற்கு அரை வருஷத்திற்கு முன்பு, சேரேத் நதியை கடந்தது நடைபெற்றது. அதாவது, காதேஸ்பர்னியாவிலிருந்து கானானுக்குள் பிரவேசித்தது வரைக்கும் 38½ வருஷங்கள் ஆயிற்று. எகிப்தை விட்டு வெளியேறியதற்கு பின் 1½ வருஷங்கள் கழித்து, காதேஸ்பர்னியாவிலிருந்து வேவு பார்க்க அனுப்பப்பட்டனர். (அதாவது, 40 - 38½ = 1½)

காலேப்பின் வயது அடிப்படையில், காதேஸ்பர்னியாவிலிருந்து கோத்திரங்களுக்கு கானானில் நிலப்பங்கீடு செய்யும் வரையில் உள்ள காலம் 45 வருஷங்கள் ஆகும். அதாவது, எகிப்தை விட்டு வெளியேறியது முதல் நிலப்பங்கீடு வரையில் 45 + 1 = 46 வருஷங்கள். (1ராஜா 6:1,38ன்படி, பகுதி வருஷங்களை கணக்கில் எடுத்துக் கொள்ளாமல் ஆலயம் கட்டிமுடித்த வருஷங்களை குறிப்பிடுவது போல). வனாந்தர பயணம் 40 வருஷங்கள். ஆகவே, இஸ்ரவேல் கோத்திரங்களுக்கு நிலப்பங்கீடு செய்ய 6 வருஷங்கள் தேவைப்பட்டது. (46 - 40 = 6)

## வான சாஸ்திரம் மற்றும் வரலாறு மூலம் சாட்சியங்கள்

வேதாகமத்தின் பொதுவான காலக்கணக்கு பற்றிய உறுதிப்பாட்டினை விஞ்ஞானப்பூர்வமான முறையில் நிரூபிப்பதற்கான ஆதாரங்கள் கிடைத்தாலும், ஆந்தரபொலஜி, பையாலஜி, புதைபொருள் ஆராய்ச்சி போன்றவைகளிலிருந்து பொதுவான எதிர்ப்புகள் நிலவுகின்றன. உண்மையான வேதாகம காலக்கணக்குக்கான ஆதரவு குறுகியதாகவும் கஷ்டமானதாகவும் உள்ளது. இதற்கான முயற்சியில், வேதாகம காலக்கணக்கு சம்பந்தப்பட்ட ஒவ்வொரு காலப்பகுதிக்கும் ஒவ்வொரு நிகழ்வு நடந்த தேதிக்குமான முழுமையான சாட்சியத்தை நாம் எதிர்பார்க்க முடியாது. அப்படிப்பட்ட எதிர்பார்ப்பு நம்மிடையே இருந்தால், இந்த தீர்க்கதரிசன காலக்கணக்குகள் பற்றிய விஷயங்களில் நம்முடைய விசுவாசத்தைக் கடைபிடிப்பதற்கான தேவை இல்லாமற் போய்விடும். காலக்கணக்கு பற்றிய உண்மைகள் ராஜ்யத்தில் வெளிப்படும் வரைக்கும், காலக்கணக்குப் பற்றிய விசுவாசத்தின் அடிப்படையிலான கடைபிடிப்பு நமக்கு மிகவும் தேவையானதாயிருக்கிறது.

தேவ கிருபையினால், வேதாகம காலக்கணக்குகளில் கீழ்கண்ட சில பகுதிகளுக்கு திருப்திகரமான விளக்கம் கொடுக்கும் நிலை உருவாகி உள்ளது. இவ்விதமான உறுதிப்பாடு வேதத்தின் மீது நாம் கொண்டிருக்கும் விசுவாசத்தை வலிமைப்படுத்த பேருதவியாக இருக்கிறது.

**இஸ்ரவேலின் ஆரம்ப கால சரித்திர நிகழ்வுகள் (கிமு 2045 - 1200) :**

எபிரேய வேதாகமத்திற்கும், உலக வரலாற்று பதிவுகளுக்கும் இடையே உள்ள பரஸ்பர சம்பந்தத்தை சமீப காலத்திய ஆராய்ச்சிகள் வெளிப்படுத்தியுள்ளன. சகோ. ரசலின் காலக்கணக்கு மற்றும் புதைபொருள் ஆராய்ச்சியாளர்கள் கிமு 2045ம் வருஷத்திலிருந்து கிமு 1200ம் வருஷம் வரைக்கும் நடந்த குறிப்பிட்ட சம்பவங்கள் பற்றி கண்டு பிடித்த சாட்சியங்களுக்கும் ஒரு ஒப்புமை தொடர்பு உள்ளது தெரிய வந்துள்ளது.

மேற்குறிப்பிட்ட கிமு 2045 முதல் கிமு 1200 வரை உள்ள காலப்பகுதி சம்பந்தமாக உலக வரலாற்று காலக்கணக்குக்கும், ரசல் அவர்களின் வேதாகம காலக்கணக்குக்கும் குறிப்பிடத்தக்க அளவில் நெருங்கிய ஒப்புமைத் தொடர்பு உள்ளது. இந்த காலப்பகுதியில் அதிகபட்சமாக 15 வருஷங்கள் அளவில் இணக்கமில்லாமல் உள்ளது. இது ஒன்றும் பெரிதான விஷயம் அல்ல. ஏனெனில், எகிப்திய வரலாற்றில் துல்லியமான காலக்கணக்கீடு செய்வதற்கான சாட்சியம் மிக குறைவாகவே உள்ளது என்பது வரலாற்று ஆசிரியர்களின் கருத்து ஆகும்.

வேதாகம காலக்கணக்கிற்கும் உலக காலக்கணக்கிற்கும் இடையிலான தொடர்பு (கிமு 2045 - கிமு 1200) :

வேதாகம நிகழ்வு (ரசல் காலக்கணக்கு)	சமீபத்திய புதைபொருள் ஆராய்ச்சி உறுதிப்பாடு (உலக வரலாற்று காலக்கணக்கு)
கிமு 2045ல் ஆபிரகாம் ஆராணை விட்டு புறப்பட்டு வந்ததிலிருந்து இஸ்மவேல் கிமு 2034ல் பிறந்த வருஷத்திற்கு இடைப்பட்ட காலப்பகுதிக்குள் ஆபிரகாமின் படையினால் சீனார் ராஜாவாகிய அம்ராப்பேல் சங்கரிக்கப்பட்டான்.	கிமு 2052 - 2035ல் ஆட்சி செய்த சுமேர் ராஜாவாகிய “உர்-நம்மு” சினார் ராஜாவாகிய அம்ராப்பேல் என்று தெரிகிறது.
எகிப்தில் இருந்த (கிமு 1852 - 1759) யோசேப்பு கிமு 1839ம் வருஷத்தில் உயர்த்தப்பட்டார்.	அம்னமெட்-3 என்ற பார்வோனின் (கிமு 1842 - கிமு 1797) கீழ் எகிப்தின் உதவி அதிபதியாக யோசேப்பு உயர்த்தப்பட்டார்.
கிமு 1656ம் வருஷத்தில் மோசே எகிப்திலிருந்து தப்பியோடினார்.	இந்த சம்பவம், கியான் என்ற பார்வோனுடைய (கிமு1647-1607) ஆட்சிக் காலத்தைச் சார்ந்த சூழ்நிலை களுக்கு ஒத்த விதமாக உள்ளது. ஹைக்ஸ் ராஜ வம்சத்தைக் கணிப்பதில் 15 வருஷ நிச்சயமற்ற தன்மை நிலவுகிறது.
எகிப்தின் மீது வாதைகள், மற்றும் இஸ்ரவேலர் எகிப்தை விட்டு வெளியேறிய வருஷம் : கிமு 1616 - 1615.	அடுத்த ஹைக்ஸ் ராஜாவின் குறுகிய கால ஆட்சிக்கு ஒத்தவிதமாக சம்பவங்கள் உள்ளன. பிற்காலத்திய ஹைக்ஸ் ராஜ வம்சத்தார் தேசிய அளவில் செல்வாக்கு இழந்ததற்கு எகிப்தை அழித்த வாதைகள் காரணமாயிருக்கலாம். கிமு 1570ல் அவர்கள் எகிப்தை விட்டு வெளியேற்றப்பட்டனர்.
கிமு1378ம் வருஷத்தில் தெபோராளின் விசாரணையின் போது கானானியர் களிடமிருந்து இஸ்ரவேலர் விடுவிக்கப்பட்டனர்.	கானானியரை பயமுறுத்திய “எபிரஸ்” (எபிரேயர்கள்) பற்றி டெல் ஏல் அம்ர்னா கல்வெட்டுகள் (கிமு 1375 - 1355) மூலம் காலக்கணக்கு ஒத்துள்ளது.

யோசுவாவினால் எரிகோ அழிவு கிமு 1576 :

மத்திய கிழக்கு பகுதியில் பழங்காலத்தில் நடந்த சம்பவங்களின் வருஷங்களைக் கணிப்பதற்கு கார்நெல் பல்கலைக்கழக ஆராய்ச்சியாளர்கள் கிபி 1996ல் மரங்களின் வளையங்களை அடிப்படையாகக் கொண்ட காலக்கணக்கை வடிவமைத்தனர். இந்த தொழில் நுட்பத்தைக் கொண்டு, கிமு 1159ல் ஐஸ்லாந்தில் ஏற்பட்ட எரிமலை வெடிப்பையும், கிமு 1628ல் ஏஜியன் கடல் பகுதியில் உள்ள தீரா தீவில் நடந்த எரிமலை வெடிப்பையும் துல்லியமாக கணிக்க முடிந்தது. மிக நுட்பமான ரேடியோ கார்பன் சோதனை முறையுடன் “மர வளையங்கள்” சோதனை முறையையும் ஒன்று சேர்த்து, கிமு 2220ம் வருஷத்திலிருந்து கிமு 1186ம் வருஷம் வரைக்கும் உள்ள காலத்தில், பழங்கால ராஜ்யங்களையும், சம்பவங்கள் நடைபெற்ற வருஷங்களையும் பற்றிய புதிய பார்வையை வெளிக்கொணர்ந்தனர்.

மேற்குறிப்பிட்ட “ரேடியோ கார்பன்” மற்றும் “மர வளையங்கள்” தொழில் நுட்பங்கள் வாயிலாக, மத்திய கிழக்கு பகுதி சம்பந்தமான ஆச்சரியம் தரக்கூடிய முடிவுகள் வெளிப்பட்டன. எனினும், அசீரியா, மற்றும் கிரேக்கர்களுக்கு முந்தைய காலப்பகுதியைச் சார்ந்த நாகரீகங்கள் பற்றி பழங்காலந்தொட்டு ஏற்றுக்கொள்ளப்பட்ட காலங்களிலிருந்து பின்னாக 100 வருஷங்கள் நகர வேண்டியிருப்பதைக் கண்டுபிடித்தனர்.

இஸ்ரவேலின் பென்குரியன் பல்கலைக்கழகம் மற்றும் நெதர்லாந்தின் கிரோகிஞ்சன் பல்கலை கழக விஞ்ஞானிகள் மேற்குறிப்பிட்ட புதிய தொழில் நுட்பங்கள் மூலமாக, எரிகோவின் விழுக்கையைப் பற்றிய புதிய கண்டுபிடிப்புகளை அறிவித்தனர். யோசுவா கானான் தேசத்தைக் கைப்பற்ற ஆரம்பிக்கும் போது, எரிகோவின் விழுக்கை நடந்த வருஷமாக கிமு 1583ம் வருஷத்தைக் கணித்தனர்.

கீழ்க்கண்ட அட்டவணையில் குறிப்பிட்டுள்ளபடி, எரிகோ விழுக்கை நடந்த சம்பவத்தின் வருஷத்தை ரசல் காலக்கணக்கின் கிமு 1576ம் வருஷத்துடன் ஒப்பிடும் பொழுது, வெறும் 7 வருஷங்கள் மட்டுமே (கிமு 1583 - 1576 = 7) வித்தியாசம் உள்ளது. இதைப் போன்றே, கிளிண்டன், ஆன்ஸ்டே / மாரோ காலக்கணக்குகளும் நெருக்கமாய் உள்ளன. ஆனால் இவர்களின் காலக்கணக்குகள் வேதாகம காலக்கணக்கின் மற்ற காலப்பகுதிகளில் பெரும் வேறுபாடு காணப்படுகிறது.

“யோசுவாவினால் எரிகோ அழிவடைந்த வருஷம்” பற்றிய காலக்கணக்குகள் :

வேதாகம காலக்கணக்கீடு செய்தவர்கள்	எரிகோ அழிவடைந்த வருஷம்
<b>வேதாகம ஆராய்ச்சியாளர்கள்:</b>	
யூஷர்	கிமு 1450
ஹேல்ஸ்	கிமு 1608
ரசல்	கிமு 1576
கிளிண்டன்	கிமு 1585
ஆன்ஸ்டே / மாரோ	கிமு 1572
<b>உலக வரலாற்று நிபுணர்கள் / புதைபொருள் ஆராய்ச்சியாளர்கள்</b>	
கர்ஸ்டஸ்	கிமு 1385
ஹைமா	கிமு 1150
ஓயிட் அவுஸ்	கிமு 1280
இஸ்ரவேல் நாட்டின் பென்குரியன் பல்கலைக்கழகம் மற்றும் நெதர்லாந்து நாட்டின் கிரோனிஞ்சன் பல்கலைக்கழகம் - ரேடியோ கார்பன் / மர வளையம் தொழில் நுட்பம் வாயிலாக கண்டுபிடித்தவை.	கிமு 1583

எரிகோவின் விழுகையைப் பொருத்த வரையில், இதுகாறும் உலக வரலாற்று ஆசிரியர்களுக்கும், ரசல் காலக்கணக்குக்கும் 200 வருஷங்களுக்கு மேல் வித்தியாசம் இருந்து வந்தது. தற்போதைய கண்டுபிடிப்புகள் ரசல் காலக்கணக்கின் பிழையற்ற தன்மைக்கு சாட்சியாக உள்ளது. ஒரு நூற்றாண்டுக்கு முன்னதாகவே, ரசல் அவர்களால் கணிக்கப்பட்டும், வேத மாணவர்களால் ஏற்றுக்கொள்ளப்பட்டதுமான காலக்கணக்குக்கு நெருக்கமாக உலக வரலாற்று கணிப்புகள் வர ஆரம்பித்துள்ளன.

@@@@@@@@@@@@@@@@@@@@

**வான சாஸ்திர பதிவேடுகளில் உறுதியாக்கப்பட்டுள்ள கிரகணம்**  
(கிமு 763)

யூத ராஜாவாகிய உசியாவின் ஆட்சிக்காலத்தில் பெத்லகேமிற்கு அருகில் வசித்து வந்த மேய்ப்பனான ஆமோஸ் தேவனுடைய தீர்க்கதரிசியாக அழைக்கப்பட்டார். இஸ்ரவேலின் வடக்கு ராஜ்யத்திலுள்ள பெத்தேலுக்குச் செல்லுமாறு ஆமோஸுக்கு கட்டளை பிறப்பிக்கப்பட்டது. ராஜாவுக்கும், தேசத்தின் குடிகளுக்கும் வரப்போகும் ஆபத்து குறித்து ஆமோஸ் பிரகடனப்படுத்தினார். தேசத்தில் விக்கிரக ஆராதனை, பொய்யான தெய்வங்களை தொழுதல், ஒழுக்கக்கேடு பரவிய நிலைமை, தரித்திரர்களை சூறையாடும் பணக்கார வகுப்பாரின் சமுதாய அநீதிகள், ஜனங்களின் நன்றியில்லாத் தன்மை ஆகியவை தேவ கோபத்திற்கு வழி வகுத்தது.

ஆமோஸின் செய்தி இஸ்ரவேலின் முடிவு காலத்திற்கு காரணமாய் அமைந்தது:

“இதினிமித்தம் தேசம் அதிரவும், அதின் குடிகள் எல்லாம் துக்கிக்கவும், எங்கும் நதிகளாய்ப் புரண்டோடவும், எகிப்தின் ஆற்று வெள்ளத்தைப் போல் அடித்து, பெரு வெள்ளமாகவும் வேண்டாமோ? அந்நாளிலே நான் மத்தியானத்திலே சூரியனை அஸ்தமைக்கப் பண்ணி, பட்டப்பகலிலே தேசத்தை அந்தகாரப்படுத்தி, உங்கள் பண்டிகைகளை துக்கிப்பாகவும், உங்கள் பாட்டுக்களையெல்லாம் புலம்பலாகவும் மாறப்பண்ணி, சகல அரைகளிலும் இரட்டையும் சகல தலைகளிலும் மொட்டையையும் வருவித்து, அவர்களுடைய துக்கிப்பை ஒரே பிள்ளைக்காகத் துக்கிக்கிற துக்கிப்புக்குச் சமானமாக்கி, அவர்களுடைய முடிவைக் கசப்பான நாளாக்குவேன் என்று கர்த்தராகிய ஆண்டவர் சொல்லுகிறார்”. ஆமோஸ் 8:8-10.

மேற்குறிப்பிட்டுள்ளபடி, சூரியன் இருளடைவது உண்மையில் நடந்த சம்பவமாகவும், அதே சமயம் “பொருளை அடையாளப்படுத்தும் நிழலாகவும்” உள்ளது என்பதை வேத மாணவர்கள் விசுவாசிக்கின்றனர். தேவனுடைய நியாயத்தீர்ப்புக்கு உட்படும் விதத்தில், பலம் வாய்ந்த அசீரிய சாம்ராஜ்யத்திடம் பத்துக் கோத்திரங்களடங்கிய இஸ்ரவேல் ராஜ்யம் தோல்வியடைந்து, அந்தகாரமடையப் போவது அடையாள பாதையில் குறிக்கப்பட்டுள்ளது.

உண்மையாக நடந்ததைப் பார்க்கும் போது, இஸ்ரவேல் ராஜ்யம் அசீரியர்களிடம் தோல்வியை சந்திக்கும் சமயத்தில், சமாரியா தேசத்தில் ஒரு சூரிய கிரகணம் ஏற்பட்டது. ஆமோஸ் 8:9ம் வசனத்தில் குறிக்கப்பட்டுள்ளது என்று நம்பப்படுகிறது. வேதாகமத்தில் இந்த ஒரு சூரிய கிரகணத்தைப் பற்றிய விவரிப்பு இங்கு மட்டுமே குறிக்கப்பட்டுள்ளதைப் பார்க்கிறோம். சூரியன் மத்தியானத்திலே அந்தகாரமடைந்தது என்பது ஒரு முழுமையான சூரிய கிரகணத்தைக் குறிப்பதாகவே வசனம் விவரிக்கும் நடையிலிருந்து விளங்குகிறது.

ஆமோஸின் தீர்க்கதரிசனம் பற்றிய ஆராய்ச்சியில், ஜூலியன் கிரே என்ற வேத மாணவர், ஆமோஸ் முன்னுரைத்தபடி, சமாரியா தேசத்தில் கிமு 763ம் வருஷம் ஜூன் மாதம் 15ம் தேதி ஒரு முழு தூரிய கிரகணம் ஏற்பட்டது பற்றிய வான சாஸ்திர பதிவேடுகளின் விவரங்களை தம் புஸ்தகத்தில் குறிப்பிட்டுள்ளார். இந்த தூரிய கிரகணம் முழுமையான அளவில் நடந்ததாக கணிக்கப்பட்டுள்ளது. இதற்கான சான்றுகளை விவரிக்கும் போது, கிரகணம் நடந்த சமயத்தில் இஸ்ரவேல் ராஜா பெக்காவை அசீரிய ராஜா டிக்லத்-பிலேசர் III தோற்கடித்தான் என்றும், இது யூதாவின் ராஜாவான யோதாமின் ஆட்சியின் 15ம் வருஷத்தில் நடந்தது என்பதற்குமான காலக்கணக்கு சான்றுகள் தெரிவிக்கப்பட்டுள்ளன. மேலும், கிரகணம் நடந்த கிமு 763ம் வருஷமும் யூத ராஜா யோதாமின் ஆட்சியின் 15ம் வருஷமும் சமமானது என்பது, சகோ. ரசல் அவர்களின் காலக்கணக்குக்கு இணக்கமாய் உள்ளது என்றும் தெரிவிக்கப்பட்டுள்ளது. வான சாஸ்திர பதிவுகளின்படி, கிமு 763ம் வருஷத்தில் தான் தூரிய கிரகணம் ஏற்பட்டது என்று கணிக்கப்பட்டுள்ளது.

வேதாகமத்தில் தூரிய கிரகணம் நடந்த வருஷம் பற்றி வேத ஆராய்ச்சியாளர்கள் தம் காலக்கணக்குகளில் தெரிவிக்கும் அட்டவணை கீழே கொடுக்கப்பட்டுள்ளன :

காலக்கணக்கு ஆராய்ச்சியாளர்கள்	யூதராஜா யோதாமின் முதல் வருஷம் (2 நாளா 27:1)	யோதாம் ராஜாவின் 15ம் வருஷம் (ஆமோஸ் 8:9ன் தூரிய கிரகணம் நடந்த வருஷத்திற்கு இணையாக்கப்படுதல்)
யூஷர்	கிமு 758	கிமு 744
ஹேல்ஸ்	கிமு 757	கிமு 743
ரசல்	கிமு 777	கிமு 763
யேகோவாவின் சாட்சிகள்	கிமு 774	கிமு 760
தீலி	கிமு 750	கிமு 736

@@



## யூத காலண்டர் அடிப்படை அம்சங்கள்

யூத மாதத்திற்கு சந்திரனுடைய சுழற்சி பின்வருமாறு உபயோகப் படுத்தப்படுகிறது :

பூமியை சந்திரன் ஒரு முறை சுற்றி வர 29 நாட்கள், 12 மணிகள், 44 நிமிஷங்கள், 3 1/3 நொடிகள் ஆகிறது. அதாவது, 29.53 நாட்கள் ஆகிறது. இது ஒரு சந்திர மாதம் என்று அழைக்கப்படுகிறது. 12 சந்திர மாதங்கள் என்பது ஒரு சந்திர வருஷம் ஆகும். இது 354 நாட்கள், 8 மணிகள், 48 நிமிஷங்கள், 34 நொடிகள் = 354.367 நாட்கள் ஆகும்.

சந்திர வருஷத்திற்கும் சூரிய வருஷத்திற்கும் உள்ள வித்தியாசத்தை பின்வருமாறு பார்க்கலாம்:

விவரம்	நாட்கள்	மணிகள்	நிமிஷங்கள்	நொடிகள்	மொத்த நாட்கள்
சூரிய வருஷம்	365	5	48	46	365.242
சந்திர வருஷம்	354	8	48	40	354.367
வித்தியாசம்	10	21	00	6	10.875

வேதாகம தீர்க்கதரிசன வருஷம் = 360 நாட்கள்.

சூரிய வருஷத்திற்கும் சந்திர வருஷத்திற்கும் உள்ள சராசரி நாட்கள் :

$$365.242 + 354.367 / 2 = 719.609 / 2 = 359.804 \text{ நாட்கள்.}$$

இது, வேதாகம வருஷமாகிய 360 நாட்களுக்கு நெருக்கமாய் உள்ளது.

சூரிய, சந்திர மாதங்களின் சராசரி =  $359.804 / 12 = 29.984$  நாட்கள்.

அதாவது, ஒரு மாதம் = 30 நாட்களுக்கு நெருக்கமாய் உள்ளது.

மேற்குறிப்பிட்டவாறு, சூரிய, சந்திர வருஷங்களுக்கு சமமாய் இருப்பதற்காக, யூத மாதங்கள் 29 நாட்கள், 30 நாட்கள் என்று மாறி மாறி வருமாறு அமைக்கப்பட்டுள்ளது. (30,29,30,29,30 .....). இதனால், ஒரு சாதாரண வருஷம் 354 நாட்களைக் கொண்டுள்ளது. இது சந்திர வருஷத்தின் 354.367 நாட்களுக்கு நெருக்கமாய் உள்ளது.

சூரியனை ஒரு முறை சுற்ற பூமி எடுத்துக் கொள்ளும் காலம் கிரெகொரியன் காலண்டர் (GREGORIAN / MODERN CALENDAR) அடிப்படையில் 365.2425 நாட்கள். வானசாஸ்திரங்களில் உபயோகப்படுத்தப்படும் ஜூலியன் காலண்டர் (JULIAN CALENDAR) அடிப்படையில் 365.24 நாட்கள் (86400 நொடிகள்) ஆகும்.

சந்திர காலண்டருக்கும் சூரிய காலண்டருக்கும் ஒரு வருஷத்தில் 10.875 நாட்கள் வித்தியாசம் உள்ளதால், இரண்டு காலண்டர்களும் காலக்கணக்கில் எப்படி பொருந்தி வரும் என்ற வாதம் எழுகிறது. இவ்வித சர்ச்சைகளுக்கு இடங்கொடுக்காமல், தேவனாகிய கர்த்தர் சந்திர காலண்டரையோ அல்லது சூரிய காலண்டரையோ உபயோகப்படுத்தாமல், வருஷத்திற்கு 360 நாட்கள் சராசரியாக கொண்ட பைபிள் காலண்டரை உபயோகப்படுத்தினார். பைபிள் காலண்டரின்படி, ஒரு மாதத்திற்கு 30 நாட்கள் என்றும், ஒரு வருஷத்திற்கு 360 நாட்கள் என்றும் வேதாகமத்தில் குறிக்கப்பட்டுள்ளது. (வெளி 12:6,14; 13:5)

யூத விடுமுறை நாட்களுக்கும் வருடாந்திர பருவங்களுக்கும் நிரந்தர தொடர்பு உண்டாக்கும் நோக்கில், யூத வருஷத்திற்கு சூரிய வருஷத்தை பின்பற்ற வேண்டிய அவசியம் இருந்தது.

#### வேதாகம காலண்டர் :

சந்திர கணக்கை அடிப்படையாகக் கொண்டு, ஒரு சாதாரண வருஷத்திற்கு 354 நாட்கள் என்று கிமு. வருஷங்களின் கணக்குகள் யூத காலண்டரில் உபயோகப்படுத்தப்பட்டன. ஆனால், கிபி வருஷங்கள் சூரியகணக்கு அடிப்படையில் வருஷத்திற்கு 365.2425 நாட்கள் என்று தற்போது உபயோகத்தில் உள்ளது.

12 சந்திர மாதங்கள், ஒரு சூரிய வருஷத்தை விட 10 நாட்கள், 21 மணிகள், நிமிடம், 6 நொடிகள் குறைவாக உள்ளன. இந்த வித்தியாசம் ஒவ்வொரு வருஷமும் தொடர்ந்து சென்றால், யூத வருஷத்தின் துவக்கம் ஏறக்குறைய 11 நாட்கள், சூரிய வருஷ ஆரம்பத்தை விட முன்னதாக இருக்கும். இந்த முறையை கையாண்டால், வசந்த காலத்தில் வரும் 'பஸ்கா லீவு நாள்', வசந்த காலத்திலிருந்து குளிர் காலம், இலையுதிர் காலம் நோக்கி பின்னாக நகர்ந்து செல்லும். இவ்விதமாக, 'பஸ்கா' போன்ற முக்கியமான நாட்களின் நிலையில்லாத் தன்மையை தடுக்கும் நோக்கில், சில யூத வருஷங்களில் '13ம் மாதம்' இடைச்சொருகலாக சேர்க்கப்படுகிறது. இதைத் தான், யூத லீப் வருஷம் என்று சொல்கிறோம். 13ம் மாதம் (வி ஆதார்) கூடுதலாகச் சேர்க்கப்படுவதால், யூத வருஷத்தை சூரிய வருஷத்திற்கு நெருக்கமாக இருக்க வழி செய்யப்பட்டுள்ளது.

யூத காலண்டரின் அடிப்படை அமைப்பு 19 வருஷங்கள் அடங்கிய சுழற்சியைக் கொண்டுள்ளது. இந்த 19 வருஷ சுழற்சியில், “12 மாதங்கள்” அடங்கிய “12 சாதாரண வருஷங்கள்” மற்றும் “13 மாதங்கள்” அடங்கிய “7 லீப் வருஷங்கள்” உள்ளடங்கியது. 19 வருஷ சுழற்சியில், 3ம், 6ம், 8ம், 11ம், 14ம், 17ம் மற்றும் 19ம் வருஷங்கள் “லீப் வருஷங்கள்” ஆகும். லீப் வருஷத்தில், 13ம் மாதமாகிய “வி ஆதார்” (ஆதார் 1) சேபாத் (11ம் மாதம்) மாதத்திற்கும் ஆதார் மாதத்திற்கும் இடையில் சேர்க்கப்படுகிறது. புதிதாக சேர்க்கப்படும் வி ஆதார் மாதம் (29 நாட்கள்) ஆதார் 1 என்றும், சாதாரண வருஷங்களில் வரும் ஆதார் மாதம், ஆதார் 2 (30 நாட்கள்) என்றும் லீப் வருஷத்தில் அழைக்கப்படுகிறது. லீப் வருஷத்தில் ஆதார் மாதம் 29 நாட்களிலிருந்து 30 நாட்களாகக் கூட்டப்படுகிறது. இந்த சரியமைப்புகளால், 19 வருஷங்கள் அடங்கிய யூத காலண்டர், 19 சூரிய வருஷங்களின் காலத்திற்கு சமமாக இருக்கிறது. இப்படிச் செய்வதால், 19 வருஷ சுழற்சியில், யூத வருஷத்திற்கும் சூரிய வருஷத்திற்கும் வெறும் 2 மணி நேர வித்தியாசமே உள்ளது.

இப்படியாக, யூத காலண்டரில் ஒவ்வொரு 19 வருஷ சுழற்சியில், 6 வகையான வருஷங்கள் கீழ்க்கண்டவாறு உள்ளன :

வருஷம்	சாதாரண வருஷங்கள்	லீப் வருஷங்கள்
குறைவான வருஷம்	353 நாட்கள்	383 நாட்கள்
சாதாரண வருஷம்	354 நாட்கள்	384 நாட்கள்
கூடுதலான வருஷம்	355 நாட்கள்	385 நாட்கள்

மேற்குறிப்பிட்டவாறு செய்ததால், யூத காலண்டருக்கும் கிரகொரியன் (ஆங்கில) காலண்டருக்கும் ஒரு நிரந்தர தொடர்பு ஏற்பட்டுள்ளது. யூத காலண்டரில் சிருஷ்டிப்பின் நாளிலிருந்து 1ம் யூத வருஷம் ஆரம்பிக்கிறது. இது கிமு 3761 இலையுதிர்காலத்திற்கு சமமாகும். ஆகவே, ஆங்கில கிபி வருஷங்களை விட, யூத வருஷம் 3761 வருஷங்கள் கூடுதலாக இருக்கும்.

கிபி 33 என்பது, யூத வருஷம் 3794 ம் வருஷத்திற்கு சமம் ஆகும் (33 + 3761 = 3794).

## யூத மாதங்கள்

மாத வரிசை எண்	மாதம்	நாட்கள்
7	திஸ்ரி (ஏத்தானீம்)	30
8	பூல் (ஏஸ்வான்)	29 (கூடுதலான வருஷத்தில் 30 நாட்கள்)
9	கிஸ்லே	30 (குறைவான வருஷத்தில் 29 நாட்கள்)
10	தேபேத்	29
11	சேபாத்	30
12	ஆதார்	29 (லீப் வருஷத்தில் 30)
1	நிசான் (ஆபிப்)	30
2	சீப் (இயார்)	29
3	சீவான்	30
4	தம்மூஸ்	29
5	ஆப்	30
6	எலூல்	29

கிரகொரியன் மாதத்திற்கும் யூத மாதத்திற்கும் ஒப்புமை :

ஒரு மாதத்தின் நாட்கள்	யூத காலண்டர்	கிரகொரியன் காலண்டர்
28	0	வருஷத்திற்கு ஒரு முறை. (லீப் வருஷம் தவிர)
29	29 மற்றும் 30 நாட்கள் மாறி வருகிறது	லீப் வருஷத்தில் ஒரு முறை
30	29 மற்றும் 30 நாட்கள் மாறி வருகிறது.	வருஷத்திற்கு நான்கு முறைகள்
31	0	வருஷத்திற்கு 7 முறைகள்
சராசரி	29.528 நாட்கள்	30.438 நாட்கள்

யூத மாதம் மற்றும் கிரகொரியன் மாதம் ஆகியவற்றின் சராசரி = 29.528 + 30.438 = 29.983 நாட்கள். இது வேதாகமத்தின் 30 நாட்களுக்கு நெருக்கமாக இதுவும் உள்ளது.

19 வருஷ சுழற்சியிலுள்ள 6939 நாட்களை 235 மாதங்களால் வகுத்து, யூத மாதத்தின் சராசரி நாட்கள் கணக்கிடப்படுகிறது.

யூத சிவில் வருஷம் திஸ்ரி 1ம் தேதி (இலையுதிர் காலம்) ஆரம்பமாகும். பஸ்கா பண்டிகை தினமாகிய நிசான் மாதம் 15ம் தேதிக்கும், யூத புது வருஷ நாளாகிய திஸ்ரி 1ம் தேதிக்கும் இடையில் 163 நாட்கள் உள்ளன.

### யூத காலண்டர்

யூதர்களுக்கு “ஒரு நாள்” என்பது மாலை 6 மணிக்கு ஆரம்பமாகி, அடுத்த நாள் மாலை 6 மணிக்கு முடிகிறது.

ஆசரிப்புக் கூடாரத்தில் பலியிடும் நேரங்கள்: காலை 9 மணி

& மாலை 3 மணி.

“பகல்” என்பது காலை 6 மணி முதல் மாலை 6 மணி வரை;

“இரவு” என்பது மாலை 6 மணி முதல் காலை 6 மணி வரை.

“பகல்” இரண்டாக பிரிக்கப்பட்டது :

1) பகல் 6 மணியிலிருந்து 12 மணி வரைக்கும் ஒரு பகுதியாக பிரிக்கப்பட்டது; இதன் நடுவில் காலை 9 மணிக்கு காலை பலி செலுத்தும் நேரமாக இருந்தது.

2) மத்தியானம் 12 மணியிலிருந்து மாலை 6 மணிக்கு ஒரு பகுதியாகப் பிரிக்கப்பட்டது; இதன் நடுவில் மாலை 3 மணிக்கு மாலை பலி செலுத்தும் நேரமாக இருந்தது; இயேசு சிலுவையில் பலி செலுத்திய நேரம் 3 மணி ஆகும்.

12 மணியிலிருந்து மாலை 3 மணி வரை : சிறிய மாலைப் பொழுது;

பிற்பகல் 3 மணியிலிருந்து மாலை 6 மணி வரை: பெரிய மாலைப் பொழுது.

இந்த இரண்டு மாலைப்பொழுதுகளின் மத்தியில் தான் 3 மணிக்கு அந்திப்பலி செலுத்தப்பட்டு வந்தது.

“இரவு” என்பது, “மாலை 6 மணியிலிருந்து காலை 6 மணி வரை”;

இரவைத் தொடர்ந்து வரும் பகல், “அதே நாளை” சேர்ந்தது ஆகும். யாத் 12:51.  
பகலைத் தொடர்ந்து வரும் இரவு, “அதே நாளை” சேர்ந்தது அல்ல.

**மாத துவக்க நாள் :**

யூத ஆலோசனை சங்கம் ஒவ்வொரு மாதமும் கடைசி நாளன்று கூடி, புதிய வளர்பிறை சந்திரன் வானில் தோற்றமளித்ததைப் பார்த்ததற்காக “இரண்டு சாட்சிகளிடம்” வாக்குமூலம் பெற்று, ஒவ்வொரு மாதத்தின் துவக்கத்தையும் நிர்ணயம் செய்யும் வழக்கம் இருந்தது.

@@@@@@@@@@@@@@@@@@@@



## இஸ்ரவேலரின் அனுசரிப்புகள்

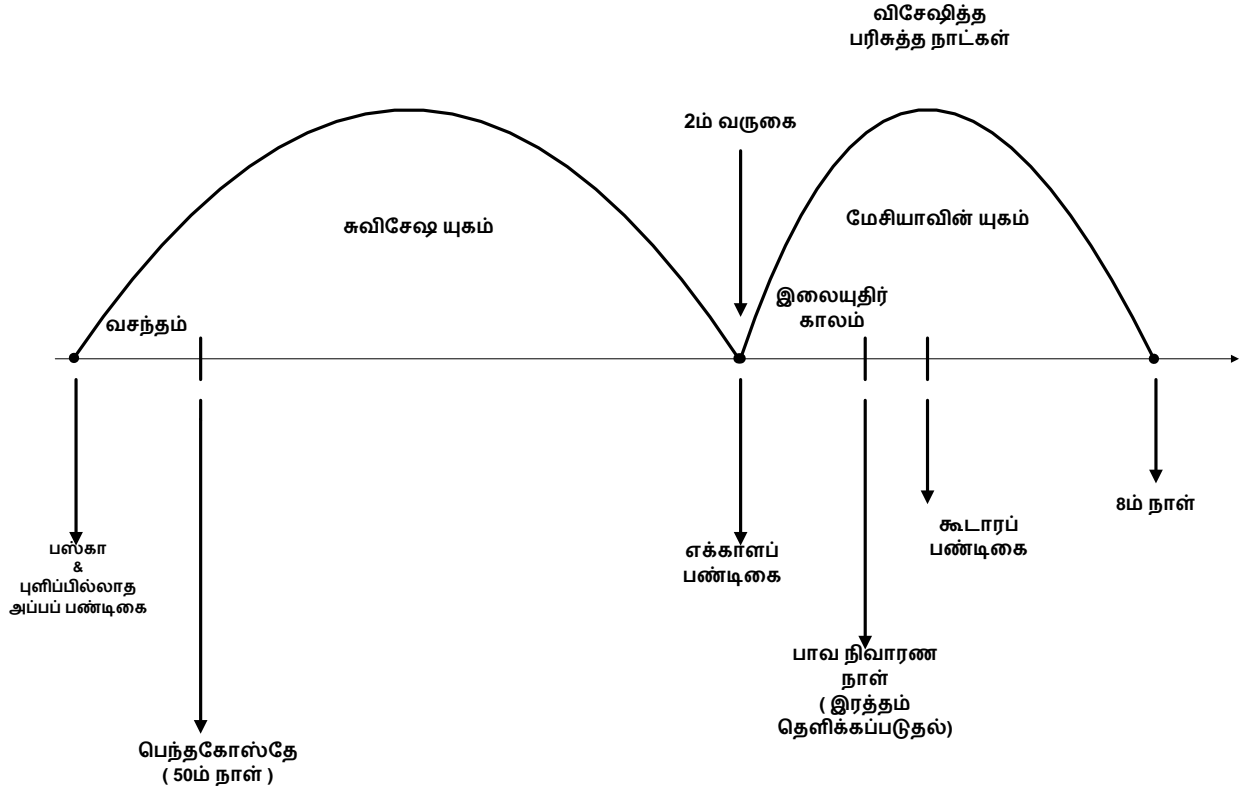

லேவியராகமம் 23ம் அதிகாரத்தில் பரிசுத்த நாட்களை அனுசரிப்பது தொடர்பான கட்டளைகள் கொடுக்கப்பட்டன. அனுசரிக்க வேண்டிய ஏழு பண்டிகைகள் கீழ்க்கண்டவாறு குறிக்கப்பட்டுள்ளன :

**வசந்த காலத்தில் அனுசரிக்க வேண்டிய ஆலய பண்டிகைகள்**

- 1) பஸ்கா பண்டிகை: (எபிரேய மொழியில் PESACH); நிசான் மாதம் 15ம் தேதி அனுசரிக்கப்பட வேண்டும். (மார்ச் - ஏப்ரல்). (லேவி 23:5)
- 2) புளிப்பில்லாத அப்பப் பண்டிகை: (CHAG HAMOTZI) நிசான் 15 முதல் 21ம் தேதி வரை 7 நாட்கள்; லேவி 23:6; (மார்ச் - ஏப்ரல்)
- 3) முதற் பலன்களின் பண்டிகை: (YOM HABIKKURIM) (FEAST OF FIRST FRUITS) நிசான் மாதம் 16ம் தேதி; (லேவி 23:10,11)

மேற்குறிப்பிட்ட 3 பண்டிகைகளும் பஸ்கா பண்டிகையுடன் தொடர்பு உள்ளவை.



- 4) வாரங்களின் பண்டிகை: (SHAVUOT) (FESTIVAL OF WEEKS) நிசான் 16ம் தேதி துவங்கி 7 வாரங்கள் முடிந்து, அடுத்த நாளாகிய 50ம் நாளில் (பெந்தகோஸ்தே நாள்) அனுசரிக்கப்படுகிறது. (லேவி 23:15 -21)

**இலையுதிர் காலத்தில் அனுசரிக்க வேண்டிய பண்டிகைகள்**

- 5) எக்காளப் பண்டிகை: (YOM TERU'AH) (லேவி 23:24). இது புது வருஷ நாள் (ROSH HASHANAH) ஆகும். இது சிவில் காலண்டரில் புது வருஷ நாள் ஆகும்; இந்த பண்டிகை திஸ்ரி மாதம் (7ம் மாதம்) 1ம் தேதி அனுசரிக்கப்படுகிறது.
- 6) பாவ நிவாரண நாள்: (YOM KIPPUR) (ATONEMENT DAY) 7ம் மாதம் 10ம் தேதி அனுசரிக்கப்பட வேண்டும். (லேவி 23:27)
- 7) கூடாரப் பண்டிகை: (SUKKOT) (FEAST OF INGATHERING / FESTIVAL OF BOOTHS / FESTIVAL OF TABERNACLES) 7ம் மாதம் (திஸ்ரி) 15ம் தேதி ஆரம்பித்து 21ம் தேதி வரை. (லேவி 23:34)
- 8) 8ம் நாள்: கூடாரப் பண்டிகைக்கு அடுத்த நாள். திஸ்ரி மாதம் (7ம் மாதம்) 22ம் தேதி.

**பஸ்கா பண்டிகை :**

“பஸ்கா” என்பது “ஆட்டுக்குட்டி” பலியிடப்படுவதைக் குறிக்கிறது. பஸ்கா ஆடு பலியிடப்படுவது நிசான் மாதம் 14ம் தேதி அனுசரிக்கப்பட வேண்டியது ஆகும். “பஸ்காவை புகித்தல்” என்பது பண்டிகையின் முதல் நாளாகிய நிசான் 15ம் தேதி அனுசரிக்க வேண்டியதாகும். இவ்விதமாக, “புளிப்பில்லா அப்பப் பண்டிகை” என்பது வித்தியாசமானது என்பது லேவி 23:5,6; எண் 28:16,17; 2 நாளா 30:15,21; எஸ்றா 6:19,22; மாற்கு 14:1 ஆகிய வசனங்களிலிருந்து தெரிந்து கொள்ளலாம்.

**புளிப்பில்லா அப்பப் பண்டிகை :**

“பஸ்கா” ஆட்டுக்குட்டி அடிக்கப்படுவது நிசான் 14ம் தேதி ஆகும்; “புளிப்பில்லா அப்பப் பண்டிகை” 15ம் தேதி ஆரம்பித்து 21ம் தேதியில் முடிவடைகிறது; (யாத் 12:15) 15ம் தேதி இரவு பஸ்கா மாமிசம் சாப்பிடப்படுகிறது. “பஸ்கா”வும் “புளிப்பில்லா அப்பப் பண்டிகை”யும் நெருங்கிய தொடர்பு உள்ளதால், இவ்விரண்டும் ஒன்றாக பழைய ஏற்பாட்டில் பாவிக்கப்படுகின்றன. (மத் 26:17; மாற்கு 14:12; லூக் 22:1) யூத வரலாற்று ஆசிரியன் ஜோசபஸ், புளிப்பில்லா அப்பப் பண்டிகையின் காலத்தை “எட்டு நாட்கள்” என்று குறிக்கிறார்.

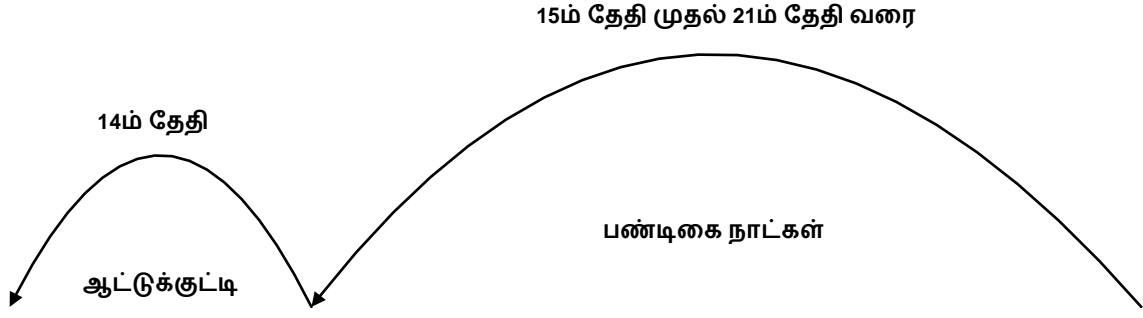

பாபிலோனின் சிறையிருப்பிற்குப் பின், இரண்டாம் ஆலய காலத்திலிருந்து, நிசான் 14ம் தேதியில் பஸ்கா ஆட்டுக்குட்டி அடிக்கப்படுவதற்கு முன்பு, ஒவ்வொரு குடும்பத்திலும் முதற் பேறானவர்கள் உபவாசம் (TA'ANIT BECHORIM) இருந்து, ஜெப ஆலயத்திற்கு சென்று "சிய்யாம்" என்ற வேத வாசிப்பில் பங்கு பெறுவார்கள். 14ம் தேதி துவக்கத்திலேயே, அன்று மாலையில் வீடு முழுவதும் தேடி, புளிப்புள்ள பொருள்கள் இருந்தால் அவற்றை சேகரித்து, காலையில் அவற்றை எரித்து விடுவார்கள். வீடு முழுவதும் தேடி ஒன்றுமில்லாமல் இருப்பதைத் தவிர்க்க, சில நாட்களுக்கு முன்பாகவே ரொட்டி துண்டுகளை வீட்டில் சில இடங்களில் போட்டுவிடும் வழக்கம் யூதர்களிடம் இருந்தது.

#### முதற் பலன்களின் பண்டிகை :

வசந்த காலத்தில் இஸ்ரவேலில் முதன் முதலாக வாற்கோதுமை அறுவடை நடைபெறும்; ஓய்வு நாளுக்கு அடுத்த நாளில் அறுவடையின் முதற் பலன்களை தேவனுக்கு சமர்ப்பிக்கும் பண்டிகை ஆகும். இயேசு மரணம் அடைந்த கிபி 33ம் வருஷத்தில், பஸ்காவுக்கு அடுத்த நாள் நிசான் மாதம் 15ம் தேதி ஆகும். இந்த ஓய்வு நாளுக்கு அடுத்த நாளாகிய நிசான் 16ம் தேதி அன்று தான், முதற் பலன்கள் தேவனுக்கு முன்பாக அசைவாட்டப்பட வேண்டும்.

தேவ ஏற்பாட்டில் இது கிறிஸ்துவின் உயிர்த்தெழுதலை அடையாளப்படுத்துகிறது. நிழலாகிய பஸ்கா ஆட்டுக்குட்டியாக கிறிஸ்து நிசான் மாதம் 14ம் தேதி பலியிடப்பட்டார். மூன்று நாட்களின் பகுதிகள் அடங்கிய காலத்தில் கல்லறையிலிருந்த இயேசு 16ம் தேதி விடியற்காலையில் உயிர்த்தெழுந்தார். மாசில்லாத, புளிப்பில்லாத, பூரணமான வசந்த கால அறுவடையின் முதற் பலனாக கிறிஸ்து அடையாளப்படுத்தப்படுகிறார்.

முதற் பலனாகிய அசைவாட்டும் கதிர் பலிபீடத்தில் எரிக்கப்படுவதில்லை. ஆசாரியனுக்கு அவன் உபயோகத்திற்குக் கொடுக்கப்பட்டது. இந்த அசைவாட்டும் முதற் பலனான காணிக்கை புளிப்பில்லா அப்பப் பண்டிகையில் நடக்கிறது. இது முதற் பலனானவர்கள் விடுதலை பெறுவதைக் குறித்து மகிழ்ச்சி கொண்டாடும் வாரம் ஆகும். சவிசேஷ யுகத்தில் ஏழு சபைகளின் காலப்பகுதிகளில் முதற் பலனானவர்கள் தங்கள் இரட்சிப்பைக் குறித்து களிப்படையும் காலம் ஆகும்.

**வாரங்களின் பண்டிகை (பெந்தகோஸ்தே நாள்) :**

இந்த நாளில் தான் சீஷர்கள் பரிசுத்த ஆவியைப் பெற்றார்கள். புளிப்பு கலந்து செய்த அப்பம், பரிசுத்தவான்கள் மாம்சீக பாவத்திற்கு உட்பட்டவர்களாயினும் தேவனால் ஏற்றுக் கொள்ளப்படுவதை அடையாளப்படுத்துகிறது. முதற் பலன்களின் வாற்கோதுமை கதிர் அசைவாட்டும் பலியைப் போலவே, வாரங்களின் பண்டிகை பலிகளும் ஆசாரியனின் சொந்த உபயோகத்துக்குக் கொடுக்கப்படுகின்றன.

**எக்காளப் பண்டிகை :**

இலையுதிர் கால பண்டிகைகளில் முதலாவதாக 7ம் மாதம் 1ம் தேதி “எக்காளப் பண்டிகை” வருகிறது; இது ஓய்வு நாள்; (லேவி 23:23-25) இது சிவில் வருஷத்தில் முதல் நாள் ஆகும். யூதர்களுக்கு இரண்டு புது வருஷங்கள் உள்ளன : இலையுதிர் காலத்தில் சிவில் வருஷம் ஆரம்பிக்கிறது. வசந்த காலத்தில் மத வருஷம் ஆரம்பிக்கிறது. எக்காளம் ஊதும் பண்டிகை, கிறிஸ்துவின் 2ம் வருகையை அடையாளப்படுத்துவதாய் உள்ளது. (1தெச 4:16) கிறிஸ்துவின் இரண்டாம் வருகை துவக்கம், சீரமைக்கும் இராஜ்ய பணிகள் ஆரம்பமாவதைக் குறிக்கின்றது. 7ம் மாதத்தின் முதல் நாளில் அமாவாசையின் வளர் பிறை சந்திரனுடைய முதல் நாள் தோற்றம், கீறல் போன்ற சிறிய வெளிச்சம் மேகங்களின் நடுவே மறைந்து போவது போல், இயேசுவின் 2ம் வருகையும் மிகவும் உற்று கவனித்து நோக்கினால் மட்டுமே விளங்க இயலும். இயேசுவின் இரண்டாம் வருகையைத் தொடர்ந்து, சீரமைப்பு வேலைகள் துவங்கியிருக்கின்றன.

**பாவ நிவாரண நாள் :**

இலையுதிர் காலத்தில் எக்காளப் பண்டிகையைத் தொடர்ந்து, இரண்டாவது பரிசுத்த நாளாக “பாவ நிவாரண நாள்” 7ம் மாதம் 10ம் தேதி அனுசரிக்கப்படுகிறது. இதை தொடர்ந்து 15ம் தேதி முதல் 21ம் தேதி வரை 7 நாட்கள் கூடாரப் பண்டிகை கொண்டாடப்படுகிறது.

மேற்குறிப்பிட்ட இலையுதிர் கால அனுசரிப்புகள், கிறிஸ்துவின் ஆயிர வருஷ யுகத்திற்கு அடையாளமாய் உள்ளன. வசந்த கால அனுசரிப்புகள் சுவிசேஷ யுகத்திற்கு அடையாளமாய் உள்ளன.

கர்த்தருடைய ஆட்டுக்குட்டி பாவ நிவாரண பலியாக சுவிசேஷ யுகத்தின் திருச்சபையை அடையாளப்படுத்துகிறது. உலக மக்களின் சார்பாக கிறிஸ்துவின் இரத்தம் பாவ நிவாரண நாளில் கிருபாசனத்தில் தெளிக்கப்பட்டது. இரத்தம் தெளிக்கப்பட்டவுடன், பொதுவான உயிர்த்தெழுதல் துவங்கி, இராஜ்யத்திற்கான பணிகள் முழுவீச்சில் நடைபெற ஆரம்பிக்கிறது. பாவ நிவாரண நாளில் யூபிலி எக்காளச்சத்தம் முழங்க வேண்டும். (லேவி 25:9) இரத்தம் தெளிக்கப்படுவதற்கு இந்த யூபிலி முழக்கம் தொடர்புடையதாக இருக்கிறது. இரத்தத்தினால் பாவ நிவாரணம் செய்யப்படுவதைத் தொடர்ந்து, மனுக்குலத்தின் சீரமைப்பு பணிகள் நடைபெற ஆரம்பிக்கிறது.

**கூடாரப் பண்டிகை :**

ஏழாம் மாதம் 15ம் தேதி முதல் 21ம் தேதி வரை 7 நாட்கள் (லேவி 23:34) யூதர்களின் வீடுகளுக்கு வெளியே, முற்றத்தில், கூரையில், பொது இடங்களில் அல்லது ஆலய பிரகாரங்களில் கூட கூடாரங்கள் அமைக்கப்பட்டு, ஏழை பணக்காரர் வித்தியாசமில்லாமல், மரக்கிளைகளால் மூடப்பட்ட கூடாரங்களில் தங்கினர். இது ஆயிர வருஷ அரசாட்சியில் ஏற்ற தாழ்வில்லாத நிலை உருவாகுவதற்கு அடையாளமாய் உள்ளது. சகரியா 14:16ம் வசனத்தில் கூடாரப் பண்டிகையின் முக்கியத்துவம் குறிக்கப்படுகிறது.

முதற் பலனானவர்கள் புளிப்பில்லா அப்பப் பண்டிகை நாட்களாகிய சுவிசேஷ யுக காலப்பகுதியில் திருச்சபை இரட்சிக்கப்படுகிறது. கூடாரப் பண்டிகையின் நாட்களில் பாவத்திலிருந்தும் மரணத்திலிருந்தும் மனுக்குலம் பெறும் விடுதலையை கொண்டாடும் விதத்தில் உள்ளது. 6000 வருஷ வனாந்தர அனுபவங்களிலிருந்து மனுக்குலம் விடுதலை பெறுவது ஞாபகத்தில் வைத்துக் கொள்ளப்படுகிறது. (யாத் 23:16)

**மூன்று அறுவடைகள் :**

- 1) வாற் கோதுமை அறுவடை (இயேசு)
- 2) கோதுமை அறுவடை (திருச்சபையும் திரள் கூட்டமும்)
- 3) பல்வகை தானிய அறுவடை (உலக மக்கள்)

கூடாரப் பண்டிகை வாரத்தின் ஓய்வு நாளில், பழைய ஏற்பாட்டு பிரசங்கி புஸ்தகத்திலிருந்து வசனங்கள் வாசிக்கப்பட்டன. இவ்வுலகத்தில் அனைத்தும் மாயையே என்பதை உணர்த்துவதே சாலொமோனின் பிரசங்கி புஸ்தகத்தின் மையக் கருத்து ஆகும். முடிவுரையாக பிர 12:13,14ம் வசனங்களில், தேவனைத் தவிர இவ்வுலகிலுள்ள அனைத்தும் வெறுமையும் பிரயோஜனமில்லாத மாயையாகவும் உள்ளதை மனுக்குலம் உணரும்.

“காரியத்தின் கடைதொகையைக் கேட்போமாக, தேவனுக்குப் பயந்து, அவர் கற்பனைகளைக் கைக்கொள்; எல்லா மனுஷர்மேலும் விழுந்த கடமை இதுவே. ஒவ்வொரு கிரியையும், அந்தரங்கமான ஒவ்வொரு காரியத்தையும், நன்மையானாலும், தீமையானாலும், தேவன் நியாயத்திலே கொண்டு வருவார்”.

**8ம் நாள் :**

தேவனால் கொடுக்கப்பட்ட கடைசி பண்டிகை இது. லேவி 23:36; இந்த பண்டிகை கூடாரப் பண்டிகையுடன் தொடர்புள்ளதாய் இருக்கிறது. கூடாரப் பண்டிகை திஸ்ரி மாதம் 21ம் தேதி முடிந்தவுடன், 22ம் தேதி “8ம் நாள்” அனுசரிக்கப்படுகிறது. “எட்டாம் நாள்” என்பது மேசியாவின் ஆயிர வருஷ ஆட்சிக்குப் பிறகு உள்ள காலத்தை அடையாளப்படுத்துவதாக உள்ளது. ஏழு நாட்களாகிய கூடாரப் பண்டிகையை அடையாளப்படுத்தும் மேசியாவின் இராஜ்யப் பணிகளின் விளைவுகள் காரணமாக, மனுக்குலத்தார் இறுதியாக தேவனுடைய எட்டாம் நாளாகிய ஓய்வு நாளில் பிரவேசிக்கின்றனர். மரண பயத்திலிருந்து விடுபட்டு, பாவமில்லாத நிலையில் மனுக்குலம் ஓய்வு பெறும். 8ம் நாளில் சபை கூடுதல், உலக ஜனங்கள் தேவனுக்கு நன்றி செலுத்தும் விதமாக உள்ளது. இந்த காலத்தில் தான் இயேசு பிதாவிடம் இராஜ்யத்தை ஒப்புக் கொடுத்து அவருக்குக் கீழ்ப்பட்டிருப்பார். (1கொரி 15:28)

**மூன்று பண்டிகைகள் :**

1) புளிப்பில்லா அப்பப் பண்டிகை 2) வாரங்களின் பண்டிகை 3) கூடாரப் பண்டிகை. இந்த மூன்று பண்டிகைகளிலும், தேவனுக்கு முன்பாக ஆண் மக்கள் யாவரும் ஆசரிப்புக் கூடாரத்திலோ அல்லது ஆலயத்திலோ பிரசன்னமாக வேண்டும். இதை நிறைவேற்றுவதற்காக ஒவ்வொரு ஆண்மகனும் எருசலேமுக்கு பிரயாணம் செய்ய வேண்டும். இவர்கள் வெறுங்கையோடு வராமல், தாங்கள் விரும்பும் காணிக்கையை தேவனுக்கு செலுத்த வேண்டும்.

**சுருக்கவுரை :**

இஸ்ரவேலருக்கு கட்டளையிடப்பட்ட பண்டிகைகளும் நாட்களும் இரட்சிப்பின் இரண்டு யுகங்களை அடையாளப்படுத்துகிறது.

1. பஸ்கா பண்டிகை

இயேசுவின் பலியையும், அவர் சிந்திய இரத்தத்தின் மூலம் பயன்பெறும் பரிசுத்தவான்களை அடையாளப்படுத்துகிறது.

2. வாரங்களின் பண்டிகை

ஆவியில் ஜநிப்பிக்கப்பட்ட பரிசுத்தவான்கள் தேவனுக்கு முன்பாக மேலான அழைப்புக்குப் பாத்திரமாக பெந்தகோஸ்தே நாளில் ஏற்றுக்கொள்ளப்படுவதற்கு அடையாளமாய் இருக்கிறது.

3. எக்காளப் பண்டிகை

கிறிஸ்துவின் இரண்டாம் வருகையையும் ஜன சமுதாயத்தின் எல்லா கூறுகளையும் தயார்படுத்தி, இராஜ்யத்தின் சீரமைப்பு பணிகளுக்கு ஆயத்தம் பண்ணப்போவதை அடையாளப்படுத்துகிறது.

4. கூடாரப் பண்டிகை

வனாந்தர நிலையிலிருந்து மாற்றம் அடைந்து, மனுக்குலம் மகிழ்ச்சிக்குள் பிரவேசிப்பதை அடையாளப்படுத்துகிறது.

5. எட்டாம் நாள்

தேவனுடன் மனுக்குலம் சமாதானமாக, புதிதாக்கப்பட்ட உறவுடன் இருப்பதை அடையாளப்படுத்துகிறது.

@@@@@@@@@@@@@@@@@@@@@@@@@@@@@@@@@@@@

**பஸ்கா பண்டிகை - காலக்கணக்குகள்**

முதல் பஸ்கா	கிபி 33 ல் பஸ்கா
<p>நிசான் மாதம் 14ம் தேதி சாயங்காலம். (இரண்டு சாயங் காலங்களுக்கு நடுவில் 3 மணி) பஸ்கா ஆட்டுக்குட்டி அடிக்கப்பட்டது. யாத் 12:6,8. (ரீபிரிண்ட் R 2953)</p>	<p>14ம் தேதி இரவு (அதாவது 14ம் தேதி துவக்கத்தில்) இராப்போஜனம் ஆசரித்தார். அதாவது, பஸ்கா பண்டிகைக்கு ஒரு நாள் முன்னதாக இராப்போஜனம் அனுசரிக்கப் பட்டது. யோவான் 18:28; 19 :14;31. இயேசு இந்த இரவில் தான் காட்டிக் கொடுக்கப் பட்டார். இந்த இரவு கழிந்த பின்பு, காலை 9 மணிக்கு சிலுவையில் ஏற்றப்பட்டு, மத்தியானம் 3 மணிக்கு மரித்தார்.</p> <p>இது பஸ்கா பண்டிகையின் ஆயத்த நாள் ஆகும். “இராப்போஜன நாள்” என்பது இயேசு பலியிடப்பட்ட நாள் ஆகும். நிசான் 14ம் தேதி மாலை 3 மணி - அந்திப் பலி செலுத்தப்படும் அதே நேரம்; நிழலான ஆடு அடிக்கப்பட்ட அதே மணி நேரத்தில் தான், இயேசு சிலுவையில் மரித்தார். இயேசு மரித்த பிறகு, சூரிய அஸ்தமனத்தைத் தொடர்ந்து, 15ம் தேதி ஆரம்பிக்கிறது. இந்த 15ம் தேதி இரவும், அதைத் தொடர்ந்த பகலும் தான் (மாலை 6 மணி வரை) “பஸ்கா நாள்” ஆகும். நிசான் மாதம் 15ம் தேதி தான், யூத காலண்டரில் “பஸ்கா பண்டிகை நாள்” என குறிக்கப்படுகிறது. இந்த நாளுக்கு இரண்டு நாட்களுக்கு முன்னதாக, அதாவது 13ம் தேதி மாலையில் “இராப்போஜனம்” அனுசரிக்கிறோம்.</p>

<p>15ம் தேதி இரவு புளிப்பில்லா அப்பத்துடன், பஸ்கா ஆட்டுக் குட்டியின் மாமிசம் சாப்பிடப்பட்டது. யாத் 12:8. இது புளிப்பில்லா அப்பப் பண்டிகையின் முதல் நாள் ஆகும். உபா 16:2 -4. (6ம் வால்யும், “புது சிருஷ்டி” தமிழ் பதிப்பு 2007, 624ம் பக்கம்).</p> <p>நிசான் 15ம் தேதி இரவில் தான் எகிப்தியரின் தலைச்சன் குழந்தைகள் சங்கரிக்கப்பட்டனர். யாத் 12:29. “தலைமுறை தோறும் முக்கியமாக ஆசரிக்க வேண்டிய ராத்திரி”. யாத் 12:42.</p> <p>15ம் தேதிகாலையில் இஸ்ரவேலர் அனைவரும் எகிப்தை விட்டு வெளியேறினர். யாத் 12:17,41,51.</p> <p>பஸ்கா பலியின் மாமிசம் 15ம் தேதி இரவுக்குள் பொழுது விடிவதற்குள் முன்னதாகவே சாப்பிட்டு முடிக்க வேண்டும். உபா 16:4; யாத் 12:10; (15ம் தேதி ஆரம்பத்திலிருந்து 12 மணி நேரங்கழித்து 15ம் தேதி விடியற் காலம் 6 மணி வருகிறது).</p>	<p>நிசான் மாதம் 15ம் தேதி பெரிய ஓய்வு நாள். யோவான் 19:31; யாத் 12:16.</p> <p>பொருள் : 15ம் தேதி பஸ்கா மாமிசத்தை சாப்பிடுவது சுவிசேஷ யுகத்தை அடையாளப்படுத்துகிறது. முதற்பேறானவர்கள் பேராபத்துக்குள் இருக்கும் காலப்பகுதி ஆகும். இந்த சுவிசேஷ யுக காலப்பகுதியில் தான் முதற்பேறானவர்கள் காப்பாற்றப்படுகிறார்கள். இதைத் தொடர்ந்து, மனுக் குலம் பாவத்திலிருந்தும் மரணத்திலிருந்தும் விடுதலை பெற்று, இழந்த எல்லாவற்றையும் திரும்ப பெறுகிறது.</p>
--	--



## பஸ்கா காலக்கணக்கு அம்சங்கள்

பொருள்

நிழல்

இயேசுவும் சீஷர்களும் பஸ்கா பூசிப்பு; இராப்போஜன அனுசரிப்பு ஸ்தாபிக்கப்படுதல். மாற் 14:12

கெத்சமனே தோட்டத்தில் யூதாசினால் இயேசு காட்டிக்கொடுக்கப்படுதல் மாற் 26:36; மாற் 14:32.

அன்னா, மிலாத்து, ஏரோது, & மறுபடியும் மிலாத்து முன்பாக இயேசு கொண்டுவரப்படுதல். ("ஆயத்த நாளில்")

3ம் மணி வேளை-காலை 9 மணியளவில்)

"தேவ ஆட்டுக்குட்டியாக" இயேசு மரணம்; (9ம் மணி வேளை- மாலை 3 மணியளவில்).

இயேசு கல்லறையில் வைக்கப்படுதல்.

புனிப்பில்லாத அப்பப்பண்டிகையின் துவக்கத்தில் யூதர்கள் பஸ்கா ஆட்டுக்குட்டியை சாப்பிட்டார்கள்.

ரோம போர்ச்சேவகர்களால் இயேசுவின் கல்லறை காவல் காக்கப்படுதல்.

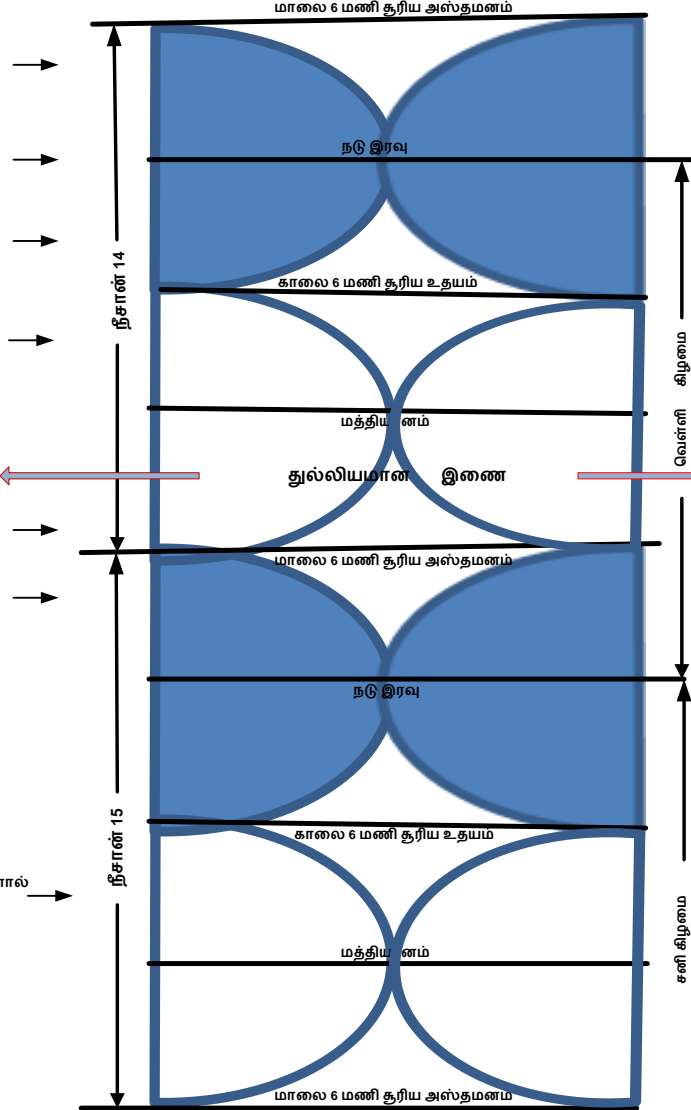

புனிப்புள்ள பொருட்களை வீடுகளில் தேடுதல்.

சேகரிக்கப்பட்ட புனிப்பு பொருட்கள் எரிப்பு.

சாயங்காலத்தில் ஆட்டுக்குட்டி அடிக்கப்படுதல்.

நிலையின் மேற்சட்டத்திலும், வாசலின் நிலைக்கால்கள் இரண்டிலும் இரத்தம் தெளிக்கப்படுதல்.

"அந்த இரவில்" பஸ்கா ஆட்டுக்குட்டி சாப்பிடுதல்.

எகிப்தின் தலைப்பிள்ளைகள் தூதனால் சங்கரிக்கப்படுதல். யாத் 12:23,29.

எகிப்தியரை விட்டு புறப்பட்டுப் போகச் சொல்லி பார்வோனின் கட்டளை.

எகிப்தில் அடிமைத்தனத்திற்கு முடிவு ஏற்பட்டு, பஸ்காவுக்கு மறுநாளிலே இஸ்ரவேலர் எகிப்தை விட்டு வெளியேற ஆரம்பித்தனர். நிசான் 15 . எண் 33:3.

## புனிப்பில்லா அப்பப் பண்டிகை - காலக்கணக்குகள்

“முதலாம் மாதம் பதினாலாம் தேதி அந்திநேரமாகிற வேளையிலே கர்த்தரின் பஸ்கா பண்டிகையும், அந்த மாதம் பதினைந்தாம் தேதியிலே, கர்த்தருக்குப் புனிப்பில்லா அப்பப்பண்டிகையுமாய் இருக்கும்; ஏழு நாள் புனிப்பில்லா அப்பங்களைப் பசிக்க வேண்டும்”. லேவி 23:5,6.

14ம் தேதி சாயந்திரம் முடிந்தவுடன், 15ம் தேதி ஆரம்பமாகும் இரவிலிருந்து புனிப்பில்லா அப்பப்பண்டிகை 21ம் தேதி வரையிலும் 7 நாட்கள் அனுசரிக்கப்பட வேண்டியதாகும். 15ம் தேதி ஆரம்பமாகும் மாலை வேளையில் பஸ்கா மாமிசம் பசிப்பதும், அன்றிலிருந்து ஏழு நாட்கள் வரைக்கும் (21ம் தேதி வரைக்கும்) புனிப்பில்லா அப்பமும் சாப்பிட வேண்டியதாகும். 15ம் தேதியும், 21ம் தேதியும் சபை கூடுதல் நடக்கும் நாட்கள் ஆகும்.

பஸ்கா மற்றும் புனிப்பில்லா அப்பப்பண்டிகை எகிப்தில் முதன் முறையாக ஸ்தாபிக்கப்பட்ட போதும், இரண்டாம் அனுசரிப்பு சீனாய் வனாந்தரத்தில் நடந்த போதும் (எண் 9:5) இஸ்ரவேல் குடும்பத்தினரின் அனைத்து அங்கங்களும் (சுத்தமுள்ளவர்களும் அசுத்தமுள்ளவர்களும்) நின்று கொண்டு, அவசர நிலையில் பஸ்கா மாமிசம் சாப்பிட்டார்கள். இந்த சமயத்தில் பாடல்கள் ஏதும் பாடப்படவில்லை. சபை கூடுதல் நடக்கவில்லை. ஆனால், இதைத் தொடர்ந்த பிற்காலங்களில், யாத் 12 & 13ம் அதிகாரங்களில் கொடுக்கப்பட்ட நியாயப்பிரமாணத்தில் “நித்திய நியமமான பஸ்கா” மாமிசம் ஆண் மக்கள் மட்டுமே சாப்பிட வேண்டும் (யாத் 23:17; உபா 16:16) என்றும், அவர்கள் சுத்தமுள்ளவர்களாக இருக்க வேண்டும் என்றும் கட்டளை இடப்பட்டது. (எண் 9:6-14) பிரேதம் தீட்டுப்பட்டவர்கள், சுத்தமில்லாதவர்கள் மற்றும் பிரயாணம் மேற்கொண்டிருந்தவர்கள், ஒரு மாதம் கழித்து “சிறிய பஸ்காவை” THE LITTLE PASSOVER) அனுசரிக்க அனுமதிக்கப்பட்டார்கள். நித்திய நியமமாகக் குறிக்கப்பட்ட இந்த பஸ்கா அனுசரிப்பு, உட்கார்ந்து / சாய்ந்து கொண்டு, அவசரமில்லாமல், (மத் 26:20; மாற்கு 14:17; லூக் 22:14) சங்கீதங்களை (HALLEL - 113 முதல் 118ம் சங்கீதங்கள்) பாடிக்கொண்டு இஸ்ரவேலர் அனுசரித்தனர். (ஏசாயா 30:29; மத் 26:30; மாற்கு 14:20)

“பஸ்கா” என்பது உலக ஜனங்களுக்காக அல்ல. இது முதற் பேறானவர்களுக்கு மட்டுமே ஆகும். இந்த சுவிசேஷ யுகத்தின் சபைக்காக, கிறிஸ்துவின் கிரியையை அடையாளப்படுத்துவதாய் உள்ளது. “முதற் பேறானவர்களின் சபை” என்றழைக்கப்படும் சபை அங்கங்களின் விடுதலை, தெய்வீக அன்பும் கிருபையும் அடங்கிய கிறிஸ்துவின் கிரியையினாலேயே அமைகிறது. சபையின் இந்த விடுதலையில் சபை அங்கங்களுக்கு சொந்த பங்கு கிடையாது.

சீனாய் மலையில் இஸ்ரவேலுக்கு நியாயப்பிரமாண உடன்படிக்கை ஏற்பட்டு, இஸ்ரவேலின் முதற் பேறானவர்கள் கடந்து போவதை (PASSOVER) அடையாளப்படுத்தியது போல, இந்த சுவிசேஷ யுகத்தில் முதற்பேறானவர்களாகிய சபை “கடந்து போகுதல்”, மாம்சீக இஸ்ரவேலரையும், உலக ஜனங்களையும் ஆசீர்வதிக்கும் புதிய உடன்படிக்கையின் துவக்கமாக அமைகிறது. மோசே தலையும் சரீரமுமாகிய கிறிஸ்துவை அடையாளப்படுத்துகிறார். (ரீபிரிண்ட் 4335)

நிழலாகிய “பஸ்கா ஆட்டுக்குட்டி” நமது இரட்சகர் கிறிஸ்துவை மட்டுமே குறிக்கிறது.

“ ... நீங்கள் புனிப்பில்லாதவர்களாயிருக்கிறபடியே, புதிதாய்ப் பிசைந்த மாவாயிருக்கும்படிக்கு, பழைய புளித்த மாவைப் புறம்பே கழித்துப் போடுங்கள்; ஏனெனில், நம்முடைய பஸ்காவாகிய கிறிஸ்து நமக்காக பலியிடப்பட்டிருக்கிறாரே. ஆதலால் பழைய புளித்த மாவோடே அல்ல, துர்க்குணம், பொல்லாப்பு என்னும் புளித்த மாவோடும் அல்ல, துப்புரவு உண்மை என்னும் புனிப்பில்லாத அப்பத்தோடே பண்டிகையை ஆசரிக்கக்கடவோம்”. 1 கொரி 5:7,8.

பஸ்கா ஆட்டுக்குட்டியின் எலும்பு முறிக்கப்படாமல் முழுவதுமாக சமைக்கப்படுகிறது. இவ்விதமாக, பஸ்கா ஆட்டுக்குட்டி சபையின் அங்கங்களைக் குறிக்காமல், கிறிஸ்துவை மட்டுமே அடையாளப்படுத்துகிறது. இந்த பஸ்கா ஆட்டுக்குட்டியும், அதின் இரத்தமும் “முதற் பேறானவர்களின் கடந்து போகுதலை” மட்டுமே சாத்தியமாக்குகிறது. மற்றவர்களின் விடுதலைக்கு, “பஸ்கா” அனுசரிப்பில் பாங்கில்லை. (ரீபிரிண்ட் 4335 4384)

முதற் பேறானவர்களின் “கடந்து போகுதல்”, “விசுவாசக் குடும்பத்தாராகிய” முதற் பேறானவர்களின் சபையையும், “கடந்து போகுதலின்” இரவு, பூமி முழுவதையும் இருளாக்கியுள்ள இந்த சுவிசேஷ யுகத்தையும் அடையாளப்படுத்துகிறது. நீதியின் சூரியன் வீசும் ஒளிக்கதிர்களால் ஆயிர வருஷ காலப்பகுதியில் நுழையும் தருணத்தில், ஆட்டுக்குட்டியின் இரத்தத்தின் மீட்பினால், முதற் பேறானவர்களின் சபை மட்டும் கடந்து போகிறது. இதைத் தொடர்ந்து, உலகத்தாரின் பொதுவான இரட்சிப்பு நடக்கும். இப்பொழுது சபை மட்டும் கடந்து போகிறது. உலகத்தாரின் பொதுவான விடுதலை கூடிய சீக்கிரம் கிரமமாய் நடக்க இருக்கிறது. முதற் பேறானவர்களின் “கடந்து போகுதல்” முழுமையடையாத வரையில், தேவ திட்டத்தின்படி, உலகத்தாரின் பொதுவான இரட்சிப்பு நடக்காது. (ரீபிரிண்ட் 4492)

## அசைவாட்டும் நாள் பற்றிய கணிப்பு

யூதர்களுக்கு மத ரீதியான பரிசுத்த வருஷத்தின் முதல் மாதம் “நிசான்” ஆகும். இஸ்ரவேலர்களின் முதன்மையான பண்டிகையான பஸ்கா அனுசரிக்கப்படுவதால் நிசான் மாதம் முக்கியத்துவம் பெறுகிறது. எபிரேய வருஷ ஆரம்பம் எப்படி கணக்கிடப்படுகிறது என்பது பற்றி வேதாகமத்தில் குறிப்பு ஏதும் இல்லாததால், அது பற்றிய வரலாற்றுக் குறிப்புகளை பின்வருமாறு பார்க்கலாம் :

யூத காலண்டர் பற்றிய விவரங்களை எபிரேய மிஷ்னாவில் தெரிந்து கொள்ள முடிகிறது. வசந்த காலத்தில் சம இரவு நாளில் (SPRING EQUINOX) அமாவாசை அன்று நிசான் மாதம் துவங்குகிறது. எருசலேமில் 70 பேர்கள் அடங்கிய யூத ஆலோசனை சங்கத்தின் (SANHEDRIN) மூன்று பேர்கள் (பிரதான ஆசாரியன் மற்றும் இரண்டு பேர்கள்) அமாவாசை அன்று சந்திரன் முதலில் தோன்றியதைப் பார்த்த பிறகு, நிசான் மாதம் துவங்கியதாக பறைசாற்றுவார்கள்.

கானான் தேசத்தை அடைந்த இஸ்ரவேலர்களின் முதல் அறுவடையிலிருந்து, அறுப்பின் முதற் பலனான கதிர்கட்டை கர்த்தருடைய சந்நிதியில் ஓய்வு நாளுக்கு மறுநாளில் அசைவாட்ட வேண்டும் என்ற கட்டளையை லேவி 23:9-13ம் வசனங்களில் படிக்கிறோம். இந்த ஓய்வு நாள் நிசான் மாதம் 15ம் தேதியாகிய பஸ்கா பண்டிகை என்றும், மறுநாள் என்பது 16ம் தேதி என்றும் பரிசேயர்களும், பாரம்பரிய யூதர்களும் அனுமானித்தனர். முதற் பலன்களை அசைவாட்டும் இந்த விவசாய பண்டிகை, பஸ்கா பண்டிகையுடன் நெருங்கிய தொடர்புடையதாய் இருந்து வந்துள்ளது. இது இயேசு நிசான் மாதம் 16ம் தேதி உயிர்த்தெழுந்ததற்கு நிழலாக “அசைவாட்டும் பண்டிகை” அனுசரிக்கப்பட்டது.

**அசைவாட்டும் நாள் குறித்து முன்றுவித கணிப்புகள் :**

1. இந்த அசைவாட்டும் சடங்கிற்கு “வாற்கோதுமை” கதிர் உபயோகப் படுத்தப்பட்டது. ஏனெனில், மார்ச் இறுதியில் / ஏப்ரல் துவக்கத்தில், வாற்கோதுமை கதிர்களில் மணிகள் முற்றி அறுவடைக்குத் தயாராகும் பருவம் ஆகும்.

2. இந்த காலக்கட்டம், நிசான் 16ம் தேதி கர்த்தருக்கு முதற் பலன்களாகிய கதிர்களை அசைவாட்டுவதற்கு ஏற்றதாயிருந்தது. சில வருஷங்களில் வசந்த கால வெப்ப சீதோஷண நிலை வருவதற்கு தாமதமாகி, வாற்கோதுமை கதிர்கள் முற்றாமல், இருக்கும் போது, பஸ்கா பண்டிகை நாளை சில நாட்களுக்கு தள்ளி வைக்கும் நிலை உருவானது. வசந்த காலத்தின் இந்த மாற்றத்தை சரி செய்யும் நோக்கில், யூத வல்லுநர்கள் நிசான் மாதத்திற்கு முன்பாக “வி ஆதார்” (V ADAR) என்ற 13ம் மாதத்தை புதிதாக புகுத்தினர். கூடுதலாக ஒரு மாதத்தை சேர்த்ததால், பஸ்கா பண்டிகை ஒரு மாத காலத்திற்கு தள்ளிப் போவதால், வாற்கோதுமை முதற் பலன்கள் அறுவடை செய்வதில் எவ்வித சிக்கலும் இருக்கவில்லை. இந்த முறையில் பஸ்கா அனுசரிப்பு தள்ளிப் போடப்பட்டதால், முதற் பலன்கள் அசைவாட்டும் பண்டிகையும் எவ்வித தடங்கல் இல்லாமல் நடைபெற முடிந்தது.

3. மேற்குறிப்பிட்ட முறைக்கு மாறாக, வான சாஸ்திர கணக்குகளைக் கொண்டு, நிசான் 14ம் தேதியை சிலர் வரையறுத்தனர். இதன்படி, வசந்த கால சம இரவு நாளுக்கு அருகாமையிலுள்ள அமாவாசை அன்று சந்திரனுடைய தோற்றத்தை அடிப்படையாகக் கொண்டு கணக்கிடப்பட்டது. இதுவே, “வேதாகம அடிப்படையிலான கணிப்பு” என்று சிலர் கூறுவதுண்டு. ஆனால், வசந்த கால சம இரவு நாளுக்கு அருகிலுள்ள அமாவாசை நாளில் சந்திரனுடைய தோற்றத்திலிருந்து கணக்கிட வேண்டுமென்று வேதாகமத்தில் எங்கும் குறிக்கப்படவில்லை.

“பஸ்கா சடங்கு” மற்றும் “முதற் பலன் அசைவாட்டும் சடங்கு” இரண்டும் ஒன்றுக்கொன்று தொடர்புடையதாய் இருக்கும் நிலையில், எபிரேய வருஷம் ஆரம்பிப்பதற்கு இதுவே சரியான அடிப்படையாகும் என்று சிலர் கூறுகின்றனர். வசந்த கால சம இரவு நாளைப் பற்றி வேதத்தில் எங்கும் குறிப்பிடப்படவில்லை. ஆகவே, பஸ்கா நாளை தள்ளிப்போடுவது வேதத்திற்கு ஏற்றதாயில்லை. கிறிஸ்துவின் உயிர்த்தெழுதலுக்கு நிழலாயிருக்கும் அசைவாட்டும் நாள் முக்கியத்துவம் இழந்து விடுகிறது.

@@@@@@@@@@@@@@@@@@@@

## யூதேயா பருவ காலங்கள்

வேதாகம முறை	சிவில் முறை	மாதம்	விவசாய பருவம்
7	1	திஸ்ரி (செப் - அக்)	முதல் மழை - உழவு செய்தல்
8	2	பூல் (அக் - நவ)	கோதுமை, வாற்கோதுமை விதைத்தல்
9	3	கிஸ்லே (நவ - டிச)	குளிர் காலம்
10	4	தேபேத் (டிச - ஜன)	மழைக் காலம்
11	5	சேபாத் (ஜன - பிப்)	மரங்கள் வளர்ச்சி
12	6	ஆதார் (பிப் - மார்)	பாதாம் மலருதல்
1	7	வி ஆதார்	லீப் வருஷத்தில் மட்டும் சேர்க்கப்படும் மாதம்
1	7	நிசான் (மார் - ஏப்)	வாற்கோதுமை அறுவடை
2	8	சீப் (ஏப் - மே)	வறட்சி ஆரம்பம்
3	9	சீவான் (மே - ஜூன்)	கோதுமை அறுவடை
4	10	தம்மூஸ் (-ஜூன்-ஜூலை)	திராட்சை அறுவடை
5	11	ஆப் (ஜூலை - ஆக)	ஆலிவ், திராட்சை, அத்தி பழ அறுவடைகள்
6	12	எலூல் (ஆக - செப்)	பேரீச்சம் பழம், கோடை கால அத்திபழம்

யூத மாதங்களின் பெயர்கள் கானானியர்கள் மற்றும் ஃபினீஷியர்களிடமிருந்து பெற்றிருக்கலாம். இந்த மாதங்களில் நான்கு பெயர்கள், பருவ காலங்களைக் குறிப்பதை வேதாகமம் வாயிலாக அறியலாம்.

ஆபிப் (நிசான்) : கதிர் மணிகள் முற்றும் மாதம்  
 சீப் (இயார்) : பூக்களின் மாதம்  
 ஏத்தானீம் (திஸ்ரி) : திரளான நீரோடைகள் மாதம்  
 பூல் (ஏஸ்வான்) : மழை அல்லது தூறல் மாதம்

பரிசுத்த வருஷத்தின் ஆரம்ப மாதமாக ஆபிப் மாதத்தை தேவன் மோசேக்கு கட்டளையிட்டார். (யாத் 12:2) இது வசந்த கால துவக்கம். இது பஸ்கா பண்டிகை அனுசரிக்கும் மாதமாக உள்ளது.

## பருவ காலங்கள்

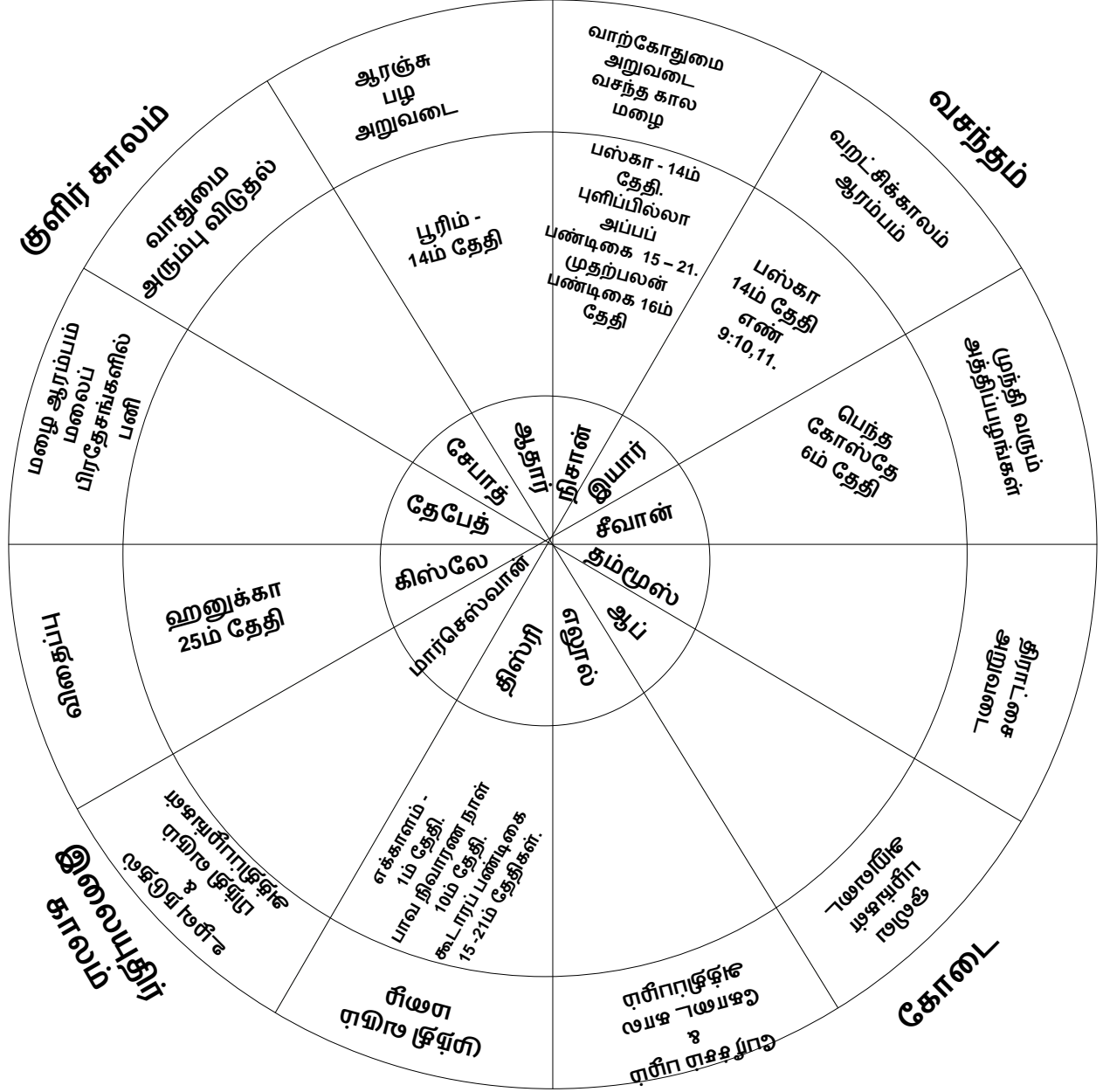

## இயேசு சிலுவையில் மரித்த நாள்

கிபி 33ம் வருஷம் ஏப்ரல் 3ம் தேதி வெள்ளிக்கிழமை மதியம் 3 மணி; இயேசு மரணம் அடைந்த பிறகு, மாலை 5:33 மணிக்கு சந்திரன் முழு பிரகாசத்துடன் இருந்தது. (பௌர்ணமி). இதிலிருந்து, முழு நிலா தேய்வடையத் துவங்கியது, தேவன் இஸ்ரவேல் மக்களிடம் கொண்டிருந்த கிருபை இழக்க ஆரம்பித்ததை உணர்த்துவதாக சகோ. ரசல் கூறியுள்ளார். யூதர்கள் கிருபை இழந்த காலம் இயேசுவின் மரணத்தைத் தொடர்ந்து 1845 வருஷங்கள் நீடித்து, கிபி 1878ல் முடிவுற்றது.

**பௌர்ணமி :**

கிபி 33ம் வருஷத்தில் அமாவாசை : மார்ச் 19, பிற்பகல் 1.02, வியாழன்;

கிபி 33ம் வருஷத்தில் பௌர்ணமி : ஏப்ரல் 3, பிற்பகல் 5:23 வெள்ளி (நிசான் 14ம் தேதி முடிவடையும் சமயம்).

அமாவாசைக்கும் பௌர்ணமிக்கும் இடைவெளி : 15:18 நாட்கள். சந்திரன் தேய்வடையும் காலப்பகுதி 13.9 நாட்களிலிருந்து அதிகபட்சமாக 15.5 நாட்கள் வரை இருக்கும்.

**சந்திர கிரகணம் :**

இயேசு மரணமடைந்த அதே மாலை நேரத்தில் 6.18 லிருந்து 6.37 வரைக்கும் 19 நிமிஷங்களுக்கு சந்திர கிரகணம் ஏற்பட்டது. இதற்கு ஒரு மணி நேரத்திற்கு முன்பாக, 5 மணி 23ம் நிமிஷத்தில் சந்திர பௌர்ணமி முழு பிரகாசத்திலிருந்து தேய்வடைய ஆரம்பித்தது. இந்த சந்திர கிரகணம் (40%) எருசலேமுக்கு பல ஆயிரம் மைல்களுக்கு அப்பால் நியூ கினியா வரையிலும் தெரிந்தது. இந்த சந்திர கிரகணத்தினால் ஏற்பட்ட திடீர் இருட்டு, நியாயப்பிரமாணம் திடீரென முடிவடைந்ததை உணர்த்துவதாய் உள்ளது. (ஏசா 2 : 13,14)



## இராப்போஜனம் :

இராப்போஜனம் திங்கள் கிழமை, புதன் கிழமை மற்றும் சனிக்கிழமைகளில் இருக்காது. யூத காலண்டரை அடிப்படையாகக் கொண்டு, இராப்போஜன நாள் குறிக்கப்படுகிறது. நிசான் மாதம் 15ம் தேதி அனுசரிக்கப்பட வேண்டிய பஸ்கா பண்டிகை சில குறிப்பிட்ட நாட்களில் நடக்கக்கூடாதபடிக்கு விதிமுறைகள் அமைக்கப்பட்டுள்ளன. இப்படி இருப்பதற்கு காரணம், பஸ்கா பண்டிகை நாளுக்கு (நிசான் 15ம் தேதி) புது வருஷ பண்டிகை நாளான திஸ்ரி மாதம் 1ம் தேதிக்கும் இடையில் 163 நாட்கள் உள்ளவாறு பார்த்துக் கொள்ளப்படுகிறது. இதனால், “பாவ நிவாரண நாள்” (YOM KIPPUR) திஸ்ரி மாதம் 10ம் தேதியும், ஹோசன்னா ரப்பா நாளான (HOSANNAH RABBA) திஸ்ரி மாதம் 21ம் தேதியும் மாறாமல் இருக்கிறது. பாவ நிவாரண நாளுக்கு முந்தைய அல்லது பிந்தைய நாள் வாரத்தின் ஓய்வு நாளான சனிக்கிழமையாக இருக்காமல் பார்த்துக் கொள்ளப்படுகிறது. அப்படி இல்லாவிட்டால், முழுவதும் ஓய்வு எடுக்கும் நாட்களாக இரண்டு நாட்கள் தொடர்ச்சியாக வந்தால், போஜனம் ஆயத்தம் பண்ணுவதில் தடங்கல் ஏற்படும். அதைப் போலவே, ஹோசன்னா ரப்பாவும் (திஸ்ரி 21ம் தேதி) சனிக்கிழமையாக இல்லாமல் பார்த்துக் கொள்ள வேண்டியுள்ளது. ஏனெனில், இந்த பண்டிகை தொடர்பாக செய்யும் வேலைகள் ஓய்வு நாளை மீறுவதாக அமையும்.

ஆகவே, திஸ்ரி 1ம் தேதி வெள்ளி, ஞாயிறு மற்றும் புதன் கிழமைகளில் வராது.

மேற்குறிப்பிட்டவாறு, பண்டிகை நாட்களின் தேவைகளுக்காக யூத காலண்டர் வரைமுறைப்படுத்தப்பட்டு, பஸ்கா பண்டிகை (நிசான் 15ம் தேதி) புதன் கிழமை, வெள்ளிக்கிழமை, மற்றும் திங்கள் கிழமையில் வராதவாறு பார்த்துக் கொள்ளப்படுகிறது. இப்படிச் செய்வதால், நிசான் 13ம் தேதி திங்கள் கிழமை, புதன் கிழமை மற்றும் சனிக்கிழமையில் வராது. ஆகவே, இராப்போஜன நாள் நிசான் மாதம் 13ம் தேதி மேற்குறிப்பிட்ட கிழமைகளில் வராது. (13ம் தேதி சூரிய அஸ்தமனத்திற்குப் பிறகு, நிசான் 14ம் தேதி ஆரம்பம் ஆகிறது).

## யூத புது வருஷம் எப்பொழுது துவங்குகிறது ?

வேதாகமத்தில் மாதங்கள் 1,2,3 என்று எண்ணப்பட்டு அழைக்கப்படும் முறை இருந்தது. இந்த “எண்ணிக்கை முறை” திடீரென்று மாற்றப்பட்டு, நிசான், சீப், சீவான், தம்மூஸ் என்று மாதங்கள் பெயரிடப்பட்டது. இந்த பெயர்களில் பாபிலோனிய பெயர்களின் ஆதிக்கம் வலுவாக இருந்தது. சிறைப்பிடிக்கப்பட்டு இஸ்ரவேலர் பாபிலோனுக்குச் சென்றவுடன், அங்குள்ள உள்ளூர் காலண்டர் முறையைத் தழுவி, யூத காலண்டர் முறை உருவானது.

யூத காலண்டர் மாதங்களில் சில பெயர்கள் புறஜாதி தெய்வங்களின் பெயர்களாய் இருப்பதை, அக்காலத்திய மதத்தலைவர்கள், ஆசாரியர்கள் பொருட்படுத்தவில்லை என்று தெரிகிறது. எசேக் 8:14ம் வசனத்தில் பாபிலோனிய தெய்வமான தம்மூஸ் பற்றி குறிப்பிடப்பட்டுள்ளது. இது ஆச்சரியமாக உள்ளது. இஸ்ரவேலர்கள் எகிப்தை விட்டு வெளியேறிய போது, (பாபிலோனிய சிறையிருப்பிற்கு சுமார் 1000 வருஷங்களுக்கு முன்பு), யூதர்கள் புதிய காலண்டர்முறையை உருவாக்கினார்கள். மோசே இஸ்ரவேலர்களைப் பார்த்து கூறினார்: “இந்த மாதம் உங்களுக்குப் பிரதான மாதம்; இது உங்களுக்கு வருஷத்தின் முதலாம் மாதமாயிருப்பதாக”. (யாத் 12:1) வசந்த காலமாகிய ஆபிப் மாதம் தான் இங்கு முதல் மாதமாக மோசே குறிப்பிடுகிறார். எகிப்தில் பல தலைமுறைகளாக அடிமைகளாயிருந்த போது உபயோகித்த எகிப்திய காலண்டரில் எகிப்திய தெய்வங்களின் பெயர்கள் நிறைந்திருந்ததை ஒதுக்கித் தள்ளுவதற்கான சமயமாக, புதிய வரலாற்றை தொடங்கும் விதத்தில் யூத காலண்டரின் வருஷ ஆரம்பம் மோசேயினால் உருவாக்கப்பட்டது.

இஸ்ரவேலர்கள் எகிப்தில் அடிமைகளாய் இருந்தனர்; ஆனால், பாபிலோனிய சிறையிருப்பில் அகதிகளாய் இருந்தனர். பாபிலோனிய நாகரீகத்தில் ஒன்றிப் போய், உள்ளூர் மொழியான அராமிக் மொழியை பேச ஆரம்பித்தனர். எபிரேய மொழி இரண்டாம் மொழி ஆனது. ஆகவே, தேசீய காலண்டரை உபயோகப்படுத்த தொடங்கினர்.

ஆங்கில காலண்டர் மாதங்கள் புறஜாதி தெய்வங்களின் பெயர்களைக் கொண்டுள்ளதை யாவரும் அறிவார்கள். “ஜேனஸ்” (JANUS) என்ற ரோம கடவுளின் பெயரால் “ஜனவரி” மாதம் அழைக்கப்படுகிறது. “ஃபெப்ரா” என்ற ரோமர்களின் சுத்திகரிப்பு பண்டிகையின் பெயரால் “பிப்ரவரி” என்று அழைக்கப்படுகிறது. ரோம தேவதைகளின் பெயர்களான ஜூனோ, அஃப்ரடைட் ஜூன், ஏப்ரல் என்று அழைக்கப்படுகிறது. ரோமர்களின் யுத்த கடவுளான “மார்ஸ்” பெயரால் “மார்ச்” மாதம் அழைக்கப்படுகிறது.

இஸ்ரவேலர்கள் பாபிலோனின் உள்ளூர் மொழிக்கு தங்களைத் தயார்படுத்திக் கொண்டனர். ஏழாம் மாதம் முதல் விசேஷித்த நாளாக மோசே குறிப்பிட்டதற்கான காரணம் தெரியவில்லை. “உங்களுக்கு ஏழாம் மாதம் முதலாந்தேதி எக்காளச் சத்தத்தால் ஞாபகக் குறியாகக் கொண்டாடுகிற பண்டிகை என்கிற சபை கூடும் பரிசுத்த ஓய்வுநாளாய் இருப்பதாக” (லேவி 23:24) என்று மோசே குறிப்பிட்டார். ஆனால், நாளடைவில் இந்த “எக்காளம் ஊதும் நாள்” “ரோஷ் ஹாஷன்னா” (ROSH HASHANAH) என்ற புது வருஷ நாளாக பிரபலம் அடைந்தது. வேதாகமத்தின் பழைய நிசான் 1ம் தேதியின் முக்கியத்துவம் மங்கிவிட்டது.

பிறகு, மிஷ்னா காலக்கட்டத்தில், நிசான் மாதம் 1ம் தேதி “இராஜாக்களின் புதுவருஷ நாள்” என்று அழைக்கப்பட்டது. அமாவாசை நாள் ஒவ்வொன்றும், மாதங்களின் முதல் நாளாக எண்ணப்பட்டு, ½ நாள் பரிசுத்த நாளாக கருதப்படுகிறது. இந்த அமாவாசை நாட்களில் முதல் அமாவாசை நாள் முக்கிய பண்டிகையாக இன்று கொண்டாடப்படவில்லை. ஆனால், ஏழாம் மாதம் 1ம் தேதி “ரோஷ் ஹாஷன்னா”, பாபிலோனியர்களின் முக்கிய பண்டிகையாக இருந்திருக்க வாய்ப்பு உண்டு. இந்த புறஜாதி பழக்க வழக்கங்கள் மாற்றப்பட்டு, 7ம் மாதம் 1ம் தேதி புது வருஷ நாளாக, “எக்காளப்பண்டிகை நாளாக” காணப்பட்டு, இன்று உலக அளவில் யூதர்களின் புது வருஷ நாளாகக் கொண்டாடப்படுகிறது. 2500 வருஷங்களுக்கு முன்பு, ரோஷ் ஹாஷன்னா இன்று கொண்டாடப்படுவது போல் அவ்வளவு முக்கியத்துவம் வாய்ந்ததாக அன்று இல்லை. வேதாகமத்தின்படி, நிசான் மாதம் 1ம் தேதி தான் வருஷ ஆரம்பமாக இருக்க வேண்டும்.

இது யூத ரபி (RABBI RON LUBOFSKY) ஒருவரின் கருத்து ஆகும்.

@@@@@@@@@@@@@@@@@@@@@@@@@@@@@@@@

## ஆப் மாதம் 9ம் தேதி

யூத காலண்டரில் "ஆப்" மாதம் 9ம் தேதி (TISHA) யூதர்களின் வருடாந்திர விசேஷித்த உபவாச நாள் ஆகும். இது வெயில் கால மத்தியில் வரும் நாள் ஆகும். யூத வரலாற்றில் இது ஒரு சோகமான நாள். வேதாகமத்தில், இந்த "ஆப்" மாதம் பெயரிடப்படாமல், "5ம் மாதம்" என்று குறிப்பிடப்பட்டுள்ளது.

தேசிய பேரழிவுகள் நடந்த ஆப் மாதம் 9ம் தேதி உபவாசம் செய்ய வேண்டும் என்று எபிரேய மிஷ்னா சொல்லுகிறது :

- 1) கானான் தேசத்தை வேவு பார்க்க அனுப்பப்பட்ட 12 பேர்களில் 10 பேர் "துர்ச்செய்தியை" கொண்டு வந்ததைத் தொடர்ந்து, இஸ்ரவேலர்கள் அவிசுவாசம் கொண்டதால், 20 வயது முதல் அதற்கு மேற்பட்ட வயதினர்களும், கர்த்தருக்கு விரோதமாக முறுமுறுத்தவர்களின் பிரேதங்கள் வனாந்தரத்தில் விழும் என்று எண் 14:28-31ம் வசனங்களில் விவரிக்கப்பட்ட சம்பவங்கள் நடந்த நாள் பற்றிய குறிப்பு வேதாகமத்தில் இல்லை. யூத பாரம்பரியத்தின்படி, இது 5ம் மாதம் 9ம் தேதி நடந்தது என்று குறிக்கப்படுகிறது.
- 2) பாபிலோனிய ராஜா நேபுகாத்நேச்சார் 5ம் மாதம் 7ம் தேதி அன்று எருசலேமுக்கு வந்து (2ராஜா 25:8) மூன்று நாட்களில், அதாவது, 10ம் தேதிக்குள் ஆலயம், அரண்மனை, வீடுகள் அனைத்தையும் எரித்தான். (எரே 52:12,13) ஆலயத்திற்கு நேர்ந்த இந்த சம்பவத்தின் ஞாபகமாக, 5ம் மாதம் 9ம் தேதி உபவாசம் அனுசரிக்கப்படுகிறது. பாபிலோனில் சிறைப்பிடிக்கப்பட்டவர்கள் இந்த 5ம் மாதத்தில் உபவாசிப்பதைப் பற்றி சகரியா 7:5ம் வசனத்தில் படிக்கிறோம்.
- 3) பாபிலோனிலிருந்து திரும்பி வந்து இரண்டாம் ஆலயம் கட்டப்பட்டதைத் தொடர்ந்து, இந்த உபவாச நாள் தற்காலிகமாக நிறுத்தப்பட்டது என்று தெரிகிறது. ஆனால், கிபி 70 ஆகஸ்டு 4ம் தேதியில் (யூத காலண்டரில் 5ம் மாதம், 9ம் தேதியில்) இரண்டாம் ஆலயம் அழிக்கப்பட்டது. இதைத் தொடர்ந்து, இஸ்ரவேலர்கள் உலகம் முழுவதும் சிதறடிக்கப்பட்டனர்.
- 4) இதற்கு அடுத்த வருஷத்தில், ஒரு வருஷம் முடிந்ததற்கு ஞாபகார்த்தமாக கிபி 71 ஜூலை 25ம் தேதி (யூத காலண்டரில் ஆப் மாதம் - 5ம் மாதம் 9ம் தேதியில்) ரோம படைகள் எருசலேமில் உப்பைக் கொட்டி உழுதார்கள்.

- 5) 60 வருஷங்கள் கழித்து, கிபி 135 ஆகஸ்டு 5ம் தேதி அன்று (யூத காலண்டரில் ஆப் மாதம் 9ம் தேதியில்) ரோமர்களுக்கு எதிரான “பார் கோக்பா” புரட்சியில், சிமியோன் பார் கோக்பா கொல்லப்பட்டு, யூத புரட்சிப்படை அழிக்கப்பட்டது.  
கிபி 70ம் வருஷத்தில் யூதர்கள் சிதறடிக்கப்பட்டதைத் தொடர்ந்து, மேலும் நான்கு துயர் சம்பவங்கள் ஆப் மாதம் 9ம் தேதியில் நடந்ததாக யூத வரலாற்று ஆசிரியர்கள் குறிக்கின்றனர்.
- 6) போப் அர்பன்-11ன் தூண்டுதலால் முதலாம் சிலுவைப் போரில் ரைன்லாண்ட் மற்றும் பிரான்ஸில் கிபி 1095 ஜூலை 14ம் தேதி (யூத வருஷம் 4855, ஆப் மாதம் 9ம் தேதி) யூதர்கள் முழுமையாக அழிக்கப்பட்டனர்.
- 7) யார்க் இங்கிலாந்தில் கிறிஸ்தவர்கள் 500 யூதர்களை கிபி 1190 ஜூலை 14ம் தேதி (யூத வருஷம் 4855 ஆப் மாதம் 9ம் தேதி) கொன்றனர்.
- 8) இங்கிலாந்து நாட்டிலிருந்து எல்லா யூதர்களும் கிபி 1290 ஜூலை 18ம் தேதியில் (யூத வருஷம் 5050 ஆப் 9ம் தேதி) வெளியேற்றப்பட்டனர்.
- 9) ஸ்பெயின் நாட்டிலிருந்து எல்லா யூதர்களும் கிபி 1492 ஆகஸ்டு 2ம் தேதியில் (யூத வருஷம் 5252 ஆப் 9ம் தேதியில்) வெளியேற்றப்பட்டனர்.
- 10) தேவன் இஸ்ரவேலர் மீது கிருபை கொண்டு செயற்படுத்தும் தேவ ஏற்பாட்டை அறியாமல், கிபி 1914 ஆகஸ்டு 1ம் தேதி (யூத வருஷம் 5674 ஆப் 9ம் தேதி) முதலாம் உலகப்போர் நடந்த நாளை தங்களுக்கு நேர்ந்த பேரழிவு நாள் என்று யூதர்கள் குறிப்பிடுகின்றனர். (இது புற ஜாதிகளின் காலங்கள் முடிவடைந்த நாள் ஆகும்).

மேற்குறிப்பிட்டவாறு, யூதர்களுக்கு ஏற்பட்ட பேரழிவுகள் சம்பந்தப்பட்ட உபவாச நாட்கள், மகிழ்ச்சியான நாட்களாக மாறும் என்பதை சகரியா 8:18-23ம் வசனங்களில் படிக்கிறோம்.

“நாலாம் மாதத்தின் உபவாசமும், ஐந்தாம் மாதத்தின் உபவாசமும், ஏழாம் மாதத்தின் உபவாசமும், பத்தாம் மாதத்தின் உபவாசமும் யூதா வம்சத்தாருக்கு மகிழ்ச்சியாகவும் சந்தோஷமாகவும் நல்ல பண்டிகைகளாகவும் மாறிப்போகும்; ஆகையால் சத்தியத்தையும் சமாதானத்தையும் சிநேகியுங்கள் என்று சேனைகளின் கர்த்தர் சொல்லுகிறார். ....”

@@@@@@@@@@@@@@@@@@@@

**பண்டிகை அனுசரிப்பு நாட்களில் இஸ்ரவேலர்களின் வேத வாசிப்புகள்**

புஸ்தகம்	பண்டிகை/ அனுசரிப்பு	நாள்	விவரம்
உன்னதப் பாட்டு	பஸ்கா வார நாட்கள்	நிசான் 15ம் தேதி முதல் 21ம் தேதி வரை. வசந்த கால துவக்கம்.	எகிப்தை விட்டு வெளியேறிய இஸ்ரவேலர்கள் கொண்டாடும் நாட்கள்.
ரூத்	பெந்தகோஸ்தே	நிசான் 16ம் தேதி யிலிருந்து 7 வாரங்கள் நிறைவுபெற்று, அடுத்த நாள் (50ம் நாள்). வசந்த அறுவடை காலம்.	இஸ்ரவேலருக்கு நியாயப் பிரமாணம் கொடுக்கப்பட்ட நாள். இஸ்ரவேலரைப் போன்று, தோராவை (TORAH) ஏற்றுக் கொண்டு, எல்லாவற்றையும் துறந்த ரூத் தொடர்பான ஞாபக அனுசரிப்பு நாள்.
புலம்பல்	எருசலேம் ஆலய அழிவு ஞாபக அனுசரிப்பு நாள்.	யூத காலண்டரில் 5ம் மாதமாகிய ஆப் மாதம் (Ab or Av). 9ம் தேதி. (சிவில் காலண்டரில் 11ம் மாதம்).	முதல் ஆலயமும், 2ம் ஆலயமும் ஆப் மாதம் 9ம் தேதியிலேயே எரிக்கப்பட்டன. உபவாச மாதம். 4ம் மாதம் (தம்மூஸ்) 17ம் தேதியிலிருந்து உபவாசம் மேற்கொள்ளும் 3 வாரங்கள் ஆப் மாதம் 9ம் தேதி முடிகிறது. பேரழிவை ஞாபகப்படுத்தும் சோகமான நாளாக இஸ்ரவேலருக்கு ஆப் மாதம் 9ம் நாள் இருந்தது.
பிரசங்கி	கூடாரப் பண்டிகை	7ம் மாதம் (திஸ்ரி) 15ம் தேதி முதல் 21ம் தேதி வரை.	களிப்பான நாட்களிலும் வாழ்வு குறித்த நிலையை இஸ்ரவேலர்கள் உணர் வேண்டும் என்ற தேவையை ஞாபகமூட்டுகிறது.
எஸ்தர்	பூரீம் பண்டிகை	ஆதார் மாதம் 14ம் தேதி (12ம் மாதம்). குளிர் காலம்	பேரழிவிலிருந்து இஸ்ரவேலர்களைக் காப்பாற்றுவதில் தேவனுடைய கரம் இருந்ததை உணர்த்துகிறது.

## நியாயாதிபதிகள் காலம்

அப் 13:20ம் வசனத்திற்கும், 1ராஜா 6:1ம் வசனத்திற்கும் இடையே முரண்பாடு :

அப்போஸ்தலனாகிய பவுல் நியாயாதிபதிகளின் காலத்தை 450 வருஷங்கள் என்று அப் 13:20ம் வசனத்தில் குறிப்பிடுகிறார் :

“பின்பு ஏறக்குறைய நானூற்றைம்பது வருஷ காலமாய் சாமுவேல் தீர்க்கதரிசி வரைக்கும் அவர்களுக்கு நியாயாதிபதிகளை ஏற்படுத்தி வந்தார்”.

1ராஜா 6:1ம் வசனத்தில், இஸ்ரவேலர்கள் எகிப்திலிருந்து வெளியேறிய திலிருந்து சாலொமோனின் 4ம் வருஷம் வரையிலுள்ள காலப்பகுதி 480 வருஷங்கள் என்று குறிக்கப்படுகிறது:

“இஸ்ரவேல் புத்திரர் எகிப்து தேசத்திலிருந்து புறப்பட்ட நானூற்று எண்பதாம் வருஷத்திலும், சாலொமோன் இஸ்ரவேலின் மேல் ராஜாவான நாலாம் வருஷம் சீப் மாதமாகிய இரண்டாம் மாதத்திலும், அவன் கர்த்தரின் ஆலயத்தைக் கட்டத் தொடங்கினான்”.

மேற்குறிப்பிட்ட இரண்டு வசனங்களும் ஒன்றுக்கொன்று முரணாக உள்ளது. அதாவது,

எகிப்திலிருந்து வெளியேறியது முதல்

சாலொமோனின் 4ம் வருஷம் வரை = 480 வருஷங்கள்

இந்த 480 வருஷங்களில் கீழ்க்கண்ட காலப்பகுதிகள் அடங்கியுள்ளன:

வனாந்தர பயணம்	:	40	வருஷங்கள்	
நிலப்பங்கீடு	:	6	„	
சவுல் ஆட்சி	:	40	„	(அப் 13 :21)
தாவீது ஆட்சி	:	40	„	(1 நாளா 29:27)
சாலொமோன் 4ம் வருஷம்	:	4	„	(2 நாளா 3:2)

-----  
130 வருஷங்கள்  
-----

இந்த 130 வருஷங்களை 480 வருஷங்களிலிருந்து கழித்தால், நியாயாதிபதிகளின் காலம் 350 வருஷங்கள் (480 - 130) என்று புதிய காலக்கணக்கு சொல்கிறது.

ஆனால், மேற்கண்டவாறு கணக்கிடப்படும் 350 வருஷங்கள், அப் 13:19-21ம் வசனங்களில் பவுல் அப்போஸ்தலன் குறிப்பிடும் நியாயாதிபதிகள் காலமாகிய 450 வருஷங்களுக்கு முரணாக உள்ளது.

“அறுவடை சேகரிப்புகள்” (HARVEST GLEANINGS) 104.6ல் சகோ. ரசல் கூறுகிறார்:

“நியாயாதிபதிகளின் காலமாக கணிக்கப்படும் இந்த 350 வருஷங்களைத் தள்ளிவிட்டு, ராஜாக்களின் புஸ்தகத்தில் உள்ள 19 காலப்பகுதிகளைக் கூட்டினால், 450 வருஷங்கள் இருப்பது தெரிகிறது. “480 வருஷங்கள்” என்று குறிக்கப்பட்டுள்ள இந்த தவறை ஒப்புக்கொள்ளும் போது, எல்லா சிக்கல்களும் சரிப்படுத்தப்பட்டு, “580 வருஷங்கள்” சரியென்பது ஊர்ஜிதப்படுகிறது”.

1ராஜா 6:1ம் வசனத்திற்கு சகோ. ரசலின் விளக்கம் :

1ராஜா 6:1ம் வசனத்தில் தவறு உள்ளது என்று சகோ. ரசல் நம்பினார்; பவுல் அப்போஸ்தலன் குறிப்பிடும் 450 வருஷங்களுக்கு 100 வருஷங்கள் குறைவாக 1ராஜா 6:1ம் வசனத்தில் உள்ளது. உண்மையில், இந்த வசனம் 580 வருஷங்களைக் குறிப்பதாக இருக்க வேண்டும் என்று ரசல் கூறுகிறார் :

அதாவது,

எகிப்திலிருந்து வெளியேறியது முதல்

சாலொமோனின் 4ம் வருஷம் வரை = 580 வருஷங்கள்

வனாந்தர பயணம் : 40 வருஷங்கள்

நிலப்பங்கீடு : 6 „

சவுல் ஆட்சி : 40 „ (அப் 13 :21)

தாவீது ஆட்சி : 40 „ (1 நாளா 29:27)

சாலொமோனின் 4ம் வருஷம் : 4 „ (2 நாளா 3:2)

-----  
130 வருஷங்கள்  
-----



இந்த 130 வருஷங்களை 580 வருஷங்களிலிருந்து கழித்தால்,  
நியாயாதிபதிகளின் காலம் = 450 வருஷங்கள் (580 - 130). (அப் 13:19 - 21)

∴ எகிப்தை விட்டு வெளியேறியது முதல் சாலொமோன் 4ம் வருஷம் வரை :  
496+40+40+4 = 580 வருஷங்கள்.

ரீபிரிண்ட் 1980ல், சகோ. ரசல் பின்வருமாறு கூறுகிறார்:

“1ராஜா 6:1ம் வசனத்தில் “580” என்பதற்குப் பதிலாக “480” என்று குறிப்பிடப்பட்டிருப்பது, பிரதி எடுத்த எபிரேய ஆசிரியர்களின் தவறு ஆகும்; “580” என்பது, பவுல் அப்போஸ்தலனின் அறிக்கைக்கு முழுவதும் இணக்கமாய் உள்ளது. (அப் 13:19-21) இது, நியாயாதிபதிகளின் புஸ்தகத்தில் உள்ள நியாயாதிபதிகள் மற்றும் அடக்கு முறை காலங்களில் துண்டிக்கப்பட்டும் கவிந்துமுள்ள காலப்பகுதிகளுக்கு இணக்கமாக உள்ளது”. R1980

### 1ராஜா 6:1 ன் 480 வருஷங்கள் பற்றி யூசிபியஸ்

கி.பி.4ம் நூற்றாண்டில் யூசிபியஸ் காலத்தில், 1ராஜா 6:1ம் வசனத்தில் தவறு ஊடுருவி உள்ளது என்று தெரிகிறது. நிகேயா ஆலோசனை சங்கத்தில் யூசிபியஸ் பங்கு பெற்றிருந்தார். திருச்சபை சரித்திரத்தின் தந்தை என்று இவர் அழைக்கப்படுகிறார். யூசிபியஸ் பாலஸ்தீனாவின் சிசெரியா பட்டண பிஷ்பாக கிபி 314 - 340 வருஷங்களில் பதவி வகித்திருந்தார். 1ராஜா 6:1ல் தவறு எப்படி வந்தது என்பதை இவருடைய எழுத்துக்கள் மூலம் நாம் அறிந்து கொள்ள முடிகிறது. யூசிபியஸ் பின்வருமாறு எழுதியுள்ளார்:

“எகிப்தை விட்டு வெளியேறியது முதல் சாலொமோன் (4ம் வருஷம்) வரையிலான காலப்பகுதி 440 வருஷங்கள் (அல்லது 480) என்பதை ராஜாக்களின் புஸ்தகம் வெளிப்படையாகத் தெரிவிக்கிறது; ஆனால், ஒவ்வொரு நியாயாதிபதியின் வருஷங்களையும், நியாயாதிபதிகளின் புஸ்தகத்தில் குறிக்கப்பட்டிருக்கும் புறஜாதியாரின் ஆட்சிக்காலங்கள் ஒவ்வொன்றையும் தனித்தனியே கூட்டினால், மோசேயிலிருந்து சாலொமோனின் காலம் வரையில் மொத்தம் 600 வருஷங்கள் உள்ளது என்பதை அறியலாம். இந்த 600 வருஷங்களை பின்வருமாறு பிரிக்கலாம்:

வனாந்தரத்தில் மோசே	: 40 வருஷங்கள்
யோசுவா	: 27 ,,
நியாயாதிபதிகளும், புறஜாதியாரும் (நியாயாதிபதிகள் புஸ்தகத்தில் உள்ளபடி, பவுல் கூறுவது)	: 450 ,,
சாமுவேலும் சவுலும்	: 40 ,,
தாவீது	: 40 ,,
சாலொமோன் (4ம் வருஷம் வரையில்)	: 4 ,,

எகிப்தை விட்டு வெளியேறியது முதல் சாலொமோன் 4ம் வருஷம் வரையிலான காலத்தை 580 வருஷங்களுக்குப் பதிலாக 600 வருஷங்கள் என்று யூசிபியஸும், யூத ஆசிரியர்களும் தவறாக கணக்கிட்டனர். நிலப்பங்கீட்டு காலம் 6 வருஷங்களையும், யோசுவாவின் மீதமுள்ள நியாயந்தீர்க்கும் காலப்பகுதியான 20 அல்லது 21 வருஷங்களையும் 600 வருஷங்களில் தவறாக சேர்த்தனர். யோசுவாவின் நியாயம் விசாரிக்கும் காலப்பகுதி 450 வருஷங்களுக்குள் உள்ளடக்கியிருக்க வேண்டும்.

600 எகிப்தை விட்டு வெளியேறியது முதல் சாலொமோன் 4ம் வருஷம் வரை;

- 40 வனாந்தர பயணம்
- 26 யோசுவாவின் விசாரணை காலம் (20) + நிலப்பங்கீடு காலம்(6).
- 40 சவுல் ஆட்சி
- 40 தாவீது ஆட்சி
- 4 சாலொமோன் ஆட்சி

-----  
= 450 வருஷங்கள் .  
-----

யூசிபியசின் இந்த கணக்கீடு, அப் 13:20ன் நியாயாதிபதிகள் காலத்திற்கு ஒத்திருக்கிறது.

மேற்குறிப்பிட்ட கூட்டுத்தொகை உண்மையில் 601 வருஷங்கள் ஆகும். குறைவான வருஷங்களை கணக்கில் கொண்டு, யூசிபியஸ், கூட்டுத்தொகை 600 என கணக்கிட்டிருக்கலாம்.

யூசிபியஸ் தம்முடைய 450 வருஷங்கள் பற்றிய மதிப்பீடு நியாயாதிபதிகள் புஸ்தகத்திற்கு ஒத்திருப்பதாகவும், சாமுவேல் வரைக்குமான 450 வருஷங்களை பின்வருமாறு பகுக்கலாம் என்று கூறுகிறார் :  
நியாயாதிபதிகள் புஸ்தகத்தின் அடிப்படையில் :

வருஷங்கள்	விவரம்
8	யோசுவாவுக்குப் பிறகு புறஜாதிகள் ஆளுகை
40	ஒத்னியேல்
18	புறஜாதியார்
80	ஏசுத், சம்கார்
20	புறஜாதியார்
40	பாராக், தெபோராள்
7	புறஜாதியார்
40	கிதியோன்
3	அபிமெலேக்
23	தோலா
22	யாவீர்
18	புறஜாதியார்
6	யெப்தா
7	இப்சான்
10	ஏலோன்
8	அப்தோன்
40	புறஜாதியார்
20	சாம்சன்
40	ஏலி (இவனுடைய காலத்தில் சாமுவேல் பிறப்பு)
450	சாமுவேல் வரைக்குமான எல்லா நியாயாதிபதிகள் காலப்பகுதிகளின் எண்ணிக்கை.

இது, பரிசுத்த அப்போஸ்தலரின் வார்த்தைகளுக்கு ஒத்திருக்கிறது என்று யூசிபியஸ் எழுதுகிறார்.

மேற்குறிப்பிட்ட விதமாக யூசிபியஸ் முதலில் கணித்த 450 வருஷங்களுக்குப் பதிலாக, நியாயாதிபதிகளின் காலத்தை 480 வருஷங்களாக பின்னர் கணித்தார்.

1ராஜா 6:1ன் காலப்பகுதியை 600 வருஷங்கள் என்று யூசிபியஸும் யூத ஆசிரியர்களும் கணக்கிட்டனர்; இது குறித்து, யூசிபியஸ் பின்வருமாறு எழுதுகிறார்:

“எகிப்தை விட்டு வெளியேறியது முதல் சாலொமோன் ஆலயத்தை கட்டும் வரை, செப்துவஜென்ட் பிரதியின்படி 440 வருஷங்கள்; எபிரேய பிரதியின்படி, மொத்தம் 480 வருஷங்கள். ராஜாக்களின் புஸ்தகத்தில் (1 இராஜா 6:1): ‘எகிப்து தேசத்திலிருந்து புறப்பட்ட 440ம் வருஷத்தில்’ என்று உள்ளது; எபிரேய பிரதியில், ‘எகிப்து தேசத்திலிருந்து புறப்பட்ட 480ம் வருஷத்தில்’ என்று உள்ளது. ஏனெனில், யூத ஆசிரியர்கள் வெகு ஜாக்கிரதையுடன், இந்த வருஷங்களின் எண்ணிக்கை 480 என முடிவு செய்தனர். இஸ்ரவேலர்களின் மேல் ஆளுகை செய்த வருஷங்களை தனியாக கணக்கில் எடுத்துக் கொள்ளாமல், நியாயாதிபதிகள் ஆண்ட வருஷங்களை புறஜாதிகள் ஆண்ட காலப்பகுதிகளுக்குள்ளாகவே உள்ளடக்கினர். இவ்வாறாகத் தான், மொத்த வருஷங்களின் எண்ணிக்கை 480 வருஷங்களாக கொண்டுவர முடிந்தது”.

“ராஜாக்களின் புஸ்தகத்தில் உள்ளவற்றை நோக்கும் பொழுது, மொத்த எண்ணிக்கை 480 வருஷங்கள் வருவதைப் பார்க்கிறோம். ஏனெனில், புறஜாதிகள் எபிரேயர்களை ஆண்ட காலமான 120 வருஷங்கள் கணக்கில் எடுத்துக்கொள்ளாமல் நீக்கப்பட்டது. அதற்கு பதிலாக, எபிரேயர்கள் தாங்கள் அடிமைப்படுத்தப்பட்ட காலப்பகுதிகளை, சுதந்தரமாக இருந்த காலப்பகுதிகளோடு இணைத்து, ஒன்றாக காலப்பகுதிகளை கணக்கிட்டனர். இவ்விதமாகவே, எபிரேயர்கள் கணக்கிடும் முறை இருந்தது. இந்த காரணத்தினால் தான், ஒவ்வொரு நியாயாதிபதிக்கு குறிக்கப்படும் காலத்திற்குள்ளாகவே புறஜாதிகளின் ஆட்சி காலமும் உள்ளடக்கப்பட்டது. இந்த அனுமானத்தின் அடிப்படையிலேயே, 480 வருஷங்கள் எபிரேயர்களால் கணக்கிடப்பட்டது”.

### தேவன் இஸ்ரவேலர்களை அவர்களுடைய எதிரிகளிடம் ஒப்படைத்த காலப்பகுதிகள்

தேவன் இஸ்ரவேலர்களை அவர்களின் எதிரிகளிடம் ஒப்படைத்த காலப்பகுதிகள், அதாவது இஸ்ரவேலர் தங்கள் தேசத்தின் மீதான முழுமையான கட்டுப்பாட்டை இழந்த காலப்பகுதிகளை 1ராஜா 6:1 வசனத்தை எழுதிய எபிரேய ஆசிரியர்கள் கணக்கில் எடுத்துக் கொள்ளவில்லை. ஏனெனில், இந்த காலப்பகுதிகளில் இஸ்ரவேலர் தங்கள் தேசத்தை முழுமையானதாக தங்கள் வசம் வைத்திருக்க இயலவில்லை. இவர்கள் பாவம் செய்த ஒவ்வொரு தருணத்திலும், அவர்கள் தேவனுடைய இளைப்பாறுதலில் பிரவேசிக்கவில்லை. அவர்கள் தேசத்தை தம் கட்டுப்பாட்டுக்குள் வைத்த ஒவ்வொரு காலக்கட்டத்திலும், நல்ல நியாயாதிபதிகளின் கீழ் தேசம் அமைதலாயிருந்தது என்று வேதத்தில் வாசிக்கிறோம். தேசம் அவர்கள் வசம் இல்லாத போது, தேசம் இளைப்பாறுதலுக்குள் பிரவேசிக்கவில்லை. ஆகவே, இந்த காலப்பகுதிகள் மொத்த காலக்கணக்கு எண்ணிக்கையில் சேர்த்துக் கொள்ளப்படவில்லை.

தண்டனையின் 6 காலப்பகுதிகள் கீழே கொடுக்கப்பட்டுள்ளன. இத்துடன் வனாந்தர பயணம் 40 வருஷங்களைச் சேர்த்தால், தண்டனை 7 காலப்பகுதிகளைக் கொண்டதாக இருக்கிறது. இஸ்ரவேலர்களின் மீறுதலுக்கான ஏழ்த்தனை தண்டனை தேவனால் ஏற்கனவே உரைக்கப்பட்டிருந்தது. 1ராஜா 6:1ம் வசனத்தின் காலப்பகுதியாகிய 600 வருஷங்களில் வனாந்தர பயணம் 40 வருஷங்களைக் கழிக்கப்பட வேண்டும். ஏனெனில், இஸ்ரவேலர்களின் நிலப்பங்கீடு ஆரம்பமாகும் வரையில் தேசம் அவர்கள் வசம் இல்லை.

- 1) நிலப்பங்கீட்டு காலம் 6 வருஷங்கள்; எண் 33:3; 10:11-13; 13:3-26; 22:8-13; யோசு 11:23; 10:42; 14:7,10; இஸ்ரவேலர்கள் எதிரிகளிடம் போராடிய காலப்பகுதிகளில் தேசத்தில் அவர்கள் இருந்தாலும், தேசம் அவர்கள் கட்டுப்பாட்டுக்குள் இல்லை.
- 2) மெசொப்பொத்தாமியாவின் ராஜாவாகிய கூஷான் ரிஷதாயீமை 8 வருஷங்கள் சேவித்தார்கள். நியா 3:8.
- 3) இஸ்ரவேல் புத்திரர் எக்லோன் என்னும் மோவாபின் ராஜாவை 18 வருஷங்கள் சேவித்தார்கள். நியா 3:14.
- 4) சிசரா இஸ்ரவேல் புத்திரரை 20 வருஷங்கள் கொடுமையால் ஒடுக்கினான். நியா 4:3.
- 5) கர்த்தர் அவர்களை 7 வருஷங்கள் மீதியானியரின் கையில் ஒப்புக்கொடுத்தார். நியா 6:1.
- 6) அபிமெலேக்கின் கீழ் 3 வருஷங்கள் இஸ்ரவேலர் இருந்தனர்.
- 7) அவர்கள் அந்த வருஷம் முதற் கொண்டு 18 வருஷமாய் யோர்தானுக்கு அப்பாலே கீலேயாத்திலுள்ள எமோரியரின் தேசத்தில் இருக்கிற இஸ்ரவேல் புத்திரரையெல்லாம் நெருக்கி ஒடுக்கினார்கள். நியா 10:8.
- 8) இஸ்ரவேல் புத்திரர் மறுபடியும் கர்த்தரின் பார்வைக்குப் பொல்லாப்பானதைச் செய்தபடியால், கர்த்தர் அவர்களை 40 வருஷமளவும் பெலிஸ்தர் கையில் ஒப்புக்கொடுத்தார். நியா13:1.

ஆகவே, 6+8+18+20+7+3+18+40 = 120 வருஷங்கள். இஸ்ரவேலர் தேசத்தை தங்கள் கட்டுப்பாட்டுக்குள் கொண்டு வர இயலாத 120 வருஷங்கள் இவைகள் ஆகும்.

யூசிபியஸ் மற்றும் எபிரேய வேத ஆசிரியர்கள் புறஜாதிகளின் அடக்குமுறை காலப்பகுதிகள் “120 வருஷங்கள்” அடங்கியது என்று மேற்கண்டவாறு கணக்கிட்டுள்ளனர்:

மோசே எகிப்தை விட்டு வெளியேறியதிலிருந்து சாலொமோன் 4ம் வருஷம் வரைக்குமான காலப்பகுதியை யூசிபியஸ் பின்வருமாறு கணிக்கிறார்:

மோசே	40 வருஷங்கள்
யோசுவா	27 வருஷங்கள்
புறஜாதியாரும், ஒத்னியேலும்	40 வருஷங்கள்
புறஜாதியாரும் ஏசூத்தும்	80 வருஷங்கள்
புறஜாதியாரும், தெபோராளும், பாராக்கும்	40 வருஷங்கள்
புறஜாதியாரும், கிதியோனும்	40 வருஷங்கள்
அபிமெலேக்	3 வருஷங்கள்
தோலா	23 வருஷங்கள்
யாவீர்	22 வருஷங்கள்
புறஜாதியாரும், யெப்தாவும்	6 வருஷங்கள்
இப்சான்	7 வருஷங்கள்
அப்தோன்	8 வருஷங்கள்
புறஜாதியாரும் சாம்சனும் (இவன் காலத்தில் டிரஜான் போர் நடைபெற்றது)	20 வருஷங்கள்
ஏலி	40 வருஷங்கள்
சாமுவேலும் சவுலும்	40 வருஷங்கள்
தாவீது	40 வருஷங்கள்
சாலொமோன் ஆலயம் கட்டும் வரை	4 வருஷங்கள்
<b>மொத்தம்</b>	<b>480 வருஷங்கள்</b>

யூசிபியஸின் கணக்கீட்டில் “அடக்கு முறை காலப்பகுதிகளான 120 வருஷங்கள்” சேர்க்கப்படவில்லை; ஆகவே, அவர் முதலில் கணித்த மொத்த காலமாகிய 600 வருஷங்களுக்குப் பதிலாக, நியாயாதிபதிகளின் காலத்தை 480 வருஷங்களாகக் கணித்தார்; எகிப்திலுள்ள அலெக்ஸாண்டரியா பட்டண யூத ஆசிரியர்கள், செப்துவஜெண்ட் (LXX) பைபிளில் “440 வருஷங்களை” ஏன் நுழைத்தனர்? இது குறித்து யூசிபியஸ் ஒன்றும் தெரிவிக்கவில்லை. ஆனால் இதற்கான பதில் வெளிப்படையானதாகும்! இஸ்ரவேலர்களின் மீதான அடக்கு முறை காலமாகிய 120 வருஷங்களுடன், ஏலியின் அவிசவாசமான நியாயம் விசாரிக்கும் காலப்பகுதியையும் கழித்து, “440” வருஷங்களாகக் கணித்தனர்.

“வேதாகம காலக்கணக்கு” (Hand Book of Biblical Chronology) என்ற புஸ்தகத்தில் ஜேக் பினிகன் (JACK FINEGAN) எழுதும் போது, “480 வருஷங்கள்” என்பது “வடிவமைக்கப்பட்ட எண்” என்று சொல்கிறார். 1நாளா 6:50-53ல், வேறு வித்தியாசமான வாய்ப்பு உள்ளதை கவனத்தில் கொள்ள ஏதுவாகிறது. இதில் ஆரோன் முதல் சாதோக் வரை பதிவு செய்யப்பட்டுள்ள ஆசாரியர்களில் 11 தலைமுறைகள் உள்ளன. ஒவ்வொரு தலைமுறையும் 40 வருஷங்கள் என்ற கணக்கில் 11x40 = 440 வருஷங்கள் கிடைக்கிறது. இது தான் செப்தவெஜண்ட் மொழிபெயர்ப்பில் 1ராஜா 6:1ம் வசனத்தில் 440 வருஷங்கள் என குறிக்கப்பட்டுள்ளதாக உணரப்படுகிறது.

இப்படியாக, 1ராஜா 6:1ம் வசனத்தின் 480 வருஷங்கள் எபிரேய ஆசிரியர்களால் சேர்க்கப்பட்ட போலி வசனப்பகுதி ஆகும்; இவர்களின் தவறான முடிவின் காரணமாக, எகிப்தை விட்டு வெளியேறியது முதல் சாலொமோனின் 4ம் வருஷம் வரையிலுள்ள காலப்பகுதியை கணக்கிடும் போது, புறஜாதிகளின் அடக்கு முறை காலப்பகுதியாகிய 120 வருஷங்களை நீக்கும் தேவை இருந்தது. யூத வரலாற்று ஆசிரியர் ஜோசபஸ் இந்த காலப்பகுதியை 592 வருஷங்கள் என்று குறிக்கிறார்.

1ராஜா 6:1ம் வசனத்தை பிரதி எடுக்கும் போது தவறு ஏற்பட்டிருக்கலாம் என்று சகோ.ரசல் நம்பினார். ஏனெனில் இது அப் 13:19-20ம் வசனங்களுக்கு இணக்கமாயில்லை. பழைய ஏற்பாட்டு மூலங்களை பிரதியெடுக்கும் போது, எபிரேய ஆசிரியர்கள் வெகு ஜாக்கிரதையாக இருந்திருப்பினும், சில சமயங்களில் தவறு ஏற்பட்டிருப்பதற்கான சாட்சியங்கள் உள்ளன. 1ராஜா 6:1ம் வசனத்தில் தவறு நிகழ்ந்திருக்க வாய்ப்பு உண்டு. உதாரணமாக, 2ராஜா 24:8ம் வசனத்துடன் 2நாளா 36:9ம் வசனத்தை ஒப்பிடும் போது, யோயாக்கீன் ராஜா ஆட்சியை துவக்கும் போது 18 வயது என்றும், 8 வயது என்றும் முறையே காணப்படுகிறது. இதைப் போன்று, 2நாளா 22:2ம் வசனத்தையும், 2ராஜா 8:26ம் வசனத்தையும் ஒப்பிடும் பொழுது, இதே மாதிரியான வித்தியாசம் காணப்படுகிறது. அகசியா ராஜா ஆட்சியைத் துவக்கும் போது 42 வருஷங்கள் என்றும் (KJV, RSV, AS, MEV, WEB, LEB மொழிபெயர்ப்புகள்), 22 வருஷங்கள் என்றும் (NET, NHEB, ISV) 2நாளா 22:2ல் குறிக்கப்படுகிறது. இது போன்ற தவறுகளுக்கு வாய்ப்பு இருக்கும் போது, 1ராஜா 6:1ம் வசனத்திலும் தவறு ஏற்பட வாய்ப்பு உண்டு.

1ராஜா 6:1ம் வசனத்தில் உள்ள “இஸ்ரவேல் புத்திரர் எகிப்து தேசத்திலிருந்து புறப்பட்ட நானூற்று எண்பதாம் வருஷத்திலும்” என்ற வாக்கியம் போலியானது என்றும், மூல சத்தியத்தின் உண்மையான வசனம் இல்லை என்றும் சொல்லப்படுகிறது. இதற்கு வலுவான காரணமாக, யூத ஆசிரியர்கள், ஆதி கிறிஸ்தவ ஆசிரியர்கள் மற்றும் புறஜாதி ஆசிரியர்கள் இது சம்பந்தமாக எழுதியவைகள் மூலம் தெரிய வருகிறது.

### 600 லிருந்து 480 எப்படி கணக்கிடப்பட்டது ?

600 வருஷங்களிலிருந்து 120 வருஷங்களைக் கழித்தால், 1ராஜா 6:1ன் 480 வருஷங்கள் கிடைக்கிறது என்பதையும், இஸ்ரவேலர் தங்கள் தேசத்தின் மீது அரசியல் கட்டுப்பாடு கொண்டிருந்த காலத்தை மட்டுமே கணக்கில் எடுத்துக் கொண்டதையும் ஏற்கனவே பார்த்தோம். 1 ராஜா 6:1ம் வசனத்தை பிரதி எடுத்தவரின் சொந்த கருத்தில் உருவான காலக்கணக்கு எண்ணிக்கை இதுவாக இருக்கலாம் !

வேதத்தில் ஜீவ புஸ்தகம் பற்றி குறிப்பிடும் போது, பாவம் செய்தவர்கள் பெயர்கள் அதில் எழுதப்படுவதில்லை என்று படிக்கிறோம். (சங் 69:28; தானி 12:1; யாத் 32:32,33) இதன் அடிப்படையில் இந்த மனோபாவத்துடன் 1ராஜா 6:1ன் வசன பிரதி எடுத்தவர் பரிசுத்த பதிவுகளில் இஸ்ரவேலர்களின் தீமையான வருஷங்களை கணக்கில் சேர்த்துக் கொள்ளாமல் இருந்திருக்கலாம் !

- 1) முதலாம் நூற்றாண்டு எபிரேய வேதாகம பிரதிகளில் இந்த வாக்கியத்தொடர் காணப்படுகிறதில்லை.
- 2) ஜோசஃபஸ், ஆரிகன் போன்றோர் 1ராஜ 6:1ம் வசனத்தைக் குறிப்பிடும் பொழுது, இந்த “வாக்கியத்தொடரை” எழுதவில்லை.
- 3) அந்தியோகியா பட்டணத்தைச் சார்ந்த தியோப்பிலு, அலெக்ஸாண்டரியா பட்டணத்தைச் சார்ந்த கிளமண்ட், இந்த வசனப்பகுதியைக் குறிப்பிடாமல், தங்கள் காலக்கணக்கில் இதற்கு மாறாக வேறுபடுகிறார்கள்.
- 4) கிபி 325ம் வருஷத்தில், யூசிபியஸ் தன் புத்தகத்தில் (EVANGELICA PREPARATION) இந்த காலப்பகுதியை 600 வருஷங்கள் என்கிறார்.



**அப் 13:19-20ம் வசனத்திற்கு இசைவாக "580 வருஷங்கள்" கணக்கில் எடுத்துக் கொள்ளப்படுதல்.  
(சகோ. ரசல்)**

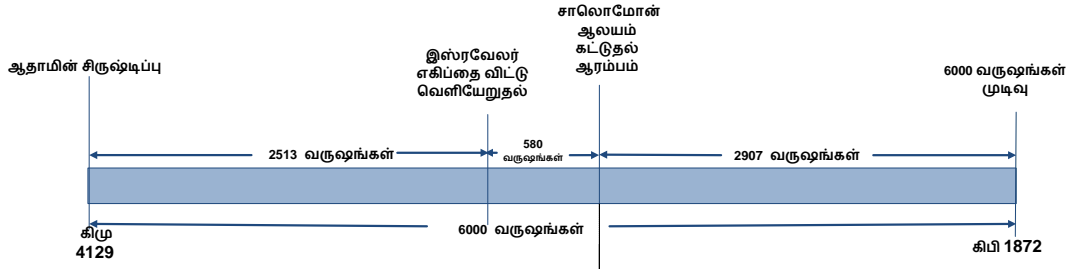

**1 இராஜா 6:1ம் வசனத்திற்கு இசைவாக "480 வருஷங்கள்" கணக்கில் எடுத்துக் கொள்ளப்படுதல்.  
(யேகோவாவின் சாட்சிகள்)**

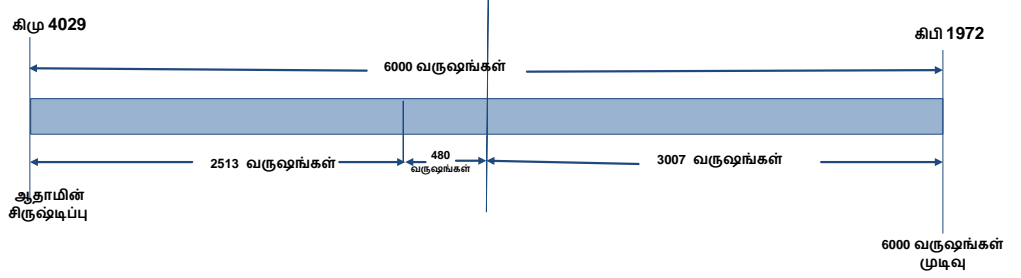

## அப் 13:17-20ம் வசனங்கள் பற்றிய விளக்கம்

(பவுல் அப்போஸ்தலனின் 450 வருஷங்கள்)

அப் 13:17-20.

“இஸ்ரவேலராகிய இந்த ஜனத்தினுடைய தேவன் நம்முடைய பிதாக்களைத் தெரிந்து கொண்டு, எகிப்து தேசத்தில் அவர்கள் பரதேசிகளாய்ச் சஞ்சரித்த போது ஜனங்களை உயர்த்தி, தமது புய பலத்தினாலே, அதிலிருந்து அவர்களைப் புறப்பட்பண்ணி, நாற்பது வருஷகாலமாய் வனாந்தரத்தில் அவர்களை ஆதரித்து, கானான் தேசத்தில் ஏழு ஜாதிகளை அழித்து, அவர்களுடைய தேசத்தை இவர்களுக்குச் சுதந்திரமாகப் பங்கிட்டுக் கொடுத்து, பின்பு ஏறக்குறைய நானூற்றைம்பது வருஷகாலமாய் சாமுவேல் தீர்க்கதரிசி வரைக்கும் அவர்களுக்கு நியாயாதிபதிகளை ஏற்படுத்திவந்தார்”.

பவுல் அப்போஸ்தலனால் குறிக்கப்படும் சம்பவங்களின் சரியான ஒழுங்கினை மேற்குறிப்பிட்ட மொழி பெயர்ப்பின்படி, கீழ்க்கண்டவாறு வரிசைப்படுத்தலாம் :

1. முற்பிதாக்களை தெரிந்து கொள்ளுதல்.
2. இஸ்ரவேலர்களை எகிப்திலிருந்து புறப்பட்பண்ணுதல்.
3. வனாந்தரத்தில் 40 வருஷ காலம் சஞ்சரித்தல்.
4. ஏழு ஜாதிகளை அழித்து, கானான் தேசத்தைப் பங்கிடுதல்.
5. 450 வருஷ காலப்பகுதி.
6. பிறகு நியாயாதிபதிகளைக் கொடுத்தல்.
7. பிறகு ராஜா வேண்டும் என்று சொல்லுதல்.

மேற்குறிப்பிட்ட சம்பவ வரிசைக்கிரமத்தில், எந்த சம்பவத்திற்குப் பிறகு “நியாயாதிபதிகள்” வருகிறார்கள் என்பதை அடையாளம் காண வேண்டியுள்ளது. இதற்கு மூன்றுவித அனுமானங்களை ஆராயலாம் :

அனுமானம் I

450 வருஷ காலத்திற்குப் பிறகு நியாயாதிபதிகள் வருவதாக எடுத்துக் கொள்ளலாம்:

கானான் தேசத்தில் ஏழு ஜாதிகளை அழித்து, அவர்களுடைய தேசத்தை ஏறக்குறைய 450 வருஷங்களுக்கு சுதந்திரமாக பங்கிட்டுக் கொடுத்து, அதற்கு பின்பு

சாமுவேல் தீர்க்கதரிசி வரைக்கும் அவர்களுக்கு தேவன் நியாயாதிபதிகளைக் கொடுத்தார் என்று ஆர்.எஸ்.வி. (RSV), ரோதர்ஹாம் (ROTHERHAM), மார்ஷல் (Marshall's Interlinear Greek-English N.T.) போன்ற மொழி பெயர்ப்புகள் தெரிவிக்கின்றன.

இந்த அனுமானத்தின் அடிப்படையில், கீழ்க்கண்ட வரிசை தேவையாக உள்ளது.

- 1) ஏழு ஜாதிகள் அழிக்கப்படுதல்.
- 2) தேசம் சுதந்திரமாக 450 வருஷங்களுக்குக் கொடுக்கப்படுதல்.
- 3) இவைகளுக்குப் பின்பு நியாயாதிபதிகள் கொடுக்கப்படுதல்.

இந்த வரிசைக்கிரமம் வேத மாணவர்களால் முற்றிலும் ஏற்றுக்கொள்ளப்படாத விஷயமாகும். ஏனெனில், இந்த அடிப்படையில், வேதாகமத்தின் இணக்கமான மற்ற குறிப்புகள் அனைத்திற்கும் ஒவ்வாத விதமாக, கூடுதலாக 450 வருஷங்கள் உருவாக்கப்படும் நிலை ஏற்படுகிறது. இதன் காரணமாக, இந்த அனுமானம் வேத மாணவர்களால் ஏற்றுக்கொள்ளப்படுகிறதில்லை.

“கானான் தேசத்தில் ஏழு ஜாதிகளை அழித்து, அவர்களுடைய தேசத்தை ஏறக்குறைய 450 வருஷங்களுக்கு சுதந்தரமாக பங்கிட்டுக் கொடுத்து, அதற்கு பின்பு சாமுவேல் தீர்க்கதரிசி வரைக்கும் அவர்களுக்கு தேவன் நியாயாதிபதிகளைக் கொடுத்தார்” என்ற மொழி பெயர்ப்பு சரியானது என்று எடுத்துக் கொண்டால், வேதாகம காலக்கணக்கில் மேலும் 450 வருஷங்களைக் கூட்ட வேண்டும். அப்படிக் கூட்டினால், ஆதாம் சிருஷ்டிக்கப்பட்டதிலிருந்து 6000 வருஷங்கள் கி.பி. 1422ம் வருஷத்தில் முடிவடைகிறது.

ஆதாமிலிருந்து கி.பி. 1 வரை : 4128 வருஷங்கள்

ASV, RSV போன்ற மொழி பெயர்ப்புகளின்படி  
நியாயாதிபதிகள் கொடுக்கப்படும் காலம் வரையில்

இஸ்ரவேலர் கானானில் குடியிருந்த வருஷம் : 450 ..

மொத்தம் : 4578 ..

6000 வருஷங்கள் முடிவு : 6000 - 4578 = கிபி 1422

இந்த வருஷம் அந்திக்கிறிஸ்துவின் காலப்பகுதிக்குள் வருகிறது. அந்திக்கிறிஸ்துவின் காலம் முடிவடைவதற்குள் கிறிஸ்துவின் இரண்டாம் வருகை எப்படி நடக்கும்? ஆகவே, இந்த மொழி பெயர்ப்புகள் தவறானவை என்பது விளங்குகிறது

அப் 13:17-21ம் வசனங்களில், முதலில் 40 வருஷ வனாந்தர பயணத்தையும், கடைசியில் 40 வருஷ சவுல் ராஜாவின் ஆட்சிக்காலத்தையும் குறிப்பிட்ட பவுல் அப்போஸ்தலன், இடைப்பட்ட நியாயாதிபதிகள் காலத்தை சொல்லாமல் விடுவதற்கு எந்த நோக்கமும் பவுல் அப்போஸ்தலனுக்கு இல்லை. இந்த இடைப்பட்ட நியாயாதிபதிகள் காலத்தை துல்லியமாக 450 வருஷங்கள் என்று குறிப்பிடுகிறார். ஆனால், 1ராஜா 6:1ம் வசனத்தில் காணப்படும் 480 வருஷங்களுக்கு ஒத்து வருவதற்காக, மற்ற தெளிவான வேதாகம வசனங்களைத் திரித்து, புதிய காலக்கணக்கு தவறாக விளக்கம் அளிக்கிறது. பழைய ஏற்பாட்டில் சொல்லப்படாத வருஷங்களை, பவுல் அப்போஸ்தலன் தேவ ஆவியினால் ஏவப்பட்டு, புதிய ஏற்பாட்டில் எழுதியிருப்பதின் தேவனுடைய நோக்கத்தைப் புரிந்து கொள்ளாமல், தேவையில்லாத சரிக்கட்டுதல்களையும், குழப்பங்களையும் உருவாக்கி, புதிய காலக்கணக்கு தவறான முடிவுகளுக்கு வழி வகுக்கிறது.

## அனுமானம் II

“தேவன் முற்பிதாக்களை தெரிந்து கொண்டதிலிருந்து கானான் தேசத்தை இஸ்ரவேலருக்கு பிரித்துக் கொடுத்தது வரைக்கும் உள்ள காலப்பகுதி 450 வருஷங்கள்”

தேவன் முற்பிதாக்களைத் தெரிந்து கொண்டதிலிருந்து கானான் தேசத்தை சுந்தரமாகப் பங்கிட்டுக் கொடுத்தது வரைக்கும் உள்ள காலப்பகுதி 450 வருஷங்கள் என்று இ.எஸ்.வி (ESV), ஆர்.எஸ்.வி (RSV), என்.எல்.டி (NLT), என்.ஏ.எஸ்.பி. (NASB) போன்ற மொழி பெயர்ப்புகள் தெரிவிக்கின்றன.

இந்த வரிசைக்கிரமம், நியாயாதிபதி காலத்தை 450 வருஷங்களிலிருந்து 349 வருஷங்களாகக் குறைக்க முற்படும் புதிய காலக்கணக்குக்கு சிறிதும் சம்பந்தமில்லாததாகி விடுகிறது.

450 வருஷ காலப்பகுதி “கானான் தேசப் பங்கீடு நடந்தது வரைக்கும்” என்று அனுமானித்தால், இந்த காலப்பகுதியின் துவக்கம் ஆபிரகாமின் நாட்களுக்குக் கொண்டு செல்லுகிறது. தேவன் ஆபிரகாமிடம் உடன்படிக்கை செய்த காலம் தான், ஆபிரகாமின் வாழ்க்கையில் நடந்த முக்கிய சம்பவமாக எடுத்துக் கொள்ளலாம்.  
(ஆதி 12: 1-4)

சிருஷ்டிப்பிலிருந்து ஆபிரகாமின் உடன்படிக்கை வரை : 2083 வருஷங்கள்.  
சிருஷ்டிப்பிலிருந்து நிலப்பங்கீடு வரை : 2559 வருஷங்கள்  
அதாவது,

உடன்படிக்கையிலிருந்து நிலப்பங்கீடு வரை : 476 வருஷங்கள்  
(2559 – 2083 = 476)

அதாவது,

ஆபிரகாம் உடன்படிக்கை முதல் இஸ்ரவேலர் எகிப்தை விட்டு

வெளியேறியது வரைக்கும் : 430 வருஷங்கள்

வனாந்தர பயணம் : 40 ,,

கானான் தேசத்தில் நிலப்பங்கீடு : 6 ,,

∴ நியாயாதிபதிகள் நியமிக்கப்படும் வரையிலுள்ள காலப்பகுதி : 476 வருஷங்கள்

அப் 13:17-20ல் உள்ள 450 வருஷங்களுக்குப் பதிலாக, மேற்குறிப்பிட்டவாறு “476 வருஷங்கள்” கிடைக்கப் பெறுகிறது. அதாவது, 26 வருஷங்கள் வித்தியாசமாய் உள்ளது.

சிலர், இந்த வசனத்தில் வாக்குத்தத்தத்தின் வித்தாக ஈசாக்கு தான் முற்பிதாவாக குறிக்கப்படுகிறார் என்றும், ஆபிரகாம் அல்ல என்றும் நினைத்து, ஈசாக்கின் பிறப்பிலிருந்து இந்த காலத்தைக் கணிக்கின்றனர். ஆபிரகாமின் 100ம் வயதில் ஈசாக்கு பிறந்தார். அதாவது, ஆபிரகாமின் உடன்படிக்கையிலிருந்து 25 வருஷங்கள் கழித்து ஈசாக்கு பிறந்தார். 476 வருஷங்களிலிருந்து இந்த 25 வருஷங்களைக் கழித்தால், 451 வருஷங்கள் வருகிறது. இன்னும் ஒரு வருஷம் வித்தியாசம் உள்ளது. ஆகவே, மேற்குறிப்பிட்ட மொழி பெயர்ப்புகள் தவறு என்பது நிரூபணம் ஆகிறது.

ஆகவே, அப் 13 : 20ல் குறிப்பிடப்படும் 450 வருஷங்களுக்கு ஒத்தவிதமாக இந்த அனுமானம் இல்லை.

ஆனால், ஆபிரகாமை தெரிந்து கொண்டதிலிருந்து நிலப்பங்கீடு வரைக்குமான 476 வருஷங்களைத் தான், பவுல் அப்போஸ்தலன் “ஏறக்குறைய 450 வருஷங்கள்” என்று குறிப்பிடுவதாக வாதம் செய்வோரும் உண்டு. வேதாகம கிரேக்க மூலத்தில், “ஏறக்குறைய” என்ற மொழிபெயர்ப்புக்கு “*hos*” என்ற பதம் உள்ளது. இது “ஏறக்குறைய” என்று மொழிபெயர்க்கப்பட்டிருந்தாலும், இது “துல்லியமான” வருஷங்களைக் குறிப்பதாகவே உள்ளது என்பதை பின்வரும் பல வசனங்களின் மூலம் தெளிவாக அறியலாம் :

- 1) லூக் 2:37ம் வசனத்தில், “ஏறக்குறைய (*hos*) எண்பத்துநாலு வயதுள்ள அந்த விதவை” என்று அன்னாள் குறிக்கப்படுகிறாள்.
- 2) லூக் 8:41ம் வசனத்தில், ஆங்கில மொழிபெயர்ப்புகளில் யவீரின் குமாரத்தி “ஏறக்குறைய (*hos*) பன்னிரண்டு வயதுள்ள” என்று குறிக்கப்படுகிறாள். (மாற்கு 5:42ம் வசனத்தை ஒப்பிட்டுப் பார்க்கவும்: “அவள் பன்னிரண்டு வயதுள்ளவளாயிருந்தாள்”).
- 3) எல்லாவற்றிற்கும் முத்தாய்ப்பாக, அப்போஸ்தலர் நடபடிகள் புஸ்தகத்தில் அதே அதிகாரத்தில், முந்தைய வசனத்தில் (13:18), “ஏறக்குறைய (*hos*) நாற்பது வருஷகாலமாய் வனாந்தரத்தில் அவர்களை ஆதரித்து” என்று ஆங்கில மொழிபெயர்ப்பில் பார்க்கலாம். ஆனால், அப் 7:36 மற்றும் உபா 1:1-4ம் வசனங்களின் மூலம், வனாந்தர பயணம் “40 வருஷங்கள்” என்பது துல்லியமாகத் தெரிய வருகிறது.

“*hos*” என்ற கிரேக்க பதம் புதிய ஏற்பாட்டில் உபயோகப்படுத்தப்பட்டிருக்கும் வசனங்களை ஒப்பிட்டு பார்ப்பதிலிருந்து, அப் 13: 20ம் வசனத்தில் “450 வருஷங்கள்” துல்லியமாகவே குறிக்கப்பட்டுள்ளது உணரப்படுகிறது.

ஆகவே, 450 வருஷ காலப்பகுதி “முற்பிதாக்கள் தெரிந்து கொள்ளப்பட்டது முதல்” என்பதைச் சார்ந்தது அல்ல என்பதும், இந்த அனுமானம் வேதாகமத்தின் எந்த ஒரு குறிப்புக்கும் இணக்கமாய் இருக்கும் விதத்தில் இல்லை என்பதும் உண்மை ஆகும்.

அப் 13:19ம் வசனத்தில் காணப்படுகிற விதமாக, வேதாகம மொழிபெயர்ப்புகள் அனைத்திலும் பழைய கிரேக்க பிரதிகளுக்கு ஒத்தவிதமாக, ஏழு ஜாதிகளை அழித்து, தேசம் பங்கிடப்பட்ட சம்பவத்திற்கு பிறகு தான், “450 வருஷ காலப்பகுதி” சொல்லப்படுகிறது. “450 வருஷ காலப்பகுதியை” பொருத்த வரையில்,

1. ஏழு ஜாதிகள் அழிக்கப்படுதல்.
2. தேசம் பங்கிடப்படுதல்.
3. 450 வருஷ காலப்பகுதி என்ற வரிசைக்கிரமத்தில் எந்த மாற்றமும் இல்லை.

ஆகவே, இந்த வரிசைக்கிரமத்திலுள்ள 450 வருஷ காலப்பகுதியை, “முற்பிதாக்கள் தெரிந்து கொள்ளப்படுதல்” சம்பவத்திற்கு பின்னோக்கி கொண்டு செல்வது எவ்விதத்திலும் ஏற்றுக் கொள்ளக்கூடியதாய் இல்லை.

### அனுமானம் III

கானான் தேசத்தில் நிலப்பங்கீட்டிலிருந்து சாமுவேல் வரைக்குமுள்ள நியாயாதிபதிகள் காலம் 450 வருஷங்கள் என்று கிங்க் ஜேம்ஸ் (KING JAMES), டயக்லாட் (DIAGLOTT), பைங்டன் (BYINGTON), ஃபென்டன் (FENTAN), லம்சா (LAMSA) போன்ற மொழி பெயர்ப்புகள் தெரிவிக்கின்றன.

அமெரிக்கன் ஸ்டாண்டர்ட் மொழிபெயர்ப்பில் (ASV), அப் 13:19ம் வசனம் பின்வருமாறு உள்ளது :

“கானான் தேசத்தில் ஏழு ஜாதிகளை அழித்து, அவர்களுடைய தேசத்தை பங்கிட்டு அவர்களுக்கு 450 வருஷ காலமாய் சுதந்தரமாய் கொடுத்தார்; இவைகளுக்குப் பின்பு, (எகிப்தை விட்டு வெளியேறி, வனாந்தரத்தில் சஞ்சரித்து, தேசத்தை ஆக்கிரமித்த பிறகு ...), சாமுவேல் தீர்க்கதரிசி வரைக்கும் அவர்களுக்கு நியாயாதிபதிகளை ஏற்படுத்தி வந்தார்.” அப் 13:19-20.

மேற்குறிப்பிட்ட சம்பவங்களின் வரிசைக்கிரமம் பின்வருமாறு உள்ளது :

- 1) ஏழு ஜாதிகள் அழிக்கப்படுதல்.
- 2) தேசம் பங்கிடப்படுதல்.
- 3) நியாயாதிபதிகள் 450 வருஷங்களுக்குக் கொடுக்கப்படுதல்.

மேற்குறிப்பிட்ட வரிசைக்கிரமம், “இவைகளுக்குப் பின்பு” என்ற சொற்றொடருக்கு இணக்கமாய் உள்ளது. அதாவது, எகிப்தை விட்டு வெளியேறிய சம்பவம், வனாந்தரத்தில் சஞ்சரித்த சம்பவம், தேசத்தை ஆக்கிரமித்த சம்பவம், இவைகளுக்குப் பின்பு 450 வருஷங்களுக்கு நியாயாதிபதிகள் கொடுக்கப்பட்டது என்பது இங்கு உணரப்படுகிறது. இங்கு “இதற்கு பின்பு” என்று ஒருமையில் சொல்லப்படாமல், “இவைகளுக்குப் பின்பு” என்று பன்மையில் சொல்லப் பட்டிருக்கிறது. “இவைகளுக்குப் பின்பு” என்ற சொற்றொடர், சம்பவங்களைக் குறிப்பிடுவதுடன் அதைத் தொடர்ந்து வரும் “450 வருஷ காலப்பகுதியை” குறிக்கும் விதத்தில் உள்ளது.

அனுமானம் I & அனுமானம் II ல் பார்த்த வண்ணமாக, அப் 13: 17-20ம் வசனங்கள் வேதாகம மொழி பெயர்ப்புகளில் வெவ்வேறு அர்த்தங்களைக் கொடுக்கும் விதமாக உள்ளன.

கானான் தேசத்தில் நிலப்பங்கீட்டிலிருந்து சாமுவேல் வரைக்குமுள்ள நியாயாதிபதிகள் காலம் 450 வருஷங்கள் என்பது உண்மையான காலக்கணக்கு ஆகும்.

@@@@@@@@@@@@@@@@@@



## நிலப்பங்கீட்டிற்கும், கூலான் ரிஷதாயீமின் கீழ் எட்டு வருஷங்கள் இஸ்ரவேலர் ஒடுக்கப்பட்டதற்கும் இடையிலுள்ள காலம்

வேதாகம காலக்கணக்கு ஆராய்ச்சியாளர்கள் பொதுவாக, நிலப்பங்கீட்டிற்கும், கூலான் ரிஷதாயீமின் கீழ் அடக்கு முறைக்கு ஆளாகி, அவனிடம் இஸ்ரவேலர்கள் சேவித்ததற்கும் இடையிலான காலப்பகுதி அதிகம் இருந்ததை கவனத்தில் கொள்ளாமல் இருந்திருக்கிறார்கள்.

யோசுவா மரணமடையும் போது, 110 வயதுடையவனாய் இருந்தார். (நியா 2:8) ஜோசபஸ் கூறும் பொழுது, கானானுக்குள் பிரவேசித்த பிறகு 25 வருஷங்கள் கழித்து யோசுவா இறந்ததாகக் குறிப்பிடுகிறார். அதாவது, நிலப்பங்கீட்டிற்குப் பிறகு 19 வருஷங்கள் கழித்து யோசுவா இறந்தார்.

நியா 2:10,11; 3:8ம் வசனங்களில் பின்வருமாறு படிக்கிறோம் :

“அக்காலத்தில் இருந்த அந்தச் சந்ததியார் எல்லாரும் தங்கள் பிதாக்களுடன் சேர்க்கப்பட்ட பின்பு, கர்த்தரையும் அவர் இஸ்ரவேலுக்காகச் செய்த கிரியையும் அறியாத வேறொரு சந்ததி அவர்களுக்குப் பின் எழும்பிற்று“.

மொசொப்பொத்தாமியாவின் ராஜாவாகிய கூலான் ரிஷதாயீமை 8 வருஷங்கள் சேவித்தார்கள். இந்த 8 வருஷங்களுக்குப் பிறகு, காலேப்பின் தம்பியான கேனானின் குமாரனாகிய ஒத்னியேல் இஸ்ரவேலுக்கு நியாயாதிபதியாக தேவன் எழும்பப் பண்ணினார். நியா 3:9-11; சில ஆராய்ச்சியாளர்கள், யோசுவாவின் மரணத்திற்கும் ஒத்னியேல் நியாயாதிபதியானதற்கும் இடையிலான காலப்பகுதி 40 வருஷங்கள் என்று கணிக்கின்றனர். அதாவது, நிலப்பங்கீட்டிலிருந்து ஒத்னியேல் பதவி ஏற்கும் வரையில் 59 வருஷங்கள் ஆகிறது.

கானானுக்குள் பிரவேசிக்கும் போது, காலேப் 79 வயதுள்ளவராய் இருந்தார். (85-6=79). நிலப்பங்கீடு முடியும் பொழுது அவருடைய வயது 85. நிலப்பங்கீட்டிற்குப் பிறகு, யோசுவா வாழ்ந்த காலம் முழுவதும் இஸ்ரவேல் புத்திரர் யுத்தம் ஏதும் பண்ணாமல் தேசத்தில் அமைதி நிலவியது. (யோசுவா 14:15; நியா 1:1) யோசுவா இறக்கும் பொழுது 110 வயது. (நியா 2:8) ஜோசபஸ் கூறுவதின்படி, கானானில் பிரவேசித்த பிறகு, 25 வருஷங்கள் கழித்து, யோசுவா இறந்தார். ஆகவே, இந்த சமயத்தில் காலேப் 104 வயதுள்ளவராய் இருந்திருக்கலாம்.

காலேப்பின் தம்பி மகனாகிய ஒத்னியேல் கீரியாத் செப்பேரை பிடித்ததினால், அவருக்கு தன் மகளை மனைவியாகக் கொடுத்தார். (நியா 1:1,12,13) இந்த சமயத்தில் ஒத்னியேல் 20லிருந்து 30 வயதிற்கு இருக்கலாம். 42 வருஷங்கள் கழித்து, ஒத்னியேல் இஸ்ரவேலருக்கு நியாயாதிபதி ஆனார். 40 வருஷங்கள் விசாரணை செய்தார். (நியா 3:11) ஆகவே, ஒத்னியேல் 100லிருந்து 110 வயது வரை வாழ்ந்திருக்கலாம். அதாவது, கானான் தேசத்திற்கு சிறிது காலத்திற்கு முன்பு அல்லது பின்பு ஒத்னியேல் பிறந்திருக்கலாம்.

யோசுவாவும் அவருடைய சம காலத்தவர்களும் இறந்த பிறகு, புதிய சந்ததி வளர்ந்தது. இந்த தலைமுறையினர் தேவனையும் அவர் இஸ்ரவேலுக்கு செய்த கிரியைகளையும் அறியவில்லை. தேவனுடைய பார்வையில் இஸ்ரவேலர் பொல்லாப்பானதைச் செய்தனர். ஆகவே, இஸ்ரவேலர்கள் மெசொப்பொத்தாமியரிடம் 8 வருஷங்கள் ஒப்புவிக்கப்பட்டனர். (நியா 2:10,11; 3:7,8) யோசுவா மரணத்திலிருந்து ஒத்னியேல் நியாயாதிபதியான வரையில் உள்ள காலப்பகுதி 42 வருஷங்கள் என்று கணக்கிடுகின்றனர்.

நியா 3:30,31 மற்றும் 4,5ம் அதிகாரங்களை கூர்ந்து நோக்கினால், அமைதியான 80 வருஷங்கள், ஏகூத், சம்கார், தெபோராள் மற்றும் பாராக்கின் ஆட்சியை உள்ளடக்கியது என்பதை அறியலாம். இந்த 80 வருஷ காலத்தில் இஸ்ரவேலர் கிழக்கிலிருந்து எவ்வித தாக்குதலையும் சந்திக்கவில்லை.

பாலஸ்தீனாவின் தென்மேற்கு பகுதியிலிருந்த பெலிஸ்தர்களிடமிருந்து வந்த சிறிய அளவிலான எதிர்ப்பை சம்கார் முறியடித்தார். (நியா 3:31) மேலும், சம்கார் இஸ்ரவேலரை நியாயம் விசாரித்த அதே காலப்பகுதியில் (நியா 5:6,7) வடக்கிலிருந்து வந்த கானானியருடைய ராஜாவான யாபீன் 20 வருஷங்கள் இஸ்ரவேலரை ஒடுக்கினான். (நியா 4:1-3) இதை தொடர்ந்து, தெபோராள் மற்றும் பாராக்கின் கீழ் (நியா 5:31) இஸ்ரவேல் தேசம் 40 வருஷங்கள் அமைதலாயிருந்தது. இது அமைதலாகக் குறிக்கப்பட்ட 80 வருஷ காலத்தின் பிற்பகுதியாக இருக்கலாம்.

## ஏலியின் மரணத்திற்கும், சவுல் ராஜா ஆட்சிக்கு வந்ததற்கும் இடையில் உள்ள பெரும் காலப்பகுதி

ஏலி மரணம் முதல் சவுல் ஆட்சி ஆரம்பம் வரையிலான காலம் :

பிரதான ஆசாரியன் ஏலி வயது முதிர்ந்தவராய், அவருடைய கண்கள் பார்க்கக் கூடாதபடி இருளடைந்திருந்த நிலையில், சாமுவேல் வயதில் மிகவும் இளையவராக இருந்தார் என்று 1சாமு 3:1,2ல் படிக்கிறோம். சாமுவேல் வளர்ந்து “கிழவனும் நரைத்தவனுமாய்” இருந்த சமயத்தில் சவுல் ஆட்சிக்கு வந்ததாக 1சாமு 12 :1,2ம் வசனங்களின் வாயிலாக அறிகிறோம். அதாவது, ஏலியின் மரணத்திற்குப் பின்பு, சவுல் ஆட்சிக்கு வரும் வரையில் 40 வருஷங்கள் ஆகியிருக்கும் என்பது வெளிப்படை. சில ஆராய்ச்சியாளர்கள் இந்த காலப்பகுதியை 45 வருஷங்கள் என்று கணிக்கின்றனர். இது, பவுல் அப்போஸ்தலன் குறிப்பிட்ட நியாயாதிபதிகள் காலமாகிய 450 வருஷ காலக்கணக்கிற்கு ஒத்திருக்கிறது. (அப் 13:20) ஏலி 98 வயதில் மரித்தார். (1சாமு 4:15,18,19) சாமுவேல் தாவீது ராஜாவை அபிஷேகம் பண்ணி, சிறிது காலத்திற்குப் பின்பு சவுலிடமிருந்து தாவீதைக் காப்பாற்றியதை அறிகிறோம்.

பெலிஸ்தரின் நாட்களில் சிம்சோன் இஸ்ரவேலை நியாயம் விசாரித்தார். (நியா 15:20) அதாவது, பெலிஸ்தர்களிடம் அடக்குமுறைக்கு ஆளான 40 வருஷ காலப்பகுதியில், சிம்சோன் நியாயம் விசாரித்த 20 வருஷங்கள் அடங்கும். உண்மையில், தேவன் இஸ்ரவேல் புத்திரரை பெலிஸ்தர்களிடம் ஒப்புக்கொடுத்ததைத் தொடர்ந்து, சிம்சோன் பிறந்தார் என்பதும், அந்த 40 வருஷ காலத்தின் பிற்பகுதியில் அவர் இஸ்ரவேலை நியாயம் விசாரித்து, தான் மரணமடையும் போது பெலிஸ்தர்களை அழித்து, அவர்கள் அடக்கு முறைக்கு முடிவு கட்டினார் என்பது விளங்குகிறது. (நியா 13:1,2,24)

## நியாயாதிபதிகள் புஸ்தகத்தில் 450 வருஷங்களை கணக்கிடும் முறை

சகோ. ரசல் 2ம் வால்யூமில் (காலம் சமீபமாயிருக்கிறது-தமிழ் பதிப்பு 2013 பக்கம் 40) எழுதுகிறார் : “நியாயாதிபதிகளின் புத்தகத்திலும் சாமுவேலின் முதலாம் புத்தகத்திலும் பதிவு செய்யப்பட்ட சுமார் 19 பகுதிகள் ஏறத்தாழ 450 வருடங்களைக் குறிக்கிறது. ஆனாலும், விட்டு விட்டுத் தொடர்ச்சியாக இல்லாமலும், இதிலிருந்து ஒரு சரியான முடிவுக்கு வராதபடிக்கு குழப்பமாக உள்ளது. புதிய ஏற்பாடு இந்தக் குறையை நீக்காமல் இருந்தால், இதை வைத்துக் கொண்டு முன்னால் மற்ற பகுதிகளை நாம் சரியாக முடிவு செய்தது போல இந்தக் காலப்பகுதியை சரியாக முடிவு செய்திருக்க முடியாது”.

சகோ. ரசல் சொல்வது போல், இந்த 19 காலப்பகுதிகளை கூட்டினால், முழு நிச்சயத்தன்மையுடன் 450 வருஷ கணக்கை எட்ட முடியாது என்றாலும், இந்த பிரச்சினைக்கு ஒரு தீர்வு, “யெப்தாவின் 300 வருஷ” கணக்கில் உள்ளது. இது பற்றி, பிறகு ஆராயலாம். முதலில், நியாயாதிபதிகள் மற்றும் புறஜாதியாரின் ஆளுகை காலப்பகுதிகளையும் கூட்டி, 450 வருஷங்களை அடையும் முயற்சியை பார்க்கலாம்.

**மார்டன் எட்கர் அவர்களின் 450 வருஷங்கள் :**

மார்டன் எட்கர் 1948ம் வருஷம் தம்முடைய ஆராய்ச்சியில் நியாயாதிபதிகள் காலத்தையும், புறஜாதியாரின் அடக்குமுறை காலங்களையும் கூட்ட முயற்சித்தார். ரசல் அவர்கள் குறிப்பிட்ட 19 காலப்பகுதிகளை அப்படியே எடுத்துக் கொண்டு, ஒப்பிட்டுப் பார்த்து, சரி செய்ய இயலாத வேத வசனங்களை பிறகு ஆராயலாம்.

காலப் பகுதி	வருஷங்கள்	காலப்பகுதியின் விவரம்	நியாயாதிபதி புஸ்தகம்-வசனம்
1	8	மெசொப்பொத்தாமியாவிடம் அடிமைத்தனம்	3:8
2	40	ஒத்தினியேல் நியாயாதிபதி	3:9-11
3	18	மோவாபியரிடம் அடிமைத்தனம்	3:14
4	80	ஏகூத் கீழ் அமைதி	3:15-30
5	20	யாபீனிடம் அடிமைத்தனம்	4:1-3
6	40	தெபோராளின் கீழ் அமைதி	5:31

7	7	மீதியானியரின் கீழ் அடக்குமுறை	6.1
8	40	கிதியோன் கீழ் அமைதி	8.28
9	3	அபிமெலேக்கின் ஆட்சி	9:1-22
10	23	தோலா நியாயாதிபதி	10:1,2
11	22	யாவீர் நியாயாதிபதி	10:3
	301	இதுவரையிலான காலம்	11:26
12	18	அம்மோனியர் அடக்குமுறை	10:8
13	6	யெப்தா நியாயாதிபதி	12:7
14	7	இப்சான் நியாயாதிபதி	12:8,9
15	10	ஏலோன் நியாயாதிபதி	12:10,11
16	8	அப்தோன் நியாயாதிபதி	12:12-15
17+	40	பெலிஸ்தியர்களின் அடக்குமுறை	13:1
18	40	ஏலி நியாயாதிபதி	1சாமு 4:12-18
19++	20	சாமுவேல் நியாயாதிபதி	1சாமு 7:2
	450	மொத்தம்	அப் 13:20,21

+ பெலிஸ்தரின் அடக்குமுறை காலமாகிய 40 வருஷங்களில் கடைசி 20 வருஷங்கள் இஸ்ரவேலை சிம்சோன் நியாயம் விசாரித்து வந்தார். நியா 15:20; 16:30-31.

+ + இஸ்ரவேலர் தங்களுக்கு ஒரு ராஜா வேண்டும் என்று கேட்கும் வரையில்; சாமுவேலின் இந்த காலப்பகுதியில் தான், உடன்படிக்கை பெட்டி கீரியாத் யாரீமில் இருந்தது. 1சாமு 7:2.

மேற்குறிப்பிட்ட காலப்பகுதிகளை அப்படியே ஏற்றுக்கொள்ள இயலவில்லை என்று மார்டன் எட்கர் கூறுகிறார். அதற்கு அவர் காரணம் கூறுகையில், உதாரணமாக, மேற்குறிப்பிட்ட அட்டவணையில் முதல் காலப்பகுதி, மெசொப் பொத்தொமியரிடம் 8 வருஷங்கள் அடிமைத்தனமாக குறிக்கப்பட்டுள்ளது. வனாந்தர பயணம் முடிந்து, வாக்குத்தத்தம் பண்ணப்பட்ட பூமிக்கு யோசுவா அழைத்துச் சென்ற நிலையில், உடனடியாக தண்டனை அளிக்கும் விதமாக, இஸ்ரவேலர்கள் புறஜாதியாரிடம் அடிமைப்பட வாய்ப்பு இல்லை. இதைக் குறித்து வேதாகமம் சொல்கிறது.

“யோசுவாவின் சகல நாட்களிலும் கர்த்தர் இஸ்ரவேலுக்காகச் செய்த அவருடைய பெரிய கிரியைகளையெல்லாம் கண்டவர்களும், யோசுவாவுக்குப் பின்பு உயிரோடிருந்தவர்களுமாகிய மூப்பரின் சகல நாட்களிலும் ஜனங்கள் கர்த்தரைச் சேவித்தார்கள்.” நியா 2:7.

யோசுவாவின் காலத்திற்கு பின்பு மூப்பர்களின் காலம் வரைக்கும் கர்த்தரிடத்தில் விசுவாசமாயிருந்த தலைமுறையினர் இறந்த பிறகு, புதிய தலைமுறையினரின் விசுவாசமின்மையால், இவர்கள் மீது தண்டனையாக மெசொப்பொத்தாமியரிடம் அடிமைப்பட்டிருக்க வேண்டும்.

“நூனின் குமாரனாகிய யோசுவா என்னும் ஊழியக்காரன் நூற்றுப்பத்து வயதுள்ளவனாய் மரணமடைந்தான். --- அக்காலத்தில் இருந்த சந்ததியார் எல்லாரும் தங்கள் பிதாக்களுடன் சேர்க்கப்பட்ட பின்பு, கர்த்தரையும் அவர் இஸ்ரவேலுக்காகச் செய்த கிரியைகளையும் அறியாத வேறொரு சந்ததி அவர்களுக்குப் பின் எழும்பிற்று”. நியா 2: 8-10.

ஆகவே, முதல் அடிமைத்தன காலப்பகுதிக்கு முன்னர், யோசுவாவும் மூப்பர்களும் நியாயம் விசாரித்த காலப்பகுதியை சேர்த்தால், நியாயாதிபதிகள் காலம் 450 வருஷங்களுக்கு மேல் அதிகம் வரும். அதனால் தான், சகோ. ரசல் இந்த 19 காலப்பகுதிகள் ஒன்றோடொன்று கவிந்து, பிணைந்துள்ளது என்று குறிப்பிடுகிறார். அதாவது, 450 வருஷங்களை அடைவதற்கு ஏதாவது ஒரு இணைப்பு உள்ளது என்று அனுமானிக்க ஏதுவாகிறது.

இந்த பிரச்சினைக்கு தீர்வு காண, மார்டன் எட்கர் 450 வருஷங்களை கணிக்கும் முறையை விளக்குகிறார். கானானில் பிரவேசித்தது முதல் யெப்தா வரைக்கும் 300 வருஷங்கள் என்று நியா 11:13-15,25-26ல் இருப்பதை சுட்டி காட்டுகிறார். இந்த பெரும் காலப்பகுதியான 300 வருஷங்களுடன், மீதமுள்ள நியாயாதிபதிகளின் காலங்களைச் சேர்த்தால், 456 வருஷங்கள் வருகிறது என்றும், இதிலிருந்து நிலப்பங்கீடு செய்த 6 வருஷங்களைக் கழித்தால், 450 வருஷங்கள் வருவதை பின்வருமாறு குறிப்பிடுகிறார் :

சம்பவங்கள் / நியாயாதிபதிகளின் காலப்பகுதிகள்	வருஷங்கள்
கானானில் பிரவேசித்தது முதல் (நியா 11:26)	300
யெப்தா	6
இப்சான்	7
ஏலோன்	10
அப்தோன்	8
பெலிஸ்தியர்கள் (கடைசி 20 வருஷங்கள்- சாம்சன்)	40
ஏலி	40
சாமுவேல்	45
மொத்த வருஷங்கள்	456
வனாந்தர பயணத்தின் முடிவிலிருந்து நிலப்பங்கீட்டு காலமாகிய 6 வருஷங்களை கழித்தால்:	(-)6
<b>நியாயாதிபதிகளின் மொத்த காலம்</b>	<b>450</b>

நியாயாதிபதிகள் ஒவ்வொருவரின் காலப்பகுதியும் கூட்டினால் 450 வருஷங்களை கணக்கிட இயலும். ஆனால், இதில் இரண்டு சிக்கல்கள் உள்ளன :

1. மெசொபத்தோமியரின் அடக்குமுறைக்கு முன்னர், யோசுவாவும் மூப்பர்களும் எப்பொழுது இறந்திருப்பார்கள் என்பது துல்லியமாகத் தெரியவில்லை.
2. சவுல் ராஜாவானதற்கு முன்பு, சாமுவேல் எத்தனை வருஷங்கள் நியாயம் விசாரித்து வந்தார் என்பதை நிச்சயமாக கணிக்க முடியவில்லை.

“யோசுவாவும் மூப்பர்களும்” பற்றிய விஷயம் பெரிதாக எடுத்துக் கொள்ள வேண்டியதில்லை. ஏனெனில், கானானில் பிரவேசித்தது முதல் யெப்தா ஊழியம் ஆரம்பிக்கும் வரையில் 300 வருஷங்கள் என்று குறிக்கப்பட்டுள்ளதால், இந்த காலப்பகுதியில் “யோசுவாவும் மூப்பர்களும்” சம்பந்தப்பட்ட வருஷங்களும் அடங்கியுள்ளது. யெப்தாவுக்கு முன்னுள்ள காலப்பகுதிகளில் உள்ள ஒவ்வொரு நியாயாதிபதிகளின் வருஷங்களும் தேவை இல்லை. ஆகவே, இதிலுள்ள ஒரே சிக்கல் சாமுவேல் பற்றியதாகும்.

#### 450 வருஷ காலப்பகுதியில் சாமுவேல் சேர்க்கப்பட வேண்டுமா ?

சாமுவேல் ஒரு நியாயாதிபதி என்று 1சாமு 7:15ல் குறிக்கப்படுகிறார். ஆகவே, நியாயாதிபதிகளின் காலத்தில் அவர் சேர்க்கப்பட வேண்டும். இந்த 450 வருஷங்களில் சாமுவேல் காலம் உள்ளடக்கப்படாவிட்டால், வேதாகம காலக்கணக்கில், 450 வருஷ காலப்பகுதிக்கும் சவுல் ராஜாவாகும் வரைக்கும் உள்ள வருஷங்களை கூடுதலாக சேர்க்க வேண்டியிருக்கும். அப் 13:20,21ன்படி, நியாயாதிபதிகள் காலமாகிய 450 வருஷங்களைத் தொடர்ந்து, உடனேயே சவுலின் 40 வருஷ ஆட்சி ஆரம்பமாகிறது.

சகோ. ரசல் (R3102 பக்கம் 330) கூறுகிறார்: “இஸ்ரவேலரின் சரித்திரத்தில், கானானின் நிலப்பங்கீட்டிலிருந்து சவுல் ராஜாவாக அபிஷேகம் பண்ணப்படும் வரையிலான 450 வருஷங்கள், “நியாயாதிபதிகள் காலம்“ என்று அழைக்கப்படுகிறது. யோசுவா முதல் நியாயாதிபதியும், சாமுவேல் கடைசி நியாயாதிபதியும் ஆவர்”. (ரீபிரிண்ட்ஸ் R 5645 பக்கம் 74)

அப் 13:20ம் வசனத்தின் கம்பானியன் பைபிள் (COMPANION BIBLE) விளக்கவுரை :

“450 வருஷ காலமாய் சாமுவேல் தீர்க்கதரிசி வரைக்கும் அவர்களுக்கு நியாயாதிபதிகளை ஏற்படுத்தி வந்தார்” என்ற பவுல் அப்போஸ்தலரின் சாட்சியில் “வரைக்கும்” என்ற சொல் காலத்தை குறிக்கும் வினையரிச்சொல் (ADVERB) கிரேக்க மூலத்தில் hoes என்ற பதம் பயன்படுத்தப்பட்டுள்ளது என்று தெரிவிக்கிறது. இது, தற்போதைய செயல் முழுமை பெற்று, அடுத்த செயல் ஆரம்பமாவதை உணர்த்துவதாக உள்ளது. பவுல் கூறும் இந்த வசனத்தில், நியாயாதிபதிகள் காலம், சாமுவேலின் 40 வருஷங்கள் முழுமை பெற்று, ராஜாவின் தலைமையில் (சவுல்) புதிய ஆட்சி தொடரப் போவதை குறிப்பதாய் உள்ளது”.

#### திருத்திய நியாயாதிபதிகள் காலம்

காலப் பகுதி	வருஷங்கள்	விவரம்
1	59	யோசுவாவின் நியாயாதிபதி காலம் மற்றும் மூப்பர்கள்
2	8	மெசொபொத்தாமியாவின் கீழ் அடிமை
3	40	ஒத்தியேல்
4	18	மோவாப்
5x	80	ஏசூத், சம்கார் (யாபீனின் 20ம் வருஷம்), மற்றும் தெபோராள் (பாராக்குடன்)
6	7	மீதியானியர் கீழ் அடிமை
7	40	கிதியோன்



8	3	அபிமெலேக்
9	23	தோலா
10	22	யாவீர்
	300	நியா 11:26
11	6	யெப்தா
12	7	இப்சான்
13	10	ஏலோன்
14	8	அப்தோன்
15	40	பெலிஸ்தியர் ( கடைசி 20 வருஷங்கள் = சிம்சோன்)
16	40	ஏலி
17	45	சாமுவேல்
	456	வனாந்தர பயணம் முடிந்ததிலிருந்து

யோசுவா முதல் சாமுவேல் வரை = 456 வருஷங்கள்  
கானான் பங்கீடு = 6 „

நியாயாதிபதிகள் காலம் (அப் 13:20) = 450 வருஷங்கள்

5x : ஏகூத் : 20 வருஷங்கள்.  
சம்கார் : 20 „  
தெபோராள் : 40 „

80 வருஷங்கள்

@@@@@@@@@@@@@@@@@@@@

## யெப்தாவின் 300 வருஷங்கள்

எமோரியர்களின் ராஜா சீகோனை தோற்கடித்து, எஸ்போனை இஸ்ரவேலர்கள் ஆக்கிரமித்ததை உபா 2:24-36ம் வசனங்கள் விவரிக்கின்றன. இஸ்ரவேலர்களின் வனாந்தர பயணம் முடியும் தருவாயிலிருந்து தன்னுடைய காலம் வரைக்கும் 300 வருஷங்கள் ஆயிற்று என்று நியா 11:26ம் வசனத்தில் யெப்தா குறிப்பிடுகிறார் :

“இஸ்ரவேலர் எகிப்திலிருந்து வருகிற போது, வனாந்தரத்தில் சிவந்த சமுத்திரமட்டும் நடந்து, பின்பு காத்தேசுக்கு வந்து, .... அப்பொழுது இஸ்ரவேலர் எஸ்போனிலே ஆளுகிற சீகோன் என்னும் எமோரியரின் ராஜாவினிடத்திற்கு ஸ்தானாபதிகளை அனுப்பி : நாங்கள் உன் தேசத்து வழியாய் எங்கள் ஸ்தானத்திற்குக் கடந்து போக இடங்கொடு என்று சொல்லச் சொன்னார்கள்; சீகோன் இஸ்ரவேலரை நம்பாததினால் தன் எல்லையைக் கடந்து போகிறதற்கு இடங்கொடாமல் .... இஸ்ரவேலரோடே யுத்தம் பண்ணினான். அப்பொழுது, இஸ்ரவேலின் தேவனாகிய கர்த்தர் சீகோனையும் அவனுடைய எல்லா ஜனங்களையும் இஸ்ரவேலரின் கையில் ஒப்புக்கொடுத்தார். அவர்களை முறிய அடித்தார்கள்; அப்படியே இஸ்ரவேலர் அந்த தேசத்திலே குடியிருந்த எமோரியரின் சீமையெல்லாம் பிடித்து, அர்னோன் துவக்கி யாபோக் மட்டும் வனாந்தரம் துவக்கி யோர்தான் மட்டும் இருக்கிற எமோரியரின் எல்லையெல்லாம் சுதந்தரமாய்க் கட்டிக் கொண்டார்கள். .... இஸ்ரவேலர் எஸ்போனிலும் அதின் கிராமங்களிலும், ஆரோவேரிலும் அதின் கிராமங்களிலும், அர்னோன் நதியருகான எல்லா ஊர்களிலும் முந்நாறு வருஷம் குடியிருக்கையில், இவ்வளவு காலமாய் நீங்கள் அதை திருப்பிக் கொள்ளாதேபோனதென்ன ?” நியா 11:16,19-26.

மேற்குறிப்பிட்ட வசனங்களில் 300 வருஷ காலப்பகுதியின் துவக்கம் இஸ்ரவேலர் எஸ்போனில் தங்கியதிலிருந்து ஆரம்பிக்கிறது. எமோரியர்களின் ராஜாவான சீகோனை தோற்கடித்து இஸ்ரவேலர்கள் எஸ்போனை கைப்பற்றிய போது நடந்த யுத்தம் பற்றி உபா 2:31-33ம் வசனங்களில் படிக்கிறோம். இந்த யுத்தம் எப்பொழுது நடந்தது ?

மோசே தன் மரணத்திற்கு சற்று முன்பு, இஸ்ரவேல் ஜனங்களைக் கூட்டி, 40 வருஷ வனாந்தர அனுபவங்களைக் குறிப்பிட்டு, அவர்கள் பாவங்களை நினைப்பூட்டி, அவர்களுக்கு ஏற்பட்ட தடங்கல்கள் நீக்கப்பட்ட விதம் பற்றியும் குறிப்பிட்டு, நியாயப்பிரமாண உடன்படிக்கைக்குக் கீழ்ப்படிந்து இருக்க புத்திமதி கூறினான். இந்த நிகழ்ச்சி 40ம் வருஷம் 11ம் மாதம் 1ம் தேதியில் நடந்தது. அதாவது, எஸ்போனில் குடியிருந்த எமோரியரின் ராஜாவாகிய சீகோனை மோசே முறியடித்த பின்பு, இஸ்ரவேல் ஜனங்களிடம் மோசே உரை நிகழ்த்தினார். கானான் தேசத்திற்குள் இஸ்ரவேலர்கள் நுழைவதற்கு முன்பு, அதே வருஷத்திலேயே சீகோன் ராஜா தோற்கடிக்கப்பட்டிருக்க வேண்டும். எஸ்போனை இஸ்ரவேலர்கள் கைப்பற்றிய வருஷம், மோசே குறிப்பிடும் 40ம் வருஷ ஆரம்பமாயிருக்க வேண்டும்.

ஆகவே, யெப்தா குறிப்பிடும் 300 வருஷங்களை பின்வருமாறு கணிக்கலாம் :

வனாந்தர பயணத்தின் 40ம் வருஷத்தில் நடந்த எஸ்போன்	
யுத்தத்திலிருந்து கானான் தேசத்துக்குள் நுழையும் வரை	: 1 வருஷம்
நிலப்பங்கீடு நடந்த காலப்பகுதி	: 6 „
நிலப்பங்கீடு முடிவிலிருந்து யெப்தா காலம் வரை	: 293 „
	-----
யெப்தா கூறிய மொத்த காலப்பகுதி	: 300 வருஷங்கள்
	-----

ஆகவே,

நியாயாதிபதிகள் காலம் ஆரம்பித்ததிலிருந்து	
யெப்தா வரை (நியா 11:26)	: 293 வருஷங்கள்.
யெப்தா நியாயாதிபதியாக இருந்த காலம் (நியா 12:7)	: 6 „
இப்சான் நியாயாதிபதியாக இருந்த காலம் (நியா 12:9)	: 7 „
ஏலோன் நியாயாதிபதியாக இருந்த காலம் (நியா 12:11)	: 10 „
அப்தோன் நியாயாதிபதியாக இருந்த காலம்(நியா 12:14)	: 8 „
பெலிஸ்தர் அடக்குமுறை (நியா 13:1)	: 40 „
(சிம்சோன் நியாயாதிபதியாக இருந்த 20 வருஷங்கள், பெலிஸ்தரின் அடக்கு முறை காலமாகிய 40 வருஷங்களுக்குள் பின் பாதியில் உள்ளது)	
	-----
நியாயாதிபதிகள் காலம் துவக்கம் முதல் சிம்சோன் வரை	364 வருஷங்கள்
	-----

நியாயாதிபதிகள் காலம் சிம்சோன் வரைக்கும் தொடர்ச்சியாக 364 வருஷங்கள் ஆகிறது. இதில் சமகாலத்தில் பல நியாயாதிபதிகள் இருந்ததற்கான வாய்ப்பு ஏதுமில்லை என்பது தெளிவாகிறது. ஏனெனில், ஒரு நியாயாதிபதி இறந்த பிறகு அடுத்த நியாயாதிபதி பொறுப்பேற்றார்.

நியாயாதிபதிகள் அட்டவணை இத்துடன் முடியவில்லை. பவுல் அப்போஸ்தலன் அப் 13:20ம் வசனத்தில் சொல்லும் போது, சாமுவேல் வரைக்கும் தேவன் நியாயாதிபதிகளைக் கொடுத்தார் என்று வாசிக்கிறோம். சாமுவேல் புஸ்தகத்தில் ஏலியும், சாமுவேலும் நியாயாதிபதிகளாக இருந்ததைக் குறிப்பிடுகிறது.

ஏலி 40 வருஷங்கள் நியாயாதிபதியாக இருந்தார். 1சாமு 4:18 சாமுவேல் உயிரோடிருந்த நாளெல்லாம் இஸ்ரவேலை நியாயம் விசாரித்தார் என்று 1சாமு 7:15ம் வசனத்தில் படிக்கிறோம். சவுலை சாமுவேல் முதல் ராஜாவாக அபிஷேகம் செய்ததால், ஏலியின் மரணத்திலிருந்து சவுல் ஆட்சியின் ஆரம்பம் வரையிலுள்ள காலப்பகுதி தான் நமக்குத் தேவைப்படுகிறது. ஆனால், இந்த காலப்பகுதி வேதத்தில் தீர்க்கமாகச் சொல்லப்படவில்லை. ஆனால், இந்த காலப்பகுதியில், ஏழு மாதங்கள் உடன்படிக்கை பெட்டி பெலிஸ்தர் வசம் இருந்ததையும் (1சாமு 6:1; 7:2) அதைத் தொடர்ந்து, 20 வருஷங்கள் உடன்படிக்கை பெட்டி கீரியாத்யாரீமில் இருந்ததையும் படிக்கிறோம். மேலும், பெலிஸ்தர்களை அடக்கிய பிறகு, இஸ்ரவேலின் பல பட்டணங்களுக்கும் கிரமமாய் சென்று சாமுவேல் நியாய விசாரணை செய்ததையும் 1சாமு 16-17 அதிகாரங்களில் படிக்கிறோம். ஆனால், இந்த காலப்பகுதி துல்லியமாகத் தெரியவில்லை.

யோசுவா முதல் சிம்சோன் வரை	:	364 வருஷங்கள்
ஏலி நியாயாதிபதியாக விசாரணை	:	40 „
சாமுவேல் நியாயாதிபதியாக விசாரணை	:	20½ + குறிப்பிடாத வருஷங்கள்
		-----
மொத்தம்		424½ + குறிப்பிடாத வருஷங்கள்
		-----

இதிலிருந்து, நியாயாதிபதிகள் காலப்பகுதி குறைந்த பட்சம் 424½ வருஷங்களைக் கொண்டதாக இருக்கிறது. இந்த கணக்கில், சாமுவேலின் முழு விசாரணை காலம் சேர்த்துக் கொள்ளப்படவில்லை.

புதிய காலக்கணக்கு கூறும் விதமாக, நியாயாதிபதிகளின் மொத்த காலம் 349 வருஷங்களாக இருக்க சாத்தியமில்லை.

இவ்வாறாக, நியாயாதிபதிகள் புஸ்தகம் மற்றும் 1சாமுவேல் புஸ்தகத்திற்குள்ளாக, நியாயாதிபதிகள் காலம் 424½ வருஷங்கள் இடைவெளி / துண்டிப்பு ஏதும் இல்லாமல் தொடர்ச்சியாக கணக்கிடப்பட்டுள்ளதை அறியலாம்.

@@@@@@@@@@@@@@@@@@@@

**ஒரே சமயத்தில் நியாயாதிபதிகள் ஊழியம் செய்ததாக அனுமானித்தால்  
நியாயாதிபதிகள் மொத்த காலம் 349 வருஷங்கள் என குறைக்க  
முடியுமா ?**

ஒரே நேரத்தில் 2 அல்லது அதற்கு மேற்பட்டவர்கள் நியாயாதிபதிகளாக இருந்தார்களா ?

இஸ்ரவேல் தேசம் முழுமைக்கும் நியாயாதிபதியாக இல்லாமல், சில குறிப்பிட்ட பகுதிகளுக்கு மட்டும் விசாரணை செய்தார்களா ?

சம காலத்திய நியாயாதிபதிகள் என அடிப்படையில் கீழ்க்கண்ட "புதிய காலக்கணக்கு" நியாயாதிபதிகளின் காலத்தை 349 வருஷங்களாகக் கணக்கிடுகிறது.

"இஸ்ரவேல் புத்திரர் எகிப்து தேசத்திலிருந்து புறப்பட்ட நானூற்று எண்பதாம் வருஷத்திலும், சாலொமோன் இஸ்ரவேலின்மேல் ராஜாவான நாலாம் வருஷம் சீப் மாதமாகிய இரண்டாம் மாதத்திலும், அவன் கர்த்தரின் ஆலயத்தைக் கட்டத்தொடங்கினான்".

இந்த வசனம், "எகிப்திலிருந்து இஸ்ரவேலர் வெளியேறியது முதல் சாலொமோன் 4ம் வருஷம் வரையில் 480 வருஷங்கள்" என்கிறது.

வனாந்தர பயணம்	:	40 வருஷங்கள்
நிலப்பங்கீடு	:	6 ,,
சவுல் ஆட்சி	:	40 ,,
தாவீது ஆட்சி	:	40 ,,
சாலொமோன் 4ம் வருஷம்	:	4 ,,

-----  
130 வருஷங்கள்  
-----

ஆகவே, நியாயாதிபதிகள் காலம் : 480 - 130 = 350 வருஷங்கள்.

மேலும், முழுமையான வருஷங்களை மட்டும் கணக்கில் எடுத்துக் கொள்ள வேண்டும் என்ற அடிப்படையில் 480 வருஷங்களை 479 வருஷங்களாக குறைத்து, நியாயாதிபதிகள் காலம் 349 வருஷங்கள் (479 - 40 - 6 - 40 - 40 - 4 = 349) என்று புதிய காலக்கணக்கு வரையறுக்கிறது.

**நியாயாதிபதிகள் காலம் : புதிய காலக்கணக்கு**

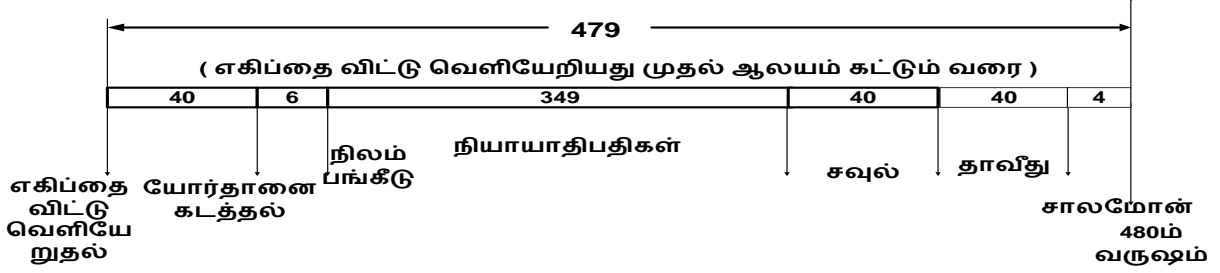

எகிப்தை விட்டு வெளியேறியது முதல் சாலமோனின் 4ம் வருஷம் வரையிலுமுள்ள காலப்பகுதியில், புதிய காலக்கணக்கு முழுமையடைந்த வருஷங்களை கணக்கில் எடுத்துக் கொள்கிறது. 480 வருஷங்களை 479 முழுமையடைந்த வருஷங்களாக கணக்கிடும் புதிய காலக்கணக்கு, சாலமோனின் காலப்பகுதியில் முழுமையடைந்த 3 வருஷங்களை கணக்கிடாமல், 4 வருஷங்களாகவே இருத்திக் கொண்டு, இடைப்பட்ட நியாயாதிபதிகள் காலத்தை 349 வருஷங்களாக குறைத்து கணக்கிடுகிறது. அதாவது, புதிய காலக்கணக்கின்படி, நியாயாதிபதிகள் காலம் 350 வருஷங்களாக இருக்க வேண்டும். இதிலும் புதிய காலக்கணக்கு தவறுதலாக உள்ளது.

புதிய காலக்கணக்குப்படியான வரைபடம் கீழ்க்கண்டவாறு தான் இருக்க வேண்டும்:

**நியாயாதிபதிகள் காலம் : புதிய காலக்கணக்கு**

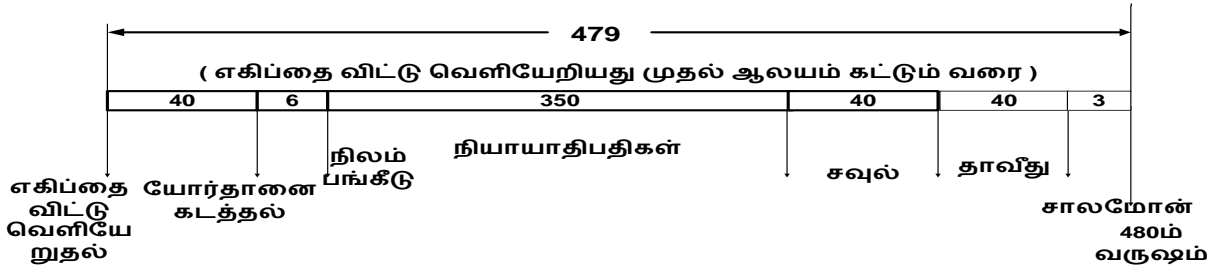

புதிய காலக்கணக்கு கூறுவது போலவே, நியாயாதிபதிகள் காலம் 349 வருஷங்கள் என்றே எடுத்துக் கொண்டு, கீழ்கண்டவாறு ஆராயலாம் :

பரிசேயனும் பரிசேயனுக்கு மகனும், கமாலியேலின் பாதத்தருகே வளர்ந்து, முன்னோர்களுடைய வேதப்பிரமாணத்தின்படியே திட்டமாய் போதிக்கப்பட்ட பவுல் அப்போஸ்தலன், இவையெல்லாவற்றிற்கும் மேலாக, தான் ஒரு மனுஷனால் பெற்றதுமில்லை, மனுஷனால் கற்றதுமில்லை, இயேசு கிறிஸ்துவே எனக்கு வெளிப்படுத்தினார் என்று கூறுகிறார். தேவனுடைய ஆலோசனையில் ஒன்றையும் நான் மறைத்து வைக்காமல் எல்லாவற்றையும் உங்களுக்கு அறிவித்தேன் என்று கூறும் பவுல் அப்போஸ்தலன், நியாயாதிபதிகள் காலத்தை சரியாக கணக்கிடாமல், 350 வருஷங்களை 450 வருஷங்கள் என்று தவறாக தெரிவிக்கிறாரா ?

450 வருஷங்கள் என்று துல்லியமாக கூறாமல், “ஏறக்குறைய” என்று பவுல் குறிப்பிட்டுள்ளதாக புதிய காலக்கணக்கு கூறுகிறது. “ஏறக்குறைய 450 வருஷங்கள்” என்பதற்கு “350 வருஷங்கள்” என்று அர்த்தமாகிறது என்பது புதிய காலக்கணக்கு சொல்கிறது. “100 வருஷங்கள்” வித்தியாசமுள்ள காலப்பகுதியை, ஏதோ 1 அல்லது 2 வருஷங்களுக்கு உபயோகப்படுத்தப்படும் “ஏறக்குறைய” என்ற சொல்லை பவுல் உபயோகப்படுத்தியிருப்பார் என்பது சிறிதும் நம்பும்படியாக இல்லை. பவுல் அப்போஸ்தலன் மேலும் இரண்டு இடங்களில் “வருஷங்களை” சொல்லும் போது, இதே பாணியில் “ஏறக்குறைய” என்ற பதத்தை உபயோகப்படுத்துகிறார். அப் 13:18ல் “நாற்பது வருஷ காலமாய் வனாந்தரத்தில் அவர்களை ஆதரித்து” என்று குறிப்பிடுகிறார். “ஏறக்குறைய 40 வருஷங்கள்” என்பதற்கு 60 வருஷங்கள் இருக்கலாம் என்று நாம் அனுமானிக்க முடியுமா ? இதைப் போன்றே, அப் 13:21ல், “தங்களுக்கு ராஜா வேண்டுமென்று கேட்டுக்கொண்டார்கள்; அப்படியே தேவன், பென்யமீன் கோத்திரத்தானாகிய கீசவுடைய குமாரனான சவுலை நாற்பது வருஷ காலமாய் அவர்களுக்குக் கொடுத்தார்” என்று பவுல் குறிப்பிடுகிறார்.

மேற்குறிப்பிட்ட மூன்று வசனங்களிலும், அதாவது, அப் 3:18ல் 40 வருஷ வனாந்தர பயணம், 3:20ல் 450 வருஷ நியாயாதிபதிகள் காலம், 3:21ல் 40 வருஷ சவுலின் ஆட்சிக்காலம் ஆகியவற்றில், “ஏறக்குறைய” “காலமாய்” என்ற மொழி பெயர்ப்புகளுக்கு கிரேக்க மூலத்தில் “HOS” என்ற ஒரே சொல்லை பவுல் அப்போஸ்தலன் உபயோகப்படுத்தியிருக்கிறார். அதாவது, பவுல் அப்போஸ்தலன் 40, 450, 40 என்று வருஷங்களைக் குறிப்பிடும் போது துல்லியமாகவே குறிப்பிடுகிறார்.

இதே கிரேக்க மூல வார்த்தையை (HOS) பேதுரு அப்போஸ்தலன் “ஆயிரம் வருஷங்களை” குறிப்பிடும் போது உபயோகப்படுத்துகிறார்.

“பிரியமானவர்களே, கர்த்தருக்கு ஒரு நாள் ஆயிரம் வருஷம் போலவும், ஆயிரம் வருஷம் ஒரு நாள் போலவும் இருக்கிறதென்கிற இந்த ஒரு காரியத்தை நீங்கள் அறியாதிருக்க வேண்டாம்”

2 பேதுரு 3:8.

இந்த வசனத்தின்படி, “ஆயிரம் வருஷங்கள்” என்பது “ஏறக்குறைய ஆயிரம் வருஷங்கள்” என்று சொல்லலாமா? இது, பவுல் குறிப்பிட்ட 450 வருஷங்கள் போலவே, பேதுரு குறிப்பிட்ட “1000 வருஷங்களும்” துல்லியமாகவே உள்ளது.

பவுல் அப்போஸ்தலன் கீழ்க்கண்ட நான்கு விதமான காலப்பகுதிகளை கூறுகிறார்

1. வனாந்தரத்தில் இஸ்ரவேலர் சஞ்சரித்தது : 40 வருஷங்கள் அப் 13:18
2. ஆபிரகாமின் உடன்படிக்கையிலிருந்து  
நியாயப்பிரமாணம் வரையிலும் : 430 வருஷங்கள் கலா 3:17
3. நியாயாதிபதிகள் காலம் : 450 வருஷங்கள் அப் 13:20
4. சவுல் ராஜாவின் ஆட்சிக்காலம் : 40 வருஷங்கள் அப் 13:21

ஆபிரகாமின் உடன்படிக்கையிலிருந்து நியாயப்பிரமாணம் வரையிலும் உள்ள காலப்பகுதியைப் பற்றிய விவரம் பழைய ஏற்பாட்டில் நேரடியாகக் குறிக்கப்படவில்லை. அதைப் போலவே, சவுல் ஆட்சிக்காலம் பற்றியும் பழைய ஏற்பாட்டில் எங்கும் குறிக்கப்படவில்லை. தெளிவில்லாத இந்த காலப்பகுதிகளின் நிச்சயமற்ற தன்மையை கலா 3:17 மற்றும் அப் 13:21ம் வசனங்களில் பவுல் தெளிவாக்குகிறார். ஆபிரகாமின் உடன்படிக்கையிலிருந்து நியாயப்பிரமாணம் வரையிலுள்ள 430 வருஷங்கள், வனாந்தர பயணம் 40 வருஷங்கள், சவுல் ஆட்சிக்காலம் 40 வருஷங்கள் ஆகியவற்றை ஏற்றுக் கொள்ளும் புதிய காலக்கணக்கு, நியாயாதிபதிகள் காலமாகிய 450 வருஷங்களை மட்டும் ஏன் ஏற்றுக்கொள்ளவில்லை? நியாயாதிபதிகள் காலத்தை “450 வருஷங்கள்” என்று பவுல் அப்போஸ்தலன் ஏன் சொல்ல வேண்டும்? அப்படி அவர் இந்த காலப்பகுதியைப் பற்றி தெளிவில்லாத பட்சத்தில், அவர் அதைச் சொல்லாமல் விட்டிருக்கலாம் அல்லவா? “450 வருஷங்கள்” என்று ஏன் எழுதினார்? ஏனெனில், 1ராஜா 6:1ம் வசனத்தில் “480 வருஷங்கள்” என்று இருப்பது அக்காலத்தில் உள்ள பிரதிகளில் இல்லை. இதன் காரணமாகவே, பழங்காலத்திய காலக்கணக்கீட்டாளர்கள் ஜோசபஸ், கிளமன்ட், பார்ன்ஸ், கிளிண்டன், ஜாக்சன் போன்றவர்கள் 1ராஜா 6:1ம் வசனத்தில் வருஷத்தைக் குறிப்பிடவே இல்லை. கி.பி. 3ம் நூற்றாண்டிற்கு முந்தைய பழம்பிரதிகளில் அலெக்ஸாண்டரியா, சினாய்டிக் மற்றும் செப்துவெஜெண்ட் என்ற மூன்று பிரதிகள் மட்டும் நம்பகத்தன்மை கொண்டவை. இதில், செப்துவெஜெண்ட்



பிரதியில் மட்டும் 440 வருஷங்கள் என்று குறிக்கப்பட்டுள்ளது. செப்துவெஜெண்ட் பிரதியில் 1ராஜா 6:1ல் “480 வருஷங்கள்” என்ற சொற்றொடர் இல்லை. 1ராஜா 5:16ல் “440 வருஷங்கள்” என்று குறிக்கப்பட்டுள்ளது. ஆனால் 2 நாளா 3:2ல் 480 வருஷங்கள் பற்றிய விபரம் ஏதுமில்லை. இதிலிருந்தே, அந்த வசனம் போலியானது என்பது நிரூபணமாகிறது.

1ராஜா 6:1ம் வசனத்தில் “480” வருஷங்கள் என்பது மொழிபெயர்ப்பில் ஏற்பட்ட தவறு என்றும், “580” வருஷங்கள் தான் சரியானது என்று நம்பப்படுகிறது. எபிரேய மொழியில் எண்களைக் குறிப்பதற்கு எழுத்துக்களையே (ALPHABETS) கீழ்கண்டவாறு உபயோகப்படுத்துகிறார்கள் :

எபிரேய மொழி எழுத்து	குறிக்கப்படும் எண்
ஆலெப்	1
பேத்	2
கிமெல்	3
டாலெத்	4
எ	5
வெள	6
சாயீன்	7
கேத்	8
தேத்	9
யோட்	10
கப்	20
லாமேட்	30
மேம்	40
நூன்	50
சாமெக்	60
ஆயின்	70
பே	80
த்சாடே	90
கோப்	100
ரேஷ	200
ஷீன்	300
தௌ	400

எபிரேய மொழியில் மேற்கண்ட 22 எழுத்துக்களை “எண்கள்” குறிப்பதற்கு உபயோகப்படுத்துகிறார்கள். 500, 600, 700, 800, 900 என்ற எண்களை குறிப்பதற்கு, எபிரேய எழுத்துக்களுடன் “ஸோஃபிட்” என்ற சொல் சேர்த்துக் கொள்ளப்படுகிறது.

கோப் ஸோஃபிட்	=	500
மேம் ஸோஃபிட்	=	600
நூன் ஸோஃபிட்	=	700
பே ஸோஃபிட்	=	800
த்சாடெ ஸோஃபிட்	=	900

எபிரேய மொழியில் வலது புறத்திலிருந்து இடது புறம் நோக்கி எழுதுவார்கள்.

“480” என்ற எண்ணை, 80 + 400 என்று பின்வருமாறு எழுதுவார்கள் :

$$80 + 400 = \text{பே} + \text{தௌ} = \text{ד} + \text{ל}$$

$$80 + 500 = \text{பே} + \text{கோப் ஸோஃபிட்} = \text{ד} + \text{ק}$$

“480” என்ற எண்ணுக்கும், “580” என்ற எண்ணுக்கும் உள்ள வித்தியாசம், 400 மற்றும் 500 எண்களில் மட்டும் உள்ளது. இந்த 400 (தௌ - ל) என்ற எண், 500 (கோப் ஸோஃபிட் - ק) போலவே தோற்றமளிக்கிறது. இந்த இரண்டு எண்களுக்கு உள்ள வித்தியாசம், ஒரு சிறு கோடு மட்டுமே ! முற்காலத்தில், பாடம் செய்யப்பட்ட ஆட்டுத் தோலில் பிரதிகள் எழுதப்பட்டன. இதில் 500 என்ற எழுத்தில் சிதைவு ஏற்பட்டு, 400 போல தோற்றமளித்திருக்கலாம். ஆகவே, பிரதி எடுத்தவர்கள் 580 வருஷங்களுக்குப் பதிலாக 480 வருஷங்கள் என்ற முடிவுக்கு வந்திருக்கலாம்.

@@@@@@@@@@@@@@@@@@@@

புதிய காலக்கணக்கு  
(நியாயாதிபதிகள் காலம் 349 வருஷங்கள்)

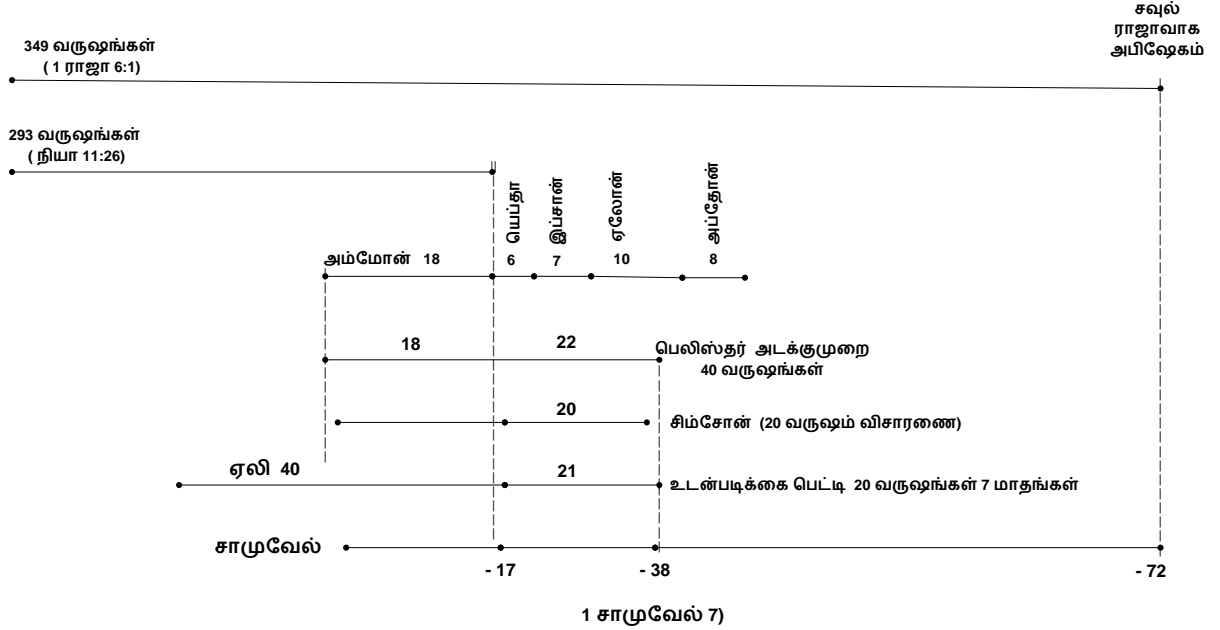

மேற்குறிப்பிட்டவிதமாக, மீதமுள்ள 149 வருஷங்களான காலத்தை புதிய காலக்கணக்கு, வெறும் 48 வருஷங்களாக குறைத்து சொல்கிறது.

வருஷங்கள்	காலப்பகுதி	வசனம்
18	அம்மோனியர் அடக்குமுறை	நியா 10:8
6	யெப்தா நியாயாதிபதி	„ 12:7
7	இப்சான் நியாயாதிபதி	„ 12:8,9
10	ஏலோன் நியாயாதிபதி	„ 12:10,11
8	அப்தோன் நியாயாதிபதி	„ 12:12-15
40	பெலிஸ்தர் அடக்குமுறை (சிம்சோன் கடைசி 20 வருஷங்கள் நியாயாதிபதியாக விசாரணை செய்தார்)	„ 13:1
40	ஏலி நியாயாதிபதி	1 சாமு 4:12-18
20	சாமுவேல் நியாயாதிபதி (இஸ்ரவேலர்கள் தங்களுக்கு ராஜா வேண்டும் என்று கேட்டது வரைக்கும் - கீரியாத் யாரீமில் பெட்டி இருந்தது)	1 சாமு 8:5 அப் 13:21 1 சாமு 7:2
149		

மேற்கண்ட வரைபடத்தில், சாமுவேலும் சிம்சோனும் ஒரே சமயத்தில் நியாயாதிபதிகளாக இருந்தனர் என்றும், மேலும் அதே சமயத்தில், யெப்தா, இப்சான், ஏலோன் ஒருவர் பின் ஒருவராக நியாயாதிபதிகள், அதாவது, ஒரே சமயத்தில் இஸ்ரவேலில் மூன்று நியாயாதிபதிகள் இருந்தனர் என்று “புதிய காலக்கணக்கு” சொல்லுகிறது. சம காலத்தவர்களாக சொல்லப்படும் பல நியாயாதிபதிகளுக்கு முன்னர் ஏலி பணியாற்றியும், 1சாமுவேல் புத்தகத்தில் குறிக்கப்படும் வரையிலும் வேறெந்த விதத்திலும் மற்றவர்களுடன் ஏலி காணப்படுகிறதில்லை.

“உள்ளூர்களில் அவ்வப்பொழுது ஏற்படும் தேவைகளுக்கு ஏற்ப, தேவ ஆவியால் ஏவப்பட்டு நியாயாதிபதிகள் அமைந்தனர் என்றும், ஆகவே ஒரே சமயத்தில், பல ஊர்களில் அந்தந்த பகுதிகளின் தேவைக்கேற்ப நியாயாதிபதிகள் இருந்தனர்” என்றும் “புதிய காலக்கணக்கு” அனுமானிக்கிறது. ஆனால், இது போன்று பலர் ஒரே சமயத்தில் விசாரணை செய்தது, யோசுவாவின் காலத்திலிருந்து யெப்தா காலம் வரைக்கும் 300 வருஷங்களில் நடக்கவில்லை. இருப்பினும், கடைசி 49 வருஷங்களில் இது போன்ற நிலை இருப்பதாக “புதிய காலக்கணக்கு” வாதிடுகிறது.

“இஸ்ரவேலை நியாயம் விசாரித்தான்” என்று ஒவ்வொரு நியாயாதிபதியைப் பற்றிச் சொல்லும் போது, ஒரே சமயத்தில் பல நியாயாதிபதிகள் எப்படி இருக்க இயலும்? ஒரு குறிப்பிட்ட பகுதியில் பாதிப்பு அதிகமாக இருந்திருந்தாலும் (சாமுவேலின் வருடாந்திர வருகை), கீழ்க்கண்ட வேத வசனங்களில் இஸ்ரவேல் முழுமைக்குமான நியாயாதிபதிகளாக குறிக்கப்படுவதை தெளிவாக காணலாம். ஒத்னியேல் (நியா 3:10); ஏகூத் (3:15); தெபோராள் (4:4); கிதியோன் (6:14); தோலா (10:2); யாவீர் (10:3); யெப்தா (12:7); இப்சான், ஏலோன், அப்தோன் (12:8-14); சிம்சோன் (15:20; 16:31); ஏலி (1சாமு 4:8); சாமுவேல் (1சாமு 7:15-17).

பெலிஸ்தர்களின் அடக்குமுறை இஸ்ரவேலின் தென்மேற்கு பகுதியை மையமாக கொண்டிருந்தாலும், இஸ்ரவேல் முழுமைக்குமுள்ள அடக்குமுறை இல்லை என்று சொல்ல முடியாது. இஸ்ரவேலின் பகுதிகளில் மட்டுமோ அல்லது முழுவதுமாகவோ இருந்தாலும், எல்லா அடக்குமுறைகளும் இஸ்ரவேலின் மீதான அடக்குமுறை என்றே கணக்கிடப்படும்.

உதாரணமாக,

1. மெசொப்பொத்தாமியாவிடம் அடிமைப்பட்டது இஸ்ரவேலின் எந்த பகுதியில் என்று குறிப்பிட்டுச் சொல்லப்படவில்லை. (நியா 3:8)

2. மோவாபியர்கள் எரிகோவின் அருகிலுள்ள பேரீச்சமரங்களின் பட்டணத்தைப் பிடித்ததைப் பற்றிச் சொன்னாலும், அவர்களின் அடக்குமுறை (நியா 3:12-14) ஒரு குறிப்பிட்ட பகுதியைச் சார்ந்ததாக சொல்லப்படவில்லை; இதன் மூலம், கிழக்கிலிருந்து யோர்தானைக் கடந்து மேற்கு பகுதிக்கு ஊடுருவது உணரப்படுகிறது.
3. யாபீன் இஸ்ரவேல் முழுமையையும் அடக்கியது தெரிகிறது.
4. மீதியானியரின் அடக்குமுறை காசா வரையில் இருந்தது. (நியா 6:4) இது, தெற்குப் பகுதியின் ஊடுருவலை தெரிவிக்கிறது. இது மத்திய அல்லது வடக்கு இஸ்ரவேலை நேரிடையாகப் பாதிக்காமல் இருந்திருக்கலாம்.

**சமகாலத்தைச் சார்ந்தவர்கள் என்று சொல்வதில் உள்ள சிக்கல்கள் :**

கீழ் கண்ட 3 நியாயாதிபதிகள் ஒரே சமயத்தில் நியாயாதிபதிகளாக இருந்தனர் என்று சொல்வதை சற்று ஆராய்வோம் :

1. யெப்தா, இப்சான், ஏலோன், அப்தோன் (ஒருவர் பின் ஒருவராக).
2. சிம்சோன்.
3. சாமுவேல்.

யெப்தா, இப்சான், ஏலோன், அப்தோன் என்ற 4 நியாயாதிபதிகள் எவ்வித இடைவெளியில்லாமல் ஊழியம் செய்யும் பொழுது, பெலிஸ்தர்களை விரட்டியடிப்பதில் எவ்வித முயற்சியும் மேற்கொள்ளாமலும், சிம்சோனுடைய போராட்டத்தில் ஆதரவு எதுவும் தராமல் இருப்பது நம்ப முடியாமல் உள்ளது.

கீழ் காணும் வரைபடத்தில் பார்க்கும் விதமாக, சமகாலத்தவர் என்று யூகிக்கப்படும் நியாயாதிபதிகள் (சிம்சோன், சாமுவேல், இப்சான்) அனைவரும் வடக்கு யூதாவையும், அருகிலுள்ள எப்பிராயீமீன் பகுதியைச் சேர்ந்தவர்களாகவே உள்ளனர். இதனால், இஸ்ரவேலின் பல பகுதிகளில் பல நியாயாதிபதிகள் இருந்தனர் என்ற வாதம் செல்லாததாகி விடுகிறது. பெலிஸ்தரின் அடக்குமுறை இருந்த பகுதியிலோ, அல்லது இஸ்ரவேல் தேசத்தின் பல பகுதிகளில் பரவலாகவோ நியாயாதிபதிகள் இருந்தனர் என்ற வாதத்திற்கு மாறாக, மேற்குறிப்பிட்ட மூன்று நியாயாதிபதிகளும் ஒரே பொதுவான பகுதியில் இருந்தனர் என்பது தெளிவாகிறது.

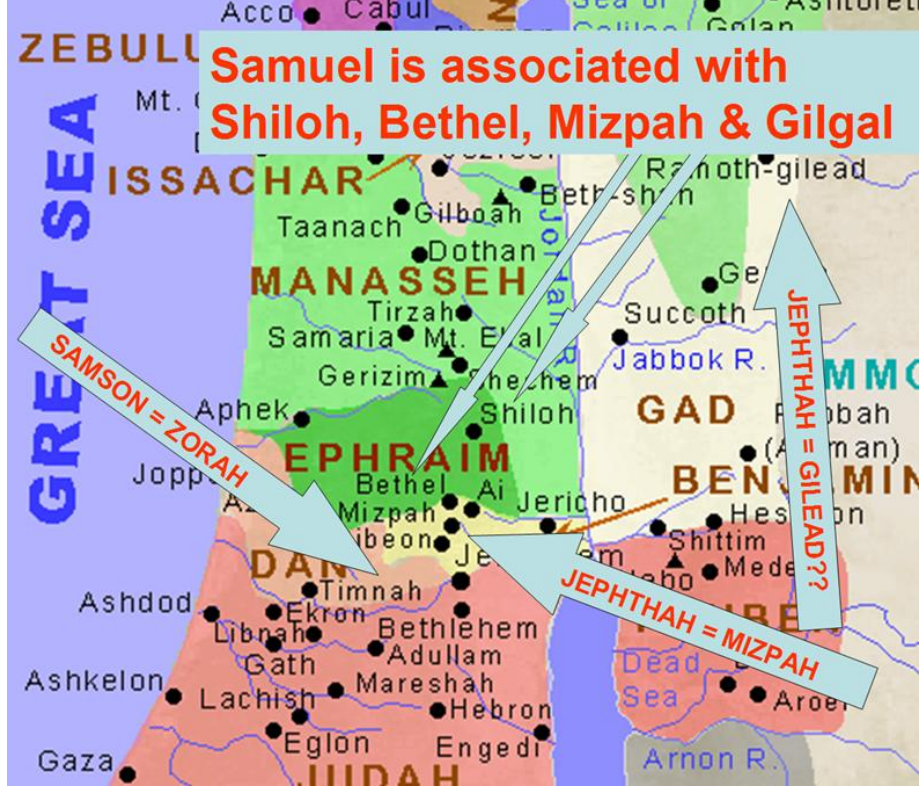

இப்சான் வாழ்ந்த பெத்லகேம், சிம்சோன் இருந்த பகுதிக்கு மிக அருகில் இருந்தது. (நியா 13:25. 15 மைல்களுக்கு குறைவு) மேலும், பெலிஸ்தரின் பெரிய பட்டணமாகிய அஸ்தோத், பெத்லகேமிலிருந்து 35 மைல்களுக்குக் குறைவாகவே இருந்தது. சிம்சோனும், இப்சானும் சம காலத்தவராக இருந்திருந்தால், அடுத்தடுத்த பகுதிகளில் ஊழியம் செய்யும் நிலையில், புகோள ரீதியில் இந்த இருவரின் பாதிப்பு ஒருவரின் பகுதியிலிருந்து மற்றொருவர் பகுதிக்கு ஊடுருவல் இருந்திருக்கும். இவர்கள் சமகாலத்தில் விசாரணை செய்திருந்தால், இவர்கள் ஊழியம் வடக்கு இஸ்ரவேல் மற்றும் யோர்தானுக்கு கிழக்குப் பகுதியிலும் அதிகம் பரவி இருந்திருக்க வேண்டும் என்று நாம் எதிர்பார்க்க வேண்டியிருக்கும்.



1சாமுவேல் 7:15-17.

“சாமுவேல் உயிரோடிருந்த நாளெல்லாம் இஸ்ரவேலை நியாயம் விசாரித்தான். அவன் வருஷா வருஷம் புறப்பட்டு, பெத்தேலையும் கில்காலையும் மிஸ்பாவையும் சுற்றிப்போய், அவ்விடங்களிலெல்லாம் இஸ்ரவேலை நியாயம் விசாரித்த பின்பு, அவன் ராமாவுக்கு திரும்பி வருவான்; அவனுடைய வீடு அங்கே இருந்தது. அங்கே இஸ்ரவேலை நியாயம் விசாரித்து, அவ்விடத்தில் கர்த்தருக்கு ஒரு பலிபீடத்தைக் கட்டினான்”.

1சாமு 7:3ம் வசனத்தில், சாமுவேல் இஸ்ரவேல் குடும்பத்தார் யாவரையும் நோக்கி பேசியதாகப் படிக்கிறோம்; 1சாமு 7:17ல் இஸ்ரவேலை நியாயம் விசாரித்தான் என்று வாசிக்கிறோம். (அவனுடைய விசாரணை தெற்குப் பகுதிக்கு மட்டும் உரியது என்று சொல்லப்படவில்லை). இருந்த போதிலும், இஸ்ரவேலின் வடக்குப் பகுதிக்கு மட்டும் நியாயாதிபதியாக ஏலோன் இருந்தார் என்று ‘புதிய காலக்கணக்கு’ தெரிவிக்க முற்படுகிறது. அதாவது, வடக்குப் பகுதியில் ஒரே சமயத்தில் சாமுவேல், ஏலோன் இரண்டு பேர்களும் நியாய விசாரணை நடத்தி வந்தனர் என்று தவறாக நினைக்க ஏதுவாகிறது.

1சாமு 7:15ல், சாமுவேல் உயிரோடிருந்த நாளெல்லாம் இஸ்ரவேலை நியாயம் விசாரித்து வந்தான் என்று படிக்கிறோம். சாமுவேலின் சம காலத்தவராக அப்தோன் எப்பிராயீமிலிருந்து நியாயம் விசாரித்து வந்தான் என்று புதிய காலக்கணக்கு சொல்கிறது. சாமுவேலின் வருடாந்திர பயணச் சுற்றில் பெத்தேலும், மிஸ்பாவும் அடங்கும். பெத்தேலும் மிஸ்பாவும், எப்பிராயீம் மற்றும் பென்யமீன் கோத்திரத்தாரின் பகுதிகளுக்கு இடையில், எல்லையோரத்தில் இருந்தன. அப்படியானால், அப்தோனின் விசாரணை எல்லைப்பகுதிக்குள்ளும் இருந்த எப்பிராயீம், சாமுவேலின் நியாய விசாரணைப் பகுதியை உள்ளடக்கவில்லை என்று “சமகாலத்திய காலக்கணக்கு” சொல்ல இயலாத நிலையில் உள்ளது.

ஆகவே, சாமுவேலும், அப்தோனும் வெவ்வேறு காலத்தில் இருந்தவர்கள் என்பது தெளிவாகிறது.

புதிய கணக்குப்படி, சாமுவேலும், சிம்சோனும் ஒரே சமயத்தில் இருந்ததாக அனுமானிப்பது போல, யெப்தாவும் அதே சமயத்தில் விசாரணை செய்து வந்தார் என்று அனுமானிக்கிறது. அப்படியானால், யெப்தா ஊழியம் செய்த போது எங்கு வாழ்ந்து வந்தார்? சில ஆராய்ச்சியாளர்கள் யோர்தானுக்கு கிழக்கே “கீலேயாத்தில்” யெப்தா தங்கி இருந்ததாக நம்புகிறார்கள்.

மெக்கிலிண்டாக் & ஸ்ட்ராங்க் அவர்களின் புத்தகத்தில் (வால்யூம் IV, பக்கம் 1078) கீழ்க்கண்டவாறு எழுதப்பட்டுள்ளது :

“இஸ்ரவேல் தேசிய அளவில் ஒற்றுமை சிதைந்து, தேசம் துண்டாகி, இஸ்ரவேலின் பகுதிகளை இரண்டு வெவ்வேறு நியாயாதிபதிகள் ஆளுகை செய்ததாக நியாயாதிபதிகள் புஸ்தகத்தில் ஏதும் குறிக்கப்படவில்லை. மேலும், யெப்தாவின் எல்லை யோர்தானுக்கு கிழக்கே மட்டும் என வரையறுக்கப்பட்டதாக வரலாற்றில் குறிப்பு ஏதும் இல்லை. அதற்கு மாறாக, கீலேயாத்திலுள்ள மிஸ்பா (நியா 11:29) வேறு என்பதும், யெப்தா தங்கியிருந்த வீடு உள்ள இடமாகிய மிஸ்பா என்று வெறுமனே சொல்லப்பட்ட இடமும் (நியா 11:34) வேறு ஆகும். இந்த மிஸ்பாவில் தான் யெப்தா தன் காரியங்களையெல்லாம் கர்த்தருடைய சந்நிதியிலே சொன்னான். இங்கு தான், இஸ்ரவேல் புத்திரர் கூடிக்கொண்டு பாளயமிறங்கினார்கள். (நியா 10:17) மற்ற சமயங்களில் கர்த்தருடைய ஜனங்கள் சபையாக ஏகோபித்து கூடுவதை வழக்கமாகக் கொண்டிருந்தார்கள். (நியா 20:1; 1சாமு 7:5,6; 10:17) ஆகவே, இந்த இடம் “பென்யமீனில் உள்ள மிஸ்பா இல்லை” என்று சொல்வதற்கு தகுதியான காரணங்கள் ஏதும் இல்லை”.

மெக்கிலிண்டாக் & ஸ்ட்ராங்க் கூறுவது போன்று, யெப்தாவின் வீடு “மிஸ்பாவில்” இருந்தது. (நியா 11:34) நியாயாதிபதிகள் புஸ்தகத்தில் “மிஸ்பா” (ஸ்ட்ராங்க் 4709) என்று சொல்லப்படும் அனைத்தும், தேசிய அளவில் இஸ்ரவேலர் கூடும் பொது இடமாகிய “பென்யமீனிலுள்ள மிஸ்பா”வையே குறிப்பதாக உள்ளன.



நியா 11:29ல், யெப்தா வேறு ஒரு மிஸ்பாவின் வழியாக சென்றதாக சொல்லப்படுகிறது. யெப்தா அம்மோனியர்களுடன் யுத்தம் செய்ய “கீலேயாத்திலுள்ள மிஸ்பா” (ஸ்ட்ராங்க் 4708) வழியாக சென்றான். “மிஸ்பா” விலிருந்து தன் பயணத்தைத் துவக்கிய யெப்தா, “கீலேயாத்திலுள்ள மிஸ்பா” வழியாக சென்றதாகப் படிக்கிறோம். ஆகவே, இந்த இரண்டு இடங்களும் ஒன்றல்ல !

நியா 11:11.

“அப்பொழுது யெப்தா கீலேயாத்தின் மூப்பரோடே கூடப்போனான்; ஜனங்கள் அவனைத் தங்கள் மேல் தலைவனும் சேனாதிபதியுமாக வைத்தார்கள். யெப்தா தன் காரியங்களையெல்லாம் மிஸ்பாவிலே கர்த்தருடைய சன்னிதியிலே சொன்னான்”.

நியா 11:29.

“யெப்தா .... கீலேயாத்தையும் மனாசே நாட்டையும் கடந்து போய், கீலேயாத்திலிருக்கிற மிஸ்பாவுக்கு வந்து, அங்கேயிருந்து அம்மோன் புத்திரருக்கு விரோதமாய்ப் போனான்”.

நியா 11:34.

“யெப்தா மிஸ்பாவிலிருக்கிற தன் வீட்டுக்கு வருகிறபோது, இதோ, அவன் குமாரத்தி தம்புரு வாசித்து, நடனஞ் செய்து, அவனுக்கு எதிர்கொண்டு வந்தாள்”.

சாமுவேல் வழக்கமாக பயணம் செய்யும் அதே பட்டணங்களில் ஒன்றான மிஸ்பாவில் தான் யெப்தா வாழ்ந்தான் என்பது தெளிவாகத் தெரிகிறது. சாமுவேல், யெப்தா இரண்டு பேரும் ஒரே சமயத்தில் மிஸ்பாவில் நியாயம் விசாரித்தார்கள் என்று நாம் நம்ப முடியுமா ?

**வரலாற்று ஆசிரியர் ஜோசபஸ் சாட்சியம் :**

“அப்தோன் இறந்த பிறகு, பெலிஸ்தர்கள் இஸ்ரவேலர்களை மேற்கொண்டு, அவர்களிடமிருந்து 40 வருஷங்கள் வரி வசூலித்தார்கள்”. (யூத சரித்திரங்கள், அதிகாரம் 8)

“புதிய காலக்கணக்கு” அப்தோன் சிம்சோனுக்கு பிறகு நியாயாதிபதியாக இருந்தான் என்று சொல்கிறது. ஆனால், அப்தோன் சிம்சோனுக்கு முன்பு இருந்தவர் என்று ஜோசபஸ் கூறுகிறார். இவர் சொல்வதை சந்தேகப்படத் காரணமில்லை. ஏனெனில், பழங்காலத்திய வரலாற்று ஆசிரியர்கள் / காலக்கணக்கீடு வல்லுநர்கள் எவருடைய எழுத்துக்களிலும் ‘சமகாலத்தில் நியாயாதிபதிகள் ஊழியம் செய்ததாக’ எவ்வித குறிப்பும் இல்லை. ஒருவர் பின் ஒருவராகவே நியாயாதிபதிகள் விசாரணை செய்து வந்தார்கள் என்ற விதமாகவே அனைவரின் பார்வையும் இருந்துள்ளது.

@@@@@@@@@@@@@@@@

## பெலிஸ்தியர்களின் 40 வருஷ அடக்குமுறையை சிம்சோன் முடிவுக்கு கொண்டு வந்தாரா ?

பெலிஸ்தர்கள் மிஸ்பாவில் இஸ்ரவேலர்களை தாக்கிய சமயத்தில் தான், பெலிஸ்தர்களின் 40 வருஷ அடக்குமுறையை சாமுவேல் (சிம்சோன் அல்ல) முடிவுக்கு கொண்டு வந்தார் என்று புதிய காலக்கணக்கு கூறுகிறது. (1சாமு 7) சிம்சோனினால் பெலிஸ்தரின் கோவிலில் பிரபுக்கள் உட்பட மூவாயிரம் பேர்கள் கொல்லப்பட்ட பின்பு, அடுத்த வருஷத்தில் சாமுவேல் பெலிஸ்தர் தாக்குதலை முடிவுக்கு வந்ததாக புதிய காலக்கணக்கு கூறுகிறது. சிம்சோனின் கைகளில் பெரும் அழிவுடன் தோல்வியைத் தழுவின பெலிஸ்தர்கள், ஒரு வருஷத்திற்குள்ளாகவே மீண்டும், தங்களை தயார்படுத்திக் கொண்டு, இஸ்ரவேலர் மீது படையெடுத்த திருப்பார்கள் என்பது நம்ப முடியாத அளவில் உள்ளது. இது சிறிதளவும் சாத்தியமில்லை.

நியா 16ம் அதிகாரத்தின் (23-27ம் வசனங்கள்) சூழலை முதலில் கவனிப்போம் :

“பெலிஸ்தரின் பிரபுக்கள் : நம்முடைய பகைஞனாகிய சிம்சோனை நம்முடைய தேவன் நம்முடைய கையில் ஒப்புக்கொடுத்தார் என்று சொல்லி, தங்கள் தேவனாகிய தாகோனுக்கு ஒரு பெரிய பலி செலுத்தவும், சந்தோஷம் கொண்டாடவும் கூடி வந்தார்கள். ஜனங்கள் அவனைக் கண்டவுடனே, நம்முடைய தேசத்தைப் பாழாக்கி, நம்மில் அநேகரை கொண்டு போட்ட நம்முடைய பகைஞனை நம்முடைய தேவன் நமது கையில் ஒப்புக்கொடுத்தார் என்று சொல்லி, தங்கள் தேவனைப் புகழ்ந்தார்கள். .... அந்த வீடு புருஷராலும் ஸ்திரீகளாலும் நிறைந்திருந்தது. அங்கே பெலிஸ்தரின் சகல பிரபுக்களும், வீட்டின் மேல் புருஷரும் ஸ்திரீகளுமாக ஏறக்குறைய மூவாயிரம்பேர், சிம்சோன் வேடிக்கை காட்டுகிறதைப் பார்த்துக் கொண்டிருந்தனர். .... அந்த வீடு அதில் இருந்த பிரபுக்கள் மேலும், எல்லா ஜனங்கள் மேலும் விழுந்தது. இவ்விதமாய் அவன் உயிரோடிருக்கையில் அவனால் கொல்லப்பட்டவர்களைப் பார்க்கிலும் அவன் சாகும்போது அவனால் கொல்லப்பட்டவர்கள் அதிகமாயிருந்தார்கள்”.

சிம்சோன் தான் சாகும்போது 3000 பேர்களைக் கொன்றான் என சில சமயங்களில் நினைக்கத் தோன்றும். ஆனால், 27ம் வசனத்தை கூர்ந்து நோக்கினால், “அந்த வீடு புருஷராலும் ஸ்திரீகளாலும் நிறைந்திருந்தது” என்றும், “வீட்டின் மேல் (ROOF) புருஷரும் ஸ்திரீகளுமாக ஏறக்குறைய மூவாயிரம்பேர்” என்றும் படிக்கிறோம். ஸ்டேடியம் அல்லது காட்சி அரங்கங்களில், பிரதான அரங்கப் பகுதியை விட, மேல் அடுக்கு தளம் அளவில் சிறியதாக இருக்கும். இந்த அடிப்படையில் பார்த்தால், சிம்சோனால் 10,000 பேர்களுக்கு மேல் கொல்லப்பட்டிருக்கலாம். (இதே எண்ணிக்கையில் தான் மோவாபியரைக் கொண்டு, அவர்களின் அடக்குமுறையை ஏகாத் முடிவுக்கு கொண்டுவந்தான். நியா 3:29,30).

பெலிஸ்தர்களின் மீது சிம்சோனால் கொண்டுவரப்பட்ட அழிவு அவர்களின் அரசாங்க நிர்வாகம், இராணுவம் மற்றும் பொருளாதார அமைப்புகளை பெரிய அளவில் சீரழித்திருக்கும் என்பதை உணரலாம். அவர்களுக்கு ஏற்பட்ட இழப்பை சரி செய்து, அரசாங்கம், வர்த்தகம் மற்றும் இராணுவம் ஆகியவற்றை எடுப்பித்து இயல்பு நிலைக்கு மீள பல வருஷங்கள் ஆகியிருக்கும்.

மேலும், “பெலிஸ்தர்களின் பிரபுக்கள்” எல்லோரும் அங்கு இருந்ததாக 23ம் வசனம் தெரிவிக்கிறது. “நம்முடைய தேசத்தைப் பாழாக்கி, நம்மில் அநேகரை கொண்டு போட்ட நம்முடைய பகைஞனை நம்முடைய தேவன் நமது கையில் ஒப்புக்கொடுத்தார்” என 24ம் வசனம் தெரிவிக்கிறது. தங்கள் தேசத்தை பாழாக்கிய ராணுவ பகைஞனின் தோல்வியை கொண்டாடுவதற்காக ஏற்பாடு செய்யப்பட்ட நிகழ்ச்சியில் ராணுவ மேலதிகாரிகள் கண்டிப்பாக அழைக்கப்பட்டிருப்பர். அரசாங்கத்தில் தலைமை பொறுப்பில் உள்ள அதிகாரிகளும், பெரும் வர்த்தகர்களும் இந்த கொண்டாட்டத்தில் பங்கு பெற்றிருப்பார்கள் என்பதில் சந்தேகம் இல்லை.

ஒரு வருஷத்தில், பிரபுக்களும், அரசாங்க உயர் அதிகாரிகளும் புதிதாக தேர்ந்தெடுக்கப்பட்டு, அரசியல் ரீதியாக ஜனங்களையும், ராணுவத்தையும் கட்டுப்பாட்டுக்குள் கொண்டு வர இயலுமா? புது ராணுவ அதிகாரிகள் நியமிக்கப்பட்டு, சிப்பாய்களின் நம்பிக்கைக்குப் பாத்திரமாகி, அவர்களை தங்கள் கட்டுப்பாட்டுக்குள் கொண்டு வர முடியுமா? பிரபுக்களும், அரசாங்க உயர்அதிகாரிகளும், ராணுவ அதிகாரிகளும் இறந்த நிலையில், அழிவிலிருந்து மீண்டு, ஒரு வருஷத்திற்குள்ளாகவே இஸ்ரவேலரை தைரியமாக மிஸ்பாவில் தாக்கினர் என்று அனுமானிப்பது சரியானது அல்ல? (1 சாமு 7)

**வரலாற்று ஆசிரியர் ஜோசபஸ் சாட்சியம் :**

பெலிஸ்தர்களின் 40 வருஷ அடக்குமுறையை சிம்சோன் முடிவுக்கு கொண்டு வந்ததாக ஜோசபஸ் கூறுகிறார் :

“சிம்சோனின் மரணத்திற்குப் பிறகு, பிரதான ஆசாரியனான ஏலி இஸ்ரவேலின் பிரதானியாக இருந்தான்” (யூதர் சரித்திரம் 9ம் அதிகாரம்)

புதிய காலக்கணக்கு, ஏலியின் சமகாலத்தவராக சிம்சோனைக் குறிப்பிடுகிறது. மேலும், பெலிஸ்தரின் 40 வருஷ அடக்குமுறையை சாமுவேல் தான் முடிவுக்கு கொண்டு வந்தார் என்று கூறுகிறது. சிம்சோனுக்குப் பிறகு ஏலி பதவிக்கு வந்தார் என ஜோசபஸ் கூறுவது, புதிய காலக்கணக்கின் வாதத்திற்கு சாத்தியமில்லை.

## பெலிஸ்தரின் 40 வருஷ அடக்குமுறை 1சாமுவேல் காலத்திற்குள்ளும் தொடர்ந்ததா ?

பெலிஸ்தர் சம்பந்தப்பட்ட தகராறுகள் :

நியாயாதிபதிகள் காலத்தை 349 வருஷங்களாக சுருக்குவதற்காக, சிம்சோன் சம்பந்தப்பட்ட பெலிஸ்தரின் 40 வருஷ அடக்குமுறை, 1சாமுவேல் புஸ்தகத்திலுள்ள ஏலி மற்றும் சாமுவேல் அவர்களின் காலம் வரையிலும் புதிய காலக்கணக்கில் நீட்டிக்கப்படுகிறது. இந்த நீட்டிப்பு உண்மையில்லை என்ற பட்சத்தில், குறைக்கப்படும் நியாயாதிபதிகளின் காலம் பற்றிய வாதம் முற்றிலும் வலுவிழந்துவிடும்.

வேதாகமத்தில் பெலிஸ்தர்களுடன் ஏற்பட்ட மற்ற தகராறுகள், சிம்சோன் தொடர்புடைய 40 வருஷ அடக்குமுறையின் பகுதியாக எண்ணப்படுவதில்லை. இந்த அடக்குமுறைக்கு வெகு காலத்திற்கு முன்பே, சம்கார் 600 பெலிஸ்தர்களை கொன்றான். (நியா 3:31) சிம்சோன் இஸ்ரவேலர்களை முழுவதுமாக இரட்சிக்கவில்லை. (நியா 16:27-30) அப்படியே சாமுவேலும் முழுவதுமாக இரட்சிக்கவில்லை. (1சாமு 7) கோலியாத் மூலமாக பெலிஸ்தர் இஸ்ரவேலுக்கு சவால் விடுத்தனர். (1சாமு 17) பெலிஸ்தர் சவுலையும், அவன் குமாரர்களையும் சங்கரித்தனர் (1சாமு 31) ராஜாவானதற்கு பின்பு கூட, தாவீது பெலிஸ்தருடன் யுத்தம் பண்ணிக் கொண்டிருந்தான். (2சாமு 5:17-25; 21:15-22; 23) இறுதியாக, சாலமோனின் காலத்தில் பெலிஸ்தர்கள் முழுவதுமாக ஒடுக்கப்பட்டு, இஸ்ரவேலின் ஆளுகைக்கு உட்படுத்தப்பட்டார்கள். (1ராஜா 4:21)

நியா 13:5ல் சிம்சோனைப் பற்றி சொல்லும்போது, “..... அவன் இஸ்ரவேலைப் பெலிஸ்தரின் கைக்கு நீங்கலாக்கி இரட்சிக்கத் தொடங்குவான்...” என்பது, 40 வருஷ அடக்குமுறை முடிவுக்கு வந்தது என்று அர்த்தம் இல்லை; இது ஒரு தற்காலிகமான மீட்பு ஆகும். மேலும் ஒரு நூற்றாண்டு காலமாக ஏலி, சாமுவேல், சவுல், தாவீது ஆகியோரின் காலப்பகுதிகளிலும் மறுபடியும் தொடர்ந்து வந்து, இஸ்ரவேலைத் துன்புறுத்தினர்.

1சாமுவேல் புஸ்தகத்தின் ஆரம்ப காலப்பகுதியில், இஸ்ரவேலர் மீது அடக்குமுறை ஏதும் இருந்ததற்கான தடயம் ஏதுமில்லை. ஏலியின் காலத்தில் ஒவ்வொரு வருஷமும் தொழுது கொள்வதற்காக சீலோவிற்கு இஸ்ரவேலர் தடங்கலற்ற பயணம் மேற்கொண்டது, அந்த காலப்பகுதியில் நிலவிய அமைதியையும் பாதுகாப்பையும் உணர்த்துகிறது.

**அடக்குமுறையின் போது இஸ்ரவேலுக்கு ராணுவம் இல்லை :**

1சாமு 4:1,2ல், இஸ்ரவேலின் ராணுவம் பெலிஸ்தர்களை யுத்தத்தில் சந்தித்ததைப் பற்றி படிக்கிறோம். இது அடக்குமுறை காலமாக இருந்தால், புதிய காலக்கணக்கு கூறும் விதமாக, யுத்தத்திற்கு தயார் நிலையில் இஸ்ரவேலில் ராணுவம் இருந்திருக்கும் என்று நாம் எதிர்பார்க்க முடியாது. 1சாமுவேல் 7ம் அதிகாரத்தில், வேறொரு 20 வருஷ அடக்குமுறைக்குப் பின்பு, பெலிஸ்தர்கள் மிஸ்பாவில் இஸ்ரவேலர் மீது தாக்குதல் நடத்தினார்கள். 1சாமுவேல் 4ம் அதிகாரத்திற்கு நேர்மாறாக, 1சாமுவேல் 7:7ல் இஸ்ரவேலர் பெலிஸ்தர்களைப் பார்த்து பயந்தனர் என்று வாசிக்கிறோம். தேவன் பெலிஸ்தர்களை கலங்கடித்ததினால், இஸ்ரவேலர் அவர்களை பின்தொடர்ந்து போய் முறியடித்தனர். (11ம் வசனம்) 1சாமு 4ல் குறிப்பிட்டது போல, இப்பொழுது ராணுவம் இருப்பதாக ஏதும் குறிப்பிடப்படவில்லை. ஏனெனில், பெலிஸ்தியர்களின் இந்த இரண்டாவது அடக்குமுறையின் போது இஸ்ரவேலிடம் தயார் நிலையில் ராணுவம் ஏதும் இருந்திருக்கவில்லை.

**ஒன்றன்பின் ஒன்றாக இறுதியில் நடந்த சம்பவங்கள் :**

நியாயாதிபதிகள் புஸ்தகத்தில் இறுதியாக விவரிக்கப்படும் இரண்டு சம்பவங்கள் (1. சிம்சோன் பெலிஸ்தர்களை அழித்தது. 2. சிம்சோன் காலத்தில் தெற்கு பகுதியில் இருந்த தாண் கோத்திரத்தார் வடக்கு பகுதிக்கு நகர்ந்து குடியமர்ந்தது). இந்த சம்பவங்கள் இரண்டும் நியாயாதிபதிகள் காலத்தின் ஆரம்ப காலக்கட்டத்தில் நடந்தது என புதிய காலக்கணக்கு சொல்கிறது. இப்படிச் சொல்வதால், நியா 13:1ல் தொடங்கிய 40 வருஷ அடக்குமுறையை 1சாமு 7ல் முடித்து வைப்பதற்கு எளிதாக இருக்கலாம். அப்படி இல்லாவிட்டால், 40 வருஷ அடக்குமுறையுடன் பல சம்பவங்களை இணைக்க வேண்டும். ஏனெனில் அந்த சம்பவங்கள் ஒவ்வொன்றும் பெலிஸ்தரின் அடக்குமுறை பற்றிய அறிகுறியே இல்லாதவை ஆகும்.

நியாயாதிபதிகள் புஸ்தகத்திலுள்ள கடைசி இரண்டு சம்பவங்கள் ஒன்றன்பின் ஒன்றாக நடந்தது என்று நிரூபிக்கப்பட்டால், புஸ்தகம் முழுவதிலும் சம்பவங்கள் ஒன்றன்பின் ஒன்றாக வரிசைக் கிரமமாக எழுதப்பட்டுள்ளது என்ற கருத்து கூடுதல் வலிமை பெறும்.

**முதல் சம்பவம் :**

சிம்சோன் தாண் கோத்திரத்தைச் சேர்ந்தவன் என்பதும், சோராவுக்கும் எஸ்தாவோலுக்கும் நடுவிலுள்ள பகுதியில் வாழ்ந்து வந்தான் என்பதை ஞாபகத்தில் கொள்ள வேண்டும். (நியா 16:31) இந்த இடம் இஸ்ரவேலின் தெற்குப் பகுதியில் இருந்தது.

**இரண்டாவது சம்பவம் :**

அடுத்த சம்பவத்தில் தாண் கோத்திரத்தார் வடக்கு நோக்கி நகர்ந்து லாயீஸ் வரைக்கும் சென்றதைக் குறிப்பிடுகிறது. (நியா 18:1,2,27-31) இந்த நிகழ்ச்சி வரிசைக்கிரமமாக நடந்த ஒன்றாகும்; ஏனெனில், சிம்சோனின் காலத்தில் தாண் கோத்திரத்தார் இன்னும் இஸ்ரவேலின் தெற்குப் பகுதியில் தான் இருந்தனர். இங்கிருந்து தான் அறுநூறு பேர் ஆயுதபாணிகளாய் வடக்கு பகுதிக்கு அனுப்பி வைக்கப்பட்டனர் என்று நியா 18:11ல் படிக்கிறோம். பெலிஸ்தரின் அடக்குமுறையின் காலக்கட்டத்தில் இஸ்ரவேலர் ஆயுத வலிமை படைத்தவர்களாய் இல்லை என்பது தெரிவதால், இந்த சம்பவம், சிம்சோனின் மரணத்திற்கு பிறகு உள்ள காலத்தில் தான் நடந்தது என்பது தெளிவாகிறது.

இதற்குப் பின் நடந்த இறுதி சம்பவங்களில், தாண் கோத்திரத்தார் வடக்குப் பகுதியில் குடியமர்ந்தார்கள் என்பது தெரிகிறது. (இதற்கு முந்தைய சம்பவங்களில், வடக்கு நோக்கி நகரும் முயற்சி நடந்தது).

நியா 20:1-2.

“அப்பொழுது தாண் முதல் பெயர்செபாமட்டுமுள்ள இஸ்ரவேல் புத்திரர் அனைவரும் கீலேயாத் தேசத்தாருடன் மிஸ்பாவிலே கர்த்தருக்கு முன்பாக ஏகோபித்துச் சபையாகக் கூடினார்கள். சகல ஜனங்களின் அதிபதிகளும், இஸ்ரவேலின் சகல கோத்திரத்தாரும் தேவனுடைய ஜனமாகிய சபையாகக் கூடி நின்றார்கள். அவர்கள் பட்டயம் உருவுகிற நாலு லட்சம் காலாட்கள்”.

இந்த வசனம் குறிக்கும் காலக்கட்டத்தில், தாண் கோத்திரத்தார் வடக்கே குடியமர்ந்தார்கள் என்பது மட்டுமன்றி, பட்டயங்களுடன் ராணுவ வலிமை கொண்டவர்களாகவும், பெலிஸ்தரின் அடக்குமுறை இருப்பதற்கான அறிகுறிகள் எதுவும் இல்லை என்றும் தெரிகிறது.

ஏற்கனவே 16ம் அதிகாரத்தில் சிம்சோனின் வெற்றியைத் தொடர்ந்து, பெலிஸ்தரின் அடக்குமுறை முடிந்து விட்டது தெளிவாகத் தெரிகிறது.

அலெக்ஸாண்டரியா பட்டணத்தைச் சார்ந்த கிளமன்ட் கருத்து : நியாயாதிபதிகள் புஸ்தகத்தில் சம்பவங்கள் வரிசைக்கிரமமாக எழுதப்பட்டது.

அலெக்ஸாண்டரியா பட்டணத்தைச் சார்ந்த கிளமன்ட், நியாயாதிபதிகளின் பெயர்ப் பட்டியலில் ஒவ்வொருவரைப் பற்றிக் குறிக்கும் பொழுது, ஒருவர் காலத்துக்குப் பின் ஒருவராகவே, அவர்களின் ஆளுகை காலத்தை வரிசைப்படுத்துகிறார். நியாயாதிபதிகளின் மொத்த காலத்தைக் குறைக்கும் விதமாக, சம காலத்தில் நியாயாதிபதிகளின் ஆளுகை இருந்ததாக, கிளமன்ட் முயற்சி செய்யவில்லை.

கிளமன்ட் கூறுகிறார்:

“ஜனங்கள் மறுபடியும் மீறுதலுக்கு உட்பட்டதைத் தொடர்ந்து, 40 வருஷங்கள் அந்நியர்களாகிய பெலிஸ்தரின் கட்டுப்பாட்டுக்குள் வந்தனர். ஆனால், அவர்கள் தேவனிடத்திற்கு திரும்பி வந்தபோது, தாண் கோத்திரத்தானாகிய சிம்சோனால் இஸ்ரவேலர்கள் வழிநடத்தப்பட்டனர். சிம்சோன் அந்நியர்களை முறியடித்தான்; அவன் 20 வருஷங்கள் ஆளுகை செய்தான். அவனுக்குப்பின், ஆசாரியனாகிய ஏலி 40 வருஷங்கள் ஜனங்களை நியாயம் விசாரித்தான். அவனுக்குப் பிறகு, சாமுவேல் தீர்க்கதரிசி பதவிக்கு வந்தான்”.

ஆதி காலத்திய கிறிஸ்தவ ஆசிரியரான கிளமன்ட், பெலிஸ்தரின் 40 வருஷ அடக்குமுறை முடிந்ததைத் தொடர்ந்து, ஏலி, மற்றும் சாமுவேல் பதவிக்கு வந்ததாகக் குறிப்பிடுவது கவனிக்க வேண்டிய விஷயமாகும். இவர் குறிப்பிடுவதிலிருந்து, சிம்சோனும் சாமுவேலும் சம காலத்தில் நியாயாதிபதிகளாக ஊழியம் செய்யவில்லை என்பது தெளிவாகிறது.

யூசிபியஸ் குறிப்பிடுகிறார்: “மோசேக்கு பிறகு பொறுப்பேற்ற யோசுவாவிலிருந்து ஆலயம் கட்டும் வரையிலான காலம் 674 வருஷங்கள் என்று அலெக்ஸாண்டரியா பட்டணத்து கிளமன்ட் கணித்தார்” கிளமன்ட் கூறும் தவறான நியாயாதிபதிகள் காலக்கணிப்பு, 450 வருஷங்களுக்கு குறைவான போக்கில் இராமல், அதிகமாக இருப்பதைக் கவனிக்கலாம்.

@@@@@@@@@@@@@@@@

புதிய காலக்கணக்கின் கீழ்க்கண்ட வரைபடத்தில் ஒன்றுக்கு மேற்பட்ட பல நியாயாதிபதிகள் சம காலத்தில் இஸ்ரவேலில் இருந்தனர் என்று குறிக்கப்படுகிறது. இந்த அனுமானம் உண்மைக்கு புறம்பாகவும், பல சந்தேகங்களுக்கு பதில் அளிக்க முடியாத வகையில் உள்ளன.

புதிய காலக்கணக்கு  
(நியாயாதிபதிகள் காலம் 349 வருஷங்கள்)

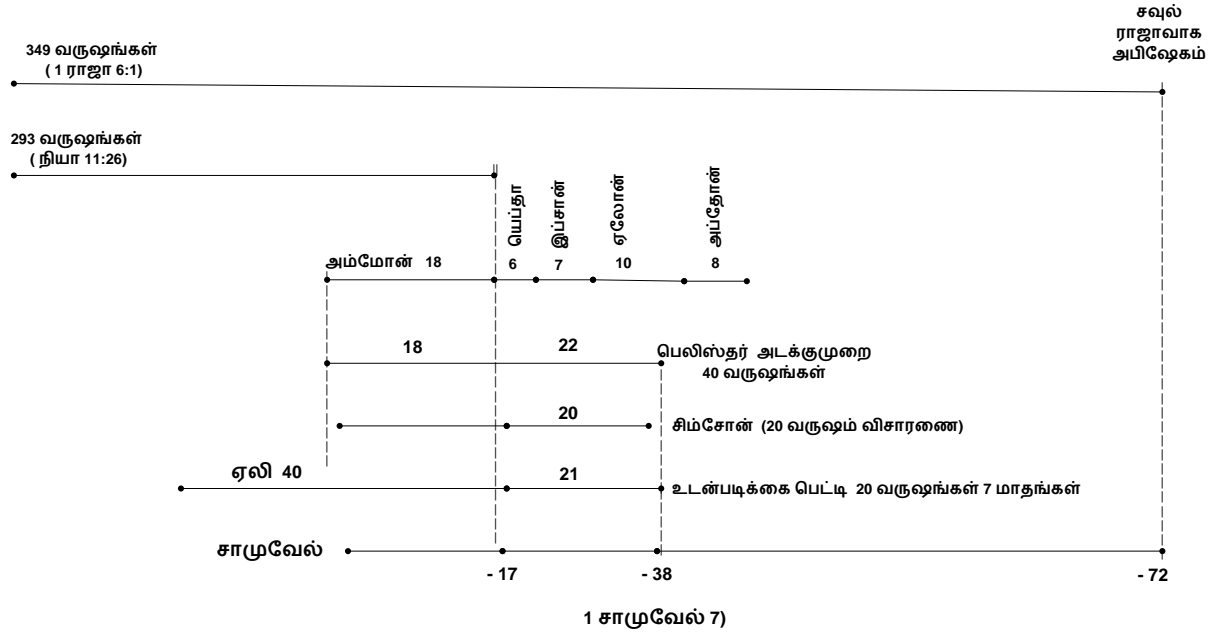

அம்மோனியர்கள் இஸ்ரவேலரை 18 வருஷங்கள் ஒடுக்கினார்கள். (நியா 10:8) யெப்தா அம்மோனிய ராஜாவினிடத்தில், இஸ்ரவேலருக்கு விரோதமாக யுத்தம் பண்ண வர காரணம் என்ன என்று கேட்டான். அதற்கு ராஜா இஸ்ரவேலர் எகிப்திலிருந்து வருகிற போது, அர்னோன் துவக்கி யாபோக் மட்டும், யோர்தான் மட்டும் இருக்கிற என் தேசத்தைக் கட்டிக்கொண்டார்களே; இப்பொழுது அதை எனக்கு சமாதானமாய் திரும்பக் கொடுத்துவிட வேண்டும் என்றான். அதற்கு யெப்தா, இஸ்ரவேலர் எஸ்போனிலும், அதின் கிராமங்களிலும், ஆரோவேரிலும் அதின் கிராமங்களிலும், அர்னோன் நதியருகான எல்லா ஊர்களிலும் முந்நூறு வருஷம் குடியிருக்கையில், இவ்வளவு காலமாய் நீங்கள் அதைத் திரும்பக் கொள்ளாதே போனதென்ன ? என்றான்.



யெப்தாவுக்கும் அம்மோனிய ராஜாவுக்கும் இடையே நடந்த சர்ச்சையில், அம்மோனியர்களின் அடக்குமுறை வரையிலுமுள்ள காலப்பகுதி 300 வருஷங்கள் என்பது தெரிகிறது. ஆகவே, நியாயாதிபதிகளின் இதுவரைக்குமுள்ள காலப்பகுதி சரியானது என்பதை தேவன் உணர்த்துகிறார். இதற்குப் பிறகு உள்ள காலப்பகுதியையும் இவ்விதமே கணக்கிடலாம்.

புதிய காலக்கணக்கில் இந்த 300 வருஷங்கள் வரையிலுமுள்ள காலப்பகுதியில் வித்தியாசம் ஏதுமில்லை. ஆனால், அதற்குப் பிறகு உள்ள நியாயாதிபதிகளின் காலங்களைக் கணிப்பதில் புதிய காலக்கணக்கு பெரிதும் வேறுபடுகிறது. இஸ்ரவேலர்கள் தொடர்ந்து பாவம் செய்ததால், ஒரே சமயத்தில் இரண்டு அடக்கு முறைகளை தேவன் அனுமதித்தார் என்று புதிய காலக்கணக்கு கீழ்க்கண்ட வசனத்தைக் குறிப்பிடுகிறது:

நியா 10:7.

“அப்பொழுது கர்த்தர் இஸ்ரவேலின் மேல் கோபமுண்டு, அவர்களைப் பெலிஸ்தர் கையிலும் அம்மோன் புத்திரர் கையிலும் விற்றுப்போட்டார்”.

மீதமுள்ள 10,11,12ம் அதிகாரங்கள் அம்மோனியர்களின் 18 வருஷ அடக்குமுறையை யெப்தா எப்படி முடிவுக்குக் கொண்டு வந்தார் என்பதையும், அவனுக்குப் பின்பு இப்சான், ஏலோன், அப்தோன் என்ற நியாயாதிபதிகள் விசாரணை செய்ததை விவரிக்கின்றன.

**புதிய காலக்கணிப்பு கூறும் சமகாலத்திய அடக்குமுறைகள் :**

கிழக்கில் அம்மோனியர்களின் அடக்குமுறை நடந்து கொண்டிருக்கும் போது, தென் மேற்கில் பெலிஸ்தர்கள் இஸ்ரவேலர்களை ஒடுக்கினதாக புதிய காலக்கணக்கு கூறுகிறது. (நியா 13:1) பெலிஸ்தரின் இந்த அடக்குமுறை காலத்தில் தான் சிம்சோன் பிறந்து வளர்ந்தான். அவன் சாவதற்கு 20 வருஷங்களுக்கு முன்பிலிருந்து, பெலிஸ்தர்களிடமிருந்து இஸ்ரவேலரை மீட்க ஆரம்பித்தான். (நியா 15:20; 16:31) சிம்சோன் காலத்தில் பெலிஸ்தர் அடக்குமுறை முடிவுக்கு வரவில்லை. இவர்களின் அடக்குமுறை முடிவுக்கு வராது என்பது சிம்சோன் பிறப்பதற்கு முன்பே உணர்த்தப்படுகிறது. “அவன் (சிம்சோன்) இஸ்ரவேலை பெலிஸ்தாரின் கைக்கு நீங்கலாக்கி இரட்சிக்கத் தொடங்குவான்” என்று நியா 13:5ம் வசனத்தில் படிக்கிறோம். இவ்விதமாக, பெலிஸ்தரின் அடக்குமுறை சாமுவேல் காலம் வரை தொடர்ந்து வந்ததாகவும், 1சாமு 7:13ம் வசனத்தின்படி, பெலிஸ்தரின் அடக்குமுறை முடிந்ததாகவும் புதிய காலக்கணக்கு கூறுகிறது. ஆகவே, சிம்சோன், ஏலி, ஆகியோர் சாமுவேல் காலத்தில் வாழ்ந்தவர்கள் என்று புதிய காலக்கணக்கு கூறுகிறது.

ஆனால், நியா 10:8,9ம் வசனங்களைத் தொடர்ந்து படித்தால், “அவர்கள் (அம்மோனியர்கள்) அந்த வருஷம் முதற்கொண்டு பதினெட்டு வருஷமாய் யோர்தானுக்கு அப்பாலே (கிழக்கு), கீலேயாத்திலுள்ள எமோரியரின் தேசத்தில் இருக்கிற இஸ்ரவேல் புத்திரரையெல்லாம் நெருக்கி ஒடுக்கினார்கள். அம்மோன் புத்திரர் யூதாவின் மேலும் பென்யமீன் மேலும் எப்பிராயீம் குடும்பத்தார் மேலும் யுத்தம் பண்ண யோர்தானைக் கடந்து (மேற்கு நோக்கி) வந்தார்கள். இஸ்ரவேலர் மிகவும் நெருக்கப்பட்டார்கள்” என்று வாசிக்கிறோம்.

மேற்குறிப்பிட்ட வசனத்தில், அம்மோனியர்கள் இஸ்ரவேலின் கிழக்குப் பகுதியில் மட்டும் ஒடுக்கினார்கள் என்றும், பெலிஸ்தர்கள் தென் மேற்குப் பகுதியில் மட்டும் ஒடுக்கினார்கள் என்பதற்கு எவ்வித விவரமும் காணப்படவில்லை. ஆனால், அம்மோனியர்கள் யோர்தானை கிழக்கிலிருந்து கடந்து, மேற்கு பகுதிக்கு வந்து இஸ்ரவேலர் அனைவரையும் ஒடுக்கினார்கள் என்பது தெளிவாகக் குறிக்கப் பட்டுள்ளது.

மேலும், நியா 13:1ல், “இஸ்ரவேலர் மறுபடியும் கர்த்தரின் பார்வைக்குப் பொல்லாப்பானதைச் செய்தபடியால், கர்த்தர் அவர்களை நாற்பது வருஷமளவும் பெலிஸ்தர் கையில் ஒப்புக்கொடுத்தார்” என்று வாசிக்கிறோம். இங்கு, இஸ்ரவேலர் மறுபடியும் பாவஞ் செய்தனர் என்று குறிக்கப்படுவது, 10ம் அதிகார அடக்குமுறையும் 13ம் அதிகாரத்தில் (13:1) குறிக்கப்படும் அடக்குமுறையும் இதுவும் ஒன்றல்ல என்பது தெரிகிறது.

சாலொமோனுக்குப் பிறகு இஸ்ரவேல் இரண்டாகப் பிரிக்கப்படும் என்று வேதாகமம் சொல்கிறது. அதற்கு முன்பே நியாயாதிபதிகள் காலத்திலேயே இஸ்ரவேல் எப்படி இரண்டாகப் பிரிக்கப்பட்டிருக்கும்? உண்மையில், இஸ்ரவேலை தேவன் ஒருவரே ஆட்சி செய்து கொண்டிருக்கும் நிலையில், கிழக்கு, மேற்கு இரண்டு பகுதிகளில் இரண்டு சிங்காசனங்களை தேவன் எப்படி ஏற்படுத்துவார் ?

(1சாமு 8:7; 1நாளா 29:23) இஸ்ரவேல் முழுமைக்கும் ஒரு நியாயாதிபதி இருந்தால், பிரச்சினைகளை எப்படித் தீர்த்து வைக்க முடியும் என்ற வாதம் சரியல்ல. உண்மையில், சாமுவேல் சீலோவில் இருந்து கொண்டு, இஸ்ரவேல் முழுமைக்கும் வருஷம் முழுவதும் பிரயாணம் செய்து விசாரணை செய்தார். தாண் முதல் பெயர்செபா வரையிலும் (மேற்கிலிருந்து கிழக்கு வரையிலும்) கீர்த்தி பெற்றிருந்தார். அவருடைய ஊழியம் தெற்குப் பகுதிக்கு மட்டும் உட்பட்டதாயிருக்கவில்லை.

(1சாமு 3:20; 7:3,15-17) ஆகவே, இஸ்ரவேல் முழுமைக்கும் ஒரே நியாயாதிபதி தான் இருந்தார். ஒரே சமயத்தில் பலர் இல்லை.

ஒரு நியாயாதிபதி இறந்த பிறகு, அடுத்தவர் பதவிக்கு வந்ததாகவே வேதாகமம் தெரிவிக்கிறது. ஒத்னியேல் - நியா 3:10; ஏகூத் - நியா 3:15; தெபொராள் - நியா 4:4; கிதியோன் - நியா 8:28; தோலா - நியா 10:2; யாவீர் - நியா 10:3; யெப்தா - நியா 12:7; இப்சான், ஏலோன், அப்தோன் - நியா 12:8-14; சிம்சோன் - நியா 15:20; 16:31; ஏலி - 1சாமு 4:18; சாமுவேல் - 1சாமு 7:15-17. சமகாலத்தில் பல நியாயாதிபதிகள் இருந்தனர் என்பதற்கு வேதாகமத்தில் எந்த ஆதாரமும் இல்லை.

அம்மோனியர்களுக்கு எதிரான யுத்தத்தில் சாமுவேல் யெப்தாவுடன் சேர்ந்து உதவி செய்திருக்க மாட்டாரா ?

சவுல் ராஜாவுக்கு பெலிஸ்தர்களை அழிக்கச் சொல்லி ஆலோசனை நல்கிய சாமுவேல், சிம்சோன், யெப்தா, ஏலோன் அல்லது அப்தோன் ஆகியோரை வழி நடத்த முயற்சி ஏதும் எடுத்திருக்க மாட்டாரா ?

புதிய காலக்கணக்கின் வரைபடத்தில் தோலா, யாவீர் போன்ற நியாயாதிபதிகளுக்கு முன்னதாகவும், அம்மோனியர்களின் அடக்குமுறைக்கு முன்னதாகவும் ஏலி நியாயாதிபதியாக இருந்தார் என்று குறிக்கப்படுகிறது. அப்படி அவர் இருந்திருந்தால், சாமுவேல் புஸ்தகத்தில் இவரைப் பற்றிச் சொல்லப்படும் வரையிலும், ஏலி எந்த சூழ்நிலையிலும் இருந்திருப்பதற்கான தடயம் ஏதும் வேதத்தில் சிறிதும் இல்லை.

@@@@@@@@@@@@@@@@@@@@@@

## ரூத் புஸ்தகத்தில் தாவீதின் வம்சாவளி

ரூத் 4:18-22.

“பேரேசுடைய சந்ததியின் வரலாறு: பேரேஸ் எஸ்ரோனைப் பெற்றான்; எஸ்ரோன் ராமைப் பெற்றான்; ராம் அம்மினதாபைப் பெற்றான்; அம்மினதாப் நகசோனைப் பெற்றான்; நகசோன் சல்மோனைப் பெற்றான்; சல்மோன் போவாசைப் பெற்றான்; போவாஸ் ஒபேதைப் பெற்றான்; ஒபேத் ஈசாயைப் பெற்றான்; ஈசாய் தாவீதைப் பெற்றான்”.

நியாயாதிபதிகள் காலத்தை 450 வருஷங்கள் என்று எடுத்துக் கொண்டால், ஐந்து தலைமுறைகளுக்கு இது மிக நீண்ட காலம் என்று புதிய காலக்கணக்கில் சொல்லப்படுகிறது. ஒவ்வொரு தலைமுறையிலுள்ளவர் குமாரனைப் பெறும் போது, சராசரியாக 142 வயது உள்ளவராக இருந்திருப்பார் என்று கீழ்க்கண்டவாறு கணக்கிடப்படுகிறது :

ராகாப்	40	வயது
போவாஸ்	142	„
ஒபேத்	142	„
ஈசாய்	142	„

தாவீது

ராகாப் போவாசை பெறும் பொழுது 40 வயதிருக்கலாம் என அனுமானிக்கப்படுகிறது. இந்த பெயர்ப் பட்டியல், கானான் தேசத்திற்குள் பிரவேசித்தது முதல் நியாயாதிபதிகள் காலம் முடிந்து 10 வருஷங்களுக்குப் பின் தாவீதின் பிறப்பு வரை நீள்கிறது. (466 வருஷங்கள்) சவுல் 40 வருஷ அரசாட்சியை முடித்த போது, தாவீது 30 வயதுள்ளவராயிருந்தார். அதாவது, சவுல் ராஜாவானதற்கு பின்பு 10 வருஷங்கள் கழித்து தாவீது பிறந்தார்.

மேற்குறிப்பிட்டபடி, பிள்ளை பெற்ற பொழுது சராசரி வயது அதிகமாயிருப்பதற்கான பிரச்சினைக்கு புதிய காலக்கணக்கு நியாயாதிபதிகளின் காலத்தை குறைப்பதன் மூலம் தீர்வு காண்பதாகச் சொல்லிக் கொள்கிறது. அதாவது, நியாயாதிபதிகள் காலத்தை 450லிருந்து 349 வருஷமாக குறைத்தால், ஐந்து தலை யினரின் பிள்ளை பெற்றதற்கான சராசரி வயதை  $108\frac{1}{3}$  என்று குறைக்கலாம் என புதிய காலக்கணக்கு கூறுகிறது. இது பிரச்சினையை குறைக்க முற்படுகிறதே அல்லாமல், முழுமையான தீர்வு கிடைக்கவில்லை. ஒவ்வொரு தகப்பனும் தன் குமாரன் ஆண் அந்தஸ்தை அடைய 18 வருஷங்களை கூட்டும் நிலையில் இருப்பது தான் எல்லோருடைய எதிர்பார்ப்பாக இருக்கும்.

ரூத் 4:18-22ல், பேரேசிலிருந்து (யூதாவின் குமாரன்) தாவீது வரையிலான தலைமுறை பட்டியலில் சில தலைமுறைகள் விடுபட்டிருக்கலாம். வேதாகமத்திலுள்ள வம்சாவளிகளில் இது ஒன்றும் புதிது அல்ல! வம்சாவளி கணிப்புகளில், ஒரு பரம்பரையை உறுதிப்படுத்துவதற்கு, முந்தைய தலைமுறைகள் அனைத்தையும் கணக்கில் எடுத்துக் கொள்ளத் தேவையில்லை. ஒரு நபரின் பரம்பரை, அவரது கோத்திரம், இனம், குடும்ப அங்கங்கள் போன்றவைகளின் வம்ச அட்டவணையை அடிப்படையாகக் கொண்டதாகும். ஆனால், “காலக்கணக்கு” என்பது, ஒரு தலைமுறையிலிருந்து அடுத்த தலைமுறையின் பிறப்பு வரைக்கும் துல்லியமாக வருஷங்கள் கணக்கிடப்பட்டு, வம்சாவளியின் தொடர்பு அறுந்து போகாமல் கூட்டுத்தொகையை அடைய வேண்டும்.

ரூத்தின் வம்சாவளியில் பல தலைமுறைகளின் பெயர்கள் விடுபட்டுள்ளன. இப்படியாக, 1ராஜா 6:1ல் வேதத்தை பிரதி எடுத்தவர்கள் “480” எண்ணை சேர்த்திருக்க வேண்டும் எனவும், மூல பிரதியில் இது இல்லை என்பது தான் உண்மை ஆகும். இதற்கு ஆதாரம், பழங்கால வேத ஆசிரியர்கள் இந்த வசனத்தைக் குறித்த வியாக்கியானத்தில் “480” என்ற எண்ணை சேர்க்கவே இல்லை. துரதிஷ்டவசமாக, சவக்கடல் புஸ்தக சுருள்கள் கண்டுபிடிப்புகளில் இது பற்றிய கூடுதல் விவரங்கள் கிடைக்கவில்லை.

### ரூத் தலைமுறைகள்

வேதாகமத்தில் நான்கு இடங்களில் ரூத் தொடர்பான வம்சாவளி அட்டவணைகள் காணப்படுகின்றன. அவை அனைத்தும் ஒரே மாதிரியாக உள்ளன.

எண்	ரூத் புஸ்தகம் (4:18-22)	மத்தேயு சுவிசேஷம் (1:3-6)	1நாளாகமம் (2:5-15)	லூக்கா சுவிசேஷம் (3:31-33)
1	பேரேஸ்	பாரேஸ்	பாரேஸ்	பாரேஸ்
2	எஸ்ரோன்	எஸ்ரோம்	எஸ்ரோன்	எஸ்ரோம்
3	ராம்	ஆராம்	ராம்	ஆராம்
4	அம்மினதாப்	அம்மினதாப்	அம்மினதாப்	அம்மினதாப்
5	நகசோன்	நகசோன்	நகசோன்	நகசோன்
6	சல்மோன்	சல்மோன்	சல்மா	சல்மோன்
7	போவாஸ்	போவாஸ் (ராகாப் மூலமாக)	போவாஸ்	போவாஸ்
8	ஓபேத்	ஓபேத் (ரூத் மூலமாக)	ஓபேத்	ஓபேத்
9	ஈசாய்	ஈசாய்	ஈசாய்	ஈசாய்
10	தாவீது	தாவீது	தாவீது	தாவீது

மேற்குறிப்பிட்ட நான்கு அட்டவணைகளைப் பார்க்கும் போது, 4 அல்லது 5 தலைமுறைகள் மட்டுமே எகிப்தில் சஞ்சரித்த காலப்பகுதியாகிய 430 வருஷங்களில் இடம் பெற்றிருக்கிறது. முக்கியமான தலைமுறைகள் மட்டுமே சேர்க்கப்பட்டு, பல தலைமுறைகளின் பெயர்கள் விடுபட்டுள்ளன. (ரூத் 4: 18-22)

430 வருஷங்கள் காலப்பகுதியில், பாரேஸ் மற்றும் நகசோனை சேர்த்துக் கொண்டால், இந்த நீண்ட காலப்பகுதியில் பதிவு செய்யப்பட்டுள்ள தலைமுறைகள் நிச்சயமாக போதுமானதாக இல்லை என்பதும், இந்த காலக்கட்டத்திற்குள்ளாகவே பல தலைமுறைகள் கண்டிப்பாக விடுபட்டிருக்கும். சில முக்கியமில்லாத தலைமுறைகளின் பெயர்கள் விடுபட்டிருப்பது கீழ்கண்ட வரிசையில் வெளிப்படையாகத் தெரிகிறது. அதாவது, நகசோன் சல்மோனைப் பெற்றான்; சல்மோன் போவாசைப் பெற்றான். 250 வருஷ இடைவெளியில் வெறும் இரண்டு தலைமுறைகள் மட்டும் உள்ளன. இந்த காலப்பகுதி மோசேயின் மரணத்திற்கும் கிதியோன் காலத்திற்கும் இடைப்பட்டதாக உள்ளது. “சல்மா” (OT 8008) (1நாளா 2:11) என்பது ரூத் 4:21ல் சல்மோன் என்று குறிக்கப்பட்டுள்ளது. இது பெயரின் மற்றொரு வடிவம் ஆகும்.

‘பெற்றான்’ என்ற சொல் வேதாகமத்தில் பொதுவாக பரந்த நோக்கில் கையாளப்பட்டுள்ளது:

**ரூத்தின் குமாரன் :**

ரூத் 4:17ல் ரூத்தின் குமாரனை, “நகோமிக்கு ஒரு ஆண் குழந்தை பிறந்தது” என்று வாசிக்கிறோம். ரூத்தின் மாமியாரான நகோமி, உண்மையில் ரூத்தின் குமாரனுடைய வம்சாவளிக்கு சம்பந்தமில்லாதவர். ரூத் 4:18-22ல் உள்ள வம்சாவளி பட்டியலில் உள்ள “பெற்றான்” (ஸ்ட்ராங்க் 3205) என்ற சொல் தான் 4:17ம் வசனத்திலும் பயன்படுத்தப்பட்டுள்ளது.

ரூத் 4:13,17.

“போவாஸ் ரூத்தை விவாகம் பண்ணினான்; அவள் அவனுக்கு மனைவியானாள்; அவன் அவளிடத்தில் பிரவேசித்தபோது, அவள் கர்ப்பந்தரித்து, ஒரு ஆண் பிள்ளையைப் பெறக் கர்த்தர் அநுக்கிரகம் பண்ணினார்”.

“அயல்வீட்டுக்காரிகள் நகோமிக்கு ஒரு ஆண் பிள்ளை பிறந்தது என்று வாழ்த்தி, அதற்கு ஒபேத் என்று பேரிட்டார்கள். அவன் தாவீதின் தகப்பனாகிய ஈசாயின் தகப்பன்”.

தேவ ஆவியால் ஏவப்பட்டு ரூத் புஸ்தகத்தை எழுதியவரின் நோக்கம், தாவீதின் வம்சாவளியின் இணைப்பை (link) வெளிப்படுத்துவது மட்டும் தான்; காலக்கணக்கை மையப்படுத்தி அல்ல.

## “பெற்றான்” என்ற சொல் வேதத்தில் கையாளப்பட்டுள்ள முறை

எசேக்கியாவின் குமாரர்கள் :

“பெற்றான்” என்ற சொல் எந்த விதத்தில் உபயோகப்படுத்தப்பட்டுள்ளது என்பதை மேலும் ஆராய்வோம் :

2ராஜா 20 : 17,18.

“இதோ, நாட்கள் வரும்; அப்பொழுது உமது வீட்டில் உள்ளதிலும், உமது பிதாக்கள் இந்நாள்வரைக்கும் சேர்த்ததிலும் ஒன்றும் மீதியாக வைக்கப்படாமல் எல்லாம் பாபிலோனுக்குக் கொண்டுபோகப்படும். நீர் பெறப்போகிற உமது சந்தானமாகிய உமது குமாரர்களிலும் சிலர் பாபிலோன் ராஜாவின் அரமனையிலே அரமனை வேலைக்காரராயிருப்பார்கள் என்று கர்த்தர் சொல்லுகிறார் என்றான்”.

எசேக்கியா ராஜாவுக்கு “அவன் பெறப்போகிற குமாரர்கள் பாபிலோனுக்கு கொண்டு போகப்படுவார்கள்” என்று உரைக்கப்பட்டது; ஆனால், அவனுக்குப் பின்பு பல தலைமுறைகளுக்குப் பிறகே, அவனுடைய வம்சாவளியில் வந்தவர்கள் பாபிலோனுக்கு கொண்டு போகப்பட்டார்கள்.

(ரூத் 4:18-22ம் வசனத்தில் “பிள்ளை பெறுதல்” குறித்து பயன்படுத்தப்பட்ட அதே எபிரேயச் சொல், 2ராஜா 20:18ம் வசனத்திலும் உள்ளது)

மத்தேயு 1:6ம் வசனத்திலிருந்து ஆரம்பமாகும் யூத ராஜாக்களின் பட்டியலில், யோராமுக்கும் உசியாவுக்கும் இடையில் அகசியா, யோவாஸ், அமத்தியா என்ற மூன்று ராஜாக்களின் பெயர்கள் விடப்பட்டுள்ளன. இங்கு, “யோராம் உசியாவைப் பெற்றான்” என்பது எபிரேய வழக்கு மொழியில் “உசியா யோரामின் பரம்பரை வழி வந்தவன்” என்று அர்த்தமாகிறது. மூன்று ராஜாக்களின் பெயர்கள் மத்தேயு அதிகாரத்தில் இல்லாதது, ஏதோ தவறுதலாகவோ அல்லது ஞாபக மறதியாகவோ ஏற்பட்டதல்ல! இந்த பெயர்கள் தவிர்க்கப்பட்டாலும், வம்சாவளி பட்டியல் அதிகாரப்பூர்வமானதும், மெய்யுறுதியான ஆவணம் என்பதிலும் மாற்றுக்கருத்து இல்லை. இதற்குரிய காரணம் என்னவெனில், கிறிஸ்துவின் மூதாதையர்களை வரிசைப்படுத்தும் பொழுது, பெயர் பட்டியலை மூன்று பகுதிகளாக்கி, ஒவ்வொன்றிலும் 14 பெயர்களை உள்ளடக்கியதாக, மத்தேயுவின் வடிவமைப்பு இருந்தது.

**அர்ப்பக்சாத் குமாரர்கள் :** 1நாளா 1:17-24ல் காயினானின் பெயர் குறிக்கப்படவில்லை. (செப்துவஜென்ட் பிரதியைத் தவிர) ஆனால், லூக் 3:36ல் காயினான் பெயர் உள்ளது. 1நாளா 1:18ல் அர்ப்பக்சாத் சேலாவைப் பெற்றான் என்றால், காயினான் பெயரை இடையில் எப்படி சேர்க்க முடியும்? வேதாகமம் வம்சாவளிகளில் விடுபட்ட தலைமுறைகளை அனுமதித்தால் தான், நாம் இடையில் சேர்க்க இயலும்.

1நாளா 1:17-23.

“சேமின் குமாரர், ஏலாம், அதூர், அர்ப்பக்சாத், லூத், ஆராம், ஊத்ஸ், கூல், கேத்தேர், மேசக் என்பவர்கள். அர்ப்பக்சாத் சாலாவைப் பெற்றான்; சாலா ஏபேரைப் பெற்றான். ஏபேருக்கு இரண்டு குமாரர்கள் பிறந்தார்கள்; ஒருவன் பேர் பேலேகு, ஏனெனில் அவன் நாட்களில் பூமி பகுக்கப்பட்டது. அவன் சகோதரன் பேர் யொக்தான். யொக்தான் அல்மோதாதையும், சாலேப்பையும், ஆசர்மாவேத்தையும், யேராகையும், அதோராமையும், ஊசாலையும், திக்லாவையும், ஏபாலையும், அபிமாவேலையும், சேபாலையும், ஒப்பீரையும், ஆவிலாவையும், யோபாலையும் பெற்றான். இவர்கள் எல்லாரும் யொக்தானின் குமாரர்”.

லூக் 3:34-38.

“யாக்கோபு ஈசாக்கின் குமாரன்; ஈசாக்கு ஆபிரகாமின் குமாரன்; ஆபிரகாம் தேராகின் குமாரன்; தேராகு நாகோரின் குமாரன்; நாகோர் சேருகின் குமாரன்; சேருகு ரெகுவின் குமாரன்; ரெகுவேக்கின் குமாரன்; பேலேகு ஏபேரின் குமாரன்; ஏபேர் சாலாவின் குமாரன்; சாலா காயினானின் குமாரன்; காயினான் அர்ப்பக்சாத்தின் குமாரன். அர்ப்பக்சாத் சேமின் குமாரன்; சேம் நோவாவின் குமாரன்; நோவா லாமேக்கின் குமாரன்; லாமேக் மெத்தூசலாவின் குமாரன்; மெத்தூசலா ஏனோக்கின் குமாரன்; ஏனோக்கு யாரேத்தின் குமாரன்; யாரேத் மகலாலெயேலின் குமாரன். மகலாலெயேல் கேனானின் குமாரன்; கேனான் ஏனோசின் குமாரன்; ஏனோஸ் சேத்தின் குமாரன்; சேத் ஆதாமின் குமாரன்; ஆதாம் தேவனால் உண்டானவன்”.

இது தொடர்புடைய வேறொரு வசனத்தைப் பார்க்கலாம் :

ஆதி 11:12. “அர்ப்பக்சாத் முப்பத்தைந்து வயதானபோது சாலாவைப் பெற்றான்”.

இந்த வசனத்தை அடிப்படையாகக் கொண்டு, அர்ப்பக்சாத் சேலாவின் நேரடியான தகப்பன் என்றும் இதற்கு இடையில் வேறொரு தலைமுறை வர காலம் போதுமானதாக இல்லை என்று சிலர் வாதிக்கின்றனர். முதலாவது, “பெற்றான்” என்ற சொல் வேதாகமத்தில் நேரடியான தகப்பனுக்கு மட்டுமில்லாமல், பொதுவான நோக்கில் உபயோகப்படுத்தப்பட்டுள்ளது என்பதை மனதில் இருத்திக் கொள்ள வேண்டும். இரண்டாவதாக, ஜலப்பிரளயத்திற்குப் பின் பூமி வெகுவிரைவில் நிரப்பப்பட வேண்டுமென்பது முதன்மையாக இருந்தது. (ஆதி 9:1) இளவயதிலே பிள்ளை பெறுவது ஆச்சரியமான விஷயம் அல்ல. இது நவீன காலத்திலும் நடப்பது தான்; அர்ப்பக்சாத் 17 அல்லது 18 வயதிலேயே காயினானுக்கு தகப்பனாயிருக்கலாம்; அதைப் போன்றே, காயினான் தன் 17 அல்லது 18ம் வயதில் சேலாவுக்கு தகப்பனாயிருக்கலாம். இவ்விதமாக, அர்ப்பக்சாத் தன் 35ம் வயதில் சேலாவைப் பெற்றதாக சொல்ல முடியும்.



## விடுபட்ட தலைமுறைகளுக்கான சான்றுகள்

இயேசுவின் வம்சாவளியைக் குறித்து மத்தேயுவின் விவரிப்பு :

வம்சாவளிகளின் பட்டியலில், குமாரன் என்ற பெயர்ச்சொல் பரந்த அளவில் உபயோகப்படுத்தப்படுவதை மத் 1:1ல் பார்க்கலாம் :

“ஆபிரகாமின் குமாரனாகிய தாவீதின் குமாரனான இயேசுகிறிஸ்துவினுடைய வம்சவரலாறு”

இந்த பெயர்ச்சொல் “குமாரன்” என்பது ஒரு நபரின் மூதாதையர்களில் ஒருவரை இணைக்கும் விதமாக குறிக்கப்படுகிறது என்பதை வாசகர்கள் மனதில் இருத்திக் கொள்ளும் விதமாக, மத்தேயுவின் வம்சாவளிப் பட்டியல் துவங்குகிறது.

மத் 1:12.

“அவன் இப்படிச் சிந்தித்துக் கொண்டிருக்கையில், கர்த்தருடைய தூதன் சொப்பனத்தில் அவனுக்குக் காணப்பட்டு: தாவீதின் குமாரனாகிய யோசேப்பே, உன் மனைவியாகிய மரியானைச் சேர்த்துக்கொள்ள ஐயப்படாதே; அவனிடத்தில் உற்பத்தியாயிருக்கிறது பரிசுத்த ஆவியினால் உண்டானது”.

யோசேப்பு தாவீதின் குமாரன் என்று அழைக்கப்படுகிறார். பல தலை முறைகளுக்கு முந்தைய மூதாதையர் என்ற முறையில், தாவீதின் குமாரன் என யோசேப்பு குறிக்கப்படுகிறார்.

வேதாகம வம்சாவளிகளில் “தகப்பன்-மகன்” உறவுகள் மட்டுமே கையாளப் படவில்லை என்பதற்கான ஆதாரங்களை பின்வருமாறு பார்க்கலாம் :

- i. மத் 1:8-9ல் “யோராம் உசியாவைப் பெற்றான்; உசியா யோதாமைப் பெற்றான்” என்று சொல்லப்படுகிறது. ஆனால், 1நாளா 3:11-12ல் அகசியா, யோவாஸ், அமத்தியா என்ற மூன்று பேர்களும் யோராமுக்கும் யோதாமுக்கும் இடையில் குறிக்கப்படுகின்றனர். அதாவது, மத்தேயுவில், யோதாமின் நேரடியான தகப்பனாக யோராம் சொல்லப்படாமல், வம்ச வழி மூதாதையராக குறிக்கப்படுகிறார்.
- ii. மத் 1:11ம் வசனம் “யோசியா எகொனியாவை பெற்றான்” என்று சொல்கிறது. ஆனால், 1நாளா 3:16ல் யோசியாவுக்கும் எகொனியாவுக்கும் இடையில் “யோயாக்கீம்” பெயர் உள்ளது. யோசியா, எகொனியாவின் நேரடியான தகப்பன் இல்லை என்பதை நாம் அறிவோம்.

III. 1நாளா 3:19ல் உள்ள செருபாபேலின் குமாரர்களான மெசல்லாம், அன்னியா என்ற இரண்டு குமாரர்களை, மத்தேயு குறிப்பிடவில்லை. இந்த இரண்டு குமாரர்களின் வழி வந்த தலைமுறையாக அபியுத் குறிக்கப்படுகிறார்.

“பெற்றான்” என்ற சொல் “நேரடியான தகப்பன்-மகன்” உறவை மட்டுமே குறிப்பதாக இல்லாமல், வம்சாவளியின் தொடர்ச்சியை உறுதிப்படுத்த, சில சமயங்களில் முத்தாயர்கள் பெயர்களும் உபயோகப்படுத்தப்படுகிறது. மத்தேயு இயேசுவின் வம்சாவளிப் பெயர்ப்பட்டியலை, 3 பகுதிகளை கொண்டு, ஒவ்வொரு பகுதியிலும் 14 பேர்கள் என்ற வரையறைக்கு உட்படுத்தி, மொத்தம் 42 பேர்களை மட்டும் உள்ளடக்கியவாறு வடிவமைத்தார். இதைப் போன்றே, ரூத் 4:18-22ம் வசனங்கள், கானானுக்குள் பிரவேசிப்பதற்கு முன்பாக 5 தலைமுறைகளையும், கானானில் பிரவேசித்த பிறகு 5 தலைமுறைகளையும் பட்டியலிடுகிறது.

**ஏசாவின் வம்சாவளி :**

ஏசாவின் பேரன்கள், அவனுடைய மூன்று மனைவிகளின் குமாரர்களாக அழைக்கப்படுகிறார்கள். (ஆதி 36:11,12,17) ஏசாவின் மனைவியாகிய ஆதாளின் குமாரன் அமலேக் என்று ஆதியாகமத்தில் குறிக்கப்படுகிறான். உண்மையில் இவன் ஏசாவின் குமாரனாகிய எலிப்பாசுவின் மறுமனையாட்டியாகிய திம்னாளுக்குப் பிறந்தவன். (1நாளா 1:36)

**செருபாபேல் :**

செயல்தியேலின் குமாரன் என்று செருபாபேல் பொதுவாக அறியப்படுகிறார். (எஸ்றா 3:2; ஆகாய் 1:1) மத்தேயு மற்றும் லூக்காவின் வம்சாவளிகளிலும் அப்படியே உள்ளது. (மத் 1:12; லூக் 3:27) உண்மையில் செயல்தியேலின் சகோதரனாகிய பெதாயாவின் குமாரன் தான் செருபாபேல். (1நாளா 3:17-19) வம்சாவளிகளில் உள்ள தலைமுறைகளை கணிக்கும் போது, உண்மையான தகப்பன் பெயர் எல்லா சமயங்களிலும் பதிவு செய்யப்படுகிறதில்லை என்பதை, லூக்கா மற்றும் மத்தேயுவினால் சொல்லப்படும் பெயர்ப்பட்டியலை ஒப்பிடும் போது தெரிகிறது.

**தாவீது :** வேதாகமத்தில் சில இடங்களில் “மூதாதையர்” என்பது “தந்தை” என்று குறிக்கப்படுகிறது. ஆசாவின் “தந்தை” என்று தாவீது அழைக்கப்படுகிறார். (1ராஜா 15:11,24); யோதாமின் தகப்பன் என தாவீது அழைக்கப்படுகிறார். (2ராஜா 15:38)

**எஸ்றாவின் மூதாதையர் :** எஸ்றாவின் மூதாதையர்களான அகிமாஸ், அசரியா போன்றவர்கள் எஸ்றா 7:1-5ம் வசனங்களில் விடுபட்டுள்ளன. ஆனால், 1நாளா 6: 3-15ம் வசனங்களில் குறிக்கப்பட்டுள்ளன.

**நேபுகாத்நேச்சார் :** பாபிலோனின் கடைசி ராஜாவான பெல்ஷாத்சாரின் தகப்பன் நேபுகாத்நேச்சார் அல்ல. அவனுடைய தகப்பன் “நபோனிடஸ்” ஆவான். பெல்ஷாத்சாரின் மூதாதையரான நேபுகாத்நேச்சார் “தகப்பன்” என்று தானி 5:2,11,18ம் வசனங்களில் குறிக்கப்படுகிறான்.

@@@@@@@@@@@@@@@@

## இயேசுவின் இரண்டு வம்சாவளிகள்

மத்தேயு எழுதும் இயேசுவின் வம்சாவளியில் சில சிக்கல்கள் கீழ்க்கண்டவாறு உள்ளன :

I. மத்தேயு இயேசுவின் வம்சாவளியைப் பற்றி எழுதும் போது, மூன்று பகுதிகளாகப் பிரித்து, ஒவ்வொரு பகுதியும் 14 தலைமுறைகள் வீதம் மொத்தம் 42 தலைமுறைகள் என்று மத் 1:17ம் வசனத்தில் குறிப்பிடுகிறார். ஆனால், 41 பெயர்கள் மட்டுமே உள்ளது.

- 1ம் பகுதி : ஆபிரகாம் முதல் தாவீது வரை 14 தலைமுறைகள்;  
 2ம் பகுதி : தாவீது முதல் பாபிலோனுக்கு சிறைப்பட்டுப் போன காலம் வரைக்கும் 14 தலைமுறைகள்;  
 3ம் பகுதி : பாபிலோனுக்கு சிறைப்பட்டுப் போன காலம் முதல் கிறிஸ்து வரைக்கும் 14 தலைமுறைகள்.

எண்	1ம் பகுதி	2ம் பகுதி	3ம் பகுதி
1	ஆபிரகாம்	தாவீது	எகொனியா
2	ஈசாக்கு	சாலொமோன்	சலாத்தியேல்
3	யாக்கோபு	ரெகொபெயாம்	சொரொபாபேல்
4	யூதா	அபியா	அபியூத்
5	பாரேஸ்	ஆசா	எலியாக்கீம்
6	எஸ்ரோம்	யோசபாத்	ஆசோர்
7	ஆராம்	யோராம்	சாதோக்
8	அம்மினதாப்	உசியா	ஆகீம்
9	நகசோன்	யோதாம்	எலியூத்
10	சல்மோன்	ஆகாஸ்	எலெயாசார்
11	போவாஸ்	எசேக்கியா	மாத்தான்
12	ஓபேத்	மனாசே	யாக்கோபு
13	ஈசாய்	ஆமோன்	யோசேப்பு
14	தாவீது	யோசியா	இயேசு

முதல் பகுதியையும் இரண்டாம் பகுதியையும் தலைமுறையில் வரும் நபரின் பெயர் பிரிக்கிறது; ஆனால், 2ம் பகுதியையும் 3ம் பகுதியையும் பிரிப்பது ஒரு சம்பவம் ஆகும்; மேலும், முதல் பகுதியின் கடைசி தலைமுறையாகவும் 2ம் பகுதியில் ஆரம்ப தலைமுறையாகவும் தாவீதின் பெயர் இரண்டு முறைகள் காணப்படுகின்றன.

2ம் பகுதியின் கடைசி தலைமுறையாக யோசியாவை குறிக்குமாறு மத்தேயு 2ம் பகுதியின் 14 தலைமுறைகளை அமைக்கிறார்.

3ம் பகுதியின் ஆரம்ப தலைமுறையாக எகொனியாவிலிருந்து ஆரம்பித்து, 14ம் தலைமுறையாக இயேசுவில் முடிக்கிறார்.

II. மத்தேயு குறிக்கும் தலைமுறைகளில், யோராம் ராஜாவிடமிருந்து பிறகு, அகசியா, யோவாஸ், அமத்தியா பெயர்களும், யோசியாவிடமிருந்து பிறகு யோயாக்கீம் (எலியாக்கீம்) பெயரும் விடுபட்டுள்ளன. பழைய ஏற்பாட்டில் இது போன்று வம்சாவளி குறிப்புகளில் பெயர்கள் குறிப்பிடப்படாமல் இருப்பது வழக்கமானது ஆகும். உதாரணமாக, 2நாளா 22:9ம் வசனத்தில் “யோசபாத்தின் பேரன்”, யோசபாத்தின் குமாரன் என்று குறிக்கப்படுவதைப் பார்க்கலாம்; ஆகவே, இதே பாணியில் மத்தேயு 1:1ல், ஆபிரகாமின் குமாரனாகிய தாவீதின் குமாரனாகிய இயேசுகிறிஸ்து என்று இயேசு குறிக்கப்படுகிறார். வேதாகமத்தில் “பெற்றான்” என்று குறிக்கப்படுவது, உண்மையான தகப்பனை மட்டும் குறிக்காமல், அவன் வம்சாவளியில் வரும் தலைமுறையைச் சார்ந்தவருக்கும் பொருந்தும்; உண்மையில், ஆகாப் குடும்பத்தாரைச் சேர்ந்த காரணத்தால், அகசியா, யோவாஸ், அமத்தியா பெயர்கள் விடப்பட்டுள்ளன.

III. மத்தேயு யூத வழக்கத்திற்கு மாறாக, நான்கு பெண்கள் பெயர்களை குறிக்கிறார்; தாமார், ராகாப், ரூத், உரியாவின் மனைவி. ஆனால், தலைமுறைகளின் எண்ணிக்கையில் இவர்கள் எடுத்துக் கொள்ளப்படவில்லை.

@@@@@@@@@@@@@@@@

### மத்தேயு, லூக்கா எழுதிய வம்சாவளிகளின் ஒப்புமை

மத்தேயு தன் சுவிசேஷத்தில், இயேசுவின் வம்சாவளியை ஆபிரகாமிலிருந்து துவக்குகிறார்; லூக்கா தன் சுவிசேஷத்தில் வம்சாவளி பெயர்களை இயேசுவில் துவக்கி, பின்னோக்கி ஆதாமில் முடிக்கிறார்.

மத்தேயு சுவிசேஷத்தில் “யாக்கோபின் குமாரன்” என்றும், லூக்கா சுவிசேஷத்தில் “ஏலியின் குமாரன்” என்றும் யோசேப்பு குறிக்கப்படுகிறார். யாக்கோபும் ஏலியும் மாற்றாந்தாயின் பிள்ளைகள் என்றும், ஏலியின் விதவையை யாக்கோபு விவாகம் பண்ணினார் என்றும், யோசேப்பின் உண்மையான தகப்பன் யாக்கோபு என்றும் அனுமானிக்கப்படுகிறது; ஏலிக்குப் பிள்ளைகள் இல்லாததால், ஏலியின் மரணத்தைத் தொடர்ந்து, நியாயப்பிரமாண விவாக சட்டத்தின்படி, இறந்தவரின் சகோதரனாகிய யாக்கோபு ஏலியின் விதவையை விவாகம் செய்தார். ஆகவே, விவாகச் சட்டத்தின்படி (LAVERITE MARRIAGE - YIBBUM), ஏலியின் குமாரனாக யோசேப்பு அழைக்கப்படுகிறார் என்று அனுமானிக்கப்படுகிறது. மத்தேயுவின் வம்சாவளியில் உண்மையான தகப்பனாகிய யாக்கோபின் மூலமாக யோசேப்பு பிறந்தார் என்றும், லூக்கா எழுதிய வம்சாவளியில், யூத விவாகச் சட்டத்தின் முறையில் ஏலியின் குமாரனாக யோசேப்பு குறிக்கப்படுகிறார் என்ற கருத்து நிலவுகிறது.

மத்தேயு சுவிசேஷத்தில், தாவீதின் குமாரனான சாலொமோனின் வழியில் கிறிஸ்துவின் வம்சாவளி குறிக்கப்பட்டுள்ளது. ஆனால், லூக்காவின் சுவிசேஷத்தில், தாவீதின் மற்றொரு குமாரனான நாத்தானின் வழியில் கிறிஸ்துவின் பிறப்பு சொல்லப்படுகிறது.

மத்தேயு சுவிசேஷத்தில் யோசேப்பின் உண்மையான தகப்பன் யாக்கோபு என்பது தெளிவாக உள்ளது; ஆனால், லூக்காவில் “ஏலியின் குமாரன்” என்று குறிக்கப்படுகிறார். இங்கு “குமாரன்” என்பது வம்சாவளியிலுள்ள நபரை பொதுவாகக் குறிக்கிறது என்று சொல்லலாம். லூக்காவின் வம்சாவளி மரியாளின் வம்சாவளியை குறிப்பதாய் இருந்தால், யோசேப்பின் பெயர் இரண்டு சுவிசேஷங்களிலும் குறிக்கப்படுவது ஏன் என்ற கேள்வி எழுகிறது? வேதாகமத்தில் ஸ்திரீகள் வழியாக வம்சாவளி குறிக்கப்படாமல் இருப்பது இதற்கான காரணமாய் இருக்கலாம்.

வேதாகம விரிவுரையாளர்கள் சிலர் இதற்கு கீழ்க்கண்டவாறு விளக்கம் சொல்கின்றனர்:

மரியாளின் தகப்பன் ஏலி என்றும், ஆகவே, ஏலி யோசேப்பின் மாமனார் ஆவார் என்றும் சொல்லப்படுகிறது. யங் சொல் அகராதியில் (YOUNG CONCORDANCE) ஏலி மரியாளின் தகப்பன் என்று குறிக்கப்பட்டுள்ளது. சகோ. ரசல் இந்த விளக்கத்தை ஏற்றுக்கொள்கிறார்.

@@@@@@@@@@@@@@@@

**நியாயாதிபதிகளும் ராஜாக்களும்  
(1 ராஜா 6:1.)**

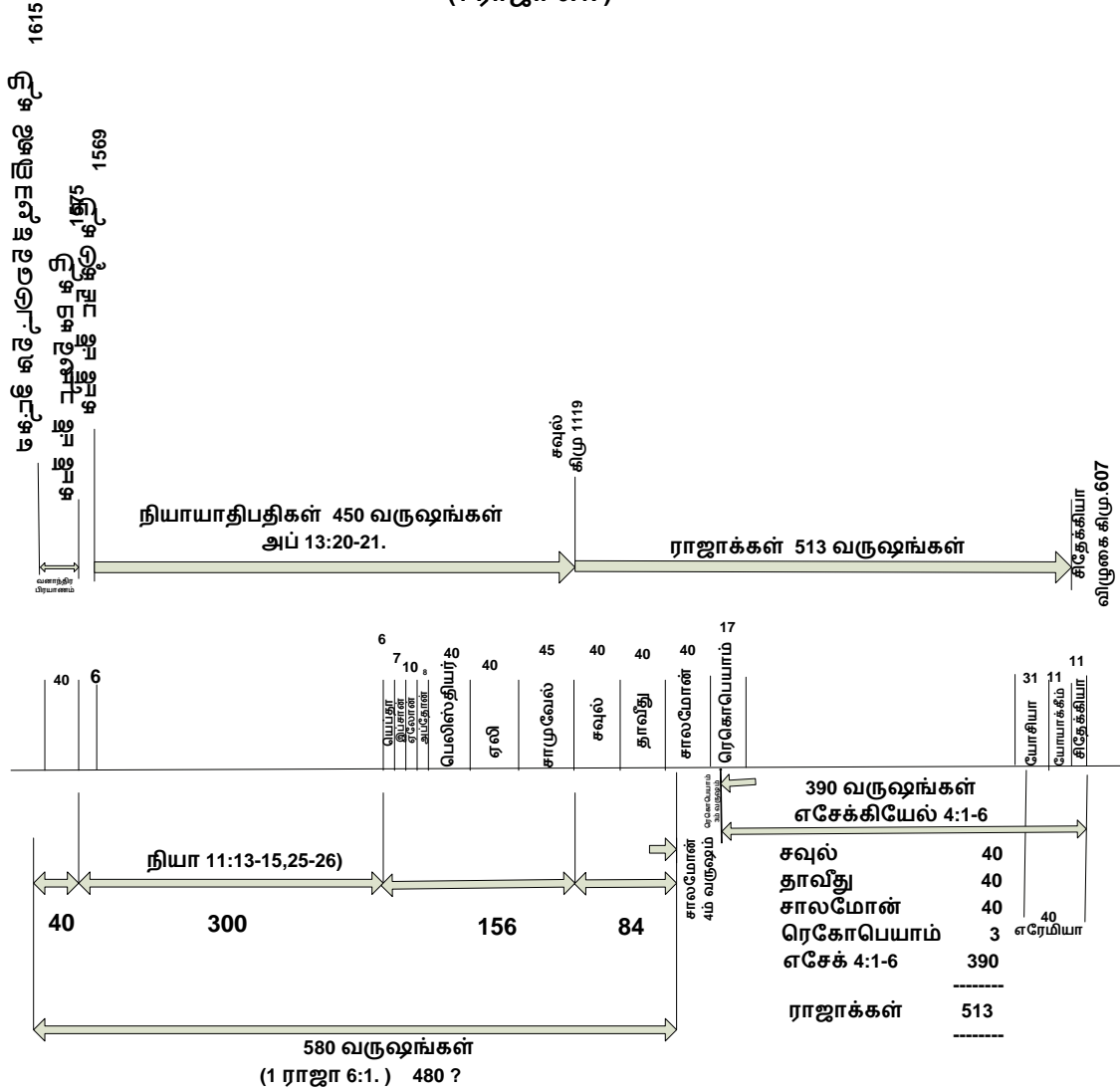

## இராஜாக்களின் காலம்

இராஜாக்களின் ஆட்சியை பட்டியலிடும் போது, நாளாகம புஸ்தகத்தில் உள்ள யூத ராஜாக்களை மட்டுமே சகோ. ரசல் அவர்கள் கணக்கில் எடுத்துக் கொண்டார். ராஜாக்களின் புஸ்தகத்தில் உள்ள “பிரிந்து போன இஸ்ரவேலரின்” ராஜாக்களை கணக்கில் எடுத்துக் கொள்ளவில்லை. பிரிந்த 10 கோத்திரங்களைச் சார்ந்த இஸ்ரவேலர்கள் தங்களுக்கென்று சமாரியாவை தலைநகராக ஏற்படுத்திக் கொண்டனர். யூத ராஜாக்களின் ஆட்சிக்காலம் முடிவடைவதற்கு 130 வருஷங்களுக்கு முன்னதாகவே, இஸ்ரவேல் ராஜாக்களின் ஆட்சி முடிவடைந்தது.

இதில் முக்கியமாகக் கவனிக்க வேண்டியது என்னவெனில், ராஜாக்களின் புஸ்தகத்திலும், நாளாகம புஸ்தகத்திலும் யூத ராஜாக்களின் ஆட்சி பற்றிய விவரங்கள் இரட்டிப்பாக உறுதிப்படுத்தப்பட்டுள்ளன. வேதத்தில் நாம் கொண்டிருக்கும் விசுவாசம் வலுவடையும் விதத்தில் இரண்டு சாட்சியங்கள் நம் வசம் உள்ளன. நாளாகம புஸ்தகத்தில் இஸ்ரவேல் ராஜாக்கள் ஆட்சி பற்றிய விவரங்கள் ஏதும் குறிக்கப்படவில்லை.

இருப்பினும், சமாரியாவிலிருந்து ஆட்சி புரிந்த 10 கோத்திர ராஜாக்களின் ஆட்சி பற்றிய விவரங்களுடன், அதே காலத்தைச் சேர்ந்த யூத ராஜாக்களின் ஆட்சி பற்றிய விவரங்களும் “ராஜாக்களின் புஸ்தகத்தில்” காணப்படுவதால், சிலர் இந்த இரண்டு பிரிவு ராஜாக்களின் (இஸ்ரவேல் மற்றும் யூத ராஜாக்கள்) ஆட்சி காலங்களை ஒன்றோடொன்று இணைத்துப் பார்க்க முயற்சிக்கின்றனர். இவ்விதம் இணைக்காலங்களை கணிக்க முயற்சிக்கும் போது, யூத ராஜாக்களில் சிலர், தாம் மரணமடைவதற்கு முன்னதாகவே தன் குமாரனை பதவியில் அமர்த்தியது போலவும், அதன் காரணமாக இரண்டு யூத ராஜாக்கள் சம காலத்திலேயே ஆட்சி புரிந்தது போலவும், ஒருவர் ஆட்சிக்காலத்திலேயே மற்றொருவர் ஆட்சிக்காலம் ஊடுருவியதாகவும் அனுமானிக்கின்றனர். வேதாகம காலக்கணக்கை உலக வரலாற்றுடன் உறுதிப்படுத்தும் முயற்சியில், பத்துக் கோத்திர ராஜாக்களின் ஆட்சிக்காலப்பகுதியை, யூத ராஜாக்களுடன் இணைத்துப் பார்ப்பதற்காக, யூத ராஜாக்களின் மொத்த ஆட்சிக்காலமான 513 வருஷங்களில் 50 வருஷங்களைக் குறைத்து, 463 வருஷங்களாக சிலர் கணிக்கின்றனர்.



வேதாகமத்தில் யூத ராஜாக்கள் பற்றிய குறிப்புகளில், ஒவ்வொரு ராஜாவும் ஒருவர் பின் ஒருவராக தொடர்ச்சியாக ஆட்சி புரிந்ததாக நாம் எடுத்துக் கொள்வது சரியா ? இதற்குரிய விளக்கத்தை பின்வருமாறு பார்க்கலாம் :

பாபிலோனின் சிறையிருப்பில் இருக்கும் போது, யூத ஆசாரியர்களால், கல்தேயருடைய வரலாறும் நாகரீகமும் சூழ்ந்துள்ள நிலையில், ராஜாக்களின் புஸ்தகம் எழுதப்பட்டது. யூத ராஜாக்களின் ஆட்சியைப் பொருத்த வரையில், ராஜாக்களின் புஸ்தகமும், நாளாகம புஸ்தகமும் ஒரே மாதிரியாக ஒருமித்த விவரங்களைத், தெரிவிக்கின்றன. ஆனால், ராஜாக்களின் புஸ்தகத்தில், யூத ராஜாக்களின் விவரங்களுடன் இஸ்ரவேல் ராஜாக்களின் விவரங்கள் ஒத்துப்போகவில்லை.

பாபிலோனின் சிறையிருப்பிலிருந்து திரும்பி எருசலேமுக்கு இஸ்ரவேலர் வந்த பிறகு, எஸ்றாவின் காலத்தில் நாளாகம புஸ்தகம் எழுதப்பட்டது. நாளாகம புஸ்தகத்தில் யூதாவைப் பற்றிய வரலாறு, ஆதாமிலிருந்து தொடங்கி கோரேஸ் ராஜா காலத்தில் இஸ்ரவேலர் எருசலேமுக்குத் திரும்பி வந்த காலம் வரைக்கும் எழுதப்பட்டது. ஆனால், ராஜாக்களின் புஸ்தகம், தாவீதிலிருந்து ஆரம்பித்து, வழி விலகிப் போன விபரங்களை முன்னிருத்தி எழுதப்பட்டது. ராஜாக்களின் புஸ்தகத்தில், எண்ணிக்கை, வருஷங்கள் ஆகியவற்றை மையமாகக் கொண்ட நோக்கத்தில் விவரங்கள் எழுதப்பட்டதாகத் தெரியவில்லை.

வழி விலகிப் போன 10 கோத்திர இஸ்ரவேல் ராஜாக்களின் விவரங்களின் அடிப்படையில், யூத ராஜாக்களின் பட்டியலை திருத்தி அமைக்கும் முயற்சியில் ரசல், எட்கர் போன்றோர் ஈடுபடவில்லை. 10 கோத்திரத்தார்களின் நிலைக்கு மற்றவர்களை வளைய வைப்பது போல இது அமையும்.

பழைய ஏற்பாட்டு புஸ்தகங்களில் கடைசியாக எழுதப்பட்டது, நாளாகம புஸ்தகம் ஆகும். சாலொமோனின் ஆட்சிக்குப் பின், யூதாவை விட்டுப் பிரிந்து விக்கிரக ஆராதனைக்கு உட்பட்ட 10 கோத்திர இஸ்ரவேல் ராஜாக்களின் ஆட்சிக்காலங்கள் பற்றிய விபரங்களை நாளாகம ஆசிரியர் ஒதுக்கித் தள்ளிவிட்டார். யூத ராஜாக்களின் வரிசையை மட்டுமே வெளிப்படுத்தும் நோக்கத்துடன் நாளாகம ஆசிரியர் வரையறுத்துக் கொண்டார். யூத ராஜாக்களின் வழியாகவே காலக்கணக்கு தொடர வேண்டும் என்பதே தேவனுடைய சித்தமாயிருந்தது.

இஸ்ரவேல் ராஜாக்கள் காலத்திய இணை அம்சங்கள் (SYNCHRONISMS), இராஜாக்களின் புஸ்தகத்தில் வேறு ஒருவரால் பிற்காலத்தில் சேர்க்கப்பட்டிருக்கலாம் என்று பொதுவான அபிப்பிராயம் நிலவுகிறது.

இங்கிலாந்தைச் சேர்ந்த வில்லியம் ஹேல்ஸ், முதன் முதலாக 513 வருஷங்களாகிய யூத ராஜாக்கள் ஆட்சி செய்த பட்டியலை வெளியிட்டார். இவருக்குப் பிறகு, கிளிண்டன், பிஷப் எலியட், கின்னஸ், பார்பர் போன்றோர், யூத ராஜாக்கள் ஒருவர் பின் ஒருவராக ஆட்சி செய்த மொத்த காலம் 513 வருஷங்கள் என்று உறுதிப்படுத்தினார்கள். இந்த பட்டியல் தான் ரசல் அவர்கள் தன் வால்யூம் 2ல் சேர்த்து உறுதிப்படுத்தினார். இந்த 513 வருஷ காலக்கணக்கை எசேக்கியேல் புஸ்தகத்தில் உள்ள தீர்க்கதரிசனம் மேலும் உறுதி செய்கிறது. இதைப் பற்றி பின் வரும் பகுதிகளில் விரிவாகப் பார்க்கலாம்.

@@@@@@@@@@@@@@@@@@@@

## எசேக்கியேல் தீர்க்கதரிசனம்

யூத ராஜாக்களின் மொத்த ஆட்சிக்காலம் 513 வருஷங்கள் என்பதற்கு, எசேக்கியேல் 4ம் அதிகாரத்திலுள்ள தீர்க்கதரிசனத்தில் சாட்சியம் உள்ளது. ஒரு செங்கல்லை எடுத்து, அதின் மேல் எருசலேம் நகரத்தை வரையச் சொல்லி எசேக்கியேலுக்கு தேவனால் கட்டளை பிறப்பிக்கப்படுகிறது. பிறகு ஒரு இருப்புச் சட்டியை வாங்கி, எசேக்கியேலுக்கும் எருசலேம் நகரத்துக்கும் நடுவாக இருப்புச் சுவராக்கி, முகத்தை எருசலேம் நகரத்திற்கு நேராக திருப்பச் சொல்லப்படுகிறது. “இருப்புச்சட்டி” என்பது எருசலேம் வலுவாக முற்றுகையிடப்படும் என்பதும், இதிலிருந்து யாரும் தப்ப முடியாது என்பதும் சைகை மூலம் நடித்துக் காட்டும் ஊமை நாடகத்தை எசேக்கியேல் செய்ய வேண்டும் என்று அறிவுறுத்தப்படுகிறார். மேலும், 390 நாட்கள் இடது பக்கமாய் ஒருக்களித்துப் படுக்க வேண்டும் என்றும் எசேக்கியேலுக்கு தீர்க்கதரிசனம் அடையாளமாய் காட்டப்பட்டது.

எருசலேம் நகரத்திற்கு நேராய் 390 நாட்கள் எசேக்கியேல் தன் முகத்தைத் திருப்பி முற்றிக்கை போட்டுக் கொண்டிருப்பது ஏன்? அக்கிரமத்தின் வருஷங்களைக் கணக்கிட்டு, எருசலேம் முற்றுகை முடிவுக்கு கொண்டுவரப்பட்டு, நகரம் முற்றிலுமாக அழிக்கப்படுவதற்கான நியாயத்தீர்ப்பை உணர்த்துவதே, இந்த தீர்க்கதரிசனத்தின் பிரதான நோக்கமாகும்.

“எருசலேம்” என்பது 12 கோத்திரங்களையும் உள்ளடக்கிய ஒட்டுமொத்த தேசத்தையும் (பிரிந்திருந்தாலும்) அடையாளப்படுத்துகிறது. (நியாயப்பிரமாணம் கொடுக்கப்பட்ட பொழுது, லேவி 26ம் அதிகாரத்தின் ஆசீர்வாதங்களும் சாபங்களும் ஒட்டுமொத்தமாக 12 கோத்திரத்தாருக்கும் உரியதாகவே இருந்தது). இவை எல்லாவற்றையும் விட, யூதாவும் எருசலேமும் பாழாக்கப்பட்டவுடன், நியாயப்பிரமாணத்தின் ஏழ்த்தனை தண்டனை குறித்த தீர்க்கதரிசனம் செயல்பட ஆரம்பித்தது.

### 390 நாட்கள் தீர்க்கதரிசனம் :

எசேக் 4:4,5.

“நீ உன் இடது பக்கமாய் ஒருக்களித்துப் படுத்து, அதின் மேல் இஸ்ரவேல் வம்சத்தாரின் அக்கிரமத்தைச் சுமத்திக் கொள்; நீ அந்தப்பக்கமாய் ஒருக்களித்திருக்கும் நாட்களின் இலக்கத்தின்படியே அவர்களுடைய அக்கிரமத்தைச் சுமப்பாய். அவர்களுடைய அக்கிரமத்தின் வருஷங்களை உனக்கு நாட்கணக்காய் எண்ணக் கட்டளையிட்டேன்; முந்நூற்றுத் தொண்ணூறு நாட்கள் வரைக்கும் நீ இஸ்ரவேல் வம்சத்தாரின் அக்கிரமத்தைச் சுமக்க வேண்டும்”.

இந்த தீர்க்கதரிசனம் பற்றி இருவித விளக்கங்கள் உள்ளன :

சாலொமோன் மரணத்திற்குப் பின் இஸ்ரவேல் தேசம் இரண்டாகப் பிரிந்தது. யூதேயாவில் ரெகொபெயாம் ஆட்சி செய்தான். ரெகொபெயாமின் முதல் மூன்று வருஷங்களில் பத்துக் கோத்திரத்தார்கள் ரெகொபெயாமுக்கு ஆதரவு கொடுத்தனர். (2நாளா 11:17) பிறகு, ஐந்தாம் வருஷத்திற்கு முன்பாகவே, ரெகொபெயாம் கர்த்தருடைய நியாயப்பிரமாணத்தை விட்டு விட்டான். சகோ. ரசல் இந்த தீர்க்கதரிசனத்தை நன்கு உணர்ந்து, ரெகொபெயாமின் காலத்தில் 10 கோத்திரத்தார்களுக்கும், 2 கோத்திரத்தார்களுக்கும் பிரிவினை நடந்த வருஷம் தான், எசேக்கியேல் தீர்க்கதரிசனத்தில் சொல்லப்பட்ட “அக்கிரமங்கள் சுமக்கத் தொடங்கிய வருஷம்” என்று குறிப்பிடுகிறார். எருசலேம் பாழாய்ப் போவதற்கு 390 வருஷங்களுக்கு முன்பாக, ரெகொபெயாம் காலத்தில் புரட்சியின் போது 10 கோத்திரத்தார் விக்கிரக ஆராதனைக்கு அடிமைப்பட்ட வருஷம் தான், தேவனுடைய கோபத்திற்கு ஆளான வருஷம் ஆகும்.

ரெகொபெயாமின் 3ம் வருஷத்தில் ஆரம்பமான அக்கிரமங்களும், தீர்ப்புகளும் என்ன என்பதை பின்வரும் வசனங்களில் பார்க்கலாம்

“லேவியர் கர்த்தருக்கு ஆசாரிய ஊழியஞ் செய்யாதபடிக்கு யெரொபெயாமும் அவன் குமாரரும் அவர்களைத் தள்ளிப்போட்டபடியினால், தங்கள் வெளிநிலங்களையும் தங்கள் காணியாட்சிகளையும் விட்டு, யூதா தேசத்துக்கும் எருசலேமுக்கும் வந்தார்கள். அவன் மேடைகளுக்கென்றும், பேய்களுக்கென்றும், தான் உண்டாக்கின கன்றுக்குட்டிகளுக்கென்றும் ஆசாரியர்களை ஏற்படுத்தினான். அந்த லேவியரின் பிறகாலே, இஸ்ரவேலின் கோத்திரங்களிலெல்லாம் இஸ்ரவேலின் தேவனாகிய கர்த்தரைத் தேடுகிறதற்கு தங்கள் இருதயத்தை நேராக்கினவர்கள் தங்கள் பிதாக்களின் தேவனாகிய கர்த்தருக்குப் பலியிடும்படிக்கு எருசலேமுக்கு வந்தார்கள். இப்படி மூன்று வருஷமட்டும் யூதாவின் ராஜ்யத்தைப் பலப்படுத்தி, சாலொமோனின் குமாரனாகிய ரெகொபெயாமைத் திடப்படுத்தினார்கள். தாவீதும் சாலொமோனும் நடந்த வழியிலே மூன்று வருஷமட்டும் நடந்தார்கள்”. 2 நாளா 11:14-17.

யூதா, பென்யமீன் என்ற இரண்டு கோத்திரங்களை விட்டு, பத்து கோத்திர இஸ்ரவேல் ஆட்சி பிரிந்த வருஷம் இதுவே! யெரொபெயாம் கன்றுக்குட்டிகளுக்கு பலிபீட மேடை அமைத்ததிலிருந்து நேபுகாத்நேச்சாரின் படைகள் எருசலேமை அழித்த வரையிலும் உள்ள காலப்பகுதி 390 வருஷங்கள் ஆகும். குற்றமில்லாமலும், விக்கிரக ஆராதனை இல்லாமலும் எந்த ஆட்சியும் முழுவதும் சுத்தமாக இல்லை. இருப்பினும், செங்கோல் யூதாவிடமே இருந்தது.

எசேக்கியேல் தீர்க்கதரிசனத்தின் 390 வருஷங்கள் காலப்பகுதி

390 வருஷங்களின் துவக்கம் :

ஏற்கனவே நாம் பார்த்தபடி, வேதாகமத்தில் யூத ராஜாக்களின் காலம் = 513 வருஷங்கள். சவுல் ஆட்சியிலிருந்து ரெகொபெயாமின் 3ம் வருஷம் வரையிலுள்ள காலப்பகுதி 123 வருஷங்கள் என்பதை கீழ்க்கண்டவாறு பார்க்கிறோம் :

சவுல் ஆட்சிக் காலம் : 40 வருஷங்கள்.  
தாவீது ஆட்சிக் காலம் : 40 வருஷங்கள்.  
சாலொமோன் ஆட்சிக் காலம் : 40 வருஷங்கள்.  
ரெகொபெயாம் ஆட்சிக் காலம் : 3 வருஷங்கள்.

-----  
123 வருஷங்கள்.  
-----

ரெகொபெயாமின் 3ம் வருஷ முடிவிலிருந்து எசேக்கியேலின் 390 வருஷங்கள் துவங்குகிறது.

390 வருஷங்களின் முடிவு :

2ராஜா 25:2-4.

“அப்படியே சிதேக்கியா ராஜாவின் பதினோராம் வருஷமட்டும் நகரம் முற்றிகை போடப்பட்டிருந்தது. நாலாம் மாதம் ஒன்பதாம் தேதியிலே பஞ்சம் நகரத்திலே அதிகரித்து, தேசத்தின் ஜனத்திற்கு ஆகாரம் இல்லாமற் போயிற்று; நகரத்தின் மதிலில் திறப்பு கண்டது”.

சிதேக்கிய ராஜாவின் 11ம் வருஷம் : கி.மு.606 பஞ்சம் நிலவியது; நகரம் நிர்மூலமானது.

சவுல் முதல் ரெகொபெயாம் 3ம் வருஷம் வரை (2நாளா 11:16,17) : 123 வருஷங்கள்.  
இஸ்ரவேல் வம்சத்தாரின் அக்கிரமங்கள் சுமக்கப்படும் காலம் : 390 வருஷங்கள்.

யூதா ராஜாக்களின் மொத்த ஆட்சிக்காலம் (சவுல் முதல் சிதேக்கியா வரை) : 513 வருஷங்கள்.

ராஜாக்களின் மொத்த ஆட்சிக்காலமாகிய 513 வருஷங்களில், சவுல் (40), தாவீது (40), சாலொமோன் (40), ரெகொபெயாம் (3) ஆகியோரின் ஆட்சிக்காலங்களை கழித்தால், 390 வருஷங்கள் மீதி வருகிறது. (513 - 40 - 40 - 40 - 3 = 390)

இந்த 390 வருஷங்கள், வட ராஜ்யமாகிய இஸ்ரவேல் ராஜ்யத்தையும், தென் ராஜ்யமாகிய யூத ராஜ்யத்தையும் உள்ளடக்கிய பொதுவான இஸ்ரவேல் தேசத்தின் தலைநகரமான எருசலேமின் மீதும், ஆலயத்தின் மீதும் வர இருந்த நியாயத்தீர்ப்பை அடையாளப்படுத்துகிறது. இந்த 390 வருஷ முடிவு கிமு 606ம் வருஷம் ஆகும்.

390 வருஷங்களின் துவக்கத்தை 10 கோத்திரத்தார் பிரிந்த வருஷத்திலிருந்து கணக்கிட்டால், யூத ராஜாக்களின் மொத்த ஆட்சிக்காலமாகிய 513 வருஷங்களுக்கு 3 வருஷங்கள் குறைவாக உள்ளது. அதாவது, எருசலேமின் 3 வருஷ முற்றுக்கையின் ஆரம்பத்தில் 390 வருஷங்கள் முடிவடைகிறது. பத்துக் கோத்திர இஸ்ரவேல் ராஜாக்களின் ஆட்சி, “390 வருஷங்கள்” காலப்பகுதியில் இல்லாத போதிலும், தேவன் அவர்களை கவனத்தில் கொள்ளாமல் இல்லை. பத்துக்கோத்திரத்தாரில் அநேகர் யூதேயாவுக்கு வந்து தங்கினர்.

@@@@@@@@@@@@@@@@@@

**“390 நாட்கள்” தீர்க்கதரிசனம் -  
எசேக்கியேல் 4ம் அதிகாரம்**

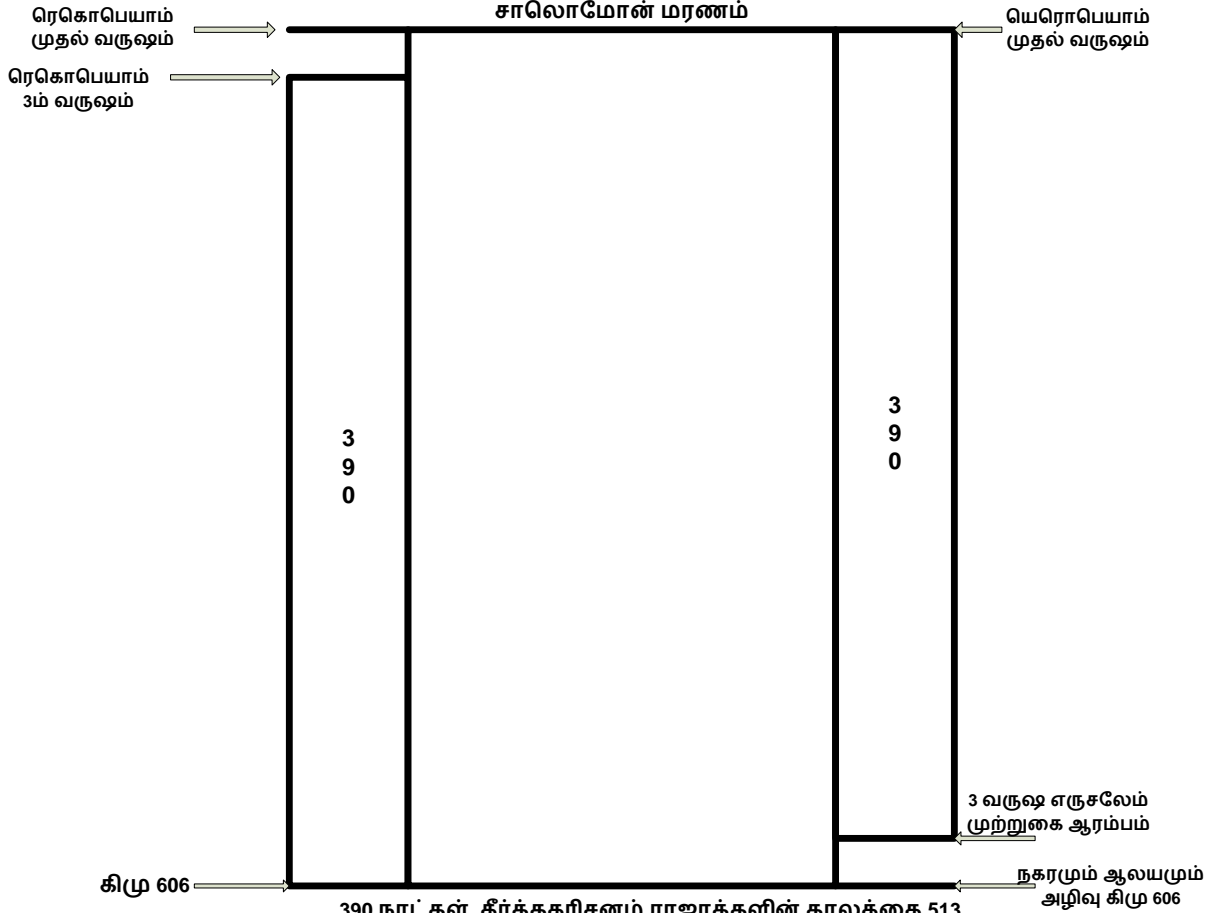

390 நாட்கள் தீர்க்கதரிசனம் ராஜாக்களின் காலத்தை 513 வருஷங்கள் என்று பின்வருமாறு இரு விதங்களில் உறுதி செய்கின்றன.

$$40 + 40 + 40 + 3 + 390 = 513 \text{ வருஷங்கள் அல்லது}$$

$$40 + 40 + 40 + 390 + 3 = 513 \text{ வருஷங்கள்.}$$

மேற்குறிப்பிட்டவிதமாக, இருவித விளக்கங்களும் யூத ராஜாக்களின் மொத்த ஆட்சிக் காலத்தை 513 வருஷங்கள் என்று உறுதிப்படுத்துகிறது. மேற்கண்டவாறு, எசேக்கியேல் தீர்க்கதரிசனத்தின் 390 வருஷ காலப் பகுதியில், யூத ராஜாக்கள் ஒருவர் பின் ஒருவராக தொடர்ச்சியாக ஆட்சி செய்த காலப்பகுதிகள் உறுதிப்படுத்தப்படுகின்றன.

எருசலேம் நகரம் முற்றுகையிடப்படும் பொழுது என்ன நடக்கும் என்பது எசே 4:9-11ல் விவரிக்கப்படுகிறது :

எருசலேம் நகரத்தைக் குறித்த ஊமை நாடகத்தை செய்வதோடு, தீவிரமான பஞ்சம் ஏற்படும் என்பதும் உணர்த்தப்படுகிறது. கோதுமை, பெரும்பயறு, சிறுபயறு, கம்பு, தினை, வாற்கோதுமை போன்ற பல தானியங்களின் கலவையை உணவாகக் கொள்ளும் பொருட்டு, அவற்றை எசேக்கியேல் தன்னருகே வைத்துக் கொண்டார். இந்த கலவையான உணவு அசுத்த உணவு ஆகும். (லேவி 19:19) ஒவ்வொரு நாளும் அளவு முறையில் உணவும் தண்ணீரும் உட்கொள்ள எசேக்கியேலுக்குச் சொல்லப்படுகிறது. எருசலேம் முற்றுகையின் போது, நகரத்திலுள்ள ஒவ்வொரு இஸ்ரவேலருக்கும் ஒரே மாதிரி அளவுள்ள உணவு கிடைக்குமாறு பகிர்மானம் செய்யப்படுவது இங்கு அடையாளப்படுத்தப்படுகிறது.

மேலும், கோஷர் உணவை சாப்பிடும் இஸ்ரவேலர்களின் பழக்கத்திற்கு மாறாக, வறட்டியினால் சமைக்கப்படும் உணவை தினந்தோறும் சாப்பிடும் எசேக்கியேலைக் கண்ட இஸ்ரவேலர்களுக்கு, வர இருக்கும் அவல நிலையை அடையாளப்படுத்தும் எச்சரிப்பு செய்தியாக இருந்திருக்கும்.

எசேக்கியேல் இடது பக்கம் 390 நாட்களும் வலது பக்கம் 40 நாட்களும் ஒருக்களித்துப் படுக்கும் இந்த சைகை நாடகம் (PANTOMIME) பகற்காலங்களில் நடந்திருக்கலாம். இந்த ஊமை நாடகம், எருசலேமுக்கு வர இருக்கும் அழிவை எடுத்துக்காட்டும் விதத்தில் அமைந்திருக்கும்.

வருஷங்களை அடையாளப்படுத்தும் 390 மற்றும் 40 நாட்களின் முக்கியத்துவம் என்ன ? (எண் 14:34; எசேக் 4:6)

இந்த 390 மற்றும் 40 வருஷங்கள் தனித்தனியாகவும், வேறுபட்ட காலப்பகுதிகளைக் குறிப்பனவாகவும் இருந்தாலும், அவைகள் முடிவுறும் வருஷம் ஒரே மாதிரியாக உள்ளது. அதாவது, இந்த 390 மற்றும் 40 வருஷங்கள் இரண்டும் சேர்ந்து, ஆரம்பத்திலிருந்து முடிவு வரை 430 வருஷங்களாக கணக்கிடப்படவில்லை. 390 வருஷ காலப்பகுதி தனியாக ஆரம்பித்து முடிவடைகிறது. அது போல, 40 வருஷ காலப்பகுதி தனியாக ஆரம்பித்து முடிவடைகிறது. ஆனால், இரண்டு காலப்பகுதிகளும் ஒரே வருஷத்தில் ஒன்றாக முடிவடைகின்றன. இதில், “390 வருஷங்கள்” வடக்கு ராஜ்யமாகிய 10 கோத்திரத்தார்களின் அக்கிரமத்தைச் சுமக்கும் காலப்பகுதியாகவும், “40 வருஷங்கள்” தெற்கு ராஜ்யமாகிய 2 கோத்திரத்தார்களின் அக்கிரமத்தைச் சுமக்கும் காலப்பகுதியாகவும் அடையாளப்படுத்தப்படுகின்றன.



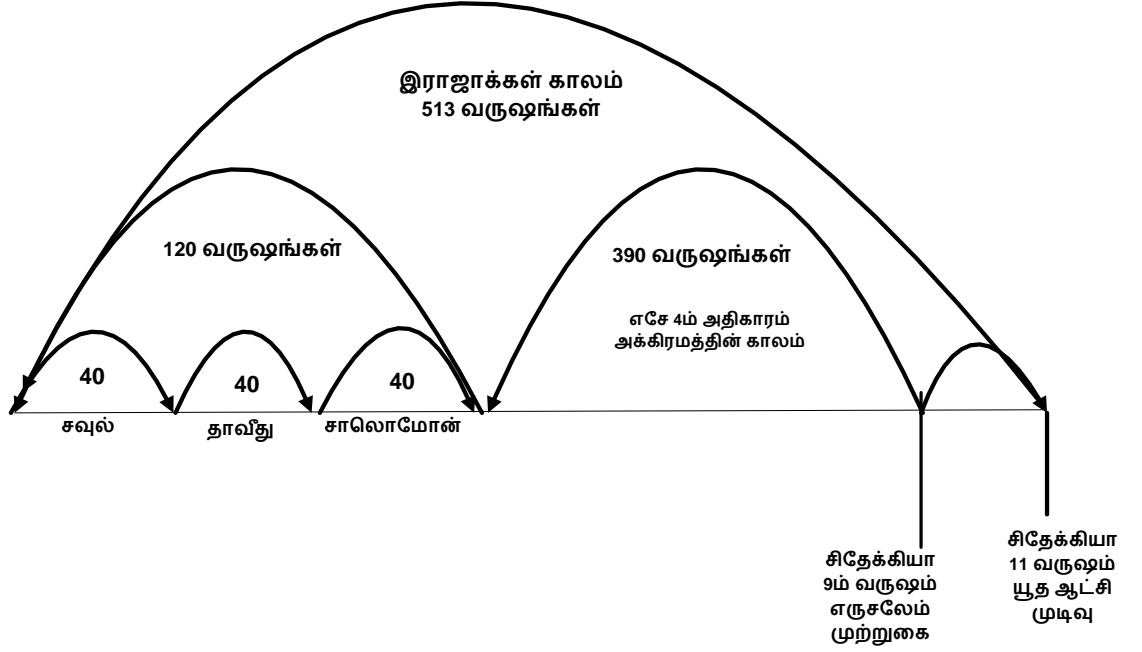

#### 40 நாட்கள் தீர்க்கதரிசனம் :

எசேக் 4:6.

“நீ இவைகளை நிறைவேற்றிய பின்பு, மறுபடியும் உன் வலது பக்கமாய் ஒருக்களித்து, யூதாவம்சத்தாரின் அக்கிரமத்தை நாற்பது நாள் வரைக்கும் சுமக்க வேண்டும்; ஒவ்வொரு வருஷத்துக்குப் பதிலாக ஒவ்வொரு நாளை உனக்குக் கட்டளையிட்டேன்”.

இந்த தீர்க்கதரிசனத்தில் அடையாள பாஷையில் குறிக்கப்படும் “40 நாட்கள்” என்பது “40 வருஷங்களை” குறிக்கிறது. இந்த 40 வருஷ காலப்பகுதியின் துவக்கத்தையும் முடிவு வருஷத்தையும் பின்வருமாறு கணிக்கலாம் :

#### 40 வருஷங்களின் துவக்கம் : யோசியா ராஜாவின் 13 ம் வருஷம்

எரேமியா 1:2.

எரேமியா தீர்க்கதரிசியின் ஊழியம் யூத ராஜா யோசியாவின் 13ம் வருஷத்தில் ஆரம்பமானது. யோசியா 31 வருஷங்கள் ஆட்சி செய்தான். அவனுக்குப் பிறகு, யோயாக்கீம் 11 வருஷங்களும், அவனைத் தொடர்ந்து, கடைசி ராஜா சிதேக்கியா 11 வருஷங்கள் ஆட்சி புரிந்தான். சிதேக்கியா ஆட்சி முடிவு பெற்று, எருசலேம் முற்றிலும் அழிவைச் சந்தித்தது இது கி.மு. 606 ல் நடந்தது. எரேமியா தீர்க்கதரிசி யோசியாவின் 13ம் வருஷத்தில் ஊழியம் ஆரம்பித்து, எருசலேம் அழிவு வரைக்கும் 40 வருஷங்கள் (18 + 11 + 11 = 40) தீர்க்கதரிசனம் உரைத்தான்.

#### 40 வருஷங்களின் முடிவு :

யோசியா ராஜாவின் மீதமுள்ள ஆட்சிக்காலம்	:	18 வருஷங்கள்
யோயாக்கீமின் ஆட்சிக்காலம்	:	11 „
சிதேக்கியாவின் ஆட்சிக்காலம்	:	11 „

யூதா வம்சத்தாரின் அக்கிரமங்கள் சுமக்கப்படும் காலம் : 40 வருஷங்கள்

இந்த 40 வருஷ காலப்பகுதி முடிவு பெற்ற வருஷம் : கி.மு. 606

2ராஜா 22:1ல், யோசியா தன் 8ம் வயதில் ஆட்சி செய்ய ஆரம்பித்து, 31 வருஷங்கள் ஆட்சி செய்ததாகப் படிக்கிறோம். யோசியாவின் 13ம் வருஷத்தில் எரேமியா, தீர்க்கதரிசியாக தன் ஊழியத்தை ஆரம்பித்ததை எரே 1:2ன் மூலம் அறிகிறோம். ஆகவே, யோசியாவின் மீதமுள்ள ஆட்சிக்காலமாகிய 18 வருஷங்களில், (31 - 13 = 18) யோசியா உயிரோடிருக்கும் காலத்தில் எரேமியா தீர்க்கதரிசனம் உரைத்தார். யோசியாவுக்குப் பின், யோயாக்கீம் 11 வருஷங்களும், சிதேக்கியா 11 வருஷங்களும் ஆட்சி செய்தனர். (3 மாதங்கள் மட்டும் ஆட்சி செய்த இரண்டு ராஜாக்கள் கணக்கில் சேர்க்கப்படவில்லை). ஆகவே, மொத்தம் 18 + 11 + 11 = 40 வருஷங்களை யூதா மனந்திரும்ப வேண்டிய காலமாக தேவன் நிர்ணயித்திருந்தார். ஆனால், கீழ்ப்படியாமையினால் சிறையிருப்புக்கு உள்ளான 10 கோத்திரத்தார் போலவே, 2 கோத்திரத்தார்களும் அதே வழியைப் பின்பற்றி, எரேமியாவின் தீர்க்கதரிசனங்களுக்குச் செவி கொடுக்காமல், எரேமியாவை பொய் தீர்க்கதரிசி என நினைத்தனர். ஆனால், இந்த 40 வருஷ காலப்பகுதி நிறைவேறியவுடன் எருசலேம் ஆலயம் அழிக்கப்பட்டதைத் தொடர்ந்து, எரேமியா தேவனுடைய தீர்க்கதரிசி என்பது நிரூபணமானது.

யோசியா 8ம் வயதில் ஆட்சி செய்ய ஆரம்பித்து, 13 வருஷங்கள் கழித்து வாலிபனான போது, அவனுக்கு முன்பாக எரேமியா தீர்க்கதரிசனம் உரைத்தார். யோசியா தன் ஆட்சியின் 13ம் வருஷத்தில் தேசம் முழுமையிலுமுள்ள விக்கிரகத் தோப்புகளையும், சிலைகளையும், மேடைகளையும், சகல அருவருப்புகளையும் நிர்மூலமாக்கினான். பிரதான ஆசாரியனாகிய இலக்கியா தேவனுடைய ஆலயத்தில் நியாயப்பிரமாண புஸ்தகத்தை கண்டெடுத்தான். அந்த புஸ்தகத்தில் எழுதியிருக்கிறபடி, கர்த்தருடைய பஸ்காவை எருசலேமில் ஆசரிக்க யோசியா ராஜா ஏற்பாடு செய்தான். (2ராஜா 22:2 - 23:25) தேவனுடைய பார்வையில் நற்பெயர் எடுத்த ஒரு சில ராஜாக்களில் யோசியாவும் ஒருவன்.

டிக்லத் பிலேசர் மற்றும் சல்மனாசர் தலைமையில், 10 கோத்திரத்தார்கள் சிறைப்பிடிக்கப்பட்டு அசீரியாவுக்கு கொண்டு செல்லப்பட்டனர். பத்து கோத்திரத்தாருக்குச் சொந்தமான இடங்களில், மற்ற நாடுகளைச் சேர்ந்த ஜனங்கள் குடியமர்த்தப்பட்டனர். இருப்பினும், ஆசாரியர்கள் (லேவியர்கள்) வடக்கு இஸ்ரவேல் நாட்டில் தங்கியிருந்தனர். 10 கோத்திரத்தார்களின் பகுதிகள் பாழாக்கப்படாமல் மக்கள் வசித்து வந்தனர். இந்த காலக்கட்டத்தில் தான், யூத ராஜா யோசியா வடக்கு இஸ்ரவேலுக்குச் சென்று, பெத்தேலில் இருந்த மேடைகளை அகற்றினான். யோசியாவின் இந்த செயல், 200 வருஷங்களுக்கு முன்பே உரைக்கப்பட்ட தீர்க்கதரிசனத்தின் நிறைவேறுதலாயிருந்தது. “யோசியா என்னும் பேருள்ள ஒரு குமாரனால், பெத்தேலில் உள்ள பலீடம் தகர்க்கப்படும்” என்று தீர்க்கதரிசனமாக 10 கோத்திர ராஜாவான யெரொபெயாமுக்கு உரைக்கப்பட்டது. (இதைப் போன்று, பல வருஷங்களுக்கு முன்பே, கோரேஸ் ராஜா பிறப்பதற்கு முன்பே, ஏசாயா தீர்க்கதரிசியினால் அவனுடைய பெயர் முன்னறிவிக்கப்பட்டது).

யோசியா ராஜாவினால் “சுத்திகரிப்பு” மேற்கொள்ளப்பட்ட வருஷமாகிய அவனுடைய ஆட்சியின் 13ம் வருஷத்திலிருந்து யூதர்கள் மனந்திரும்பாமல் இருந்த 40 வருஷ காலப்பகுதி தொடங்கி (எசேக்கியேலின் தீர்க்கதரிசனம்), எருசலேமின் அழிவு கிமு 606ல் முடிவுற்றது.

மேற்குறிப்பிட்டவாறு, யூத ராஜாக்களின் 513 வருஷங்கள், எசேக்கியேலின் 390 மற்றும் 40 வருஷ தீர்க்கதரிசனம் மூலம் நிரூபணம் ஆகிறது. எசேக்கியேல் தீர்க்கதரிசனத்தின் 390 மற்றும் 40 வருஷ காலப் பகுதிகளில், யூத ராஜாக்கள் ஒருவர் பின் ஒருவராக தொடர்ச்சியாக ஆட்சி செய்த காலப்பகுதிகள் உறுதிப்படுத்தப்படுகின்றன.

களிமண் பலகைகளில் காணப்படும் விவரங்களை ஆதாரமாக வைத்தும், உடைந்த பலகைகளில் இருக்கும் தெளிவில்லாத தேதி விபரங்களைக் குறித்த முரண்பாடுகளும், சர்ச்சைகளும் மனுஷ ஞானத்தின் உண்மைக்குப் புறம்பான கணிப்பாயிருக்கின்றன. ஒரு பலகையிலுள்ள குறிப்புகள், வேறு பலகையிலுள்ள குறிப்புகளுக்கு முரண்பாடாக உள்ளன. இந்த முரண்பாடுகளைக் குறித்து பார்க்கர், டர்ஸ்டின் போன்ற பல புதைபொருள் ஆராய்ச்சியாளர்கள் தெரிவித்து, இவைகளைக் கொண்டு தீர்க்கமான காலக்கணக்கை கணிக்க முடியாது என்று கூறுகின்றனர். பரிசுத்த வேதாகமத்திலுள்ள ஆதாரங்களைக் கவனத்தில் கொள்ளாமல், முழுமையாயிராத வரலாற்றுப் பதிவு சாட்சியங்களை வைத்து, வேதாகம காலக்கணக்கை கணிப்பது சரியல்ல.

எசேக்கியேல் 4ம் அதிகாரத்தில் சொல்லப்படும் தீர்க்கதரிசனத்திலும் புதிய காலக்கணக்கு ஒரு சர்ச்சைக்குரிய கருத்தை வெளிப்படுத்துகிறது. 390 மற்றும் 40 வருஷங்களைக் கூட்டி, 430 வருஷங்களாக கணக்கிட்டு, இஸ்ரவேலின் அக்கிரமத்தை சாலொமோனின் ஆட்சியின் துவக்கத்திலிருந்து பாழ்க்கடிப்பின் 70 வருஷங்கள் முடிவடைகிற வருஷம் வரையிலும் கணக்கிடுகிறது.

### தவறான புதிய காலக்கணக்கு

430 வருஷ தண்டனை (அக்கிரமம்)

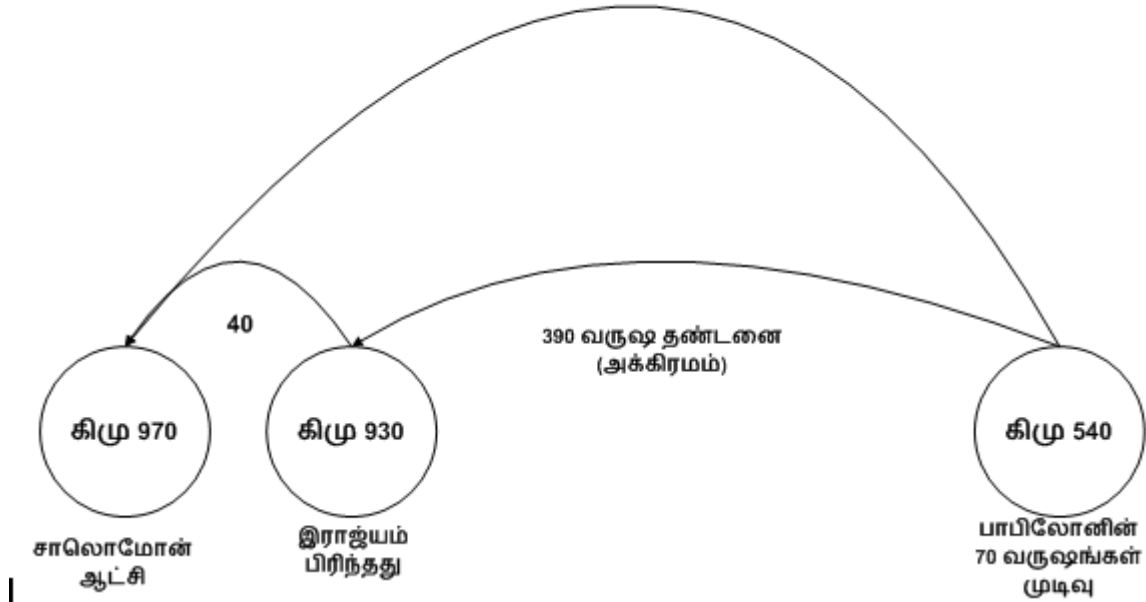

இஸ்ரவேலின் அக்கிரமங்கள் 390 வருஷங்கள் என்றும், அதற்குப் பிறகு யூதாவின் அக்கிரமத்தைச் சுமக்கும் 40 வருஷங்கள் என்றும் வேதாகமம் தெளிவாகக் குறிப்பிடுகிறது. அப்படியிருக்கும் போது, யூதாவின் 40 வருஷ அக்கிரமங்களை, அமைதியுடன் விளங்கிய சாலொமோனின் ஆட்சிக்காலத்திலிருந்து துவங்கியதாக எப்படி அடையாளப்படுத்த முடியும்? இஸ்ரவேலின் அக்கிரமம் “430 வருஷங்கள்” என்றால், தேவன் எசேக்கியேலுக்கு 390 வருஷங்கள் மட்டும் அசுத்த உணவை ஏன் சாப்பிடச் சொல்கிறார்? (எசேக் 4:9) “390 வருஷங்கள்” என்று தேவன் குறிப்பிடுவது, இஸ்ரவேலின் ஒட்டுமொத்த 390 வருஷங்களாகிய அக்கிரமக் காலப்பகுதியில், யூதேயாவின் அக்கிரமக் காலமான 40 வருஷங்கள், எருசலேம் அழிவுடன்

முடிவடையும் இறுதிக் காலப்பகுதியை உள்ளடக்கியதாகும். இந்த 390 மற்றும் 40 வருஷ காலப்பகுதிகள் தனித்தனியாக இருந்திருந்தால், 40 வருஷங்களைக் குறித்து தேவன் வேறுவிதமாக அடையாளப்படுத்தியிருப்பார்.

எரேமியா தீர்க்கதரிசியாக தனது ஊழியத்தை யோசியா ஆட்சியின் 13ம் வருஷத்தில் துவங்கியதிலிருந்து எசேக்கியேலின் 40 வருஷக் காலப்பகுதி ஆரம்பமானது. அவனுடைய ஆட்சியின் 18ம் வருஷத்தில், தேசமெங்கும் “சுத்திகரிப்பு” நடந்தும், இந்த 40 வருஷக் காலத்தில், 2 கோத்திரத்தார் மனந்திரும்ப வாய்ப்பு கொடுத்தும் பலனில்லை. 10 கோத்திரத்தார் போலவே இவர்களும் கீழ்ப்படியாமல் இருந்தனர். எரேமியாவின் தீர்க்கதரிசனத்தை நம்பாமல், அவரை பொய் தீர்க்கதரிசி என நினைத்தனர். 40 வருஷங்களுக்குப் பிறகு, எரேமியா உரைத்தது போல எருசலேம் நகரமும் ஆலயமும் அழிந்தது. ஆகவே, 390 வருஷ காலப்பகுதியில் 40 வருஷ காலப்பகுதியும் உள்ளடக்கியது தெரிகிறது.

ராஜாக்களின் ஆட்சிக்காலங்களும் சம்பவங்களும்

யூத ராஜாக்களின் மொத்த ஆட்சிக்காலம் கிமு 1119 - 606 = 513 வருஷங்கள்

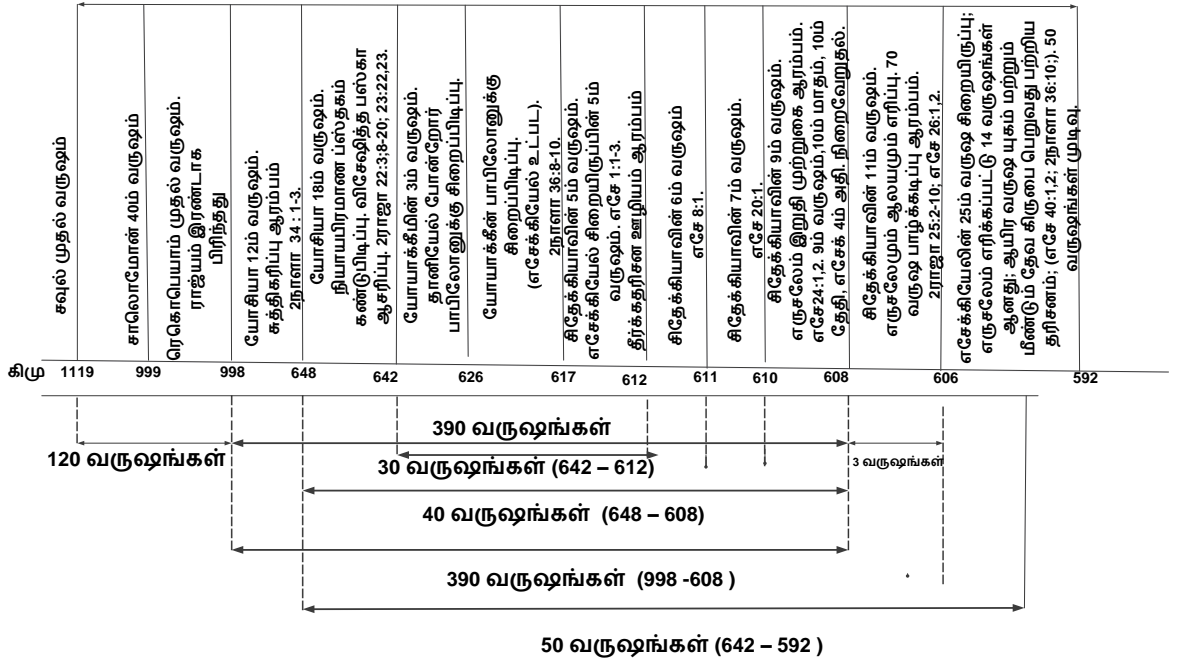

## யூத இராஜாக்கள் - இஸ்ரவேல் இராஜாக்கள் ஆட்சிக்காலங்கள் ஒப்புமை

யூத ராஜாக்களின் ஆட்சிக்காலங்களை, 1ராஜாக்கள் & 2ராஜாக்கள் புஸ்தகங்களில் உள்ள இஸ்ரவேல் ராஜாக்களின் ஆட்சிக்காலங்களோடு சம காலத்திய ஒப்புமை செய்யும் விதத்தில், யூத ராஜாக்களின் மொத்த ஆட்சிக்காலமாகிய 513 வருஷங்களில் 50 வருஷங்களைக் குறைத்து, 463 வருஷங்களாக புதிய காலக்கணக்கு கூறுகிறது.

முழுமையாகக் குறிக்கப்பட்டுள்ள யூத ராஜாக்களின் ஆட்சிக்காலங்களை, முழுமையாகக் குறிக்கப்படாத இஸ்ரவேல் ராஜாக்களின் ஆட்சிக்காலங்களோடு எப்படி இணை ஒப்புமை (SYNCHRONISATION) செய்ய முடியும் ?

வாக்குத்தத்தத்தின் வித்தாகிய கிறிஸ்துவின் வம்சாவளி யூதாக் கோத்திரத்தைச் சார்ந்தது. இந்த வம்சாவளி பற்றிய விவரங்கள் இரண்டு சாட்சியங்களாக இராஜாக்கள் மற்றும் நாளாகம புத்தகங்களில் காணப்படுகின்றன. இஸ்ரவேலின் 10 கோத்திரத்து ராஜாக்களின் வம்சாவளியை யூதா கோத்திரத்து ராஜாக்களின் வம்சாவளியுடன் சிலர் ஒப்பிட முயல்கிறார்கள். பத்து கோத்திரத்து வம்சாவளியில் தொடர்ச்சியான விவரங்கள் காணப்படுகிறதில்லை. ஏனெனில், வாக்குத்தத்தத்தின் வித்து இந்த வம்சாவளியிலிருந்து வரவில்லை. (ஆதி 4:16-24; 10:1-20)

இஸ்ரவேல் ராஜாக்களின் ஆட்சிக்காலங்கள் பற்றிய விவரங்கள் ஏதும் நாளாகம புத்தகத்தில் எழுதப்படவில்லை. ராஜாக்களின் புத்தகங்களில் மட்டுமே உள்ளது. இயேசுவின் வம்சாவளியைப் பற்றி மத்தேயு எழுதும் போது, இஸ்ரவேல் ராஜாக்களின் பெயர்களைக் குறிப்பிடவில்லை. ஆதியாகமத்தில் ஆதாம் முதல் சேம் வரையிலான வம்சாவளி விவரங்கள் முழுமையாக இருக்கிறது. ஆனால் ஆதாமிலிருந்து மற்ற சந்ததிகளின் வம்சாவளி விவரங்கள் முழுமையாக இல்லை. (ஆதி 25:1-4; 25:12-18; 36:1-43)

பல நூற்றாண்டுகளாக யூத ராஜாக்களின் ஆட்சிக்காலங்களை இஸ்ரவேல் ராஜாக்களின் ஆட்சிக்காலங்களுடன் ஒப்புமை செய்ய முயன்றும் ஒருவரும் திருப்திகரமான முடிவுக்கு வர முடியவில்லை. ஒவ்வொருவரின் அனுமானமும் பல்வேறு சந்தேகங்களை எழுப்பி, முடிவான பதில் கிடைக்காத நிலை ஏற்பட்டுள்ளது.

பேராசிரியர் தெய்லி சொல்லும் போது, தம்முடைய காலக்கணக்கு சில அனுமானங்களை (ASSUMPTIONS) அடிப்படையாகக் கொண்டு தான் உருவாக்கப்பட்டது என்கிறார். நமது விசுவாசத்தை காத்துக் கொள்ள இது சிறிதும் உதவாது. புதிய காலக்கணக்கிலும், இது போன்ற பல அனுமானங்களும் ஒப்புமைகளும் உள்ளடக்கப்பட்டுள்ளன. இவைகளை விசுவாசிகளாகிய நாம் ஜீரணிக்க இயலாது.

பாபிலோனிய சிறையிருப்பிலிருந்து யூதேயாவிற்கு திரும்பி வந்த யூத ஆசிரியர்களுக்கு இஸ்ரவேல் ராஜாக்கள் ஆட்சி பற்றிய விவரங்கள் தேவையில்லாத ஒன்றாகும். ஏனெனில், "யூத செங்கோல்" அவர்கள் வம்சாவளியில் வரவில்லை என்பதால், இஸ்ரவேல் ராஜாக்களின் ஆட்சிக்காலம் பற்றிய விவரங்களுக்கு நாளாகம புஸ்தகத்தில் முக்கியத்துவம் கொடுக்கப்படவில்லை. ஆனால், புதிய காலக்கணக்கு யூத ராஜாக்கள் மற்றும் இஸ்ரவேல் ராஜாக்கள் ஆட்சிக்காலங்களில் சமகாலத்திய இணை ஒப்புமைகளை அறிய முயற்சிக்கிறது. இப்படிச் செய்வதால், அசீரியா மற்றும் பாபிலோனிய வரலாற்றுப் பதிவுகளுடன் இணக்கமுறச் செய்ய வசதியாக உள்ளது என்று புதிய காலக்கணக்கு காரணம் கூறுகிறது.

நம்முடைய கணிப்பு, யூத ராஜாக்களின் ஆட்சிப்பட்டியலை, அசீரிய, பாபிலோனிய பதிவுகளின் துணை இல்லாமலேயே கணிக்க இயலும். யூத ராஜாக்களின் ஆட்சிக்காலம் பற்றி வேதாகமத்தில் "இரண்டு சாட்சிகள்" உள்ளன. யூத ராஜாக்களின் மொத்த ஆட்சிக்காலம் 513 வருஷங்கள் என்பது நாளாகம புஸ்தகத்திலும் ராஜாக்கள் புஸ்தகத்திலும் ஒரே மாதிரியாக தெரிவிக்கப் பட்டிருக்கிறது.

### இராஜாக்களின் காலம்

எண்	இராஜாவின் பெயர்	ஆட்சிக்காலம் வருஷங்கள்	நாளாகம புஸ்தகங்கள்	ராஜாக்களின் புஸ்தகங்கள்
1	சவுல்	40	அப் 13 : 21	அப் 13 : 21
2	தாவீது	40	1 நாளா 29 : 27	1 ராஜா 2 : 11
3	சாலொமோன்	40	2 நாளா 9 : 30	1 ராஜா 11 : 42
4	ரெகொபெயாம்	17	2 நாளா 12 : 13	1 ராஜா 14 : 21
5	அபியாம்	3	2 நாளா 13 : 2	1 ராஜா 15 : 2
6	ஆசா	41	2 நாளா 16 : 13	1 ராஜா 15 : 10
7	யோசபாத்	25	2 நாளா 20 : 31	1 ராஜா 22 : 42
8	யோராம்	8	2 நாளா 21 : 20	2 ராஜா 8 : 17

எண்	இராஜாவின் பெயர்	ஆட்சிக்காலம் வருஷங்கள்	நாளாகம புஸ்தகங்கள்	ராஜாக்களின் புஸ்தகங்கள்
9	அகசியா	1	2 நாளா 22 : 2	2 ராஜா 8 : 26
10	அத்தாலியாள்	6	2 நாளா 22 : 12	2 ராஜா 11 : 3
11	யோவாஸ்	40	2 நாளா 24 : 1	2 ராஜா 12 : 1
12	அமத்சியா	29	2 நாளா 25 : 1	2 ராஜா 14 : 2
13	உசியா (அசரியா)	52	2 நாளா 26 : 3	2 ராஜா 15 : 2
14	யோதாம்	16	2 நாளா 27 : 1	2 ராஜா 15 : 33
15	ஆகாஸ்	16	2 நாளா 28 : 1	2 ராஜா 16 : 2
16	எசேக்கியா	29	2 நாளா 29 : 1	2 ராஜா 18 : 2
17	மணாசே	55	2 நாளா 33 : 1	2 ராஜா 21 : 1
18	ஆமோன்	2	2 நாளா 33 : 21	2 ராஜா 21 : 19
19	யோசியா	31	2 நாளா 34 : 1	2 ராஜா 22 : 1
20	யோயாக்கீம்	11	2 நாளா 36 : 5	2 ராஜா 23 : 36
21	சிதேக்கியா	11	2 நாளா 36 : 11	2 ராஜா 24 : 18
		513		

வேதாகமத்தில் பொருந்தி வரும் இரண்டு சாட்சியங்களைத் தள்ளிவிட்டு, அசீரியா மற்றும் பாபிலோனியா வரலாற்றுப் பதிவுகளுக்கு மேன்மையான அங்கீகாரம் கொடுப்பது ஞானமாகத் தெரியவில்லை. புறமத சாம்ராஜ்ய வரலாற்றுப் பதிவுகள் உண்மைக்குப் புறம்பாகவும், ஜோடித்தும், மிகைப்படவும் கூறுவது வெளிப்படை ஆகும். நிதி நிலை சம்பந்தமான குறிப்புகள் கொண்ட புதை பொருள் கண்டுபிடிப்புகள் பாரபட்சமாக இருக்காது என்பது பொதுவான அபிப்பிராயமாக இருந்தாலும், பெர்சியா மற்றும் பாபிலோனியா ராஜாக்களின் ஆட்சிக்காலங்களை நிர்ணயிப்பதில், நூற்றுக்கணக்கான கனிமண் பலகைகளிலுள்ள குறிப்புகள் ஒன்றுக்கொன்று முரண்பாடாக இருப்பதால் சரியான முடிவுக்கு வர இயலாத நிலையில் அவைகள் கவனத்தில் எடுத்துக் கொள்ளப்படவில்லை என்று “பார்க்கர்”, “டபர்ஸ்டைன்” போன்ற அகழ்வாராய்ச்சி நிபுணர்கள் தெரிவிக்கின்றனர்.

சமீப காலமாக, “நபோனிடஸ் கால ஏடு” (NABONIDUS CHRONICLE) முக்கியத்துவம் பெற்றுள்ளது. ஆனால், இந்த வரலாற்று பதிவேட்டில் ஏகப்பட்ட இடைவெளிகளும், குறைகளும், தொடர்ச்சியின்மையும் இருக்கின்றன.



சகோ. ரசல் உலக வரலாற்று காலக்கணக்குகள் பற்றிக் குறிப்பிடுகையில், அவைகள் தொடர்ச்சி இல்லாமலும், குழப்பமாகப் பின்னப்பட்டும் இருப்பதால், தெளிவானதும் தீர்க்கமானதுமான முடிவுக்கு வர இயலாத நிலை உள்ளது என்கிறார். தேவனுடைய பிள்ளைகளின் எதிரிகளான புற மதஸ்தர்களால் எழுதப்பட்டுள்ள வரலாறுகளின் துணை இல்லாமல், வேதாகமத்திலேயே ஒரே மாதிரியாகவும், பொருத்தமாகவும் தேவ ஆவியினால் பதிவு செய்யப்பட்டுள்ள இரண்டு சாட்சியங்களின் (நாளாகமம் & ராஜாக்கள் புஸ்தகங்கள்) அடிப்படையில் யூத ராஜாக்களின் ஆட்சிக்காலத்தை 513 வருஷங்கள் என நிச்சயிக்கலாம். பழைய ஏற்பாட்டில் இடைவெளியுள்ள காலப்பகுதிகளுக்கு, பவுல் அப்போஸ்தலன் தேவ ஆவியில் ஏவப்பட்டு பல காலக்கணக்குகளை எழுதி தெளிவுபடுத்தியுள்ளார். தேவனுடைய வார்த்தைகள் பூரணமுள்ளவைகள். இவற்றின் நம்பகத்தன்மையையும், மேன்மையையும் மனதிற் கொண்டு, அசீரியா, பாபிலோனியா வரலாற்று நிபுணர்களின் தன்னிச்சையான விளக்கங்களுக்கு நாம் முக்கியத்துவம் கொடுக்கத் தேவையில்லை.

யூத ஆட்சியில் கடைசி ராஜாவான சிதேக்கியாவின் விழுகையைக் குறித்து எசேக்கியேல் மூலமாக தேவன் தீர்க்கதரிசனம் உரைத்தார். (எசேக் 21:25,26)  
 “பாகையைக் கழற்று, கிரீடத்தை எடுத்துப் போடு”. “பாகை” என்பது ஆளுவதற்கான அதிகாரம்; “கிரீடம்” என்பது ராஜரீக உரிமையை அடையாளப்படுத்துகிறது. பத்துக் கோத்திர இஸ்ரவேல் ஆட்சியின் விழுகையைக் குறித்து எவ்வித தீர்க்கதரிசனமும் உரைக்கப்படவில்லை. இஸ்ரவேலின் ஆட்சியை தம்முடைய ராஜ்யமாக தேவன் அங்கீகரிக்கவில்லை. யூத ஆட்சியின் கடைசி ராஜாவான சிதேக்கியாவை “இஸ்ரவேலை ஆளுகிறவன்” என்றே தேவன் குறிப்பிடுகிறார். சிதேக்கியா உண்மையில் யூத ராஜா. சிதேக்கியாவின் யூத ஆட்சி முடிவடைவதற்கு 133 வருஷங்களுக்கு முன்பாகவே பத்துக் கோத்திர இஸ்ரவேல் ஆட்சி முடிவுக்கு வந்தது. பத்துக் கோத்திரத்தார் சிறையிருப்புக்கு கொண்டுபோகப்பட்டனர். சிதேக்கியாவை “இஸ்ரவேலை ஆளுகிற அதிபதி” என்று ஏன் குறிப்பிட வேண்டும் ? இஸ்ரவேல் தேசத்தின் ராஜரீகத்தை யூதாவின் வம்சாவளியில் தான் தேவன் அங்கீகரித்தார். பத்துக் கோத்திர இஸ்ரவேல் ஆட்சியை அல்ல ! ஆகவே, புதிய காலக்கணக்கு இஸ்ரவேல் ராஜாக்களின் ஆட்சிக்காலங்களை யூத ராஜாக்களின் ஆட்சிக்காலங்களுடன் இணைத்துப் பார்ப்பது ஏற்கத்தக்கது அல்ல.

இஸ்ரவேல் ராஜாக்களுடன் யூத ராஜாக்கள் ஆட்சி செய்த வருஷங்களை ஒப்பிடும் பொழுது வித்தியாசம் காணப்படுகிறது. ஏனெனில், ராஜாக்கள் ஆட்சி செய்த வருஷங்கள் யூத கணக்கு முறைப்படியும், பாபிலோனிய கணக்கு முறைப்படியும் இரண்டு விதமாக வேதாகமத்தில் பதிவு செய்யப்பட்டுள்ளன.

தானி 1:1ல், யோயாக்கீம் அரசாண்ட மூன்றாம் வருஷத்தில் நேபுகாத்நேச்சார் எருசலேமை முற்றுகைப் போட்டான் என்று படிக்கிறோம். ஆனால், எரே 46:2ல், இதே காலப்பகுதியை யோயாக்கீமின் நான்காம் வருஷம் என்று குறிக்கப் பட்டிருக்கிறது. ஏனெனில், இந்த இரண்டு வசனங்களிலும் வெவ்வேறு கணக்கு முறைகளில் ஆட்சி செய்த வருஷங்கள் குறிக்கப்பட்டுள்ளன. இந்த இரண்டு முறைகளுக்கும் ஒரு வருஷ வித்தியாசம் உள்ளது. இதே முறைகளை யூத ராஜாக்கள் மற்றும் இஸ்ரவேல் ராஜாக்கள் ஆட்சி செய்த வருஷங்களுடன் ஒப்புமை செய்யும் போது, கீழ்கண்டவாறு வித்தியாசம் காணப்படுகிறது :

### யூத ராஜாக்கள்

எண்	இராஜாவின் பெயர்	ஆட்சிக் காலம் வருஷங்கள்	நாளாகம புஸ்தகங்கள்	இராஜாக்களின் புஸ்தகங்கள்
1	ரெகொபெயாம்	17	2 நாளா 12:13.	1 ராஜா 14:21.
2	அபியா	3	2 நாளா 13:1, 2.	1 ராஜா 15:2.
3	ஆசா	41	2 நாளா 16:13	1 ராஜா 15:10.
4	யோசபாத்	25	2 நாளா 20:31.	1 ராஜா 22:42.
5	யோராம்	8	2 நாளா 21:20.	2 ராஜா 8:17.
6	அகசியா	1	2 நாளா 22:2	2 ராஜா 8:26.
7	அத்தாலியாள்	6	2 நாளா 22:12.	2 ராஜா 11:3.
8	யோவாஸ்	40	2 நாளா 24:1.	2 ராஜா 12:1.
9	அமத்தியா	29	2 நாளா 25:1.	2 ராஜா 14:2.
10	உசியா (அசரியா)	52	2 நாளா 26:3.	2 ராஜா 15:2.
11	யோதாம்	16	2 நாளா 27:1.	2 ராஜா 15:33.
12	ஆகாஸ்	16	2 நாளா 28:1.	2 ராஜா 16:2.
13	எசேக்கியா	6	2 நாளா 29:1.	2 ராஜா 18:2.
		260		

## இஸ்ரவேல் ராஜாக்கள்

எண்	இராஜாவின் பெயர்	ஆட்சிக் காலம் வருஷங்கள்	இராஜாக்களின் புஸ்தகங்கள்
1	யெரொபெயாம்	22	1 ராஜா 14:20
2	நாதாப்	2	1 ராஜா 15:25
3	பாஷா	24	1 ராஜா 15:33
4	ஏலா	2	1 ராஜா 16:8
5	சிம்ரி	7 நாட்கள்	1 ராஜா 16:15
6	உம்ரி	12	1 ராஜா 16:23
7	ஆகாப்	22	1 ராஜா 16:29
8	அகசியா	2	1 ராஜா 22:51
9	யோராம்	12	2 ராஜா 3:1
10	யெகூ	28	2 ராஜா 10:36
11	யோவாகாஸ்	17	2 ராஜா 13:1
12	யோவாஸ்	16	2 ராஜா 13:10
13	யெரொபெயாம்	41	2 ராஜா 14:23
14	சகரியா	6 மாதங்கள்	2 ராஜா 15:8
15	சல்லாம்	1 மாதம்	2 ராஜா 15:13
16	மெனாகேம்	10	2 ராஜா 15:17
17	பெக்காகியா	2	2 ராஜா 15:23
18	பெக்கா	20	2 ராஜா 15:27
19	ஓசெயா	9	2 ராஜா 17:1
		<b>241</b>	

சாலொமோனின் மரணத்திற்குப் பிறகு பிரிந்த பத்துக் கோத்திரத்தார்களை ஆண்ட இஸ்ரவேல் ராஜாக்கள் மொத்தம் 241 வருஷங்கள் ஆட்சி செய்து, யூத ராஜா எசேக்கியாவின் 6ம் வருஷத்தில், இஸ்ரவேல் ஆட்சி முடிவுக்கு வந்து, இஸ்ரவேலர் சிறையிருப்பில் சென்றனர்.

இதைப் போல, எசேக்கியா ராஜாவின் 6ம் வருஷம் வரையில் யூத ராஜாக்கள் 13 பேர் மொத்தம் 260 வருஷங்கள் ஆட்சி செய்திருந்தனர்.

இவ்விதமாக, இஸ்ரவேல் ராஜாக்களின் ஆட்சிக்காலங்களை யூத ராஜாக்களின் ஆட்சிக்காலங்களுக்கு சமகாலத்தவையாக ஒப்புமை செய்யவேண்டுமென்றால், இஸ்ரவேல் ஆட்சி முடிவு பெற்று, பத்துக் கோத்திரத்தார் சிறையிருப்புக்கு சென்றது வரையில் செய்யலாம். யூத ராஜா எசேக்கியாவின் 6ம் வருஷம் வரையில், இஸ்ரவேல் ராஜாக்களின் ஆட்சிக்காலத்திற்கும் யூத ராஜாக்களின் ஆட்சிக்காலத்திற்கும் இடையே 19 வருஷங்கள் (260 - 241 = 19) வித்தியாசம் உள்ளது. மேற்குறிப்பிட்ட இரண்டு பிரிவினரின் ஆட்சிக்காலங்களில், ஒன்று யூத கணக்கு முறைப்படியும், மற்றொன்று பாபிலோனிய கணக்குப்படியும் வேதாகமத்தில் கணக்கிடப்பட்டுள்ளது. இவ்வாறு, ஒவ்வொரு இஸ்ரவேல் ராஜாவின் ஆட்சிக்காலத்துடன் 1 வருஷத்தைக் கூட்டினால், 19 ராஜாக்களின் காலங்களில் 19 வருஷங்கள் கூடுதலாகி, 241லிருந்து 260 வருஷங்களாகிறது. ஆட்சிக்காலங்களை பதிவு செய்வதில் வெவ்வேறு முறைகள் கையாளப்பட்டதால், இருபிரிவினரின் ஆட்சிகளை ஒப்புமை செய்வது தேவையில்லை என்பது தெரிகிறது.

**அமத்தியா ராஜா & உசியா ராஜா ஆட்சிக்காலங்கள் :**

புதிய காலக்கணக்கின்படி, யூத ராஜாக்களின் ஆட்சியை இஸ்ரவேல் ராஜாக்களின் ஆட்சியோடு சமகாலத்திய ஒப்புமை செய்யும் பொழுது, உசியா ராஜாவின் ஆட்சிக்காலத்தின் 24 வருஷங்கள், அவனுடைய தந்தை அமத்தியாவின் ஆட்சிக்காலத்தில் கவிந்திருப்பதாக (OVERLAP) சொல்லுகிறது. இப்படிச் செய்வதால், ராஜாக்களின் ஆட்சிக்காலமாகிய 513 வருஷங்களிலிருந்து 24 வருஷங்களைக் குறைக்க ஏதுவாகிறது. ஆனால், வேதாகமத்தில் குறிக்கப்பட்டுள்ள சம்பவங்களின் வாயிலாக, இவ்வித கூட்டாட்சி நடைபெறவில்லை என்பது தெரிகிறது.

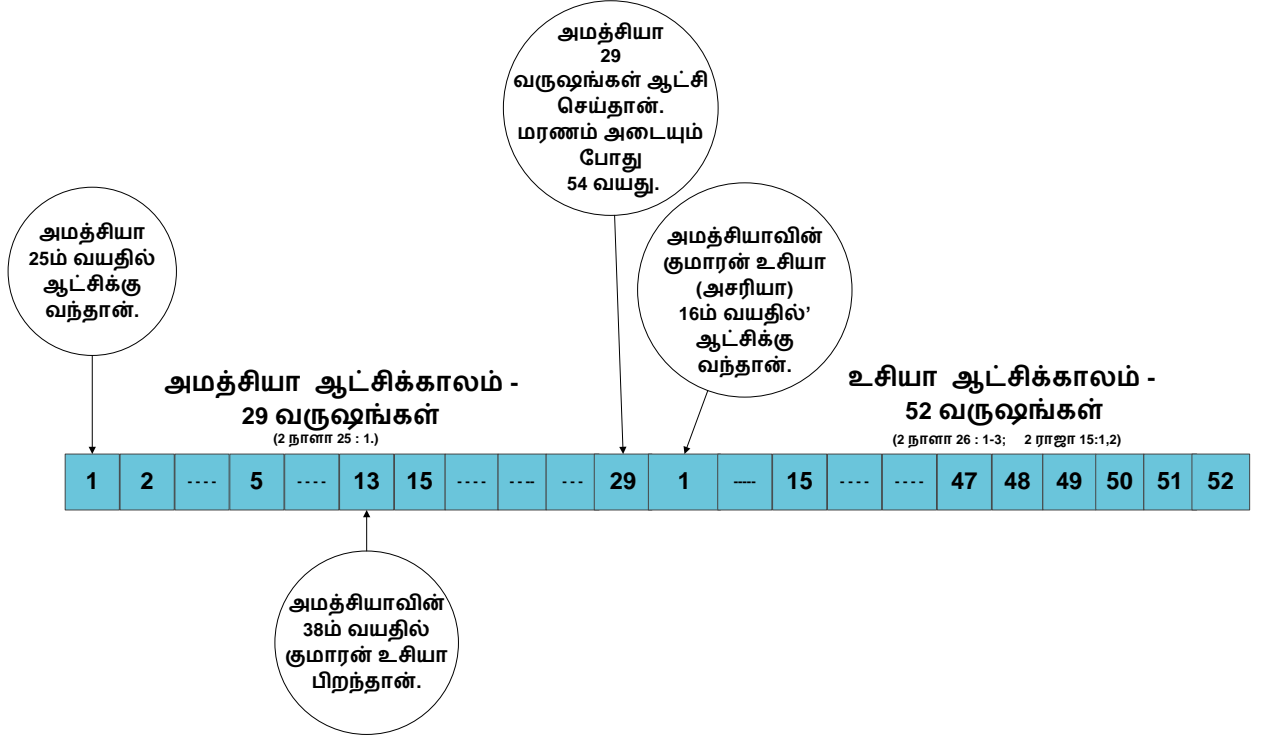

அமற்சியா தன் 25ம் வயதில் (இஸ்ரவேல் ராஜாவான யோவாஸின் 2ம் வருஷத்தில்) யூதேயாவை ஆட்சி செய்ய ஆரம்பித்தான். நாளாகம புஸ்தகத்திலும் ராஜாக்களின் புஸ்தகத்திலும் அமற்சியா எருசலேமை 29 வருஷங்கள் ஆட்சி செய்தான் என்று வாசிக்கிறோம். யூதாவின் சிம்மாசனத்தில் அமர்ந்த அமற்சியா, ஏதோமின் மீது படையெடுத்து அதை வெற்றி கண்டான். அங்கு கைப்பற்றப்பட்ட தெய்வங்களை எருசலேமுக்குக் கொண்டு வந்து, அவைகளை தொழுது கொண்டு தூபங்காட்டினான். அவன் இஸ்ரவேல் ராஜா யோவாசை மிரட்டி, அவனை எதிர்த்து பெத்ஷிமேசில் யுத்தம் பண்ணினான். அமற்சியா இந்த யுத்தத்தில் தோல்வி அடைந்ததைத் தொடர்ந்து, அவனைப் பிடித்து யோவாஸ் எருசலேமுக்குக் கொண்டு போனான். இந்த காலக்கட்டத்தில் தான், அமற்சியா ராஜாவாக இருக்கும் போதே, அடுத்த 9 வருஷங்களுக்கு கைதியாக இருந்தான் என்று புதிய காலக்கணக்கு அனுமானிக்கிறது. இது உண்மை என்று எடுத்துக் கொள்ளும் பட்சத்தில், இந்த அனுமானம், யூத ஆட்சியில் ஒரு கூட்டாட்சிக்கான தேவையை ஏற்படுத்துகிறது. ஆனால், வேதாகமம் இதற்கு நேர்மாறாக குறிப்பிடுகிறது.

இஸ்ரவேலின் ராஜா யோவாஸ் அமத்சியாவைப் பிடித்து எருசலேமுக்குக் கொண்டு வந்து, அங்கு நானூறு முழ நீள அலங்கத்தை இடித்துப் போட்டு, யூத ராஜாவின் அரண்மனையிலிருந்தும் ஆலயத்திலிருந்தும் பொக்கிஷங்கள், பொன் வெள்ளி ஆகியவற்றை எடுத்துக் கொண்டு, “பிணைக்கைதிகளையும்” அழைத்துச் சென்றான் என்று படிக்கிறோம். இதில் கவனமாகப் பார்க்க வேண்டியது, எருசலேமுக்குக் கொண்டுவரப்பட்ட அமத்சியா, பத்து கோத்திரத்தார்களின் சமாரியாவுக்கு கைதியாக கூட்டிச் செல்லப்படவில்லை. அமத்சியா ராஜாவை சிறைப்பிடித்தால், “பிணைக்கைதிகளை” சமாரியாவுக்கு கூட்டிச் செல்லும் அவசியம் என்ன ? (2ராஜா 25ம் அதி மற்றும் 2ராஜா 14ம் அதி).

அமத்சியாவின் “9 வருஷ சிறையிருப்பை” அனுமானித்த “தெய்லி” என்ற ஆராய்ச்சியாளர், அமத்சியா சிறையிருப்பிலிருந்து திரும்பி வந்தவுடன் தன் அரசாட்சியைத் திரும்ப பெறவில்லை என்றும் கூறுகிறார். ஆனால் இவருடைய கருத்து ஏற்றுக்கொள்ளத்தக்கதாய் இல்லை. அமத்சியாவின் பிற்காலப்பகுதியில் அவனுக்கு எதிராக சதிதிட்டம் பண்ணப்பட்டதில், அவன் லாகீசுக்கு ஓடிப்போனான் என்றும், அங்கே அவன் கொல்லப்பட்டான் என்றும் வேதத்தில் குறிப்பிடப்பட்டுள்ளது. அமத்சியா அந்த சமயத்தில் ராஜாவாக இல்லாதிருந்தால், அவனுக்கு விரோதமாக கட்டுப்பாடு பண்ணி அவனை கொலை செய்யக் காரணம் என்ன ?

அமத்சியா தன்னுடைய 5ம் வருஷத்திலேயே சிறைபிடிக்கப்பட்டு, 9 வருஷங்கள் கைதியாக இருந்திருந்தால், அவனுடைய ஆட்சிக்காலமாகிய 29ம் வருஷம் வரைக்கும் ஜனங்கள் அவனை ஏன் உயிரோடு வைக்க வேண்டும்? இஸ்ரவேல் ராஜாவிடம் தோற்றுப்போய், 9 வருஷங்கள் சிறைப்பட்டதைத் தொடர்ந்து, உசியா ராஜாவாகியிருந்தால், அமத்சியா விடுதலையான உடன், அவனை 15 வருஷங்கள் உயிரோடு விட்டு வைக்க என்ன காரணம் ?

## 12 வருஷ இடைவெளி :

இஸ்ரவேல் ராஜா யோவாஸின் 2ம் வருஷத்தில் அமத்சியாவின் ஆட்சி துவங்கியது. யோவாஸ் 16 வருஷங்கள் ஆட்சிசெய்தான் இவனுடைய மரணத்திற்குப் பின்பு யெரொபெயாம் II 41 வருஷங்கள் ஆட்சி செய்தான். அமத்சியாவின் 15ம் வருஷத்தில் (2ராஜா 14:23) யெரொபெயாம் ஆட்சியைத் துவங்கினான். அமத்சியா தன் ஆட்சியின் 29ம் வருஷத்தில் மரணமடைந்த பின்பு, 16 வயதுள்ள உசியா (அசரியா) ஆட்சிக்கு வந்து, 52 வருஷங்கள் ஆட்சி செய்தான்.

இஸ்ரவேல் ராஜாவாகிய யெரொபெயாமின் ஆட்சியின் 27ம் வருஷத்தில் (2ராஜா 15:1,2; 2நாளா 26:1-3) யூத ராஜா உசியா ஆட்சி செய்ய ஆரம்பித்தான். அதாவது, அமத்தியாவின் மரணத்திற்கும் அவன் குமாரசாகிய உசியாவின் ஆட்சி துவக்கத்திற்கும் இடையில் 12 வருஷ இடைவெளி உள்ளது. கீழ்க்கண்ட வரைபடத்தில் இந்த 12 வருஷ இடைவெளியைப் பார்க்கலாம் :

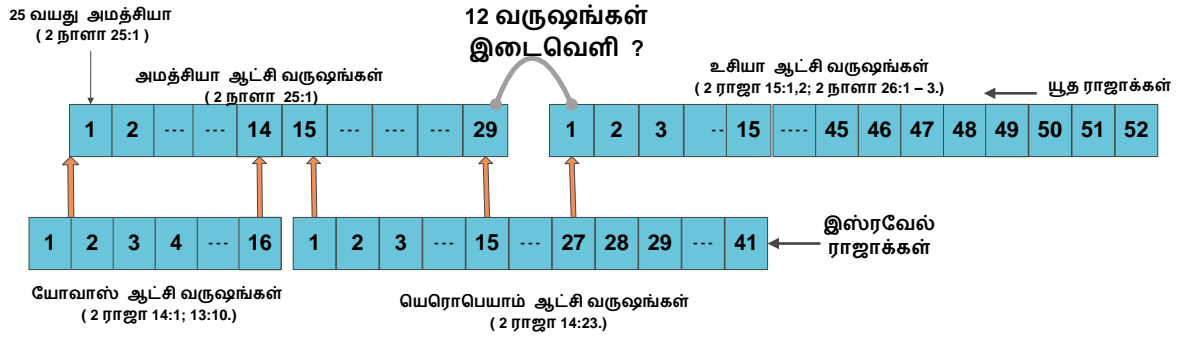

இந்த 12 வருஷ இடைவெளிக்கான காரணத்தை புதிய காலக்கணக்கு பின்வருமாறு கூறுகிறது :

அமத்தியா யூதேயாவை ஆளுகை செய்கையில், இஸ்ரவேல் ராஜா யோவாஸிடம் தோல்வியுற்று, சிறைபிடிக்கப்பட்டு, சமாரியாவுக்கு கொண்டு போகப்பட்டான். அச்சமயத்திலிருந்து, உசியா யூதேயாவை கூட்டாட்சி செய்தான் என்று சொல்கிறது.

### புதிய காலக்கணக்கு வரைபடம்

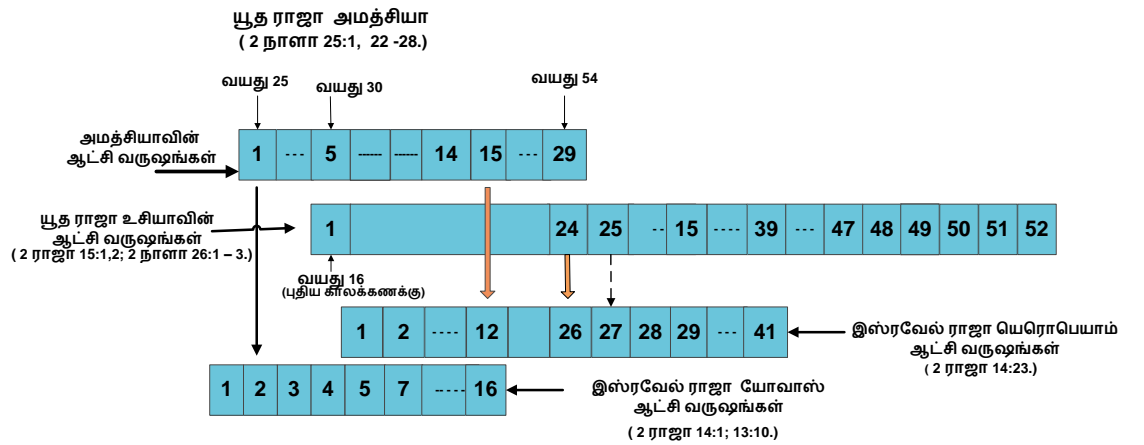

அமத்தியா சிறைபிடிக்கப்பட்டவுடன், உசியா ஆட்சியைத் துவக்கினான் என்று வேதம் சொல்லவில்லை. (2ராஜா 15:1,2; 2நாளா 26:1-3) அவன் எருசலேமுக்கு வந்தான் என்று தான் சொல்கிறது.

அமத்தியாவினுடைய பிரேதம் எருசலேமுக்கு கொண்டு வரப்பட்டு அடக்கம் பண்ணப்பட்டான் என்று வேதம் சொல்லுகிறது. உடனே வேத வசனம் பின்வருமாறு தொடர்கிறது : “அமத்தியாவின் ஸ்தானத்தில் பதினாறு வயதான உசியாவை ராஜாவாக்கினார்கள்”. (2நாளா 26:1; 2ராஜா 14:21)

மேற்குறிப்பிட்டபடி, அமத்தியா 9 வருஷங்கள் சிறைபிடிக்கப்பட்டிருந்தான் என்ற அனுமானத்தில், அமத்தியா மற்றும் உசியா என்ற இரண்டு ராஜாக்களின் ஆட்சிக்காலங்களை சுருக்கத் தேவை இல்லை. ராஜாக்களின் புஸ்தகமும் நாளாகம புஸ்தகமும் இவர்களின் தனித் தனியான முழு ஆட்சிக்காலங்களை 29 வருஷங்கள் & 52 வருஷங்கள் என்று தெளிவாக குறிப்பிடுகின்றன.

தெய்லி ஆதாரமில்லாமல் சில விஷயங்களை அனுமானமாகக் குறிப்பிடுகிறார். அமத்தியாவின் சிறையிருப்பின் 5ம் வருஷத்தில், அவன் உயிரோடிருக்கிற காரணத்தால், உசியா “ஜனங்களால்” ராஜாவாக்கப்பட்டான் என்று கூறுகிறார். உண்மையில், ஜனங்களால் ராஜாவாக்கப்படும் பழக்கம், சவுல் ராஜாவின் காலத்திலிருந்தே நடைமுறையில் இருந்தது. 1சாமு 11:15; தெய்லியின் இந்த கருத்து முற்றிலும் தவறான எண்ணத்தை தோற்றுவிப்பதாக உள்ளது. மேலும், அமத்தியாவின் 29ம் வருஷ ஆட்சிக்குப் பின்னால், தந்தையிடமிருந்து மகனுக்கு ராஜ அதிகாரம் மாறுவதை 2நாளா 25:27 - 26:1ம் வசனங்களின் விவரிப்பதிலிருந்து தெளிவாக அறிந்து கொள்ள முடிகிறது.

[ஆமோன் மரணமடைந்ததைத் தொடர்ந்து, அவன் குமாரன் யோசியாவை “ஜனங்கள்” ராஜாவாக்கினார்கள். (2ராஜா 21:24; 2நாளா 33:25) யோசியா மரணமடைந்த போது, அவன் குமாரன் யோவாகாசை “ஜனங்கள்” ராஜாவாக்கினார்கள். (2ராஜா 23:30; 2நாளா 36:1) புதிய ராஜாவை மரணமடைந்த ராஜாவின் ஸ்தானத்தில் சிங்காசனத்தில் ஏற்றும் பழக்கம் இஸ்ரவேல் ஜனங்களுக்கு ஒன்றும் புதிது அல்ல]



உசியா 16 வயதுள்ளவனாயிருக்கும் போது ராஜாவானான். (2நாளா 26:1) தெய்லி கூறும் விதமாக, அமத்சியாவின் 5ம் வருஷத்தில் உசியா ராஜாவானான் என்று அனுமானித்தால், உசியாவின் தந்தை அமத்சியாவின் வயது 30; அதாவது, அமத்சியா 14 வயதாயிருக்கும் போது (30 - 14 = 16) அவன் உசியாவைப் பெற்றிருப்பான். இது சாத்தியம் என்று சொன்னாலும், பொதுவாக எளிதில் நிகழாத ஒன்றாகும். அவன் 13ம் வயதில் கலியாணம் பண்ணியிருக்க வேண்டும். இவ்வளவு சிறிய வயதில் விவாகம் பண்ண தேவன் தடை பண்ணியிருந்தார்.

அமத்சியா 25ம் வயதில் ஆட்சி துவங்கி, 29 வருஷங்கள் அரசாண்டு, தன் 54ம் வயதில் (25 + 29 = 54) மரணமடைந்தான். வேதாகம கணக்குப்படி, அமத்சியா மரணமடைந்த போது, 16 வயதாயிருந்த உசியா ராஜாவானான். அதாவது, அமத்சியாவின் 38ம் வயதில் (54 - 16 = 38) உசியா பிறந்திருப்பான். அமத்சியாவின் 13ம் வயதில் அல்ல !

ஆகவே, புதிய காலக்கணக்கின் சம காலத்திய ஒப்புமை சரியாக வரவில்லை. முந்தைய ராஜா இறந்தவுடன், அவன் ஸ்தானத்தில் அடுத்த ராஜா ஆட்சி செய்தான் என்று வேதாகமம் தெளிவாகக் குறிப்பிடுகிறது. (2நாளா 12:16; 14:1; 17:1; 21:1; 22:1; 24:27; 26:23; 27:9; 28:27; 32:33; 33:20,25; 36:1)

தகப்பனின் ஸ்தானத்தில் குமாரன் ஆட்சி செய்தான் என்று வேதாகமம் குறிப்பிடும் போது, தகப்பனுடன் குமாரன் ஆட்சி செய்தான் என்று குறிப்பிட்டால், தேவ வார்த்தைகளை கூட்டுவதாகவோ, அல்லது எடுத்துப் போடுவதாகவோ பொருளாகிறது. புதிய காலக்கணக்கு இந்த தவறுகளைச் செய்கிறது.

இரண்டு ராஜாக்கள் ஒரே சமயத்தில் ஆட்சி புரிந்திருந்தால், வேதாகமம் தெளிவாகக் குறிப்பிட்டிருக்கும். இதற்கு உதாரணமாக, 1ராஜா 16:21ல் காணப்படுகிறது. “அப்பொழுது இஸ்ரவேல் ஜனங்கள் இரண்டு வகுப்பாய் பிரிந்து, பாதி ஜனங்கள் கீனாத்தின் குமாரனாகிய திப்னியை ராஜாவாக்கி அவனை பின்பற்றினார்கள். பாதி ஜனங்கள் உம்ரியைப் பின்பற்றினார்கள்” என்று படிக்கிறோம்.

தெய்லி தம்முடைய காலக்கணக்குகளின் அமைப்பை குறிப்பிடும் போது, சில அனுமானங்களை (ASSUMPTIONS) முன்னிலைப்படுத்தி முடிவுக்கு வந்ததாகவும், ராஜாக்களின் அடிப்படை அமைப்புகள் மறக்கப்பட்டு, சமகாலத்திய இணை ஒப்புமைகள் உருவாக்கப்பட்டன என்று ஒத்துக் கொள்கிறார். வேதாகமத்தில் குறிக்கப்பட்டுள்ள உண்மை வரலாறுகளை வெகு சுதந்திரமாக மாற்றி அமைத்து, தம் கருத்துக்களை நிலைநாட்ட முயற்சித்துள்ளார். பரிசுத்த வேதாகம எழுத்துக்களை மாற்றி, தவறுகளை நுழைக்கும் முயற்சி ஏற்றுக் கொள்ளத்தக்கதல்ல.

**யோராமின் சம காலத்திய ஆட்சி :**

2ராஜா 8:16,17 : “இஸ்ரவேலின் ராஜாவாகிய ஆகாபின் குமாரன் யோராமுடைய 5ம் வருஷத்தில், யோசபாத் யூதாவிலே இன்னும் ராஜாவாயிருக்கையில், யோசபாத்தின் குமாரனாகிய யோராம் என்னும் யூதாவின் ராஜா ராஜ்யபாரம் பண்ணத் துவக்கினான். அவன் ராஜாவாகிற போது 32 வயதாயிருந்து, எட்டு வருஷம் எருசலேமில் ராஜ்யபாரம் பண்ணினான்”.

மேற்கண்ட வசனத்தைப் படிக்கும்போது, தகப்பனும் மகனும் ஒன்றாக ஆட்சி செய்தனர் என்ற தோற்றம் அளிக்கிறது. ஆனால், வேதாகமத்தில் இதற்குரிய பின்னணியைப் ஆராய்ந்தால், உண்மை நிலை புரியும்.

2நாளா 21:1ம் வசனத்தில், “யோசபாத் தன் பிதாக்களோடே நித்திரையடைந்து, தாவீதின் நகரத்தில் தன் பிதாக்களண்டையிலே அடக்கம் பண்ணப்பட்டான். அவன் ஸ்தானத்திலே அவன் குமாரனாகிய யோராம் ராஜாவானான்”. இந்த வசனத்தையும், 2ராஜா 8:16ம் வசனத்தையும் படித்தால், தன் தகப்பனுடைய மரணத்திற்குப் பிறகு தான், யோராம் ஆட்சியைத் துவக்கினான் என்பதை அறியலாம்.

2நாளா 21:2ம் வசனத்தில், “அவனுக்கு யோசபாத்தின் குமாரராகிய அசரியா, ஏகியேல், சகரியா, அசரியா, மிகாவேல், செப்பத்தியா என்னும் சகோதரர்கள் இருந்தார்கள். இவர்கள் எல்லாரும் யூத ராஜாவாகிய யோசபாத்தின் குமாரர்கள்”.

2நாளா 21:3ம் வசனத்தில், “அவர்களுடைய தகப்பன் வெள்ளியும் பொன்னும் உச்சிதங்களுமான அநேகம் நன்கொடைகளையும் யூதாவிலே அரணான பட்டணங்களையும் அவர்களுக்குக் கொடுத்தான்; யோராம் சேஷ்ட புத்திரனானபடியினால் அவனுக்கு ராஜ்யத்தைக் கொடுத்தான்”.

வசனம் 1ல் குறிப்பிட்டுள்ளது போல், தன் மரணத்திற்குப் பிறகு, தன் குமாரர்களுக்கு யோசபாத் ராஜ்யத்தையும், வெகுமதிகளையும் எப்படி கொடுத்திருக்க முடியும் ? இது எதைக் குறிக்கிறது ? அவன் மரணமடைவதற்கு சில நாட்களுக்கு முன்பு, தன் குமாரர்களுக்கு சொத்துக்களைப் பிரித்துக் கொடுத்திருப்பான் என்பதையே இந்த வசனம் உணர்த்துகிறது. அந்த சமயத்தில் தான், தன் சேஷ்ட புத்திரன் யோராமுக்கு தன் ராஜ்யத்தைக் கொடுத்திருப்பான்.

ஆனால், ராஜா இன்னும் உயிரோடிருக்கையில், ராஜ்யத்தை ஆளும் அதிகாரம் குமாரனுக்கு இன்னும் வரவில்லை. அவனுடைய தகப்பன் மரணமடைந்த பிறகே, நிர்ணயித்திருந்த ராஜ்யத்தை ஆளும் அதிகாரத்தைப் பெற்றான். இதைப் போலவே, சவுல் ராஜா உயிரோடிருக்கும் போதே, தாவீது ராஜா அபிஷேகம் பண்ணப்பட்டான் என்பதும், சவுல் மரணத்திற்குப் பிறகு, தாவீது ராஜ்யத்தை ஆளும் அதிகாரத்தைப் பெற்றான் என்று அறிகிறோம்.

4ம் வசனத்தில், “யோராம் தன் தகப்பனுடைய ராஜ்யபாரத்திற்கு வந்து தன்னைப் பலப்படுத்திக் கொண்ட பின்பு, அவன் தன்னுடைய சகோதரர் எல்லாரையும் இஸ்ரவேலின் பிரபுக்களில் சிலரையும் பட்டயத்தால் கொண்டு போட்டான்”

இந்த வசனம் எதை உணர்த்துகிறது ? யோராம் ராஜாவாக குறிக்கப்பட்ட பிறகு, தந்தையின் மரணத்திற்குப் பின்பு, எழும்பி ராஜரீக அதிகாரத்தை ஏற்று, தன் சகோதரர்கள் எல்லாரையும் கொண்டு போட்டான். இவன் தன் தகப்பன் உயிரோடிருக்கும் வரையில் ராஜாவாக பெயரளவில் இருந்தாலும் (யோசபாத் ராஜாவின் வாரிசாக), யோராம் எதுவும் செய்ய இயலாத நிலையில் இருந்தான். இவன் ஆளும் அதிகாரத்தை செயல்படுத்தியிருந்தால், அவனுடைய தகப்பன் அவன் கையிலிருந்து ராஜ்யத்தை திரும்ப பெற்றிருப்பான். ஆகவே, ராஜ்யத்தை ஆளும் அதிகாரம் பெற்றவனாய், ராஜ்யத்தைப் பலப்படுத்தும் நோக்கில், தன் சகோதரர்களையும் பிரபுக்களையும் கொன்றான்.

2நாளா 21:5,20 மற்றும் 2ராஜா 8:17ல், யோராமுடைய வயது 32 என உறுதிப்படுத்தப்படுகிறது. “அவன் ராஜாவாகிற போது முப்பத்திரண்டு வயதாயிருந்து, எட்டு வருஷம் எருசலேமில் அரசாண்டு, விரும்புவாரில்லாமல் இறந்து போனான். அவனைத் தாவீதின் நகரத்தில் அடக்கம் பண்ணினார்கள். ஆனாலும், ராஜாக்களின் கல்லறைகளில் அவனை வைக்கவில்லை”.

சமகாலத்திய ராஜாக்கள் இல்லை என்பது தெளிவாகிறது.

2ராஜா 15:30.

“ஏலாவின் குமாரனாகிய ஓசெயா ரெமலியாவின் குமாரனாகிய பெக்காவுக்கு விரோதமாய்க் கட்டுப்பாடு பண்ணி, அவனை உசியாவின் குமாரனாகிய யோதாமின் இருபதாம் வருஷத்தில் வெட்டிக் கொண்டு போட்டு, அவன் ஸ்தானத்தில் ராஜாவானான்”.

2நாளா 27:1.

“யோதாம் ராஜாவாகிற போது இருபத்தைந்து வயதாயிருந்து, பதினாறு வருஷம் எருசலேமிலே அரசாண்டான்”.

யோதாம் 16 வருஷங்கள் மட்டுமே ஆட்சி செய்த நிலையில், அவனுடைய ஆட்சியின் 20ம் வருஷத்தில் ஓசெயா பெக்காவை எப்படி கொன்றிருக்க முடியும் ? (2நாளா 27:1,8,9; 2ராஜா 15:32,33) பின்வரும் விளக்க படத்தை பார்க்கவும் :

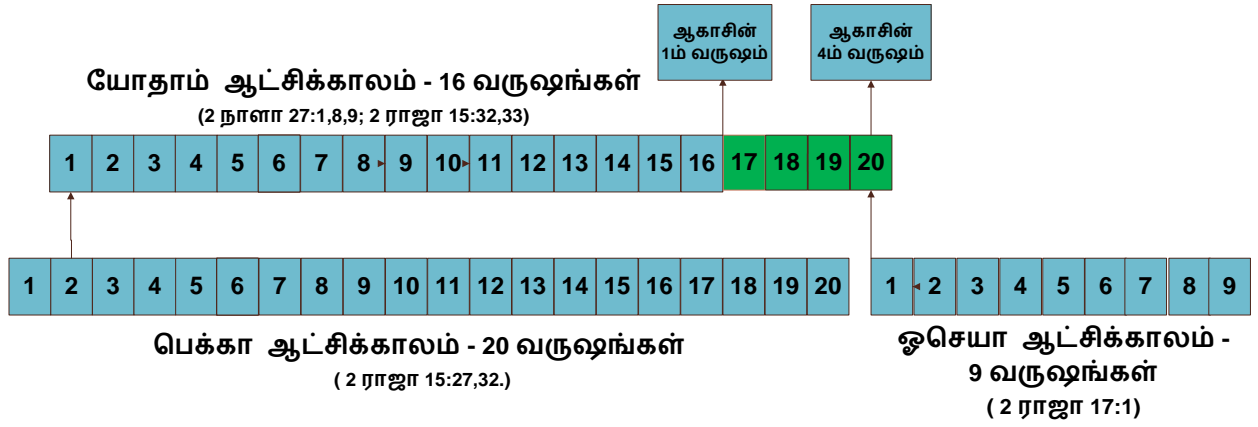

@@@@@@@@@@@@@@@@@@@@

## எசேக்கியேல் காலக்கணக்குகள்

ஆசாரியனான எசேக்கியேல் பாபிலோனில் இருந்த பொழுது தன்னுடைய தீர்க்கதரிசன ஊழியத்தை யோயாக்கீன் ராஜாவின் சிறையிருப்பின் 5ம் வருஷம் 4ம் மாதம் 5ம் தேதியில் ஆரம்பித்தார் என்று எசே 1:1-3ம் வசனங்களில் படிக்கிறோம். யோயாக்கீன் சிறையிருப்பின் 5ம் வருஷம் (கிமு 612) எசேக்கியேலின் சிறையிருப்பின் 5ம் வருஷம் ஒன்றே ஆகும். இந்த வருஷத்திலிருந்து 30 வருஷங்களுக்கு முன்பாக நடந்த ஒரு முக்கியமான சம்பவத்தை எசேக்கியேல் குறிப்பிடுகிறார். இந்த முக்கியமான சம்பவம் ஆசாரியனாகிய எசேக்கியேலுக்கு மட்டுமல்லாமல், இஸ்ரவேலர்கள் மத்தியில் மறக்க முடியாத ஒன்றாக இருந்திருக்கும். அது யோசியா ராஜாவின் விசேஷித்த பஸ்கா ஆசரிப்பு நடந்த வருஷம் (கிமு 642) ஆகும்.

எருசலேம் நகரத்தின் மீது வர இருக்கும் முற்றுகையையும் அழிவையும் குறித்து தேவனால் எசேக்கியேலுக்குக் கொடுக்கப்பட்ட கட்டளைகள் 4ம் அதிகாரத்தில் விவரிக்கப்பட்டுள்ளன. ஒரு இருப்புச் சட்டியை வாங்கி, அதை தனக்கும் (எசேக்கியேலுக்கும்) எருசலேம் நகரத்துக்கும் நடுவாக நிறுத்தி, அது முற்றுகையாகக் கிடக்கும்படிக்கு அதற்கு நேராய் திரும்பி முற்றுகை போட்டுக்கொண்டிருக்க வேண்டி கட்டளையிடப்படுகிறது.

மேற்குறிப்பிட்ட கட்டளைகள் எல்லாம் எருசலேமின் மேல் வர இருக்கும் பயங்கரமான முற்றுகையை அடையாளப்படுத்துவதாகவும், இந்த விஷயத்தில் இஸ்ரவேலர்களுக்காக தேவனுடைய குறுக்கீடு இருக்காது என்பது உணர்த்தப்பட்டது. இதற்கு முன்பாக, யோயாக்கீமின் 3ம் வருஷத்தில் (கிமு 626) எருசலேம் நகரத்தின் மீது ஒரு முற்றுகையும், யோயாக்கீமின் 11ம் வருஷத்தில் (கிமு 617) ஒரு முற்றுகையும் நடந்தன. இந்த இரண்டு முற்றுகைகளிலும் எருசலேம் அழிவை சந்திக்காமல் காப்பாற்றப்பட்டது. யோயாக்கீமின் 11ம் வருஷத்தில் யோயாக்கீன் சிறை பிடிக்கப்பட்ட போது, எசேக்கியேலும் பாபிலோனுக்கு கொண்டு செல்லப்பட்டார். ஆனால், 3ம் முறையாக சிதேக்கியா ராஜா காலத்தில் வர இருக்கும் முற்றுகை வித்தியாசமானதாய் இருந்தது.

பத்து கோத்திர இஸ்ரவேலின் அக்கிரமத்தை சுமப்பதற்கு அடையாளமாக எருசலேம் நகரத்தை நோக்கி 390 நாட்கள் ஒருக்களித்துப் படுக்க வேண்டும் என்று எசேக்கியேலுக்கு கட்டளையிடப்படுகிறது.

அதைப் போல, யூதாவின் (இரண்டு கோத்திரத்தாரின்) அக்கிரமத்தை சுமப்பதற்கு வலது பக்கமாய் 40 நாட்கள் படுக்க வேண்டும். இந்த இரண்டு தீர்ப்புகளும் எருசலேம் என்ற ஒரு நகரத்திற்கு எதிராகச் சொல்லப்படுகிறது. (ரசல் 3ம் வால்யூம் “உம்முடைய ராஜ்யம் வருவதாக” தமிழ் பதிப்பு 2014, பக்கம் 381) இந்த 390 வருஷங்கள் (1நாள் = 1வருஷம்) ரெகொபெயாமின் முதல் வருஷம் (கிமு 998) 10 கோத்திர இஸ்ரவேல் இராஜ்யம் கலகம் பண்ணி பிரிந்து போனதிலிருந்து ஆரம்பித்து, 390 வருஷங்கள் கழித்து எருசலேம் முற்றுகை ஆரம்பித்த கிமு 608ம் வருஷத்தில் முடிகிறது. இந்த முற்றுகை மூன்று வருஷங்கள் (கிமு 608, 607, 606) நீடித்தது. ஆகவே, 2 கோத்திர யூத இராஜ்யத்தின் 40 வருஷ அக்கிரமம் கிமு 608ம் வருஷத்திலிருந்து பின்னோக்கிக் கணக்கிட்டால், கிமு 647/648ம் வருஷம் வருகிறது. இந்த வருஷம் யோசியா ராஜாவின் 12/13ம் வருஷம் ஆகும். இந்த வருஷத்திலிருந்து (2நாளா 34:3) மத சம்பந்தமான சுத்திகரிப்புகளை யோசியா ராஜா மேற்கொண்டது தெரிகிறது. இந்த நற்காரியத்திலிருந்து 40 வருஷ தீர்ப்பு எப்படி ஆரம்பிக்கும் என்ற கேள்வி எழலாம்; உண்மையில், யூத இராஜ்யம் இந்த சுத்திகரிப்பைத் தொடர்ந்து மோசமான அளவிற்கு பாவம் செய்ய முற்பட்டது. யூதாவுக்கு நியமிக்கப்பட்ட 40 வருஷ தண்டனை, வேதாகமத்தில் அவர்களுக்கு ஒதுக்கப்பட்ட ஒரு “சோதனை காலம்” ஆகும். யோசியாவினால் தேசம் சுத்திகரிக்கப்பட்டும், அதில் நிலை நிற்காமல் பாவச் செயல்களில் தொடர்ந்ததால், தீர்க்கதரிசனமாக 40 வருஷ தீர்ப்பு வழங்கப்பட்டது.

எசேக்கியேல் 4ம் அதிகார செய்தியை முன்னிறுத்தி, யூத ராஜாக்களின் மொத்த ஆட்சிக் காலத்தை சர் ஐசக் நியூட்டன் கணித்தார். சவுல் ராஜாவிலிருந்து ரெகொபெயாம் வரை 120 வருஷங்களையும் (சவுல் 40, தாவீது 40, சாலமோன் 40 வருஷங்கள்) பத்துக் கோத்திர இஸ்ரவேலரின் அக்கிரமம் சுமக்கும் 390 வருஷங்களையும், முற்றுகை நடந்த 3 வருஷங்களையும் கூட்டினால், யூத ராஜாக்களின் மொத்த ஆட்சிக்காலம் 513 வருஷங்கள் வருவதை ஐசக் நியூட்டன் கணித்தார்.

#### எசேக் 8:1

இந்த வசனத்தில் எசேக்கியேல் “ஆறாம் வருஷத்தை” குறிப்பிடுகிறார். எசே 1ம் அதிகாரத்தில் யோயாகீனின் சிறையிருப்பின் 5ம் வருஷத்தைக் (கிமு 612) குறிப்பதால், 8ம் அதிகாரத்தின் “ஆறாம் வருஷம்” கிமு 611 என்று தெரிகிறது. எசேக் 4ம் அதிகாரத்தின் சம்பவங்கள் 1 மற்றும் 8 ம் அதிகாரங்களுக்கு இடையில் இருப்பதால், எசேக்கியேல் ஒருக்களித்துப் படுக்கும் சம்பவங்கள் கிமு 612 - 611 ம் வருஷங்களில் (சுமார் 1 வருஷம்) நடந்திருக்க வேண்டும்.

#### எசேக் 20:1.

இந்த வசனத்தில் “ஏழாம் வருஷம்” குறிப்பிடப்படுகிறது. (கிமு 610)

#### எசேக் 24:1,2.

எருசலேமின் கடைசி முற்றுகை 9ம் வருஷம் 10ம் மாதம் 10ம் தேதி ஆரம்பித்தது. (கிமு 608) இதே நாள் எரே 52:4,5; 2ராஜா 25:1,2ம் வசனங்களில் சொல்லப்படுகிறது. எசேக் 4ம் அதிகாரத்தில் உரைக்கப்பட்ட தீர்க்கதரிசனத்தில் நிறைவேறுதல் இதுவே.

#### எசேக் 26:1-4.

11ம் வருஷம் முதலாம் தேதியில் (கிமு 606) தீருவின் ஜனங்கள் எருசலேமின் அழிவைப் பார்த்து சந்தோஷப்பட்டாலும், தீரு அழிவை சந்திக்கும் என்று சொல்லப்பட்டது. எருசலேம் பாழாய்ப்போனது பற்றிய இந்த வசனத்தில் காலக்கணக்கு துல்லியமாகச் சொல்லப்படுகிறது. (11ம் வருஷம் = கிமு 606)

#### எசேக் 33:21.

எருசலேமின் அழிவிலிருந்து தப்பி ஓடி பாபிலோனுக்கு வந்து எசேக்கியேலைச் சந்தித்த ஒருவனுடைய நேரிடையான சாட்சியத்தைப் பற்றி இந்த வசனத்தில் தெரிவிக்கப்பட்டுள்ளது. இது சிறையிருப்பின் 12ம் வருஷம் 10ம் மாதம் 5ம் தேதி ஆகும். 11ம் வருஷத்தில் எருசலேம் அழிக்கப்பட்டதைத் தொடர்ந்து, பாபிலோனில் இருந்த எசேக்கியேலைச் சந்திக்க வந்த மனுஷனின் பிரயாண காலம் 6 மாதங்கள் ஆகியிருக்கலாம். (ரோதர்ஹாம் பைபிளைப் பார்க்கவும்)

எசேக் 40:1.

இந்த வசனத்தில் சிறையிருப்பின் 25ம் வருஷம் 1ம் மாதம் 10ம் தேதி அன்று எருசலேம் நகரம் அழிக்கப்பட்டு 14 வருஷங்கள் ஆயிற்று என்று குறிப்பிடப்படுகிறது. சிறையிருப்பின் 25ம் வருஷம் (கிமு 592) என்று எசேக்கியேல் குறிப்பிடுகிறார். அதாவது, எசேக் 1:1,2ம் வசனத்தில் குறிக்கப்பட்ட வருஷத்திலிருந்து 20 வருஷங்கள் கழித்து இந்த காலக்கணக்கை எசேக்கியேல் எழுதுகிறார். அதாவது, எசேக்கியேல் தன்னுடைய தீர்க்கதரிசன ஊழியத்தை ஆரம்பித்ததிலிருந்து 20 வருஷங்கள் ஆகிறது. எருசலேம் அழிக்கப்பட்டு 14 வருஷங்கள் ஆயிற்று என்று குறிப்பிடுவதிலிருந்து கிமு 592 + 14 = கிமு 606ம் வருஷத்தில் எருசலேம் நகரத்தின் அழிவு நடந்த வருஷம் நிரூபணம் ஆகிறது.

எசே 40:1ம் வசனத்தில், “வருஷ ஆரம்பத்தின் 10ம் தேதி அன்றே” என்று ஆசாரியனாகிய எசேக்கியேல் குறிப்பிடுகிறார். முதல் மாதமாகிய நிசான் மாதம் யூத மத வருஷத்தின் துவக்கமாயிருக்கிறது.

எசேக்கியேல் குறிப்பிடும் வருஷம், 1ம் மாதம் 10ம் தேதி, 25ம் வருஷம் ஆகும். இது எருசலேம் நகரம் அழிவு அடைந்த தேதியை குறிப்பிடும்படியாக இல்லை. ஏனெனில், எருசலேமின் அழிவு 4ம் மாதம் 9ம் தேதி நடந்தது. (2ராஜா 25:3,4; எரே 52:4,7) யோயாக்கீனின் சிறையிருப்பு (எசேக்கியேலின் சிறையிருப்பும் அதுவே) எந்த மாதம், எந்த தேதியில் நடந்தது என்பதை 2நாளா 36:9,10ம் வசனங்களின் மூலமாக அறியலாம். யோயாக்கீன் ஆட்சி செய்த காலம் 3 மாதங்களும் 10 நாட்களும் ஆகும். இதைத் தொடர்ந்து இவன் ஆட்சி அகற்றப்பட்டு, சிதேக்கியா சிம்மாசனத்தில் ஏறினான். அதாவது, யோயாக்கீனின் சிறையிருப்பும், சிதேக்கியாவின் ஆட்சி துவக்கமும் ஒரே சமயத்தில் நடந்தன. 10ம் வசனத்தில், “மறுவருஷத்தின் ஆரம்பத்திலே” என்று குறிக்கப்பட்டுள்ளது. வருஷ ஆரம்பம் என்பது வசந்த காலமாகிய நிசான் மாதம் ஆகும். “வருஷ ஆரம்பத்தில்” (நிசான் 10ம் தேதியில்) யோயாக்கீன் ராஜா சிறை பிடிக்கப்பட்ட சம்பவம் இந்த வசனத்தில் குறிக்கப்படுவது, எசேக் 40:1ல் குறிப்பிடும் வருஷ ஆரம்பமாகிய நிசான் மாதம் 10ம் தேதிக்கு துல்லியமாக ஒத்து வருகிறதைக் காணலாம். இந்த தேதியைத் தான், எசேக் 40:1ல் 25ம் வருஷம் 1ம் மாதம் 10ம் தேதி அன்றே என்று குறிப்பிடுகிறார். இந்த தேதியில் தான் எசேக்கியேலின் சிறையிருப்பு சரியாக 25 வருஷங்கள் முடிவடைகிறது.



மேலும் இந்த நாள், கிமு 642ல் யோசியா ராஜாவின் காலத்தில் நடந்த விசேஷித்த பஸ்கா ஆசரிப்பில் பலி செலுத்த ஆட்டுக்குட்டி தேர்ந்தெடுக்கப்பட்ட அதே நாளிலிருந்து 50 வருஷங்கள் முடிவடைவதாக அனுமானிக்கலாம். எசே 1:1ம் வசனத்தில் குறிப்பிடப்படும் 30ம் வருஷம், 20 வருஷங்கள் கழித்து, எசேக் 40:1ம் வசனத்தில் குறிப்பிடப்படும் சிறையிருப்பின் 25ம் வருஷம் ஆகியவற்றை கவனிக்கும் போது, இந்த 50 வருஷங்கள் திரும்ப சீரமைக்கப்படும் யூபிலி காலப்பகுதியை குறிப்பிடுவதாக உள்ளது. எசே 40:2 - 43:5ல் எசேக்கியேல் கண்ட தரிசனத்தில் எருசலேம் நகரமும் ஆலயமும், தேவனுடைய மகிமையும் திரும்ப காணப்படுவது, இஸ்ரவேலர்களுக்கு வருங்காலத்தில் தேவன் சமாதான நகரத்தையும், தேசத்தையும் திரும்ப அளிக்கப் போகும் தேவ ஏற்பாட்டிற்கு அடையாளங்களாய் இருக்கின்றன.

**எசேக்கியேல் காலக்கணக்கு :  
இராஜாக்களின் ஆட்சிக்காலங்களும் சம்பவங்களும்.**

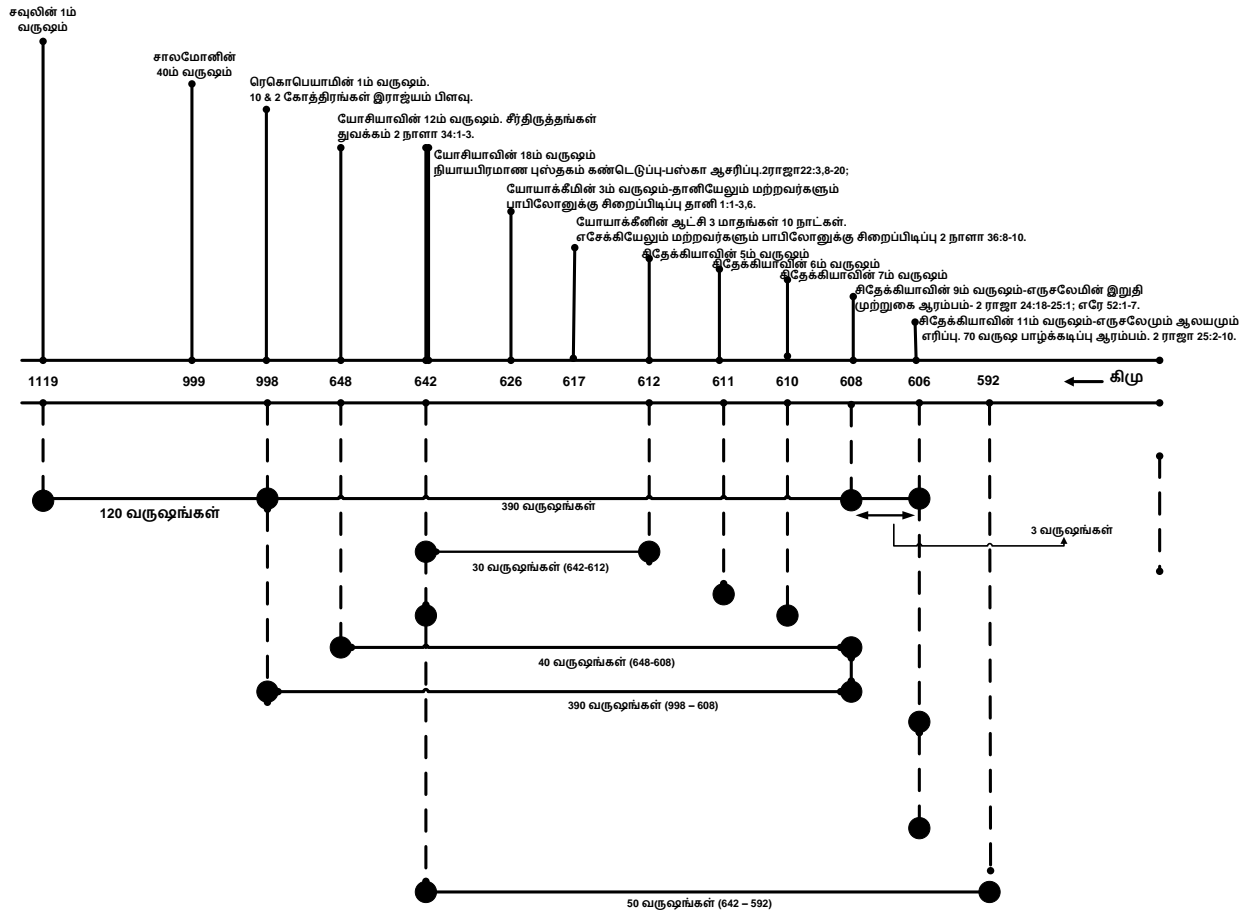

## பழைய மற்றும் புதிய ஏற்பாட்டிற்கு இடையில் உள்ள காலம்

இஸ்ரவேல் ஜனங்களின் 70 வருஷ பாபிலோனிய சிறையிருப்பைத் தொடர்ந்து, தங்கள் தேசத்திற்கு திரும்பிய பிறகு, மல்கியா தீர்க்கதரிசியின் காலத்திலிருந்து யோவான் ஸ்நானகன் வரைக்கும் தீர்க்கதரிசிகளை இஸ்ரவேலர்களுக்கு தேவன் அனுப்பவில்லை. தேவ வார்த்தைகளை கேட்க முடியாத அளவிற்கு பஞ்சம் நிலவிய 400 வருஷங்களடங்கிய காலப்பகுதியாக இருந்தது. இதை ஓசியா 3:4ம் வசனத்தில் கீழ்க்கண்டவாறு படிக்கிறோம் :

“இஸ்ரவேல் புத்திரர் அநேக நாள் ராஜா இல்லாமலும், அதிபதி இல்லாமலும், பலி இல்லாமலும், சிலை இல்லாமலும், ஏபோத் வஸ்திரம் இல்லாமலும், தேராபீம் இல்லாமலும் இருப்பார்கள்”.

தேவன் இஸ்ரவேலர்களுக்கு தீர்க்கதரிசிகள் இல்லாமல் செய்ததற்கான விளக்கத்தை எசேக் 4ம் அதிகாரம் மூலமாக அறிய முடிகிறது :

எசேக் 4:9-17.

“நீ கோதுமையையும் வாற்கோதுமையையும் பெரும்பயற்றையும் சிறுபயற்றையும் தினையையும் கம்பையும் வாங்கி, அவைகளை ஒரு பாத்திரத்திலே போட்டு, அவைகளால் உனக்கு அப்பஞ் சுடுவாய்; நீ ஒருக்களித்துப் படுக்கும் நாட்களுடைய இலக்கத்தின்படியே முந்நூற்றுத்தொண்ணூறு நாள் அதில் எடுத்து சாப்பிடுவாயாக”.

எசேக் 4:4-6ல் எருசலேமுக்கு வரப்போகிற முற்றுகையைப் பற்றிய தீர்க்கதரிசனம் உரைக்கப்படுகிறது. இந்த முற்றுகைக்கு முன்பாக 390 மற்றும் 40 வருஷ அக்கிரமங்களை சுமக்கும் தீர்ப்பு கணக்கிடப்படுகிறது. ஆனால், எசே 4:13ம் வசனத்தில் “நான் அவர்களைத் துரத்துகிற புறஜாதிகளுக்குள்ளே தங்கள் அப்பத்தை தீட்டுள்ளதாகச் சாப்பிடுவார்கள் என்று கர்த்தர் சொன்னார்” என்று படிக்கிறோம். தீட்டுள்ள அப்பஞ் சாப்பிடும் 390 வருஷ காலப்பகுதி, ஒருக்களித்துப் படுக்கும் 390 வருஷ காலப்பகுதியிலிருந்து வேறுபட்டதாகும். இந்த 390 வருஷ தண்டனைப் பற்றி பின்வருமாறு பார்ப்போம் :

**ஆறுவிதமான தானியங்களாலான அப்பம் :**

1) கோதுமை 2) வாற்கோதுமை 3) பெரும்பயிறு 4) சிறு பயிறு 5) தினை 6) கம்பு.

“வயலிலே வெவ்வேறு வகையான விதைகளைக் கலந்து விதையாயாக; சணல் நூலும் கம்பளி நூலும் கலந்த வஸ்திரத்தை உடுத்தாதிருப்பாயாக” என்ற கட்டளைகள் லேவி 19:19ல் கொடுக்கப்பட்டுள்ளன.

எசேக் 4:13ம் வசனத்தில், தேவன் இந்த “கலவை தானிய” அப்பத்தை தீட்டுள்ளது என்று கூறுகிறார். இந்த தீட்டுள்ள உணவு அளவுடன் சாப்பிட வேண்டுமென்று சொல்லப்படுகிறது. வெளி 6:5,6ம் வசனங்களில், கோதுமையும் வாற்கோதுமையும் அளவுடன் சபையின் இருண்ட காலத்தில் கொடுக்கப்படும் நிலையை ஞாபகமூட்டுகிறது. தேவ வசனத்திற்கு ஏற்படும் பஞ்சத்தை ஆமோஸ் 8:11,12ம் வசனங்கள் தெரிவிக்கின்றன.

எசேக் 4:9-17ம் வசனத்தின் தீர்க்கதரிசனம் தேவ வசன பஞ்சத்தையும், பல்வேறு கொள்கை பேதங்கள் அடங்கிய நிலை ஏற்படும் என்பதை உணர்த்துகிறது.

**390 வருஷங்கள் :**

நெகேமியா 13:10-14ம் வசனங்களுடன் மல்கியா 3:8-10ம் வசனங்களை ஒப்பிட்டுப் பார்க்கும் பொழுது, நெகேமியா மேற்கொண்ட சீரமைப்பு பணிகள் தோல்வியுற்றதைத் தொடர்ந்து, மல்கியா தன் தீர்க்கதரிசனத்தை எழுதினார் என்று வேத மாணவர்கள் அநுமானிக்கின்றனர். அர்தசெஷ்டா என்ற பாரசீக ராஜாவின் பானபாத்திரக் காரனாயிருந்த நெகேமியா (கிமு 460) எருசலேமைத் திரும்பக் கட்டுவதில் வெற்றி பெற்று, ஓய்வு நாள் அனுசரிப்பு, ஆலய முறைகள், தசம பாகம் செலுத்துதல் ஆகியவற்றை நடைமுறைக்கு கொண்டு வந்தார். இருப்பினும், இந்த சீரமைப்புகள் ஒரு தலைமுறைக்குள்ளாகவே நிலை நிற்கவில்லை. இதைச் சரிப்படுத்தும் நோக்கத்திலேயே மல்கி 3:8ம் வசனம் உரைக்கப்பட்டது.

மல்கியா மரணம் அடைந்த வருஷம் குறித்து பல அபிப்பிராயங்கள் இருப்பினும், பொதுவாக கிமு 360ம் வருஷம் இருக்கலாம் என்று அநுமானிக்கப்படுகிறது. யோவான் ஸ்நானகனின் ஊழியம் கிபி 29 வசந்த காலத்தில் ஆரம்பமானது. ஆகவே, பழைய ஏற்பாட்டிற்கும் புதிய ஏற்பாட்டிற்கும் (யோவான் ஸ்நானகன் ஊழியத்திற்கும்) இடைப்பட்ட காலமாகிய 390 வருஷங்கள் தீர்க்கதரிசிகள் யாரும் இல்லாத காலமாக கருதப்படுகிறது.

எசேக் 4:9-17ன் தீர்க்கதரிசனத்தில் குறிக்கப்பட்ட 390 வருஷங்களில் தீர்க்கதரிசிகள் யாரும் இல்லாததால், தேவ வசனப் பஞ்சம் நிலவி, கலவை உணவாக தீட்டுப்பட்ட நிலையில் பல்வேறு கொள்கை பேதங்கள் நிலவி வந்தது.

பத்து கோத்திர இஸ்ரவேலர்களின் அக்கிரமம் சுமக்கும் காலப்பகுதியான 390 வருஷங்கள் ரெகொபெயாம் மற்றும் யெரொபெயாம் காலத்தில் 2 கோத்திரத் தாரிடமிருந்து பிரிந்ததிலிருந்து ஆரம்பமானது. 1ராஜா 13ம் அதிகாரத்தில் குறிப்பிடும் விதமாக, யெரொபெயாமின் ஆட்சித் துவக்கத்தில் தேவனுடைய மனுஷன் ஒருவன் இஸ்ரவேல் பத்துக் கோத்திரத்தாரின் விக்கிரக ஆராதனையை ஒழித்துவிட முயற்சி மேற்கொண்டிருந்தும் பலன் அளிக்கவில்லை.

யூதாவின் (2 கோத்திரத்தாரின்) அக்கிரமம் சுமக்கும் 40 வருஷ காலப்பகுதி, 2நாளா 34ம் அதிகாரத்தில் குறிப்பிட்டுள்ள யோசியாவின் சுத்திகரிப்பு நடந்த 12ம் வருஷத்திலிருந்து ஆரம்பமானது. சுத்திகரிப்பு மேற்கொள்ளப்பட்டும், தொடர்ந்து நிலை நிற்காமல் தோல்வியடைந்தது. இஸ்ரவேல் மற்றும் யூத ராஜ்யங்கள் சம்பந்தப்பட்ட இந்த இரண்டு சம்பவங்களும் 2ராஜா 23:15-18ம் வசனங்களில் வரலாற்றுப்பூர்வமாக இணைக்கப்படுகிறது.

சுத்திகரிப்பு பணிகள் மேற்கொள்ளப்பட்டும், அதில் நிலைநிற்காமல், 10 கோத்திர ராஜ்யமும் 2 கோத்திர ராஜ்யமும் தோல்வி அடைந்ததால், அக்கிரமத்தின் தீர்ப்புகளாக 390 மற்றும் 40 வருஷங்கள் தீர்க்கதரிசனமாகக் குறிக்கப்படுகின்றன. நீண்ட காலப்பகுதியான 390 வருஷங்கள் முடிவடையும் எருசலேம் முற்றுகையுடன் 40 வருஷ காலப்பகுதியும் எருசலேம் முற்றுகையுடன் முடிவடைகின்றது.

#### கலவை உணவு :

ஆறு (6) தானியங்கள் அடங்கிய கலவை உணவு தேவனுடைய வசனத்திற்கு ஒவ்வாத கொள்கைகளைக் குறிப்பதாக உள்ளது. பழைய ஏற்பாட்டிற்கும் புதிய ஏற்பாட்டிற்கும் இடைப்பட்ட காலப்பகுதியில், 1) கிரேக்க தத்துவங்களிலிருந்து உருவான சதுசேயர்கள் 2) பரிசேயர்களின் கொள்கைகளை தாறுமாறாக்கிய பிளேடோனிசம் 3) சொராஸ்தியர்களின் போதனைகள் (அப்போஸ்தலர் நடபடிகளில் உள்ள சீயோன், எலியாஸ் போன்றவர்களை உருவாக்கியது) 4) எசீனியர்களை உருவாக்கிய மறைஞானம் 5) செலாத்தியர்கள் 6) ஏரோதியர்கள்.

@@@@@@@@@@@@@@@@

## நேபுகாத்தேச்சார்

நேபுகாத்தேச்சார் ஆட்சியின் முதல் வருஷம் : கி.மு. 625

ஆட்சியின் 19ம் வருஷம் (சிதேக்கியா ராஜா  
ஆட்சி முடிவு - எருசலேம் விழுகை) : கி.மு. 606

நேபுகாத்தேச்சாரின் ஆளுகை காலம் : கி.மு. 625 - 583 (ரசல் கணக்கு)  
" : கி.மு. 605 - 563 (சிவில் கணக்கு)

இவரது தந்தையின் பெயர் : நெபோபோலசார்

நேபுகாத்தேச்சார் கர்கமீஷ யுத்தத்தில் எகிப்தை தோற்கடித்தார்; இதைத் தொடர்ந்து, சிரியா, யூதா ராஜாக்கள் பாபிலோனுக்கு கப்பம் கட்டத் தொடங்கினர். ஆனால், யோயாக்கீம், சிதேக்கியா ராஜாக்கள் கீழ்படியாததால், பாபிலோன் யூதா மீது தாக்குதல் நடத்தியது.

யூத ராஜாவாகிய சிதேக்கியாவின் ஆட்சி கி.மு. 607ல் முடிவுக்கு வந்தது. கி.மு.607ம் வருஷத்திலிருந்து புறஜாதிகளின் காலம்  $7 \times 360 = 2520$  வருஷங்கள் துவங்கியது. (கி.மு. 607 முதல் 1914 வரை)

நேபுகாத்தேச்சர் 7 வருஷங்கள் புத்தி சுவாதீனம் இல்லாமலிருந்தார். இது புறஜாதியார் காலத்திற்கான நிழலாக உள்ளது. இந்த ஏழ்த்தனை காலத் தண்டனை ( $7 \times 360 = 2520$  வருஷங்கள்) புறஜாதியார்களால் இஸ்ரவேலர்கள் மேல் திணிக்கப்பட்டது.

**எருசலேமின் மீது நேபுகாத்நேச்சாரின் படையெடுப்புகள்**

நிகழ்வுகள்	யோயாக்கீமின் 4ம் வருஷம் (ஆட்சிக்காலம் : 11 வருஷங்கள்)	யோயாக்கீனின் 3ம் மாதம்	சிதேக்கியாவின் 11ம் வருஷம்	கெதலியா மரணம் /எகிப்தில் யூதர்கள்
நேபுகாத்நேச்சாரின் ஆளுகை : யூத கணக்கு :	1ம் வருஷம் (எரேமி 25:1)	8ம் வருஷம் (2ராஜா 24:12)	19ம் வருஷம் 2ராஜா 25:8; எரே 52:12.	24ம் வருஷம்
பாபிலோனிய கணக்கு :	ஆட்சியில் அமர்ந்தது	7ம் வருஷம் எரே 52:28.	18ம் வருஷம் எரே 52:29.	23ம் வருஷம் எரே 52:30.
ரசல் காலக்கணக்கு :	கி.மு. 625	கிமு. 617	கி.மு. 607	கி.மு. 602
சிவில் காலக்கணக்கு :	கி.மு. 605 கோடை	கி.மு. 597 வசந்தம்	கி.மு. 587 கோடை	கி.மு. 582
சிறை பிடிக்கப் பட்டவர்கள் :	தானியேல் சாத்ராக் மேஷாக் ஆபேத்நெகோ தானி 1:1-6.	ராஜா,பிரபுக்கள் பலவான்கள், 10,000 பேர்கள். 2ராஜா 24:14-16. தச்சர்,கொல்லர், மூப்பர்,ஆசாரியர், தீர்க்கதரிசிகள், ஜனங்கள்.3023 பேர்கள்.எரே 29:1,2; எரே 52:28.	ராஜா நகர ஜனங்கள், மீதியான அகதிகள். (ஏழைகள் அல்ல) 2ராஜா 25:11,12. 832 பேர் எரே 52: 29.	745 பேர் எரே 52:30. எகிப்துக்கு ஓடிப் போனவர்கள் 2ராஜா 25:26; எரே 43:10,11.
அழிவு பற்றிய விவரங்கள்	யோயாக்கீம் ராஜா கட்டப்பட்டு, பிறகு விடுதலை; அரசாள அனுமதி. 2நாளா 36:6,7. ஆலய பாத்திரங்கள் பாபிலோனுக்கு எடுத்துச் செல்லப்பட்டன. தானி 1:1,2.	யோயாக்கீன் ராஜா பதவி இழந்தது. ஆலய பொக்கிஷங்கள் அபகரிக்கப்பட்டது.  2ராஜா 24:13. சில பாத்திரங்கள் அரண்மனையில் தப்பியது. எரே 27:18-22.	சிதேக்கியா கொலை. யூத ராஜ்ய ஆளுகை முடிவு. எருசலேம் ஆலயம், நகரம் தீக்கிரை. 2ராஜா 25:2-10. தேசம் பாழானது. ஆலய பாத்திரங்கள் அகற்றப்பட்டன. 2நாளா 36:21.	எருசலேம் குடியிராத படிக்கு வெறுமை.  எரே 43:12,13.

## யோயாக்கீம்

யூத ராஜா யோசியாவின் 2ம் மகன் யோயாக்கீம்; இவன் யோவாகாசின் அண்ணன். யோயாக்கீமின் மறுபெயர் எலியாக்கீம். 25 வயதில் ஆட்சிக்கு வந்தான். யோயாக்கீமின் ஆட்சிக்காலம் : 11 வருஷங்கள். (ரசல் கணக்கு : கி.மு.628 - 618)  
” : ” (சிவில் கணக்கு : கி.மு. 608 - 598)

யோயாக்கீம் எகிப்து ராஜா நேகோவின் ஆதரவின் கீழ் முதல் 4 வருஷங்கள் ஆட்சி செய்தான். கெர்கமீஷ் யுத்தத்திற்குப் பிறகு அசீரியா அழிவடைந்தது. எகிப்து நலிவுற்றது. நேபுகாத்நேச்சார் யோயாக்கீமை பாபிலோனுக்கு கொண்டு போவதற்காக இரண்டு வெண்கலச் சங்கிலியால் கட்டியதாக 2நாளா 36:6ல் படிக்கிறோம்.

எரேமியாவின் புஸ்தக சுருளை யோயாக்கீம் தீக்கிரையாக்கியதைப் பற்றி எரேமியா 36:20-24ல் படிக்கிறோம். “ஒரு கழுதை புதைக்கப்படும் வண்ணமாய் அவன் எருசலேமின் வாசல்களுக்கு வெளியே இழுத்தெறிந்து புதைக்கப்படுவான்” என்று எரேமியா 22:18,19ல் குறிக்கப்பட்டுள்ளது.

எகிப்தின் கைக்குள் யூதேயா அடங்கியுள்ளது என்பதை வலியுறுத்தும் விதமாக, யோவாகாசின் அண்ணன் எலியாக்கீமை ராஜாவாக்கி, அவன் பெயரை யோயாக்கீம் என்று மாற்றினான். தங்கள் கட்டுப்பாட்டுக்குள் கொண்டுவரும்போது, அந்த அடிமை ராஜாக்கள் தங்களை நம்பியிருப்பவர்கள் என்றும், தங்கள் சுதந்தரத்தை இழந்தவர்கள் என்பதை அடையாளப்படுத்தும் விதமாக, அவர்கள் பெயரை மாற்றுவது வழக்கமாயிருந்தது. 100 தாலந்துகள் வெள்ளியும், ஒரு தாலந்து பொன்னையும் அபராதமாக எகிப்து ராஜா யூத ராஜாவிடம் வசூலித்தான். (2ராஜா 23:3-35)

யோயாக்கீம் தன் ஆட்சியின் 1,4,8,11ம் வருஷங்களில் நடந்த சம்பவங்கள், யூத ஆட்சி பலவீனமடைந்து வருவதைச் சுட்டிக்காட்டுகிறது.

### 1ம் வருஷம் :

யோயாக்கீம் தன் ஆட்சியின் ஆரம்ப காலத்தில் எகிப்துக்குக் கட்டுப்பாட்டு அடிமையாக இருந்தான். அடிமைகளை உபயோகித்து, எகிப்திய பாணியில் தன் அரண்மனையை விஸ்தாரப்படுத்தி, கூலி கொடுக்காமல் அநியாயமாக நடந்து, தேவனுடைய பார்வையில் பொல்லாப்பானதைச் செய்தான். (2ராஜா 23:37)

#### 4ம் வருஷம் :

யோயாக்கீமின் 4ம் வருஷம் நேபுகாத்நேச்சாரின் 1ம் வருஷம் என்பதை நாம் கவனத்தில் கொள்ள வேண்டும். யோயாக்கீமின் 3ம் வருஷம் என்று தானியேல் குறிப்பிடுவது, எரே 46:2ல், இதே காலப்பகுதி யோயாக்கீமின் நான்காம் வருஷம் என்று குறிக்கப்பட்டிருக்கிறது. ராஜாக்கள் பதவியேற்கும் வருஷத்தை ஒன்று பாபிலோனிய கணக்குப்படியும் மற்றொன்று யூத கணக்கு முறைப்படியும், வேதாகமத்தில் கணக்கிடப்பட்டுள்ளது. இந்த இரண்டு முறைகளுக்கும் இடையே ஒரு வருஷ வித்தியாசம் உள்ளது.

யோயாக்கீமின் 4ம் வருஷத்தில் எகிப்தின் ஆதிக்கம் குறைந்து, பாபிலோன் வலுப்பெற்றது. ஐபிராத்து நதிக்கரையில் கர்கெமிஷ் யுத்தத்தில் பாபிலோனிய ராஜா நேபுகாத்நேச்சாரினால் எகிப்து மன்னன் நேகோவை முறியடித்தான். (எரே 46:2) இதனால், எகிப்தின் நதி தொடங்கி ஐபிராத்து நதி மட்டுமுள்ள எல்லா பகுதிகளும் பாபிலோன் ராஜ்யத்தின் கீழ் வந்தன. (2ராஜா 24:7) ஆகவே, யோயாக்கீம் நேபுகாத்நேச்சாரின் ஊழியனாக அடுத்த மூன்று வருஷங்கள் சேவித்தான். (2ராஜா 24:1) இந்த 4ம் வருஷத்தில், “எருசலேம் 70 வருஷங்கள் பாழாக்கப்படும்” என்ற தீர்க்கதரிசனம் உட்பட தேவனால் உரைக்கப்பட்ட தீர்க்கதரிசனங்களை எரேமியா தீர்க்கதரிசி சொல்ல, அவற்றை பாராக் எழுதினான். பிறகு, ஆலய பிராகாரத்தில் ஜனங்களுக்கு முன்பாக பாராக் வாசித்தான். எரே 25:11,12. 25:6; 36:3. “எருசலேம் பாழாக்கப்படும்” என்ற தீர்ப்பை தடுக்கும் விதமாக, ஜனங்கள் 5ம் வருஷம் 9ம் மாதம் உபவாசம் பண்ணினார்கள். இது குறித்து யோயாக்கீம் ராஜாவுக்கும் தெரிவிக்கப்பட்டாலும், அவன் மனம் வருந்தாமல், எரேமியாவின் புஸ்தக சுருளை எரித்தான். புஸ்தகம் புதிதாக திரும்ப எழுதப்பட்டது. யோயாக்கீம் தன் தீய வழியில் தொடர்ந்து நடந்தான்.

#### 8ம் வருஷம் :

யோயாக்கீம் பாபிலோனை மூன்று வருஷம் சேவித்த பின்பு 4ம் வருஷத்தில் கலகம் பண்ணினான். இதற்கு காரணம், கர்கெமிஷ் யுத்தத்திற்கு பிறகு, எகிப்து மன்னனின் ஊடுருவல் இல்லாததாலும், பாபிலோன் ராஜா தொலைதூர நாடுகளுக்கு படையெடுத்து சென்றதாலும், யோயாக்கீம் பாபிலோனுக்கு செலுத்த வேண்டிய வரிகளை செலுத்தாமல் சுதந்தரமாக செயல்பட முயற்சித்திருக்கலாம்.



**யோயாக்கீமின் 11ம் வருஷம் :**

யோயாக்கீமின் 11ம் வருஷத்தில் நேபுகாத்நேச்சார் படையெடுத்து வந்து, யோயாக்கீமின் ஆட்சியை அகற்றினான். (2நாளா 36:5-7) இவனுடைய இறப்பு பற்றி எரேமியாவினால் தீர்க்கதரிசனம் உரைக்கப்பட்டிருந்தது. (எரே 22:18,19)

### **யோயாக்கீன்**

யூத ராஜா யோயாக்கீமின் குமாரன் யோயாக்கீன்; எரேமியாவின் புஸ்தகத்தில் கோனியா, எகொனியா என்று அழைக்கப்படுகிறான். இவன் 18ம் வயதில் ஆட்சிக்கு வந்தான். யோயாக்கீமின் மரணத்திற்குப் பிறகு, யோயாக்கீன் 13 வாரங்களுக்கு குறைவாகவே (மூன்று மாதமும் பத்து நாட்களும்) ஆட்சிபுரிந்தான்; (2நாளா 36:9) இதன் காரணமாக, யோவாகாசைப் போலவே, இவனுடைய ஆட்சிக்காலமும் “ராஜாக்கள் ஆட்சிக்கால பட்டியலில்” எண்ணப்படுவதில்லை. அவனுடைய குறைந்த ஆட்சியும், நீண்ட சிறையிருப்பும் 2ராஜா 24:12-15; எரே 22:24-28; 24:1; 29:1-2; 52:31-34; எசே 17:12-13; 19:9ம் வசனங்களில் குறிக்கப்பட்டுள்ளன.

நேபுகாத்நேச்சாரின் படையெடுப்பை சமாளிக்க முடியாமல், அவனிடம் சரணடைந்து, கைதியாக தன் தாயுடனும், பிரபுக்கள், பிரதானிகள் தச்சர், கொல்லர், ஆகியோருடன் நேபுகாத்நேச்சாரினால் சிறைபிடிக்கப்பட்டு பாபிலோனுக்கு கொண்டு போகப்பட்டான். மொத்த பாபிலோனில் 37 வருஷ சிறையிருப்புக்கு பின்பு, ஏவில் மெரொதாக் ராஜாவினால் விடுதலை பண்ணப்பட்டு, அங்கேயே மரித்தான்.

2ராஜா 25:27.

@@@@@@@@@@@@@@@@@@@@

## சிதேக்கியா

எகிப்தின் எல்லையருகே இருக்கும் யூதேயா தனக்கு கப்பம் கட்டும் அடிமை நாடாக இருக்கும் நிலையில், யூதேயாவை முற்றிலுமாக அழிக்கும் நோக்கம் நேபுகாத்நேச்சாருக்கு இல்லை; ஆகவே, யூதேயாவின் ஆளுகை தொடர நேபுகாத்நேச்சார் சம்மதித்திருந்தான். ஆகவே, யோசியாவின் இளைய குமாரனாகிய மத்தனியாவை, சிதேக்கியா என்று பெயர் மாற்றி, அவனை யூத ராஜாவாக ஆட்சியில் அமர்த்தினான். பெயர் மாற்றத்திற்கான காரணம், புதிய ராஜா தன் கட்டுப்பாட்டிற்குள் இருக்கிறான் என்பதை நிலைநாட்டுவதற்காக அக்காலத்திய வழக்கமாயிருந்தது. ஆலய பொக்கிஷங்களை மட்டும் பாபிலோனுக்கு எடுத்துச் சென்ற நேபுகாத்நேச்சார், எருசலேமை பாதிப்பு இல்லாமல் விட்டு வைத்தான்.

சிதேக்கியா ராஜா தேவனுடைய வார்த்தைகளுக்கு செவி கொடுக்கவில்லை (எரே 37:1,2) அவனுடைய 4ம் வருஷத்தில், அனனியா என்னும் பொய் தீர்க்கதரிசியின் வார்த்தைகளுக்கு செவிகொடுத்தான். நேபுகாத்நேச்சாரினால் பாபிலோனுக்கு சிறைப்பிடிக்கப்பட்டுச் சென்றவர்கள், பாபிலோனுக்கு எடுத்துச் சென்ற பொக்கிஷங் களுடன் எருசலேம் திரும்பி வருவார்கள் என்று அனனியா கூறியதை சிதேக்கியா நம்பினான். (எரே 28: 1-9) சிதேக்கியா எரேமியாவை தண்டித்து தண்ணீர் இல்லாத தூரவிலே போட்டான். (எரே 38:6) அதே வருஷத்தில் ராஜ்யம் சம்பந்தமான சில காரணங்கள் முன்னிட்டு சிதேக்கியா பாபிலோனுக்குச் சென்றான். (எரே 51:60)

சிதேக்கியாவின் சரித்திரம் எரே 27ம் அதிகாரத்திலிருந்து பெருமளவில் குறிக்கப்பட்டிருக்கிறது. நேபுகாத்நேச்சாருக்கு விரோதமாக பாபிலோனுக்கு எதிரியாகி, எகிப்து ராஜாவின் ஒத்துழைப்பை நாடியதைக் கண்ட நேபுகாத்நேச்சார், சிதேக்கியா ஆண்ட யூதேயாவை அழிக்க படைகளை அனுப்பினான். எருசலேம், லாகீஸ், அசெக்கா பட்டணங்களைத் தவிர, யூதேயா முழுவதும் சின்னாபின்னமாக்கப்பட்டது. (எரே 34:21; 37:5-11; எசே 17: 15-20; எரே 34:7)

இந்த சமயத்தில் சிதேக்கியாவுக்கு ஆதரவாக எகிப்தின் பார்வோன் படைகளை அனுப்பியதைக் கண்ட நேபுகாத்நேச்சார், எருசலேமை இரண்டு வருஷங்கள் முற்றுகையிட்டு, சிதேக்கியாவின் 11ம் வருஷத்தில் எருசலேமை அழித்தான். 4ம் மாதம் 9ம் தேதி நகரத்தின் மதில் இடிக்கப்பட்டது. சிதேக்கியாவின் குமாரர்கள் அவன் முன்னிலையில் கொலை செய்யப்பட்டு, சிதேக்கியாவின் கண்களை குருடாக்கி, பாபிலோனுக்கு கைதியாக கூட்டிச் சென்றான். அங்கு சிதேக்கியா மரித்தான். (எரே 52:11) எருசலேமின் இந்த அழிவு முழுமையானது. ஆலயமும் நகரமும் முற்றிலும்

அழிக்கப்பட்டது. ஜனங்கள் சிறைப்பிடிக்கப்பட்டு பாபிலோனுக்கு கொண்டு செல்லப்பட்டனர். எரேமியாவின் தீர்க்கதரிசனம் இவ்விதமாக நிறைவேறியது. (2நாளா 36:18-21) யூதா ஆட்சி முடிவுக்கு வந்தது. எசேக்கியேல் தன் தீர்க்கதரிசனத்தில் சிதேக்கியாவின் பெயரை குறிப்பிடாவிட்டாலும், இவனைப்பற்றிய தீர்க்கதரிசனம் என்பதை எசேக்கியேல் தெரிந்து கொண்டிருப்பார். (எசே 21:25-27)

யூத ராஜாவான யோசியாவின் குமாரன் சிதேக்கியா. இவன் தான் கடைசி யூத ராஜா. இவனுடைய மறுபெயர் மத்தனியா. இவன் 11 வருஷங்கள் ஆட்சி செய்தான்.

சிதேக்கியாவின் ஆளுகை : கி.மு. 617-607 (ரசல் காலக்கணக்கு)  
 ,, : கி.மு. 597-587 (சிவில் காலக்கணக்கு)

யோயாக்கீனைத் தள்ளிவிட்டு, சிதேக்கியாவை நேபுகாத்நேச்சார் ஆட்சியில் அமர்த்தினான். (2ராஜா 24:17)

சிதேக்கியாவின் விழுக்கையைக் குறித்து எசேக்கியேல் தீர்க்கதரிசனம் உரைத்தார். எசேக் 21:25-27. சிதேக்கியா ஆட்சி இழந்ததிலிருந்து புறஜாதியார்களின் காலம் ஆரம்பமானது. (1நாளா 29:23)

### கெதலியா

யூத ராஜா யோசியாவின் ஆட்சி காலத்தில் அவனுடைய செயலராக சாப்பானின் குமாரனாகிய கெதலியா பணியாற்றி வந்தான். சிதேக்கியா காலத்தில் எருசலேமின் அழிவைத் தொடர்ந்து, மீதியானவர்களின் கவர்னராக (பிரதானியாக) நேபுகாத்நேச்சார் கெதலியாவை பதவியில் அமர்த்தினான். இவன் இரண்டு மாதங்கள் ஆளுகை செய்தான்.

கெதலியா கவர்னராக பதவியேற்ற வருஷம் : கி.மு. 607 (ரசல் கணக்கு)  
 ,, : கி.மு. 587 (சிவில் கணக்கு)

@@@@@@@@@@@@@@@@@@@@

## எரேமியா

எரேமியா தீர்க்கதரிசி யூத ராஜா யோசியாவின் 13ம் வருஷத்தில் ஊழியம் செய்ய ஆரம்பித்தார். ரசல் காலக்கணக்குப்படி, இது கி.மு. 648ம் வருஷம் ஆகும். சிவில் காலக்கணக்குப்படி, கி.மு. 628 ஆகும். இவர் 40 வருஷ காலம் 5 யூத ராஜாக்களுக்கு தீர்க்கதரிசனம் உரைத்து வந்தார்.

எரேமியா தீர்க்கதரிசியின் தந்தை பெயர் இலக்கியா. இவர் ஆசாரிய குடும்பத்தைச் சேர்ந்தவர்.

இஸ்ரவேலர்களின் பாபிலோன் சிறையிருப்பைப் பற்றி முதன் முறையாக எரேமியா தீர்க்கதரிசனம் உரைத்தார். இவருடைய தீர்க்கதரிசனங்களை அடிப்படையாக வைத்து, தானியேலும், சகரியாவும் 70 வருஷ பாழ்க்கடிப்பு பற்றி மேற்கோள் காட்டினர். (எரேமியா 25:8-13; 29:10-14)

எருசலேம் அழிவை தொடர்ந்து எருசலேமின் பிரதானியாக இருந்த கெதலியா கொலை செய்யப்பட்டதைத் தொடர்ந்து, எரேமியா எகிப்துக்குச் சென்று, அங்கு மரித்தார்.

## எசேக்கியேல்

எசேக்கியேல் தீர்க்கதரிசியின் தந்தை பெயர் பூசி. ஆசாரியக் குடும்பத்தைச் சேர்ந்தவர்.

நேபுகாத்நேச்சாரின் 8ம் வருஷத்தில் யூத ராஜா யோயாக்கீனை சிறை பிடித்து பாபிலோனுக்கு கொண்டு போன சமயத்தில், எசேக்கியேலும் அகதியாக பாபிலோனுக்குச் சென்றார். (கி.மு. 617ல்) எசேக் 40:1; 2ராஜா 24:12; எரே 52:28; 27:19,20.

எசேக்கியேல் தீர்க்கதரிசியின் ஊழியம், யோயாக்கீனுடைய சிறையிருப்பின் 5ம் வருஷத்தில் துவங்கியது.

ரசல் காலக்கணக்கு : கி.மு. 613

சிவில் காலக்கணக்கு : கி.மு. 593

@@@@@@@@@@@@@@@@@@@@

## கோரேஸ்

பெர்சியா ராஜா கோரேஸின் ஆளுகை காலம் : கி.மு. 560-530

(சிவில் காலக்கணக்கு).

கோரேஸ் மேதியர்களின் தலைநகரமான எக்பத்தானாவை கி.மு.550ல் கைப்பற்றினான். இதை தொடர்ந்து, வெகுவிரைவில் மேதிய சாம்ராஜ்யத்தின் பெரும்பகுதியை தன் ஆளுகையின் கீழ் கொண்டு வந்தான்.

கோரேஸ் பிறப்பதற்கு 150 வருஷங்களுக்கு முன்பே, ஏசாயா 44:24,28ல் கோரேஸ் பெயர் குறிக்கப்பட்டுள்ளது. கோரேஸ் ராஜா கிறிஸ்துவுக்கு முன்னடையாளம். “கர்த்தராகிய நான் அபிஷேகம் பண்ணின கோரேஸ்” என்று ஏசாயா புஸ்தகத்தில் (45:1) வாசிக்கிறோம். “அவன் என் நகரத்தைக் கட்டி, சிறைப்பட்டுப்போன என்னுடையவர்களைக் கிரயமில்லாமலும், பரிதானமில்லாமலும் விடுதலையாக்குவான் என்று சேனைகளின் கர்த்தர் சொல்லுகிறார்” என்று ஏசாயா 45: 13ல் படிக்கிறோம். (ஏசாயா 46:10-11; 48:20)

ஐபிராத்து நதியை திசை திருப்பி, பாபிலோனிய ராஜா பெல்ஷாத்தசாரை கொண்டு, பாபிலோனிய சாம்ராஜ்யத்தை முடிவுக்கு கொண்டு வந்தான். தானி 5:30; 2நாளா 36:22.

கோரேஸ் 1ம் வருஷம் : கி.மு. 537 (எருசலேம் விழுகை நிகழ்ந்த கி.மு. 607 லிருந்து 70ம் வருஷம் முடிவடைந்த வருஷம்).

## தானியேல்

நேபுகாத்நேச்சாரின் 1ம் வருஷத்தில் (யூத ராஜா யோயாக்கீமின் 4ம் வருஷத்தில்) சிறைப்பிடிக்கப்பட்டு பாபிலோனுக்குச் சென்றவர்களில் தானியேலும் ஒருவர்; (கி.மு. 625) அப்பொழுது அவருக்கு 16 வயது இருந்திருக்கலாம்.

நேபுகாத்நேச்சாரின் 19ம் வருஷத்தில் (கி.மு. 607) சிதேக்கியா ராஜா ஆட்சி முடிவுக்கு வந்த சமயம், எருசலேமின் 70 வருஷ பாழ்க்கடிப்பு ஆரம்பமானது. இந்த பாழ்க்கடிப்பு கோரேஸ் ராஜாவின் 1ம் வருஷத்தில் (கி.மு. 537) முடிவுக்கு வந்தது.

ஆகவே, கோரேஸ் ராஜாவின் 1ம் வருஷத்தில் தானியேலின் வயது = 16+18+70=104.

தானியேல் வாழ்ந்த காலப்பகுதி = கி.மு. 641 - 537.

@@@@@@@@@@@@@@@@@@@@

## செருபாபேல்

செருபாபேலின் மறுபெயர் செஸ்பாத்தார் என்று தெரிகிறது. இவர் யூத அதிபதி என்று எஸ்றா 1:8ல் வாசிக்கிறோம்; (யூத ராஜா யோயாக்கீனின் பேரன் என அனுமானிக்கப்படுகிறது). கோரேஸ் ராஜா செஸ்பாத்தாரை தேசாதிபதியாக (கவர்னராக) நியமித்து, எருசலேமில் தேவனுடைய ஆலயத்தை கட்ட கட்டளையிட்டான். எஸ்றா 5:13-16.

செருபாபேலின் ஊழியம் : கி.மு. 537 - 515. (ரசல் & சிவில் காலக்கணக்கு)

கோரேஸ் ராஜாவின் 1ம் வருஷம் 7ம் மாதம் : ஆலய பீடம் கட்டப்பட்டது.  
எஸ்றா 3:1-6

கோரேஸ் ராஜாவின் 2ம் வருஷம் 2ம் மாதம் : ஆலய அடிக்கல் நாட்டப்பட்டது.  
எஸ்றா 3:10-13

@@@@@@@@@@@@@@@@@@@@

## இஸ்ரவேலின் பத்து கோத்திரத்தார்கள் சிதறடிக்கப்பட்ட வருஷம்

யோதாமின் 15ம் வருஷம் = இஸ்ரவேலின் பத்து கோத்திரங்கள் சிதறடிக்கப்பட்டது; இஸ்ரவேல் ராஜாவை (பெக்கா) அசீரியா ராஜா திக்லாத் பிலேசர்-III தோற்கடித்தான். இது நடந்த வருஷம்: கி.மு. 763 சூரிய கிரகணம் கி.மு. 763ல் ஜூன் மாதம் 15ம் தேதியில் நடந்தது. இந்த நிகழ்வு, ஆமோஸ் 8:9ல் குறிக்கப்பட்டுள்ளது.

“அந்நாளிலே நான் மத்தியானத்திலே சூரியனை அஸ்தமிக்கப் பண்ணி, பட்டப்பகலிலே தேசத்தை அந்தகாரப்படுத்தி”.

ஆனால், இந்த சூரிய கிரகணத்தை, வரலாற்றில் 29 வருஷங்கள் தள்ளி குறித்து வைத்தனர்.

@@@@@@@@@@@@@@@@@@@@

## பாபிலோனில் சிறையிருப்பு - 70 வருஷங்கள்

பாபிலோனில் சிறையிருப்பு காலமாகிய 70 வருஷங்கள் தொடர்பாக குறிக்கப்பட்டுள்ள வேத வசனங்களை பின்வருமாறு பார்க்கலாம் :

I.

எரேமியா 25:8-11.

“நீங்கள் என் வார்த்தைகளைக் கேளாமற் போனபடியினால், இதோ, வடக்கே இருக்கிற சகல வம்சங்களையும், என் ஊழியக்காரனாகிய நேபுகாத்நேச்சார் என்கிற பாபிலோன் ராஜாவையும் அழைத்தனுப்பி, அவர்களை இந்த தேசத்துக்கு விரோதமாகவும், இதின் குடிகளுக்கு விரோதமாகவும், சுற்றிலுமிருக்கிற இந்த எல்லா ஜாதிகளுக்கும் விரோதமாகவும் வரப்பண்ணி, அவைகளைச் சங்காரத்துக்கு ஒப்புக்கொடுத்து, அவைகளை பாழாகவும் இகழ்ச்சிக்குறியாகிய ஈசல் போடுதலாகவும், நித்திய வனாந்தரங்களாகவும் செய்வேன் என்று சேனைகளின் கர்த்தர் சொல்லுகிறார். — இந்த தேசமெல்லாம் வனாந்தரமும் பாழுமாகும். இந்த ஜாதிகளோ, எழுபது வருஷமாகப் பாபிலோன் ராஜாவைச் சேவிப்பார்கள்”.

“பாழாக்குதல்” என்பதற்கு எபிரேய வார்த்தை : “கொர்பா” (CHORBAH)

அதாவது, “காய்ந்து போன அல்லது வெறுமையான இடம்”.

“பாழாய் போகப் பண்ணுதல்” என்பதற்கு எபிரேய வார்த்தை : “ஷெமாமா” (SHEMAMAH). அதாவது, “ஒருவரும் குடியிராதபடி” என்று எரேமியா 34:22ல் நேரிடையாகவே தெரிவிக்கப்படுகிறது.

எரேமியா 34:22.

“இதோ, நான் கட்டளை கொடுத்து, அவர்களை இந்த நகரத்துக்குத் திரும்பப் பண்ணுவேன். அவர்கள் அதற்கு விரோதமாக யுத்தம் பண்ணி, அதைப் பிடித்து, அதை அக்கினியால் சுட்டெரிப்பார்கள்; யூதாவின் பட்டணங்களையும், ஒருவரும் அவைகளில் குடியிராதபடிப் பாழாய்போகப் பண்ணுவேன் என்று கர்த்தர் உரைக்கிறார் என்று சொல் என்றார்”.

அதாவது,

எருசலேம் குடியிராதபடி பாழாய்போகும் காலம் = பாபிலோனுக்கு இஸ்ரவேலர் சிறை பிடிக்கப்பட்டுப் போன காலம்.

இந்த இரண்டு நடவடிக்கைகளும் சம காலத்தவை ஆகும்.

சம்பவங்களின் வரிசைக்கிரமம் :

1. நேபுகாத்நேச்சார் யூதாவிற்கும், சுற்றிலுமிருக்கிற ஜாதிகளுக்கும் விரோதமாக வருதல்.
2. யூதாவும், மற்ற ஜாதிகளும் அழிக்கப்பட்டு, பாழாய் போகுதல்.
3. தேசத்திற்கும், குடியிருந்த ஜனங்களின் நடவடிக்கைகளுக்கும் நேர்ந்த பாழ்க்கடிப்பு விவரங்கள்.
4. ஜாதிகள் 70 வருஷங்கள் பாபிலோனை சேவித்தல்.

ஜனங்களின் சிறையிருப்பும், தேசம் ஒருவரும் குடியிராதபடி பாழாய் போகுதலும் சம காலத்தவை அல்ல என்பதற்கான குறிப்பு வேதத்தில் இல்லை! யூதா பாபிலோனை 70 வருஷம் சேவிக்கும் என்று குறிப்பிட்டு எரேமியா 25:8-11 தீர்க்கதரிசனம் சொல்லவில்லை என்றும், “இந்த ஜாதிகள் 70 வருஷங்கள் பாபிலோனை சேவிப்பார்கள்” என்று எழுதியிருக்கிறது என்பது சிலருடைய வாதம். ஆனால், இந்த தீர்க்கதரிசனத்தின் நோக்கமே, யூதர்களுக்கு தண்டனை அளிப்பது தான்; நியாயப்பிரமாண சட்டத்திற்கு உட்பட்ட நாடு இஸ்ரவேல் மட்டுமே. நியாயப்பிரமாண கட்டளைகளுக்கு கீழ்படியாமல் விரோதமாக நடந்ததால், இந்த தண்டனைகளும் சாபங்களும் அவர்களுக்கு உரித்தாயின. ஆகவே, தீர்க்கதரிசனத்தில், பொதுவான முறையில் 70 வருஷங்கள் எல்லா ஜாதிகளுக்கும் பொருந்தும் வகையில் குறிக்கப்பட்டாலும், இந்த தீர்க்கதரிசனம் யூதாவிற்கு தான் நேரிடையாக சொல்லப்பட்டது என்பதில் சந்தேகமில்லை. மற்ற ஜாதிகளும் பாபிலோன் சாம்ராஜ்யத்தின் வளர்ச்சியினால் பாதிக்கப்பட்டவர்களாய் இருந்தாலும், பாழாக்குதலுக்கும், சிறையிருப்புக்கும் குறிக்கப்பட்ட 70 வருஷ காலப்பகுதி துல்லியமாக யூதாவைச் சார்ந்தது ஆகும்.

## II.

2நாளா 36:11-12, 17,20,21.

“சிதேக்கியா ராஜாவாகிற போது, இருபத்தொரு வயதாயிருந்து, பதினொரு வருஷம் எருசலேமில் அரசாண்டு, தன் தேவனாகிய கர்த்தரின் பார்வைக்குப் பொல்லாப்பானதைச் செய்தான். அவன் கர்த்தருடைய வாக்கை உரைத்த எரேமியா என்கிற தீர்க்கதரிசிக்கு முன்பாகத் தன்னைத் தாழ்த்தவில்லை”.

“பட்டயத்திற்குத் தப்பின மீதியானவர்களை அவன் பாபிலோனுக்குப் பிடித்துப் போனான். பெர்சியா ராஜ்யபாரம் ஸ்தாபிக்கப்படுமட்டும் அங்கே அவர்கள் அவனுக்கும் அவன் குமாரருக்கும் அடிமைகளாயிருந்தார்கள். கர்த்தர் எரேமியாவின் வாயினாலே சொன்ன வார்த்தை நிறைவேறும்படிக்கு, தேசம் தன்னுடைய ஓய்வு வருஷங்களை இரம்மியமாய் அநுபவித்துத் தீருமட்டும், அது பாழாய்க்கிடந்த நாளெல்லாம், அதாவது, எழுபது வருஷம் முடியுமட்டும் ஓய்ந்திருந்தது”.

எரேமியா 25:8-11ம் தீர்க்கதரிசனத்தில், தேசம் ஓய்வாக இருப்பதை, பாழாக்குதலுக்கும், சிறையிருப்பிற்கும் தொடர்புபடுத்திப் பேசப்படவில்லை.

ஆனால், 2நாளா 36:21ல் ஓய்வும், பாழாக்கும் காலப்பகுதியும் சம்பந்தப்படுத்திப் பேசப்படுகிறது. எரேமியா “பாழாக்குதல்” பற்றி பேசுகிறார். அது தேசம் ஓய்வு கொள்வதை மறைமுகமாக உணர்த்துகிறது. தேசம் ஓய்வு கொள்ளும் இந்த காலப்பகுதி 70 வருஷம் என்று குறிக்கப்படுகிறது. இஸ்ரவேலர்கள் யூபிலி பிரமாணத்தை கடைபிடிக்காத காரணத்தால், தேசம் இப்பொழுது விவசாயம் செய்ய இயலாத நிலையை அடைகிறது. எருசலேம் முற்றிலும் விழுவதற்கு முன்பாக



இதற்கு முன் நடைபெற்ற சிறிய சிறையிருப்புகள், தேசம் முழுமையான 70 வருஷ ஓய்வை அனுபவிக்கும் இந்த நிலைமையுடன் ஒப்பிட முடியாது.

2நாளா 36:21ல் சொல்லப்படும் ஓய்வு வருஷம், நிலம் 7ம் வருஷம் ஓய்வு பெறுவதைக் குறிக்காது. ஏனெனில், எருசலேமின் விழுகை வரையிலும், 70க்கு மேற்பட்ட ஓய்வு வருஷங்கள் முடிந்து விட்டிருந்தன.

கி.மு. 1576ம் வருஷத்திலிருந்து கி.மு. 607ம் வருஷம் வரையிலும் 969 வருஷங்களில், 138 முறை 7ம் வருஷ ஓய்வு நடந்து முடிந்திருக்கும். ஆகவே, இந்த 7ம் வருஷ ஓய்வை, பாழாக்கும் காலப்பகுதியான 70 வருஷங்களுக்கு சார்ந்தது அல்ல என்பது தெளிவாகத் தெரிகிறது. இது, 50 வருஷ யூபிலி காலக்கணக்கைச் சொல்லுகிறது. 969 வருஷங்களில் 19 முறைகள் (50ம் வருஷ ஓய்வு) யூபிலி வருஷங்கள் வந்துள்ளன. ஆகவே, மீதி 51 முறைகள் யூபிலி அனுசரிக்கப்பட இருந்தன.

#### தீர்க்கதரிசனப் பார்வை (2நாளா 36:21)

மொத்த யூபிலிகள்	= 70	
முறையாக அனுசரிக்காத யூபிலிகள்	= 19	(19 X 50 = 950 வருஷங்கள்)
இன்னும் அனுசரிக்கப்படாத யூபிலிகள்	= 51	(51 X 49 = 2499 வருஷங்கள்)
	-----	-----
	70	3449 வருஷங்கள்
	-----	-----

இஸ்ரவேலர்கள் எகிப்தை விட்டு வெளியேறியதிலிருந்து யூபிலி கடைசியாக அனுசரித்த வரைக்குமான காலப்பகுதி : 950 வருஷங்கள்  
 சிதேக்கியாவின் விழுகைக்கு முன்பு கடைசி யூபிலி அனுசரித்தது : கி.மு. 626  
 பாழ்க்கடிப்பின் காலப்பகுதியில் ஓய்வு வருஷங்களாக அனுபவித்தது: அதாவது கி.மு. 536 வரை : 70 வருஷங்கள்  
 இஸ்ரவேலர் கானான் தேசத்தில் பிரவேசித்த வருஷம் : கி.மு. 1575  
 “பொருள்” துவக்கமான வருஷம் = கி.மு. 1575 + 3449 = கி.பி. 1874  
 இளைப்பாறுதலின் காலம் துவக்கம் = கி.பி. 1874

கி.பி. 1874ம் வருஷத்தில் உலக ஜனங்களுக்கு “இளைப்பாறுதலின் காலம்” (விசேஷித்த யூபிலி) ஆரம்பித்தது. நமது கர்த்தராகிய கிறிஸ்துவின் இரண்டாம் வருகையின் பிரசன்னத்தை தொடர்ந்து மகா யூபிலி ஆரம்பமாகிறது. (அப் 3:19-21)

மாற்றுக் கருத்து :

எருசலேமின் விழுகை கி.மு. 587ம் வருஷத்தில் நிகழ்ந்தது என்றும், அதைத் தொடர்ந்த 50 வருஷங்கள் “பாழாக்கும் காலம்” என்று எடுத்துக் கொண்டால், முன் குறிக்கப்பட்ட யூபிலிகளின் எண்ணிக்கை 50 ஆக குறைந்து விடும். அதாவது, இதுவரை அனுசரிக்கப்பட்ட 19 யூபிலிகளைத் தவிர, மீதமுள்ள 31 யூபிலிகள் அனுசரிக்க முயற்சிக்கப்படாதது ஆகும். இந்த 31 யூபிலிகளின் “காத்திருக்கும் காலம்”  $31 \times 49 = 1519$  வருஷங்கள்.

ஆகவே,  $950 + 1519 = 2469$  வருஷங்கள். கானானுக்குள் பிரவேசித்த 1556லிருந்து 2469 வருஷங்களைக் கூட்டினால், கி.பி. 914ம் வருஷம் வருகிறது. தீர்க்கதரிசனப் பார்வையில், யூபிலி காலக்கணக்குகளின் நிறைவேறுதல் ஒத்துவரவில்லை.

III.

லேவி 26:27-28, 31-35.

“— நானே உங்கள் பாவங்களினிமித்தம் உங்களை ஏழ்த்தனையாய்த் தண்டிப்பேன். — உங்கள் தேசம் பாழும் வனாந்தரமுமாகும்; தேசமானது பாழாய் கிடக்கிற நாளெல்லாம் ஓய்வு நாட்களை இரம்மியமாய் அநுபவிக்கும்”.

இந்த “ஏழ்த்தனை” தண்டனையை, லூக் 21:24ல் இயேசு கூறும் “புறஜாதியாரின் காலம் நிறைவேறும் வரைக்கும் எருசலேம் புற ஜாதியாரால் மிதிக்கப்படும்” என்ற வசனத்தை இணைத்து, இஸ்ரவேலர் மேல் புறஜாதியார் ஆதிக்கம் செலுத்தும் காலப்பகுதி உணரப்படுகிறது.

லேவி 26ம் அதிகாரத்தின் பின்னணியில், தண்டனை காலப்பகுதி, சிறையிருப்பும், தேசம் பாழாகும் நிலையும் ஒன்றாக ஆரம்பிக்கிறது.

லேவி 26:29-35ல், இந்த தண்டனை பல பகுதிகளைக் கொண்டதாக வர்ணிக்கப் படுகிறது.

1. பசி
2. விக்ரிகங்களின் அழிவு
3. பட்டணங்கள், பரிசுத்த ஸ்தலங்கள் பாழாக்கப்படுதல்
4. சத்துருக்களின் தேசத்திற்குச் சிதறடிக்கப்படுதல்
5. தேசம் பாழாய்கிடக்கும் நாளெல்லாம் ஓய்வுநாளை இரம்மியமாய் அநுபவிக்கும்

தேசம் பாழாக்கப்படும் நிலை, தேசம் ஓய்வு எடுப்பதைக் குறிப்பதாக பல வசனங்களில் பார்க்கிறோம். (2நாளா 36:21) நிலம் ஓய்வு பெறுவதற்கு, முதலில் தேசம் பாழாக்கப்பட வேண்டும். விவசாயம் செய்ய முடியாத நிலை இது.

லேவி 26:35ன்படி, ஓய்வு வருஷங்கள் அனுசரிக்கப்படவில்லை. ஆகவே தான், தேசம் முழுமையாக ஓய்வு எடுக்க, எருசலேம் முழுவதும் அழிக்கப்பட்டு, ஒருவரும் குடியிருக்கக் கூடாதபடிக்கு சிறைபிடிக்கப்பட வேண்டியிருந்தது.

பாழாய் கிடக்கும் நாட்கள் = ஓய்வு நாட்களாக இரம்மியமாக

அநுபவிக்கும் காலம் = 70 வருஷங்கள். (லேவி 26:34)

#### IV. எரேமியா 25:12-13.

“எழுபது வருஷம் நிறைவேறின பின்பு, நான் பாபிலோன் ராஜாவினிடத்திலும் அந்த ஜாதியினிடத்திலும் கல்தேயருடைய தேசத்தினிடத்திலும்..... அவர்களுடைய அக்கிரமத்தை விசாரித்து, அதை நித்திய பாழிடமாக்கி, நான் அந்த தேசத்துக்கு விரோதமாய் உரைத்த என் வார்த்தைகளையெல்லாம், எரேமியா சகல ஜாதிகளுக்கும் விரோதமாகத் தீர்க்கதரிசனமாய்ச் சொன்னதும், இந்த புஸ்தகத்தில் எழுதியிருக்கிறதுமான யாவையும் அதின் மேல் வரப்பண்ணுவேன் என்று கர்த்தர் சொல்லுகிறார்”.

இங்கு 70 வருஷங்கள் கோரேஸ் ராஜாவின் 1ம் வருஷத்தில் தான் முடிவடைந்தது. அதற்கு முன்னர், பெல்ஷாத்த்சாரின் பாபிலோனின் ராஜ்யம் முடிவுக்கு வந்தது. ஆகவே, பாபிலோன் ராஜாவின் மீது தேவனுடைய தண்டனை 70 வருஷங்கள் முடிவதற்கு முன்பே வருவது போல் வசனம் உள்ளது.

“நிறைவேறுதல்” என்பதற்குரிய எபிரேய பதம் (STRONG:4390,4392) “நிறைவேறுதல்” “நிறைவு பெற்றுக் கொண்டிருத்தல்”, “நிறைவு பெறும் நிலையில் இருப்பது” என்ற விரிவான நோக்கத்தில் வேதத்தில் சில இடங்களில் கையாளப்பட்டுள்ளது.

உதாரணங்கள் :

1. எரே 6:11 (பூரண வயதுள்ளவர்கள்). இங்கு, உயிரோடிருக்கும் காலத்திலேயே, பூரண வயதுள்ள நிலையில் இருப்பவர்களாக எபிரேய பதம் கையாளப்படுகிறது.
2. பிரசங்கி 11:5. எலும்புகள் (குழந்தை) உருவாவதற்கு முன்பே (கரு முழுமை பெறாததற்கு முன்பே), “குழந்தை” என இங்கு குறிக்கப்படுகிறது.

ஆகவே, எரே 25:12ல், பாபிலோன் ராஜாவின் அழிவிற்கு முன்பாகவே, 70 வருஷங்கள் நிறைவேறியிருக்கத் தேவை இல்லை. அதாவது, 70 வருஷங்கள் ஏறக்குறைய முழுமை பெறும் சமயத்தில் பாபிலோன் ராஜா பதவி இழப்பான் என்று அர்த்தம் கொள்கிறது.

எரேமியா 25:12.

கல்தேயர்களின் தேசத்தை “நித்திய பாழிடமாக்கி” என்று கூறப்படுகிறது.

எபிரேய பதம் : நித்தியம் = OLAM (நீண்ட)

பாழிடம் = SHEMAMAH (பாழாக்குதல்)

இந்த எபிரேய வார்த்தை “நித்திய பாழிடம்” என்ற கருத்தில் இல்லாமல், “நீண்ட காலத்திய பாழாக்குதலை” குறிக்கும் விதத்தில் உள்ளது. கோரேஸ் பாபிலோனை பிடிக்கும்போது, அங்குள்ள தெய்வங்களையும் கோவில்களையும் நிர்மூலமாக்க வில்லை. 200 வருஷங்கள் கழித்து, பெர்சிய ராஜ்யம் அலெக்ஸாண்டரிடம் தோற்றுப் போகும் வரையிலும் பாபிலோன் முழுமையாக அழிக்கப்படவில்லை. கிறிஸ்து பிறந்த காலத்தில் இறுதியாக பாபிலோன் தரைமட்டமாக்கப்படுவதற்கு பல நூறு வருஷங்கள் ஆகின.

எரேமியா 51:37.

“அப்பொழுது பாபிலோன் குடியில்லாத மண்மேடுகளும், வலுசர்ப்பங்களின் தாபரமும், பாழும் ஈசல் போடப்படுதலுக்கு இடமுமாய் போகும்”.

இன்று வரையிலும் ஈராக்கின் தலைநகரமான பாக்க்தாத்திற்கு மாற்றாக, பாபிலோன் தலையெடுக்கவில்லை. இன்று வரையில், பாபிலோன் நகரம் சுற்றுலா ஸ்தலமாக பழைய சின்னமாக பாழடைந்த நிலையிலே உள்ளது.

ஏசாயா 13:20.

“தலைமுறை தோறும் அதில் ஒருவரும் தங்கித் தரிப்பதுமில்லை”.

V.

எரேமியா 29:10-14.

“பாபிலோனிலே 70 வருஷம் நிறைவேறின பின்பு, நான் உங்களைச் சந்தித்து, உங்களை இவ்விடத்துக்குத் திரும்பி வரப்பண்ணும்படிக்கு உங்கள் மேல் என் நல்வார்த்தையை நிறைவேறப்பண்ணுவேன். — நான் உங்கள் சிறையிருப்பைத் திருப்பி, நான் உங்களைத் துரத்தி விட்ட எல்லா ஜாதிகளிலும் எல்லா இடங்களிலுமிருந்து உங்களைச் சேர்த்து, நான் உங்களை விலக்கியிருந்த ஸ்தலத்துக்கே உங்களைத் திரும்பி வரப்பண்ணுவேன் என்று கர்த்தர் சொல்லுகிறார்”.

இது யோயாக்கீன் ராஜா சிறை பிடிக்கப்பட்டு போன போது, அவனுடன் பாபிலோன் சென்றவர்களை நோக்கி இந்த வசனம் சொல்லப்படுகிறது. இந்த காலப்பகுதியை 70 வருடங்களின் ஆரம்பமாக எடுத்துக் கொள்ள முடியாது.

யோயாக்கீன் (எகொனியா) ஆட்சி இழந்தது கி.மு. 597 (சிவில்) அல்லது கி.மு. 617 (ரசல்). ஆகவே, கோரேஸ் 1ம் வருஷம் (கி.மு. 537) வரையில் 60 வருஷங்கள் அல்லது 80 வருஷங்கள் தான் ஆகும். 70 வருஷங்கள் வராது. ஆகவே, எருசலேம் முற்றிலும் அழிக்கப்படும் வருஷம் பின்னால் வருகிறது. யோயாக்கீன் சிறையிருப்பின் சமயத்தில் அல்ல. எருசலேம் ஆலயம் முற்றிலும் அழிவு பெறும் சமயம் இது அல்ல. யூதர்களின் ஆலயம் இருக்கும் வரையில் அவர்களின் நம்பிக்கை இழக்கப்படவில்லை.

1. எருசலேம் அழிவு.
2. ஆலயம் அழிவு.
3. ஜனங்கள் சிறையிருப்பு.
4. தேசம் வெறுமையாய் பாழாக்கப்படுதல்.

இவை அனைத்தும் நடந்த சமயம் தான் 70 வருஷ காலக்கணக்கு துவங்குகிறது.

## VI.

**தானி 9:1-3,17-18.**

“கல்தேயருடைய ராஜ்யத்தின் மேல் ராஜாவாக்கப்பட்ட மேதிய குலத்தானாகிய அகாஸ்வேருவின் புத்திரனான தரியு ராஜ்யம் பண்ணுகிற முதலாம் வருஷத்தில், எருசலேமின் பாழ்க்கடிப்புகள் நிறைவேறித்தீர எழுபது வருஷம் செல்லுமென்று கர்த்தர் எரேமியா தீர்க்கதரிசியோடே சொல்லிய வருஷங்களின் தொகையை புஸ்தகங்களால் அறிந்து கொண்டேன்”.

“----- பாழாய்க்கிடக்கிற உம்முடைய பரிசுத்த ஸ்தலத்தின் மேல் உமது முகத்தை பிரகாசிக்கப் பண்ணும். -- உம்முடைய கண்களைத் திறந்து, எங்கள் பாழிடங்களையும், உமது நாமம் தரிக்கப்பட்டிருக்கிற நகரத்தையும் பார்த்தருளும்”.

70 வருஷ காலப்பகுதி கூடிய சீக்கிரம் (விரைவில்) முடியப்போவதை தானியேல் அறிந்து கொண்டு ஜெபிக்கிறார். (எரேமியா 25:11ம் வசனம் மூலம் அறிந்து கொள்கிறார்)

இந்த 70 வருஷ காலப்பகுதியை தானியேல் எருசலேமுக்கு நேரிடையாக உரித்தாக்குகிறார். இதைச் சூழ்ந்த மற்ற நாடுகளைப் பற்றி குறிப்பிடவே இல்லை. ஆகவே, மற்ற ஜாதிகளின் மேல் பாபிலோன் ஆதிக்கம் செலுத்துவதற்கான 70 வருஷ காலப்பகுதி என்பது வேதத்தின் நோக்கமல்ல !

1. நேபுகாத்நேச்சாரின் 1ம் வருஷம் (எருசலேம் மீது முதல் தாக்குதல்) கி.மு.605 (சிவில் காலக்கணக்கு) என எடுத்துக் கொண்டால், கோரேஸ் 1ம் வருஷம் வரை 68 வருஷங்கள் ஆகிறது. (கி.மு. 537)

2. நேபுகாத்நேச்சாரின் 8ம் வருஷம் (2ம் தாக்குதல் - யோயாக்கீன் மீது), கிமு.597 (சிவில் காலக்கணக்கு) என்று எடுத்துக் கொண்டால், கி.மு.537 (கோரேஸ் 1ம் வருஷம்) வரையில் 60 வருஷங்கள் ஆகிறது.
3. நேபுகாத்நேச்சாரின் 18ம் வருஷம் (3ம் தாக்குதல் - சிதேக்கியா மீது), கிமு.587 (சிவில் காலக்கணக்கு) என்று எடுத்துக் கொண்டால், கி.மு.537 (கோரேஸ் 1ம் வருஷம்) வரையில் 50 வருஷங்கள் ஆகிறது.

மேற்கூறியவற்றில், தீர்க்கதரிசனம் சொல்லிய 70 வருஷங்களடங்கிய காலப்பகுதி வரவில்லை.

தானியேல் 70 வருஷங்கள் பற்றிக் குறிப்பிடும் போது, ஆலயம் அழிவு பெற்ற வருஷத்தையே துவக்கமாக எடுத்துக் கொள்கிறார். (தானி 9:17)

எரேமியாவின் தீர்க்கதரிசனத்தை கருத்தில் கொண்டு, சிறையிருப்பின் காலப்பகுதியும், பாழ்க்கடிப்பின் காலப்பகுதியும் 70 வருஷங்கள் என்பதை தானியேல் அறிந்து கொண்டுள்ளார்.

## VII.

எரேமியா 36:1,9.

“யோசியாவின் குமாரனாகிய யோயாக்கீம் என்னும் யூதா ராஜாவின் நாலாம் வருஷத்திலே கர்த்தரால் எரேமியாவுக்கு உண்டான வார்த்தை...”.

“யோசியாவின் குமாரனாகிய யோயாக்கீம் என்னும் யூதா ராஜாவின் ஐந்தாம் வருஷத்து ஒன்பதாம் மாதத்திலே -----கர்த்தருக்கு முன்பாக உபவாசம் செய்ய வேண்டுமென்று கூறப்பட்டது”.

எரேமியா தீர்க்கதரிசியின் புஸ்தகச் சுருளை யூதா ராஜா யோயாக்கீம் அக்கினியிலே சுட்டெரித்தான்.

எரேமியா 52:20-22.ல் சொல்லப்பட்டிருக்கும் ஆலய பொக்கிஷங்கள் யோசியாவின் 4ம் வருஷத்திலே பாபிலோனுக்கு எடுத்துச் செல்லப்படவில்லை.

நேபுகாத்நேச்சாரின் 7ம் வருஷத்தில் (பாபிலோனிய கணக்கு) யோயாக்கீன் சிறை பிடிக்கப்பட்டான். இது யூத கணக்குப்படி, 8ம் வருஷம் ஆகும். இந்த வருஷத்திலிருந்து, கோரேஸ் ராஜாவின் 1ம் வருஷம் யூத சிறையிருப்பு முடியும் வரையில் 60 வருஷங்கள் ஆகும்.

நேபுகாத்நேச்சாரின் 18ம் வருஷத்தில் (பாபிலோனிய கணக்கு) சிதேக்கியா சிறை பிடிக்கப்பட்டான். இது யூத கணக்குப்படி, 19ம் வருஷம் ஆகும். இந்த வருஷத்திலிருந்து, கோரேஸ் ராஜாவின் 1ம் வருஷம் யூத சிறையிருப்பு முடியும் வரையில் 50 வருஷங்கள் ஆகும்.

எரேமியா 29:10; 25:11; மற்றும் 2நாளா 36:21 வசனங்களின்படி:

70 வருஷ சிறையிருப்பு = 70 வருஷ ஓய்வு காலப்பகுதி.

#### VIII.

எரேமியா 27:1-21.

“கர்த்தருடைய ஆலயத்திலும் யூதா ராஜாவின் அரமனையிலும் எருசலேமிலும் மீதியான அந்தப் பணிமுட்டுகள் பாபிலோனுக்குக் கொண்டு போகப்படுமென்று இஸ்ரவேலின் தேவனாகிய சேனைகளின் கர்த்தர் சொல்லுகிறார்”. (21ம் வசனம்)

“நான் அவைகளை விசாரிக்கும் நாள் வரைக்கும் அவைகள் அங்கே இருக்கும்; பின்பு அவைகளைத் திரும்ப இந்த ஸ்தலத்திற்குக் கொண்டு வரப்பண்ணுவேன்”. (22ம் வசனம்)

70 வருஷ காலப்பகுதி பற்றிய எரேமியாவின் கடைசி தீர்க்கதரிசனம் இதுவே. பாபிலோன் ராஜாவுக்கு கீழே சிறையிருப்பு, பாழ்க்கடிப்பு, அழிவு என்பதை “கயிறுகள், நுகத்தடிகள்” எரேமியாவின் கழுத்தில் அணியப்படுவது அடையாளமாகக் காட்டப்படுகிறது.

யூதாவைத் தவிர, ஏதோம், மோவாப், அம்மோன், தீரு, சீதோன் ஆகிய நாடுகளுக்கும் இந்த நிலைமை வருவதை 27ம் அதிகாரம் தெரிவிக்கிறது. எரேமியாவின் இந்த தீர்க்கதரிசனம் இனி வரப்போகும் சிதேக்கியா ராஜாவின் காலத்தில் நடக்கும் பேரழிவையே 70 வருஷ காலத் துவக்கமாகக் காட்டுகிறது.

#### IX.

சகரியா 1: 7,12.

“தரியு அரசாண்ட இரண்டாம் வருஷம், சேபாத் மாதமாகிய பதினோராம் மாதம் இருபத்துநாலாம் தேதியிலே, கர்த்தருடைய வார்த்தை இத்தோவின் மகனான பெரகியாவின் குமாரன் சகரியா என்னும் தீர்க்கதரிசிக்கு உண்டாயிற்று; அவன் சொன்னது”.

“அப்பொழுது கர்த்தருடைய தூதன் மறுமொழியாக : சேனைகளின் கர்த்தாவே, இந்த எழுபது வருஷமாய் நீர் கோபங்கொண்டிருக்கிற எருசலேமின் மேலும், யூதா பட்டணங்களின் மேலும் எந்த மட்டும் இரங்காதிருப்பீர் என்று சொல்ல”.

70 வருஷ காலப்பகுதி 18 வருஷங்களுக்கு முன்பே முடிவடைந்து விட்டது. (1ம் வசனம்).

ஆலயத்திற்கு அடிக்கல் 2 மாதங்களுக்கு முன்பு தான் வைக்கப்பட்டது. (ஆகாய் 2:180) இருப்பினும், ஆலயம் கட்டி முழுமை பெறவில்லை. எருசலேமும், அதன் பட்டணங்களும் இன்னும் பாழடைந்து உள்ளன.

சகரியா 1:12 & சகரியா 7:5 “அந்த எழுபது வருஷங்கள்” ஏற்கனவே முடிந்து விட்டன.

X.

சகரியா 7:1-7.

“தரியு ராஜா அரசாண்ட நாலாம் வருஷம், கிஸ்லே என்னும் ஒன்பதாம் மாதம், நாலாந் தேதியிலே, சகரியாவுக்குக் கர்த்தருடைய வார்த்தை உண்டாயிற்று”. (1ம் வசனம்)

“தேசத்தின் எல்லா ஜனத்தோடும் ஆசாரியர்களோடும் சொல்லவேண்டியது என்னவென்றால், நீங்கள் இந்த எழுபது வருஷமாக ஐந்தாம் மாதத்திலும் ஏழாம் மாதத்திலும் உபவாசம் பண்ணித் துக்கங்கொண்டாடின போது நீங்கள் எனக்கென்று தானா உபவாசம் பண்ணினீர்கள்?”

ஆலயம் எரிக்கப்பட்டதின் காரணமாக : 5ம் மாதத்தில் உபவாசம்

கெதலியா கொலை செய்யப்பட்டதின் காரணமாக : 7ம் மாதத்தில் உபவாசம்

எருசலேம் அழிவைத் தொடர்ந்து, 5, 7ம் மாதங்களில் உபவாசம் மேற் கொண்டனர். கோரேஸ் 1ம் வருஷத்தில் அகதிகள் எருசலேமிற்கு திரும்பி, ஆலயத்திற்கு அடிக்கல் நாட்டப்பட்ட போதும், இந்த உபவாசத்தை தொடர்ந்தனர்.

சிலர், இது தேவையா ? என வினவினர். சகரியா 7:3ல் “இத்தனை வருஷம் செய்தது போல” என்பது, எருசலேமுக்கு திரும்பி வந்து உபவாசத்தைத் தொடர்ந்து அனுசரித்த ஒரு பகுதியினரை மட்டும் குறிக்கிறது. ஆனால், சகரியா 7:5ல் “நீங்கள் இந்த எழுபது வருஷமாக 5,7ம் மாதங்களில் உபவாசம் பண்ணிய போது” என்று குறிப்பிட்டது, யூதா முழுமையும் சிறையிருப்பில் இருந்த 70 வருஷ காலப்பகுதியை மட்டும் குறிக்கிறது.

1. எருசலேமும் ஆலயமும் முழுமையாக அழிக்கப்பட்டு எழுபது வருஷங்கள் பாழடைந்திருந்தன.
2. இந்த சிறையிருப்பு (மற்ற ஜாதிகளையும் உள்ளடக்கியது) யூதேயாவுக்கு நேரிடையாக சம்பந்தப்பட்ட விஷயம். கடைசி ராஜா ஆட்சி இழந்ததிலிருந்து 70 வருஷ காலம் சிறையிருப்பிலிருந்தனர்.
3. விவசாயம் பண்ணி இலாபம் ஈட்டாத நிலையில், யூபிலி ஓய்வு நாட்களை அனுசரிக்கும் விதமாக தேசம் 70 வருஷங்கள் முழுமையாக பாழாக்கப்பட்டிருந்தது.
4. இந்த முடிவுகள் தாம் மோசேயினால் உரைக்கப்பட்டு (2நாளாகமம்) எரேமியா, தானியேல் தீர்க்கதரிசிகளால் சொல்லப்பட்டவை. சகரியாவின் சாட்சியத்துக்கு பொருத்தமானவை.



ஆனால், சிவில் காலக்கணக்கு மாறுதலாக உள்ளது. தேசம் பாழான காலப்பகுதியை 70 வருஷங்களாக கொள்ளாமல், கோரேஸ் ராஜாவின் சாசனத்திற்கு முன்னர் 50 வருஷ காலப்பகுதியை முன்னிருத்தி, எருசலேமின் அழிவை குறித்துக் காட்டுகிறது. இந்த காலக்கணக்கு, 70 வருஷ சிறையிருப்பு துவக்கம் எப்பொழுது என்பதை சொல்ல இயலவில்லை. இது, வேதாகமம் சொல்லும் 70 வருஷ காலப்பகுதிக்கு இணக்கமாக இல்லை.

இந்த இரண்டு காலக்கணக்குகளுக்கும் உள்ள வித்தியாசம் 20 வருஷங்கள். மனித வரலாற்றில் இந்த 20 வருஷ வித்தியாசம் ஒரு பெரிய விஷயம் இல்லை. ஆனால், தீர்க்கதரிசனங்கள், நிழல் பொருள் கணக்கீடுகள், உலக முடிவு குறித்தான விஷயங்களில் 20 வருஷங்கள் மிகவும் முக்கியத்துவம் பெறுகின்றது. (2தீமோ 3:16,17) வேத வாக்கியங்கள் தேவ ஆவியினால் ஏவப்பட்டு எழுதப்பட்டுள்ளன.

@@@@@@@@@@@@@@@@@@@@

## எருசலேமின் பாழ்க்கடிப்பு

யூத வரலாற்றில் “எருசலேம் பாழ்க்கடிப்பு” ஒரு இருண்ட காலப்பகுதியாகும். சிதேக்கியா ராஜாவின் ஆட்சி முடிந்து (யூத ஆட்சி இழப்பு), எருசலேம் அழிந்த சம்பவம், “தீசா பா” (Tisha BAv) என்று ஒவ்வொரு வருஷமும் ஆப் (Av) மாதம் 9ம் தேதி ஞாபக நாளாக அனுசரிக்கப்படுகிறது. இது பற்றி யூதேயா என்சைக்ளோபிட்யா பின்வருமாறு கூறுகிறது :

“எரே 52:12ம் வசனத்தின்படி, சாலொமோன் கட்டிய முதல் ஆலயம், பாபிலோன் ராஜா நேபுகாத்நேச்சாரினால் கி.மு. 586 ஆப் மாதம் 10ம் தேதி அழிக்கப்பட்டது; ஆனால், 2ராஜா 25:8-9ல் இந்த நிகழ்வு ஆப் மாதம் 7ம் தேதி என்று குறிக்கப்பட்டுள்ளது. யூத பாரம்பரியங்கள், உபதேசங்கள் அடங்கிய “டோசெஃப்டா” (TOSEFTA) புஸ்தக தொகுப்பில் இந்த தேதி முரண்பாடு பற்றி விளக்கமளிக்கையில், எருசலேம் ஆலய வெளிப்புற சுவர்களும் பிராகாரமும் ஆப் மாதம் 7ம் தேதி அழிக்கத் தொடங்கி, ஆலயம் முழுமையும் 10ம் தேதி அழிந்தது. ஆலயத்துக்கு நேர்ந்த பெரும்பகுதி அழிவு 10ம் தேதி நடந்ததால், அந்த நாளில் வருஷந்தோடும் “உபவாச நாள்” அனுசரிக்கப்பட்டது. இருந்தாலும், யூத ரபிமார்கள் “பேராபத்து” துவங்கிய 7ம் தேதி அன்று அனுசரிப்பது தான் தகுதியாயிருக்கும் என்று 7ம் தேதி அனுசரித்தார்கள்”.

இரண்டாம் ஆலயம் ரோமர்களால் கிபி. 70ம் வருஷம் ஆப் மாதம் 10ம் தேதி அழிக்கப்பட்டதாக யூத வரலாற்று ஆசிரியர் ஜோசபஸ் எழுதுகிறார். கேரத்தியர் (KARAITES) இன்றும் இந்த நாளை துக்க நாளாக அனுசரிக்கிறார்கள். ஆனால், தல்மூத் இந்த நாளை 9ம் தேதி என்று கூறுகிறது. ஆகவே, ஆப் மாதம் 9ம் தேதி அன்று, இரண்டு அழிவுகளின் ஞாபக நாட்களாக அனுசரிக்க பொதுவாக ஏற்றுக் கொள்ளப்பட்டது.

யூத சரித்திரத்தில் தொடர்ச்சியாக பல பேரழிவு நிகழ்வுகள் ஆப் மாதம் 9ம் தேதி அன்றே நடந்திருப்பதால், அந்த நாள் துக்க அனுசரிப்பின் முக்கிய நாளாக தல்மூத் நியாயப்படுத்துகிறது. மிஷ்னா அவ்வாறே கீழ்க்கண்ட 5 பேரழிவுகளைக் குறிப்பிடுகிறது:

1. எகிப்திலிருந்து வெளியேறிய இஸ்ரவேல் புத்திரர் வாக்குத்தத்தம் பண்ணப்பட்ட தேசத்திற்குள் ஆப் மாதம் 9ம் தேதி நுழையக்கூடாது என்று கட்டளை பிறப்பிக்கப்பட்டது.
2. முதல் ஆலயம் அழிவு.
3. 2ம் ஆலயம் அழிவு.
4. பார் கோச்பா யுத்தத்தில் கிபி 135ல் முக்கிய தலைவர்கள் சிறைபிடிக்கப்பட்டனர்.
5. அடுத்த வருஷத்தில் (கிபி 136ல்) ஆலயம் இருந்த இடத்தில் புற மத ஆலயத்தை ரோம்பேரசன் ஹெட்ரியன் கட்டி, எருசலேமை ஒரு புறஜாதி நகரமாக திரும்பக் கட்டினான். எருசலேமின் பெயரை "ஏலியா கேபிடோலினா" என்று பெயரிட்டு, நகரத்திற்குள் யூதர்கள் நுழைய தடை பண்ணினான்.

ஸ்பெயினில் யூதர்கள் கிபி 1492ல் வெளியேற்றப்பட்டது, ஆப் மாதம் 9ம் தேதி ஆகும். முதலாம் உலகப்போர் கிபி 1914ல் ஆப் மாதம் 9ம் தேதி தான் ஆரம்பமானது. அன்று தான் ரஷ்யா ஜெர்மனி மீது போர் தொடுத்தது.

இவ்விதமாக, யூத ஜனங்களின் துன்புறுத்தல்களுக்கும், பேரழிவுகளுக்கும் உள்ள அடையாளமாக ஆப் மாதம் 9ம் தேதி விளங்குகிறது.

உலக சரித்திரங்களில் கிமு 587-586ல் எருசலேம் ஆலயம் எரிக்கப்பட்டது என்று குறிக்கப்படுகிறது. ஆனால், வேத மாணவர்களிடையே கிமு 607-606ல் தான் நடந்தது என்ற பொதுவான கருத்து நிலவுகிறது. இந்த இரண்டு காலக்கணக்குகளுக்கு இடையில் 20 வருஷங்கள் வித்தியாசம் உள்ளது. கிமு 586ம் வருஷம், கல்தேய மற்றும் பாபிலோனிய சுவடுகளில் தேர்ந்தவரான டாலமியினால் ஏற்றுக் கொள்ளப்பட்ட வருஷம் ஆகும். இது தான் ஆலயம் எரிக்கப்பட்ட வருஷம் என அனுமானிக்கப்பட்டால், பைபிள் சம்பவங்களை இணைக்கும் புள்ளியாக இருந்து, பைபிள் சம்பவங்கள் கிமு 586ம் வருஷத்துக்கு முன்னாகவும், பின்னாகவும் இணைக்கப்படுகின்றன. எருசலேம் எரிக்கப்பட்ட வருஷமாக அனுமானிக்கப்பட்ட கிமு 586க்கும், கோரேஸ் ராஜாவின் முதல் வருஷத்திற்கும் இடையே உள்ள காலப்பகுதி 50 வருஷங்களே உள்ளதால், எருசலேம் அழிக்கப்பட்டதற்கு 20 வருஷங்களுக்கு முன்பிலிருந்து தான் 70 வருஷ பாழ்க்கடிப்பு துவங்குகிறது என்று சில பைபிள் விளக்கவுரையாளர்கள் கணிக்கின்றனர்.

ஆனால், நமது நோக்கம் 70 வருஷ பாழ்க்கடிப்பு தீர்க்கதரிசன நிறைவேறுதல் எப்பொழுது துவங்கியது என்பது மட்டுமல்லாமல், இந்த வருஷம் மனுஷ வரலாற்றின் 6000 வருஷங்களில் எப்படி பொருந்துகிறது என்பதும் முக்கியமான விஷயமாகும். எருசலேம் அழிக்கப்பட்ட அந்த வருஷம், “புற ஜாதிகளின் காலங்கள்” பற்றிய கணிப்பைத் தீர்மானிக்கிறது. (லேவி 26:18,21,24,28; தானி 4:16,23,25,32; லூக் 21:24) மேலும், சிதேக்கியா ராஜாவின் கிரீடம் கழட்டப்பட்டு, எருசலேம் அழிவுற்ற காலத்தை கணிக்க உதவும் எசேக் 21:25-27ம் வசனங்களை வேதமாணவர்களாகிய நாம் அறிந்துள்ளோம். ஆகவே, கிமு 606ம் வருஷத்திலிருந்து 70 வருஷ தீர்க்கதரிசனம் துவங்குகிறது என்ற நமது கணிப்பு தவறா? அல்லது, உலக வரலாற்றின்படியான கிமு 586ம் வருஷத்திலிருந்து ஆரம்பமாகிறதா? என்ற கேள்வி எழுகிறது. உலக வரலாறு பெரும்பாலும் அகழ்வாராய்ச்சி மற்றும் புற மத பதிவுகளை ஆதாரமாகக் கொண்டுள்ளது.

எருசலேம் அழிவிலிருந்து 70 வருஷ பாழ்க்கடிப்பை இணைக்கும் பொழுது, சகோ.ரசல் சில சாட்சியங்களை காணத் தவறிவிட்டார் என்று கூறுகின்றனர். ஆனால், உண்மையில் அது நேர்மாறான கருத்து ஆகும். அவர் உலக ராஜ்யங்களின் சரித்திர பதிவுகளை நன்கு தெரிந்தவர். அவைகள் தேவ ஆவியினால் வழி நடத்தப்பட்டவைகள் அல்ல என்பதை அறிந்தவர். பைபிளில் பதிவுகள் குறிக்கப்பட்டிருந்தால், அதற்கு தான் முக்கியத்துவம் கொடுத்து, மற்ற உலகப்பிரகாரமான பதிவுகளுக்கு அவர் முக்கியத்துவம் கொடுக்கவில்லை.

உலக வரலாற்று பதிவுகளுடன் ஒப்பிடும் போது, வேதாகம பதிவுகளின் நம்பகத்தன்மைக்கு கீழ்கண்ட உதாரணங்களை பார்க்கலாம் :

யூதாவின் கடைசி ராஜாவான சிதேக்கியாவின் ஆட்சி இழந்ததற்கு 18 வருஷங்களுக்கு முன், 70 வருஷ பாழ்க்கடிப்பு ஆரம்பமானதாக ஆர்ச் பிஷப் யூஷர் (USHER) கூறுகிறார். ஏனெனில், இந்த சமயத்தில் பாபிலோன் ராஜா ஜனங்களில் பலரை சிறைக்கைதிகளாக பாபிலோனுக்கு அழைத்து சென்றான் என்ற அடிப்படையில் யூஷர் கணக்கிடுகிறார். ஆனால், இது முழுமையான சிறையிருப்பு அல்ல. ஒரு சிறு பகுதியினர் மட்டுமே சிறைபிடிக்கப்பட்டனர். மேலும், சிதேக்கியா விழுமைக்கு 11 வருஷங்களுக்கு முன்பு தான் இது நடந்தது. 18 வருஷங்களுக்கு முன்பு அல்ல ! (2நாளா 36:9,10,17; 2ராஜா 24:8-16) இந்த 70 வருஷங்களை “சிறையிருப்பின் காலம்” என்று யூஷர் தவறாக கணித்தார்.

ஆனால், தேவனாகிய கர்த்தர் இந்த 70 வருஷங்களில் தேசம் பாழாய் கிடக்கும் என்று குறிப்பிட்டுச் சொல்வதோடு, ஒருவரும் குடியிராதபடி பாழாய்ப்போகும் என்று உரைக்கிறார். இந்த நிலைமை சிதேக்கியா ஆட்சி இழந்ததற்கு முன்பு நடக்கவில்லை. (2ராஜா 24:14) ஆனால், சிதேக்கியா ஆட்சி இழப்பிற்கு பின்பு, தேசம் முழுமையாக பாழானது. இருப்பினும், தேசத்தில் ஏழையான சிலரைத் திராட்சத் தோட்டக்காரராகவும், பயிரிடுங்குடிகளாகவும் விட்டிருந்தான் என்று 2ராஜா 25:12ல் படிக்கிறோம். ஆனால், சில நாட்களிலேயே சிறியோரும் பெரியோருமாகிய ஜனங்கள் யாவரும், சேனாதிபதிகளும் கல்தேயருக்குப் பயந்ததினாலே, எழுந்து புறப்பட்டு எகிப்திற்குப் போனார்கள் என்று 26ம் வசனத்தில் படிக்கிறோம். ஆகவே, சிதேக்கியாவின் விழுகையைத் தொடர்ந்து, தேசம் பாழாய்ப்போன 70 வருஷங்களைக் கணக்கிட வேண்டும் என்பதில் சந்தேகம் ஏதும் சிறிதும் இல்லை.

யூஷர் மற்றும் டாலமி இருவரும் “தேசம் பாழாய்ப்போகும்” 70 வருஷங்களைக் குறைத்து, 51 வருஷங்களாக கணித்தனர். டாலமியின் சட்ட நியதிக்கு (PTOLEMY'S CANON) ஒத்துப் போகும் வகையில் “51 வருஷங்கள்” என்று யூஷர் குறிப்பிட்டார். டாலமியின் கணக்குக்கு ஒத்துப் போக வேண்டும் என்பதற்காக, தேசம் பாழாய்ப்போன காலத்தை 70 வருஷங்களிலிருந்து 51 வருஷங்களாக குறைக்க இயலாது. (தானி 9:2; 2நாளா 36:21) கோரேஸ் ராஜாவின் முதல் வருஷத்திற்கு (கிமு 536க்கு முன்புள்ள) முன்னால் உள்ள காலப்பகுதிகளில், முக்கியமாக பழங்கால சரித்திரங்களில் டாலமியின் கணக்கு பெருந்தவறுதல் களைக் கொண்டுள்ளது என்று ஆராய்ச்சியாளர்கள் கூறுகின்றனர். (ரீபிரிண்ட் R3437) மனுஷ வரலாற்றின் துவக்கத்திலிருந்து, அதாவது, ஆதாமின் சிருஷ்டிப்பிலிருந்து தொடர்ச்சியான காலக்கணக்குகளை வேதாகமத்திலுள்ள வசனங்களை அடிப்படையாக வைத்து கணிக்கிறோம். ஆனால், வேதாகம சரித்திரம் முடிவடையும் காலத்தில் உலக சரித்திரங்களின் பதிவுகளை கவனத்தில் கொள்கிறோம்.

தேவ ஆவியினால் வெளிப்படுத்தப்பட்ட “70 வருஷ” காலப்பகுதியை, தேசம் பாழாய்ப்போன வருஷங்களின் துவக்கமாக (சிதேக்கியாவின் ஆட்சி விழுகையில் தேசம் குடியிராதபடி பாழாய்ப்போனதைத் தொடர்ந்து) எடுத்துக் கொண்டால், 70 வருஷங்களின் முடிவு, கோரேஸ் ராஜாவின் முதல் வருஷத்தில் (கிமு 536ல்) முடிகிறது. தேசம் பாழாய்ப்போன 70 வருஷங்கள் கோரேஸின் 1ம் வருஷத்தில்

முடிவடைவதை, டாலமி, யூலர் போன்ற எல்லா நிபுணர்களும் ஒத்துக் கொள்கின்றனர். ஆனால், கிமு. 536க்கு முன்னாக உள்ள வேதாகம காலக்கணக்கை பின்பற்றாமல், உலக வரலாற்றின் தெளிவற்றதும், நிச்சயமில்லாததுமான வருஷங்களை வேதாகம சம்பவங்களுடன் இணைக்க முயற்சிக்கின்றனர்.

உதாரணமாக, நேபுகாத்நேச்சாரின் முதல் வருஷத்திற்கு உலக வரலாற்றில் நிச்சயமில்லாத தேதியை எடுத்துக் கொண்டு, தானி 1:1ம் வசனத்தை மேற்கோளாக சிலர் காட்டுகின்றனர். அவர்கள் இவ்விதமாக யோயாக்கீமின் ஆட்சிக்காலத்தை கணித்து, மற்ற விஷயங்களை அத்துடன் இணைக்கின்றனர். மேலும், “சிறையிருப்பின் காலப்பகுதி” என்று 70 வருஷங்களைக் குறிப்பிட்டு, அதன் ஆரம்பம் யோயாக்கீமின் 3ம் வருஷத்திலிருந்து துவங்குகிறது என்று குறிக்கிறார்கள். ஆனால், வேதாகமோ எவ்வித சந்தேகத்திற்கும் இடமில்லாமல், திரும்பத் திரும்ப “ஒருவரும் குடியிராதபடி”, “தேசம் பாழாக்கப்படும்” காலமாக 70 வருஷங்களைக் குறிக்கிறது. (எரே 25:11,12; 29:10; 2நாளா 36:21; தானி 9:2) இவ்விதமாக, யோயாக்கீமின் மீதமுள்ள ஆட்சி காலங்களும் சிதேக்கியா ஆட்சி காலமும் சேர்ந்து (18 வருஷங்கள்) “70” வருஷங்களுக்கு உட்பட்டது என்று கூறுகின்றனர். ஆனால், வேதாகமம் தேசம் பாழாய் போவதற்கு முன்பு உள்ள காலப்பகுதிகள் “70” வருஷங்களுக்கு கூடுதலானவை என்று சொல்கிறது. (ரீபிரிண்ட் R1975-6) எனினும், அசீரியா, பாபிலோன் இராஜ்யங்களுடன் பல சந்தர்ப்பங்களில் தொடர்பு கொண்டிருந்த எருசலேம் எரிக்கப்படுவதற்கு முன்பு பல சம்பவங்கள் நிகழ்ந்தாலும், நகரம் முற்றிலும் பாழாக்கப்படவில்லை.

“இந்த தேசமெல்லாம் வனாந்தரமும் பாழாமாகும்; இந்த ஜாதிகளோ, எழுபது வருஷமாகப் பாபிலோன் ராஜாவைச் சேவிப்பார்கள். எழுபது வருஷம் நிறைவேறின பின்பு, நான் பாபிலோன் ராஜாவினிடத்திலும், அந்த ஜாதியினிடத்திலும் கல்தேயருடைய தேசத்தினிடத்திலும், அவர்களுடைய அக்கிரமத்தை விசாரித்து, அதை நித்திய பாழிடமாக்கி ....”. (எரே 25:11,12)

“எகொனியா என்னும் ராஜாவும், ராஜஸ்திரீயும், பிரதானிகளும், யூதாவிலும் எருசலேமிலுமுள்ள பிரபுக்களும், தச்சரும் கொல்லரும் எருசலேமை விட்டுப் புறப்பட்டுப் போன பிற்பாடு, ....”.

“பாபிலோனிலே எழுபது வருஷம் நிறைவேறின பின்பு நான் உங்களைச் சந்தித்து, உங்களை இவ்விடத்துக்குத் திரும்பி வரப்பண்ணும்படிக்கு உங்கள் மேல் என் நல்வார்த்தையை நிறைவேற்றப்பண்ணுவேன் என்று கர்த்தர் சொல்லுகிறார்”. (எரே 29:1,10)

“கல்தேயருடைய ராஜ்யத்தின்மேல் ராஜாவாக்கப்பட்ட மேதிய குலத்தானாகிய அகாஸ்வேருவின் புத்திரனான தரியு ராஜ்யபாரம் பண்ணுகிற முதலாம் வருஷத்திலே, தானியேலாகிய நான் எருசலேமின் பாழ்க்கடிப்புகள் நிறைவேறித்தீர் எழுபது வருஷம் செல்லுமென்று கர்த்தர் எரேமியா தீர்க்கதரிசியோடே சொல்லிய வருஷங்களின் தொகையை புல்தகங்களால் அறிந்து கொண்டேன்”. (தானி 9:1,2)

“அவர்கள் தேவனுடைய ஆலயத்தைத் தீக்கொளுத்தி, எருசலேமின் அலங்கத்தை இடித்து, அதின் மாளிகைகளையெல்லாம் அக்கினியால் சுட்டெரித்து, அதிலிருந்த திவ்யமான பணிமுட்டுகளையெல்லாம் அழித்தார்கள். பட்டயத்திற்குத் தப்பின மீதியானவர்களை அவன் பாபிலோனுக்குச் சிறை பிடித்துப்போனான்; பெர்சியா ராஜ்யபாரம் ஸ்தாபிக்கப்படுமட்டும் அங்கே அவர்கள் அவனுக்கும் அவன் குமாரருக்கும் அடிமைகளாயிருந்தார்கள். கர்த்தர் எரேமியாவின் வாயினாலே சொன்ன வார்த்தை நிறைவேறும்படிக்கு, தேசம் தன்னுடைய ஓய்வு வருஷங்களை இரம்மியமாய் அநுபவித்துத் தீருமட்டும் அது பாழாய்க்கிடந்த நாளெல்லாம், அதாவது, எழுபதுவருஷம் முடியுமட்டும் ஓய்ந்திருந்தது. எரேமியாவின் வாயினாலே கர்த்தர் சொன்ன வார்த்தை நிறைவேறும்படி, பெர்சியாவின் ராஜாவாகிய கோரேஸின் முதலாம் வருஷத்திலே கர்த்தர் பெர்சியா ராஜாவாகிய கோரேஸின் ஆவியை ஏவினதினாலே, அவன் : பரலோகத்தின் தேவனாகிய கர்த்தர் பூமியின் ராஜ்யங்களையெல்லாம் எனக்கு தந்தருளி, யூதாவிலுள்ள எருசலேமிலே தமக்கு ஆலயத்தைக் கட்டுவிக்கும்படிக்கு எனக்கு கட்டளையிட்டிருக்கிறார்”. (2நாளா 36: 19-22)

மேலும், எஸ்றா 1:1-8ல், “எரேமியாவின் வாயினாலே கர்த்தர் சொன்ன வார்த்தை நிறைவேறும்படி பெர்சியாவின் ராஜாவாகிய கோரேஸின் முதலாம் வருஷத்திலே, யூதர்கள் எருசலேமிற்குத் திரும்பிப் போகவும், நேபுகாத்நேச்சார் எருசலேமிலிருந்து கொண்டுவந்த பொன், வெள்ளியிலான ஆலய பொக்கிஷங்களை எருசலேமுக்கு கொண்டு செல்ல அனுமதித்து, எருசலேமில் ஆலயத்தை திரும்ப கட்டவும் கட்டளை பிறப்பித்தான்.

மேற்குறிப்பிட்ட வசனங்களில் எரேமியாவின் தீர்க்கதரிசனம் முடிவுக்கு வந்தது தெளிவாகத் தெரிகிறது. இதன் ஆரம்பத்தை சகரியாவின் தீர்க்கதரிசனம் வாயிலாகக் கண்டுபிடிக்கலாம்:

“சேனைகளின் கர்த்தாவே, இந்த எழுபது வருஷமாய் நீர் கோபங் கொண்டிருக்கிற எருசலேமின் மேலும், யூதா பட்டணங்களின் மேலும் எந்த மட்டும் இரங்காதிருப்பீர்”. (சகரியா 1:12)

“நீங்கள் இந்த எழுபது வருஷமாக ஐந்தாம் மாதத்திலும் (2ராஜா 25:8,9; எரே 52:12), ஏழாம் மாதத்திலும் (2ராஜா 25:25; எரே 41:1) உபவாசம் பண்ணி, துக்கம் கொண்டாடின போது, நீங்கள் எனக்கென்று தானா உபவாசம் பண்ணினீர்கள்”.

“அவர்கள் அறியாத புற ஜாதிகளுக்குள்ளே அவர்களைப் பறக்கடித்தேன்; அதினால் அவர்கள் பின்வைத்துப்போன தேசம் போக்குவரத்தில்லாமல் பாழாய்ப்போயிற்று; அவர்கள் இன்பமான தேசத்தை பாழாய்ப்போகப் பண்ணினார்கள்”. (சகரியா 7:5,14)

சுருக்கம் : தானியேலும், நாளாகம ஆசிரியரும் “70” வருஷ தீர்க்கதரிசனமானது, இஸ்ரவேலர்கள் நாடு கடத்தப்படுதலையும், தேசம் பாழாக்கப்படுவதையும், எருசலேம் அழிக்கப்படுவது பற்றியது என்பதை அறிந்திருந்தனர். இவர்கள் தீர்க்கதரிசன அம்சங்களை அறிந்தும், அதன் நிறைவேறுதலை கவனித்தும் இருந்தனர். இது சம்பந்தமான அவர்களுடைய எழுத்துக்கள் தெளிவாகவும், சந்தேகத்திற்கு இடமில்லாமலும் இருக்கின்றன.

“70” வருஷ தீர்க்கதரிசனம் துவங்குவதற்கு தேவையான அம்சங்கள் அனைத்தும் “எருசலேமின் விழுகைக்கு” ஒத்தவிதமாக உள்ளன. கெதலியா பற்றிய சகரியாவின் குறிப்பு இதை உறுதிப்படுத்துகிறது. இதைப் போலவே, 70 வருஷ முடிவும் தெளிவாக குறிக்கப்பட்டுள்ளது. தேசம் தன்னுடைய ஓய்வு நாட்களை எழுபது வருஷங்கள் அனுபவிக்க வேண்டும் என்ற எரேமியாவின் வார்த்தை நிறைவேறுவதற்காக, எருசலேம் ஆலயம் அழிக்கப்படுவதை 2நாளா 36:18-22ம் வசனங்கள் குறிக்கின்றன. எரேமியாவின் தீர்க்கதரிசனம் நிறைவேறிமுடியும் விதத்தை, எருசலேமுக்கு திரும்பிப் போவதற்கான கோரேஸின் கட்டளை மூலம் நாளாகம புஸ்தக ஆசிரியர் குறிப்பிடுகிறார். அதாவது, எருசலேம் எரிக்கப்படுவதிலிருந்து கோரேஸ் கட்டளை வெளியாகும் வரையில் 70 வருஷங்கள் செல்லும் என்று வேதாகமம் தெளிவாக சாட்சியிடுகிறது.

@@@@@@@@@@@@@@@@



## 70 வருஷங்கள் பாழ்க்கடிப்பு

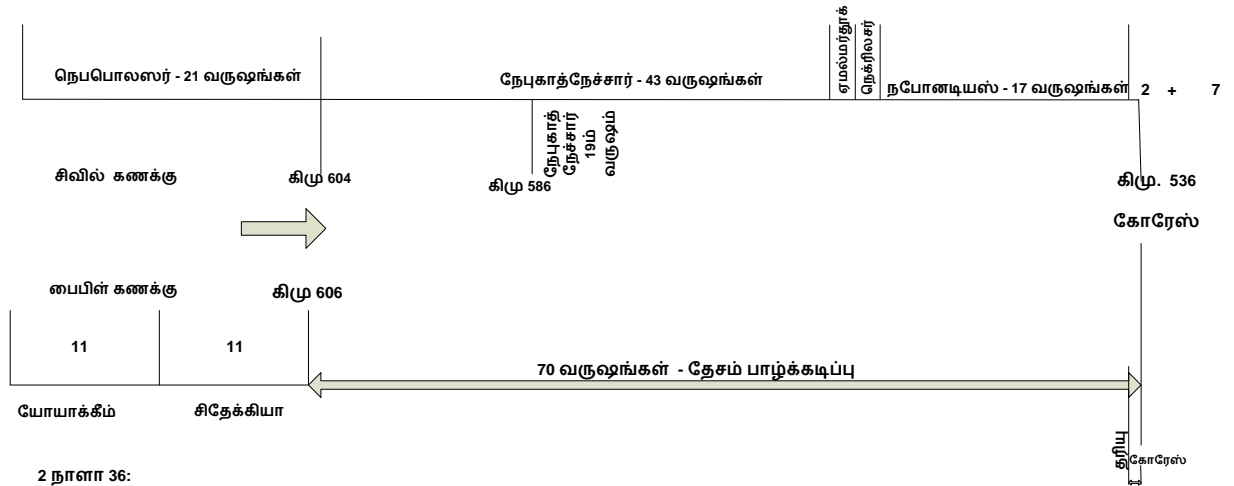

2 நாளா 36:  
21-22.

“ கர்த்தர் எரேமியாவின் வாயினாலே சொன்ன வார்த்தை நிறைவேறும்படிக்கு, தேசம் தன்னுடைய ஓய்வு வருஷங்களை இரம்மியமாய் அநுபவித்து தீரும்ட்டும் , அது பாழாய்கிடந்த நாளெல்லாம், அதாவது , எழுபது வருஷம் முடியும்ட்டும் ஓய்ந்திருந்தது. எரேமியாவின் வாயினாலே கர்த்தர் சொன்ன வார்த்தை நிறைவேறும்படி, பெர்சியாவின் ராஜாவாகிய கோரேசின் முதலாம் வருஷத்திலே கர்த்தர் பெர்சியாவின் ராஜாவாகிய கோரேசின் ஆவியை ஏவினதினாலே, அவன்: பரலோகத்தின் தேவனாகிய கர்த்தர் பூமியின் ராஜ்யங்களையெல்லாம் எனக்குத் தந்தருளி, யூதாவிலுள்ள எருசலேமிலே தமக்கு ஆலயத்தை கட்டும்படிக்கு எனக்கு கட்டளையிட்டிருக்கிறார்.”

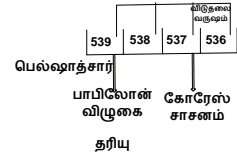

## கோரேஸ் ராஜா சாசனம்: கி.மு. 537 / 536ம் வருஷம்

கோரேஸ் ராஜா ஆட்சியின் முதல் வருஷத்தைக் குறித்து வேதாகம அடிப்படையிலான கணிப்புக்கும், சிவில் கணிப்புக்கும் உள்ள வித்தியாசத்தை பின்வருமாறு பார்க்கலாம். யூதாவின் சிறையிருப்பை நீக்கி கட்டளை பிறப்பிக்கப்பட்ட வருஷம் தான், கோரேஸ் ராஜாவின் முதல் வருஷம் என்று வேதாகமம் சொல்கிறது. ஆனால், சிலர் அவனுடைய முதல் வருஷத்தை வேறுவிதமாக கணிக்கின்றனர். இந்த வருஷத்திற்கு பிற்பட்ட காலப்பகுதியில் வேதாகமத்தில் காலக்கணக்கு தொடர்ச்சியாக சொல்லப்படவில்லை. இது குறித்து, சகோ. ரசல் பின்வருமாறு கூறுகிறார் :

“வேதாகம பதிவுகள் கோரேஸ் ராஜாவின் முதல் வருஷமாகிய கிமு 536 வரை குறிக்கப்பட்டுள்ளது. இது பொதுவாக எல்லோராலும் ஏற்றுக்கொள்ளப்பட்ட வருஷமாய் உள்ளது. வேதாகம காலக்கணக்கு தொடர்ச்சி இத்துடன் நின்றுவிடுகிறது. இதற்குப் பிறகு உள்ள உலக சரித்திரம் நம்பகமாயும், சந்தேகத்திற்கு இடமில்லாமல் தெளிவாக உள்ளது. இவ்விதமாக தேவன் அவருடைய பிள்ளைகளுக்கு தெளிவாகவும், தொடர்ச்சியானதுமான பதிவுகளை தற்காலம் வரை கொடுத்துள்ளார். வேதாகம பதிவுகள் எதுவரையில் சொல்லப்பட்டிருக்கிறதோ அதுவரையிலும், உலக சரித்திர பதிவுகள், வரலாறுகள், அதை பற்றிய அபிப்பிராயங்கள் ஆகியவற்றை நாம் கவனத்தில் கொள்ளத் தேவையில்லை. தேவனுடைய வார்த்தை போதுமானது. பரிசுத்த ஆவியின் துணையோடு எழுதப்படாத உலக சரித்திரங்கள் தெளிவில்லாததாகவும், உண்மைக்கு புறம்பானதாகவும், ஒன்றுக்கொன்று முரண்பாடு கொண்டவையாகவும் இருக்கிறது. ஆகவே வேதத்தில் உள்ள பதிவுகள் நமக்கு போதுமானவையாக இருந்து, உலக சரித்திரம் நம்பகமாய் இருக்கும் காலம்வரை நம்மை அழைத்துச் செல்கிறது”. 2பேது 1:19-21

வேதாகம சரித்திர காலப்பகுதியான 3592 வருஷங்களுடன், கிமு 536 மற்றும் கிபி 1872 வருஷங்களைக் கூட்டினால் மனுக்குல வரலாற்றுக் காலம் 6000 வருஷங்கள் என தெரிகிறது. இந்த கிமு 536ம் வருஷம், புறஜாதியாரின் காலம் கிபி 1914ல் முடிவடைவதை உறுதிப்படுத்துகிறது. கிமு 536ம் வருஷத்திலிருந்து பின்னோக்கி 70 வருஷ பாழ்க்கடிப்பு காலத்தை நீட்டித்தால், சிதேக்கியா ஆட்சி இழந்த கிமு 606ம் வருஷம் வருகிறது. இந்த கிமு 606ம் வருஷத்துடன் 2520 வருஷங்களை முன்னோக்கிக் கூட்டினால், புற ஜாதியாரின் காலம் கிபி 1914ல் முடிவடைகிறது. இவ்விதமாக, கிமு 536ம் வருஷம், புற ஜாதிகளின் காலம் மற்றும் 6000 வருஷங்கள் காலக்கணிப்புக்கு தேவையான அம்சமாயிருக்கிறது.

பாபிலோன் சாம்ராஜ்யத்தின் விழுகை கிமு 538 அல்லது 539ல் நடந்தது என்பதற்குரிய வேதாகமம் மற்றும் உலக சரித்திரத்தின் சாட்சியங்களை பின்வருமாறு பார்க்கலாம் :

சிவில் காலக்கணக்கின்படி, பாபிலோனின் விழுகை கிமு 538ல் நடந்தது என்று குறிக்கப்படுகிறது. ஐபிராத்து நதியை வற்றிப்போகப் பண்ணி, மது அருந்தும் சகியா (SAKEA) பண்டிகையின் சமயத்தில் கோரேஸ் பாபிலோன் பட்டணத்தைப் பிடித்தான். கோரேஸ் தன் வீரத்தினால் பாபிலோனை கைப்பற்றினான். ஆனால், ஆட்சிப் பொறுப்பை தான் ஏற்காமல், பெரியப்பா சியாசரிஸ் (CYAXARES) வசம் ஒப்படைத்து, அவனை பாபிலோன் ராஜாவாக நியமித்தான். இவன் பெயர் தான் வேதாகமத்தில் “மேதியனாகிய தரியு” என்று அழைக்கப்படுகிறது. அகாஸ்வேருவின் குமாரனான தரியு பாபிலோனின் ராஜாவான போது, 62 வயதுள்ளவனாயிருந்தான். தரியு குடிகாரனாகவும், தீர்க்கமும் திட மனதில்லாதவனும், பரந்த சாம்ராஜ்யத்தை சுயமாக நிர்வகிக்க திறமை இல்லாதவனாகவும் இருந்தான். அவனுடைய சகோதரன் மகனாகிய கோரேஸின் திறமையினாலும், சாமர்த்தியம் மற்றும் நற்குணங்களினாலும் தரியுவின் ஆட்சிக்காலம் இரண்டு வருஷம் வரை நீடித்தது. பிறகு இவன் மரணம் அடைந்தான். தரியு சாகும் வரையில் முதன்மை பதவியை தரியுவுக்கு கோரேஸ் கொடுத்திருந்தான் அது வரையிலும், பாபிலோனின் முழு ஆட்சிப் பொறுப்பை கோரேஸ் எடுத்துக் கொள்ளவில்லை.

இந்த தரியுவின் தாய், வேதாகமத்தில் குறிப்பிடும் “எஸ்தர்” (பெர்சிய ராஜா அகாஸ்வேருவின் மனைவி) என்று சில ஆராய்ச்சியாளர்கள் கூறுகின்றனர். தரியுவின் மகள் அமிதிசை (AMYTIS) கோரேஸ் விவாகம் பண்ணியிருந்தான். தரியுவின் ஆட்சிக்காலத்தில் தான் தானியேலுக்கு பல தரிசனங்கள் அருளப்பட்டன. தரியுவின் கீழ் 120 பிரதானிகளும், இவர்களுக்கு தலைவர்களாக இருந்த மூன்று பேரில் பிரதானமானவராக தானியேல் இருந்தார். தானியேல் மேல் பொறாமை கொண்டு, சதிதிட்டம் தீட்டிவர்களின் தீய ஆலோசனைக்கு அடிபணியும் மன இயல்பு கொண்ட தரியுவின் குணத்தை தானியேல் 6ம் அதிகாரத்தில் அறிகிறோம்.

தரியு ராஜாவின் முதல் வருஷ கடைசியில் தான், எரேமியா தீர்க்கதரிசியினால் உரைக்கப்பட்ட எருசலேமின் பாழ்க்கடிப்புகள் நிலவும் 70 வருஷங்கள் விரைவில் முடிவுக்கு வரப்போவதை உணர்ந்து கொண்ட தானியேல், தேவனிடம் தம் ஜனங்களை மன்னிக்கவும், பரிசுத்த நகரத்தின் மீது இரக்கம் செலுத்தவும் ஜெபம் பண்ணினான்.

மேதியா, பெர்சியா ராஜ்யங்கள் இணைந்த சாம்ராஜ்யமாக கோரேஸ் ஆட்சிப்பொறுப்பை ஏற்ற பிறகு தான் உருவெடுத்தது. தரியுவின் மரணத்தை தொடர்ந்து கேம்பசிஸ் சில நாட்கள் ஆட்சி புரிந்தான். உடனே, கோரேஸ் பாபிலோனுக்கு திரும்பி வந்து, கிமு 536ல் ஆட்சிப் பொறுப்பை ஏற்றான். தரியு மற்றும் கேம்பசிஸ் மரணத்திற்கு பிறகு கோரேஸ் ஆட்சிக்கு வந்ததிலிருந்து தான் கோரேஸ் ஆட்சிக்காலம் கணக்கிடப்படுகிறது. கோரேஸ் பெர்சியாவில் ஆட்சி புரிந்தது கணக்கில் எடுத்துக் கொள்ளப்படவில்லை. தரியுவின் மரணத்தை தொடர்ந்து, முழு ஆட்சிப் பொறுப்பை ஏற்றுக் கொண்டு ஆட்சி செய்தது 7 வருஷங்கள் ஆகும். இதில் முதல் வருஷத்தில் தான், யூதர்கள் எருசலேமிற்குத் திரும்பி போவதற்கான கட்டளை கோரேஸினால் பிறப்பிக்கப்பட்டது. (கிமு 536) கோரேஸின் அரண்மனையில் பிரபலமும் அதிகாரமும் கொண்டிருந்த தானியேலின் முயற்சியினாலும் அக்கறையினாலும் கோரேஸ் இந்த சாசனத்தை வெளியிட்டிருக்கலாம் என்பதில் சந்தேகமில்லை. கோரேஸ் ராஜா பிறப்பதற்கு 150 வருஷங்களுக்கு முன்பே, அவனைப் பற்றி ஏசாயா தீர்க்கதரிசனம் உரைத்தார். (ஏசா 45:1) “ஜாதிகளும் ராஜாக்களும் கோரேஸின் ஆட்சியின் கீழ்ப்படுத்தப்படுவார்கள்” என்ற தீர்க்கதரிசனத்தைப் பற்றி கோரேஸுக்கு தானியேல் சுட்டிகாட்டியிருக்கலாம்.

பாபிலோனை கோரேஸ் கைப்பற்றியதிலிருந்து யூதர்கள் மற்றும் அவர்களைச் சுற்றிலுமுள்ள ஜாதிகளின் சிறையிருப்பு காலப்பகுதி 70 வருஷங்கள் என எரேமியா தீர்க்கதரிசி உரைத்தார். (எரே 25:11; 29:10; 2நாளா 36: 21-23) கோரேஸ் பாபிலோன் ராஜாவாக பொறுப்பு ஏற்ற வருஷத்தில் (கிமு 536) தன் ராஜ்யபாரம் எங்கிலும் விருப்பமுள்ள யூதர்கள் தங்கள் சொந்த நாட்டிற்கு செல்ல அனுமதி அளித்தான். (எஸ்றா 1:1) இந்த கட்டளை கோரேஸ் ராஜாவின் முதல் வருஷம் 7ம் மாதத்தில் வெளிப்பட்டது. (எஸ்றா 3:1; 5:13)

யூத வரலாற்று ஆசிரியர் ஜோசபஸ் பின்வருமாறு கூறுகிறார் :

“...நம்முடைய ஜனங்களை நமது சொந்த நாட்டிலிருந்து அகற்றி, பாபிலோனுக்கு அகதிகளாகக் கூட்டிச் சென்ற நாளிலிருந்து 70 வருஷம், கோரேஸ் ராஜாவின் முதலாம் வருஷம்”.

தரியுவின் மரணத்திற்கு பிறகு, கோரேஸ் 7 வருஷங்கள் ஆட்சி புரிந்தான். டாலமி பிரமாணம் இதை 9 வருஷங்கள் என்று குறிப்பிடுகிறது. ஆனால், இது தரியு அரசாண்ட 2 வருஷங்களையும் உள்ளடக்கியது.

டாலமியின் காலக்கணக்கில், பாபிலோனை கைப்பற்றியதிலிருந்து கோரேஸின் ஆட்சிக்காலம் கணக்கில் எடுத்துக் கொள்ளப்பட்டு, 9 வருஷங்கள் என்று கணிக்கப்பட்டது.

சிறிய கோரேஸ் ராஜாவிடம் (CYRUS, THE LESS) ஊழியஞ் செய்த செனஃபோன் (XENOPHON) எழுதும் போது, கோரேஸ் குளிர் காலத்தில் 7 மாதங்களும், வசந்த காலத்தில் மூன்று மாதங்கள் சூசாவிலும், கோடை காலத்தில் என்படேனில் இரண்டு மாதங்களும் தங்கி வந்தான் என்கிறார். தன் ஆட்சியின் 7ம் வருஷத்தில் சுழற்சி முறையில் கடைசியாக 7ம் முறையாக பெர்சியாவுக்கு வந்தான் என்றும், தரியுவுக்குப் பிறகு தொடர்ச்சியாக ஏழு வருஷங்கள் தன் ஆட்சிக்காலம் முழுமையிலும் இதைக் கடைபிடித்தான் என்று கூறுகிறார்.

கோரேஸின் ஆட்சிக்காலம் 7 வருஷங்களா? அல்லது 9 வருஷங்களா? என்ற குழப்பமும் முரண்பாடும் சில ஆராய்ச்சியாளர்களிடம் இருந்தன. மேதியனாகிய தரியு கல்தேயர் ராஜ்யத்தைக் கைப்பற்றவில்லை. ராஜ்யத்தைப் பெற்றுக் கொண்டு, கோரேஸினால் ராஜாவாக பதவியில் அமர்த்தப்பட்டான். (தானி 5:31) ஏசாயா தீர்க்கதரிசனத்தில் பாபிலோனை அகற்றுவது கோரேஸ் என்று குறிக்கப்பட்டது. தானியேல் 6:28ம் வசனத்தின்படி, தரியுவிற்குப் பிறகு, கோரேஸ் ராஜாவாகியது குறிக்கப்படுகிறது. தரியு ராஜாவாகும் போது அவனுக்கு 62 வயது. இவன் தன் மகளை கோரேஸுக்கு மனைவியாகக் கொடுக்கும் போது, மேதிய ராஜ்யத்தையும் அவளுடனே கொடுத்தான். ஏனெனில், தரியுவுக்கு ஆண் வாரிசு இல்லை.

தரியு ராஜாவின் “முதல் வருஷம்” மட்டும் வேதாகமத்தில் குறிக்கப்பட்டுள்ளது. ஆனால், அவன் எத்தனை வருஷங்கள் ஆட்சி செய்தான் என்பது தானியேல் புஸ்தகம் வாயிலாக தீர்மானிக்க முடியாது.

தானியேல் 6,9,11ம் அதிகாரங்கள் தரியு ராஜாவின் முதலாம் வருஷத்தில் நடந்த சம்பவங்களை விவரிக்கின்றன. செனஃபோன், தரியுவின் ஆட்சியைப் பற்றி சொல்லிவிட்டு, கோரேஸ் பாபிலோன் மீது ஆட்சி செய்த காலத்தை 7 வருஷங்கள் என்று குறிப்பிடுகிறார். ஆனால், டாலமி தரியுவை ஒதுக்கி விட்டு, கோரேஸின் ஆட்சிக்காலத்தை 9 வருஷங்கள் என்று கூறுகிறார். தரியுவின் இரண்டு வருஷ ஆட்சிக்குப் பின், கோரேஸ் ஆட்சிக்கு வந்தான். அப்படியானால், 2 வருஷ ஆட்சியை ஒதுக்கி விட்டு, கோரேஸின் முதல் வருஷத்தை எண்ணும் போது, 2 வருஷ ஆட்சியை ஏன் ஒதுக்கவேண்டும் ?

பாபிலோன் விழுகையைத் தொடர்ந்து ராஜாவான தரியு, தேசாதிபதிகளை நியமித்தான். ராஜ்யம் முழுவதும் தான் அங்கீகரித்த தொழுகையை நடைமுறைப்படுத்தும் சட்டத்தை பிரகடனப்படுத்தினான். இதன் விளைவாக தானியேல் சிங்க குகைக்குத் தள்ளப்பட்டார். பிறகு, தரியுவினால் அந்த சட்டம் நீக்கப்பட்டு, தானியேல் உயர்த்தப்பட்டார். அதைத் தொடர்ந்து, தரியுவிற்குப் பின் வரும் ராஜாக்களை தானியேல் முன் கூட்டி அறிந்தார். (தானி 11:1,2) தரியுவின் அதிகாரத்திற்குப் பதிலாக, கோரேஸ் ஆட்சியில் அமர சிறிது கால அவகாசம் தேவைப்பட்டது. இந்த மாற்றங்கள் நிகழ சில மாதங்கள் கண்டிப்பாகத் தேவைப்பட்டிருக்கும். தரியுவின் முதலாம் வருஷம் வேதாகமத்தில் குறிக்கப்பட்டிருப்பதால், தரியுவின் ஆட்சி இரண்டாம் வருஷத்தையும் தொடரும் என்பதை தானியேல் உணர்ந்திருக்கலாம் என்பதை நாம் அனுமானிக்கலாம்.

கோரேஸ் யூதர்களை விடுவித்து தங்கள் தேசத்துக்கு திரும்ப செல்வதற்கான கட்டளை அவனுடைய முதலாம் வருஷத்தில் பிறப்பிக்கப்பட்டது. (2நாளா 36:22; எஸ்றா 1:1) தொழுகை சம்பந்தமாக தரியு பிறப்பித்த ஆணையும், கோரேஸின் விடுதலை ஆணையும் அதே வருஷத்தில் நடந்ததாக கிரகிக்க முடியாது. ஆகவே, தரியுவின் இரண்டு வருஷ ஆட்சிக்குப் பிறகு, கோரேஸின் மேதிய பெர்சிய சாம்ராஜ்யத்தின் முழு பொறுப்பை ஏற்ற முதல் வருஷத்தையே வேதாகமம் குறிப்பிடுகிறது.

கோரேஸின் முதல் வருஷத்தை கிமு 538 வசந்த காலம் என்று கணக்கில் எடுத்தால், அவனுக்கு முந்தைய ராஜாவான தரியுவின் ஆட்சிக்காலம் வெறும் 6 மாதங்களே ஆகும். இந்த 6 மாத காலத்திற்குள் வேதாகமத்தில் குறிக்கப்பட்டுள்ள சம்பவங்கள் நடைபெற சாத்தியமில்லை. “தரியு ராஜாவே” “மேதியனாகிய தரியுவின் முதலாம் வருஷத்திலே”, “தரியு ராஜாவே, நீர் என்றும் வாழ்க”, “ராஜாவாகிய தரியு தேசமெல்லாம் குடியிருக்கிற எல்லா ஜனங்களுக்கும், ஜாதியாருக்கும் பாஷைக் காரருக்கும் எழுதியது என்னவென்றால்” (தானி 6:6,25; 11:1) போன்ற சொற்றொடர்கள், தரியு ராஜாவின் ஆட்சி முதல் வருஷத்தை தாண்டியுள்ளது என்பதை உணர்த்துகிறது.

பாபிலோனை கோரேஸ் கைப்பற்றியது கிமு 539 இலையுதிர் காலம் என்றால், தரியுவின் 2ம் வருஷ முடிவு கிமு 537ல் இருக்கலாம். கோரேசின் சாசனம் கிமு 537 இலையுதிர் காலத்தில் வெளியிட்டிருக்கலாம். இந்த கிமு 536.25 க்கு 70 வருஷங்களுக்கு முன்னர், எருசலேமின் பாழ்க்கடிப்பு துவங்கிய வருஷம் கிமு 606.25. இதிலிருந்து 2520 வருஷங்களைக் கூட்டினால், கிபி. 1914 இலையுதிர் காலத்தில் புறஜாதியாரின் காலம் முடிவு பெறும்.

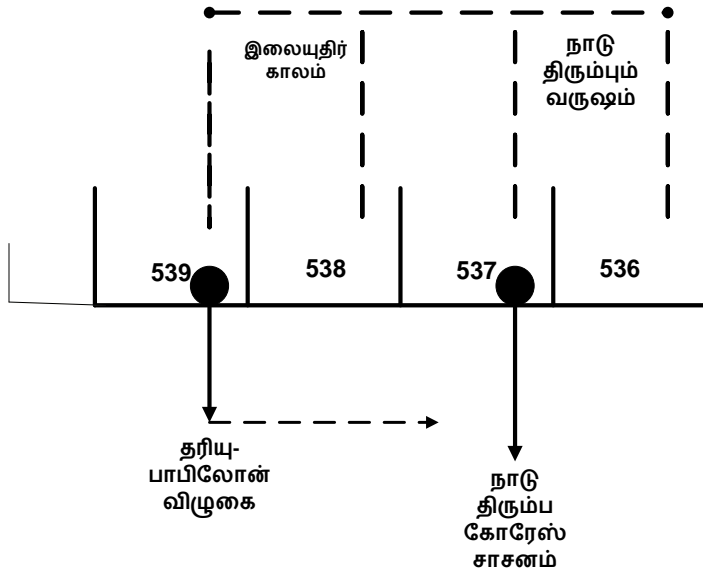

**பாபிலோனிய சிறையிருப்பிலிருந்து பாலஸ்தீனா திரும்ப வருதல் :**

70 வருஷ சிறையிருப்பிற்குப் பின், யூதர்கள் தங்கள் தேசத்திற்கு திரும்புதலின் வருஷம் கிமு 537 என்று ரசல் காலக்கணக்கு (திருத்தியது) தெரிவிக்கிறது. இந்த வருஷம், பாபிலோன் சாம்ராஜ்யம் கிமு 539ம் வருஷ இலையுதிர் காலத்தில்

விழுந்ததைத் தொடர்ந்து, பெர்சியா ராஜா கோரேஸ் ஆட்சிப் பொறுப்பை ஏற்று, யூதர்களின் விடுதலைக்கான சாசனத்தை வெளியிட்டது பற்றிய உலக வரலாற்று நிபுணர்களின் கணிப்புகளுக்கு ஒத்துள்ளது. தானியேல் 5:31; 9:1ம் வசனங்களில் குறிப்பிட்டுள்ளபடி, பாபிலோன் நகரத்தில் ஆட்சியில் அமர்ந்த மேதியனாகிய தரியுவின் குறுகிய கால ஆட்சியுடன் இது இடைத் தொடர்பாக உள்ளது. தரியுவின் குறுகிய ஆட்சிக்காலம், (வேதாகமக் குறிப்பில், ஒரே ஒரு வருஷம் நேரடியாக உள்ளது) கோரேஸ் பாபிலோன் ராஜாவாக அங்கீகரிக்கப்படுவதற்கு ஏற்பட்ட காலதாமதமாக தெரிகிறது. (தரியுவும் கோரேஸும் கூட்டாட்சியாளர்களாக ஒரு குறுகிய காலத்திற்கு இருந்திருக்கலாம்). பாபிலோன் மீதான கோரேஸின் ஆட்சி முதல் வருஷம் பொதுவாக கிமு 538-537 என சொல்லப்படுகிறது. யூதர்களை தங்கள் சொந்த நாட்டிற்கு செல்ல அனுமதித்து, எருசலேமில் ஆலயத்தைத் திரும்பக் கட்டுவதற்கான கோரேஸின் சாசனம் கிமு 537ம் வருஷ இலையுதிர் காலத்தில் வெளியிடப்பட்டிருக்கலாம்.

@@@@@@@@@@@@@@@@@@@@



## 70 வாரங்கள் காலக்கணக்கு

தானி 9:24-27.

“மீறுதலைத் தவிர்க்கிறதற்கும், பாவங்களைத் தொலைக்கிறதற்கும், அக்கிரமத்தை நிவிர்த்தி பண்ணுகிறதற்கும், நித்திய நீதியை வருவிக்கிறதற்கும், தரிசனத்தையும், தீர்க்கதரிசனத்தையும் முத்திரிக்கிறதற்கும், மகா பரிசுத்தமுள்ளவரை அபிஷேகம் பண்ணுகிறதற்கும் உன் ஜனத்தின் மேலும் உன் பரிசுத்த நகரத்தின் மேலும் எழுபது வாரங்கள் செல்லும்படி குறிக்கப்பட்டிருக்கிறது.

இப்போதும் நீ அறிந்து உணர்ந்து கொள்ள வேண்டியது என்னவென்றால்: எருசலேமைத் திரும்ப எடுப்பித்துக் கட்டுகிறதற்கான கட்டளை வெளிப்படுவதுமுதல் பிரபுவாகிய மேசியா வருமட்டும் ஏழு வாரமும், அறுபத்திரண்டு வாரமும் செல்லும்; அவைகளில் வீதிகளும் அலங்கங்களும் மறுபடியும் கட்டப்படும்; ஆனாலும், இடுக்கமான காலங்களில் இப்படியாகும்.

அந்த அறுபத்திரண்டு வாரங்களுக்குப் பின்பு மேசியா சங்கரிக்கப்படுவார். ----- அவர் ஒரு வாரமளவும் அநேகருக்கு உடன்படிக்கையை உறுதிப்படுத்தி, அந்த வாரம் பாதி சென்ற போது பலியையும் காணிக்கையையும் ஒழியப்பண்ணுவார்; ...”.

எரேமியாவினால் தீர்க்கதரிசனமாக முன்னுரைக்கப்பட்ட எருசலேமின் பாழ்க்கடிப்புகளின் காலப்பகுதியான 70 வருஷங்கள் முடியுந்தருவாயில், தானியேல் ஜெபம் பண்ணுகிறார்; 8ம் அதிகாரத்தில் முதல் தரிசனத்தில் தானியேல் கண்ட அதே தூதன் காபிரியேல், இப்பொழுது 9ம் அதிகாரத்தில், “70 வாரங்கள்” தீர்க்க தரிசனத்தை ஏற்கனவே 8ம் அதிகாரத்தில் சொல்லப்பட்ட தரிசனத்தை இணைக்கும் விதத்தில் வெளிப்படுத்துகிறார்.

70 வாரங்கள் = 70 x 7 = 490 நாட்கள்

1 நாள் = 1 வருஷம்

70 வாரங்கள் = 490 வருஷங்கள்

**490 வருஷ காலப்பகுதி ஆரம்பம் :**

பெர்சியா ராஜா அர்தசெஷ்டாவின் 20ம் வருஷத்தில், எருசலேமை திரும்ப எடுத்துக் கட்டுவதற்கான கட்டளை கொடுக்கப்பட்டது. (நெகே 2:3-8; 6:15; 7:1)

கட்டளை வெளிப்பட்ட வருஷம் : கி.மு. 454 சிலர் கி.மு. 445 என்று தவறாக கூறுகின்றனர். கட்டளை வெளிப்பட்ட வருஷம் கி.மு. 454 என யூஷர் ஒத்துக்கொண்டார். ஆனால், சிலர், பைபிள் மொழிபெயர்ப்புகளின் விளக்கப் பகுதிகளில் கி.மு. 445 என மாற்றி புகுத்தி விட்டனர்.

எருசலேம் திரும்ப கட்டப்படும் காலம் : 7 வாரங்கள்

மேசியா வரும் வரையிலான காலம் : 62 வாரங்கள்

-----

69 வாரங்கள்

-----

69 x 7 = 483 நாட்கள் = 483 வருஷங்கள் (1 நாள் = 1 வருஷம்)

கி.மு. 454 முதல் 483 வருஷங்கள் = கி.பி. 29

= இயேசு ஞானஸ்நானம் பெற்று மேசியாவாக அபிஷேகம் பண்ணப்படும் வரை.

“மேசியா வரும் வரை” என்பது “இயேசுவின் பிறப்பு வரை” என்று அர்த்தம் இல்லை; இயேசு ஞானஸ்நானம் பெறும் வரையிலான காலப்பகுதி ஆகும்.

70ம் வார மத்தியில் = 3½ வருஷங்கள்

மேசியா சங்கரிப்பு (இயேசுவின் பலி) நடந்த வருஷம் : கி.பி. 29 + 3½ = கி.பி. 33.

ஆனால், யூதர்கள் பலிகளை செலுத்தி வந்தனர். (எரேமி 16:18) இது அருவருப்பு ஆகும்.

70ம் வார முடிவு = கி.பி. 29 + 7 = கி.பி. 36

இஸ்ரவேலில் மீதியாயிருப்பவர்களுக்கான சலுகை நீட்டிப்பு காலம் : கி.பி. 36 வரை. (புறஜாதியான கொர்நெலியு கிறிஸ்தவனாக மாறிய வருஷம்).

@@@@@@@@@@@@@@@@@@@@

தானியேலின் தீர்க்கதரிசனம்: எழுபது வாரங்கள்

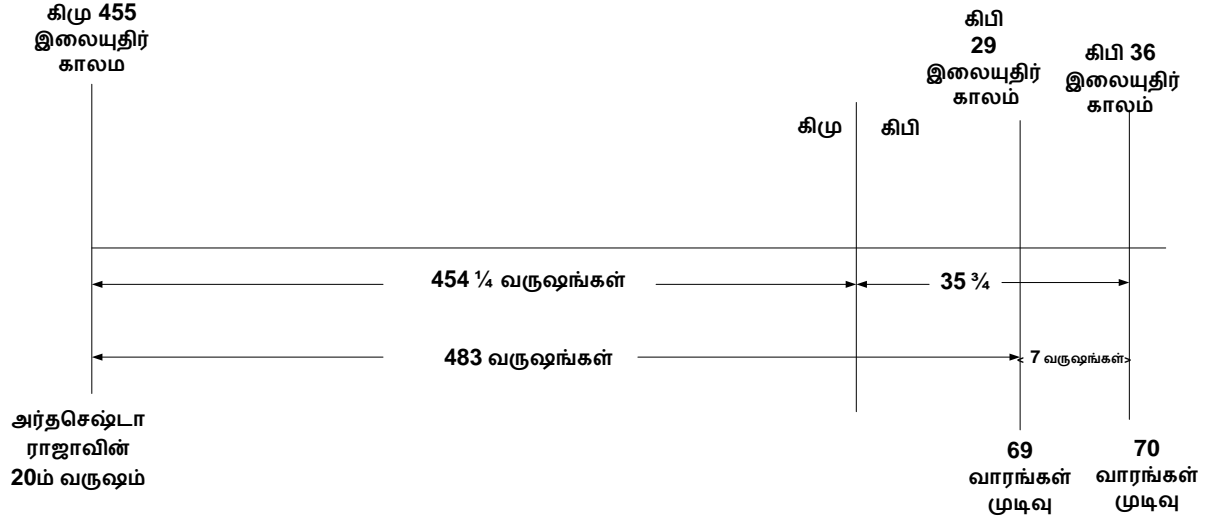

இஸ்ரவேலருக்கு விசேஷித்த கிருபை:  
70 வாரங்கள்  
(490 வருஷங்கள்)

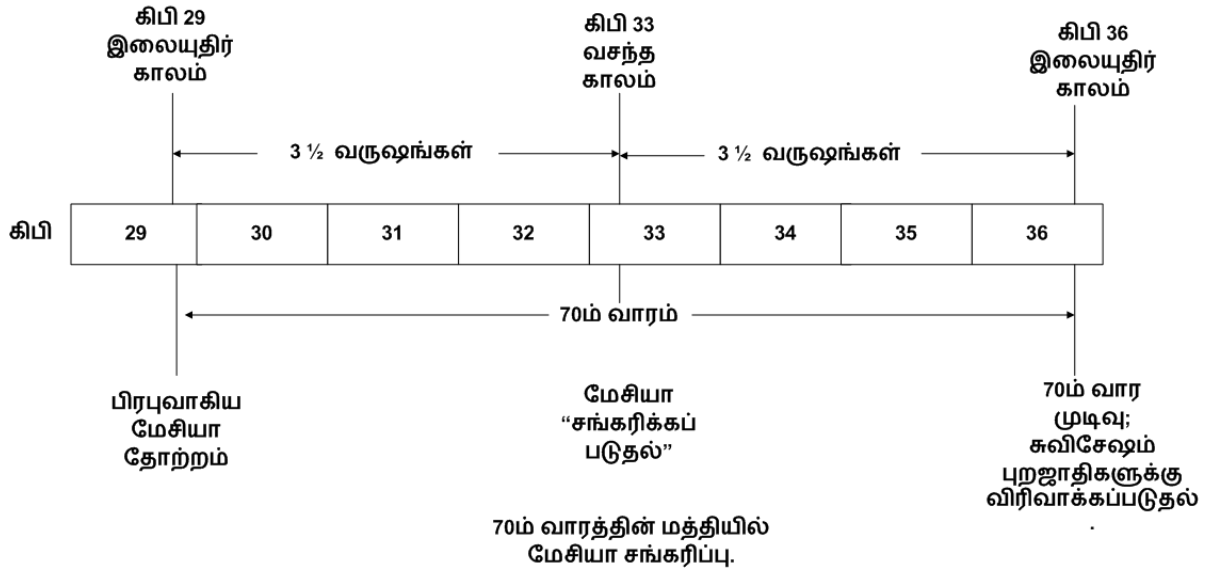

**தானியேல் 9 : 27 - 70ம் வாரம்**

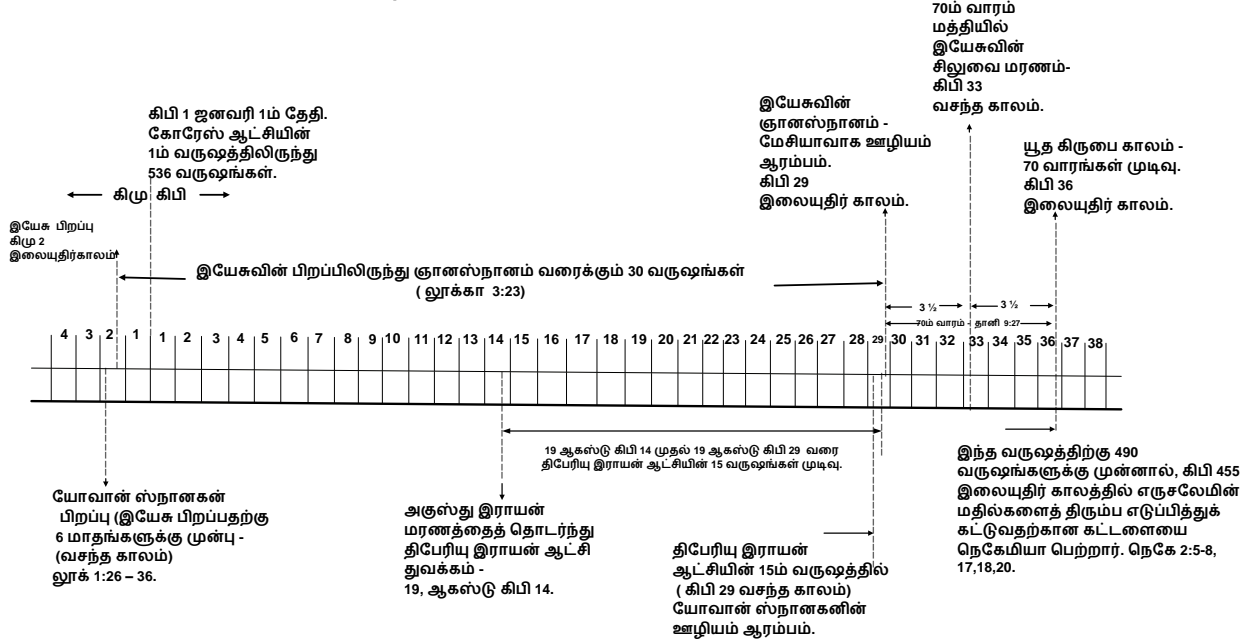

## பரிசுத்த ஸ்தலம் சுத்திகரிக்கப்படுவது பற்றிய தீர்க்கதரிசனம்

தானியேல் : 8:12-14.

“பாதகத்தினிமித்தம் அன்றாட பலியோடுங்கூடச் சேனையும் அதற்கு ஒப்புக்கொடுக்கப்பட்டது; அது சத்தியத்தைத் தரையிலே தள்ளிற்று; அது கிரியை செய்து அநுகூலமடைந்தது. பரிசுத்தவானாகிய ஒருவன் பேசக் கேட்டேன்; அப்பொழுது வேறொரு பரிசுத்தவான் பேசினவரை நோக்கி : அன்றாட பலியைக் குறித்தும், பாழ்க்கடிப்பை உண்டாக்கும் பாதகத்தைக் குறித்தும், பரிசுத்த ஸ்தலமும் சேனையும் மிதிபட ஒப்புக்கொடுக்கப்படுவதைக் குறித்தும், உண்டான தரிசனம் எதுவரைக்கும் இருக்கும் என்று கேட்டான். அவன் என்னை நோக்கி: இரண்டாயிரத்து முந்நூறு இராப்பகல் செல்லும் வரைக்கும் இருக்கும்; பின்பு பரிசுத்த ஸ்தலம் சுத்திகரிக்கப்படும் என்றான்”.

போப்பு மார்க்கத்தால் பரிசுத்தவான்கள் மீது நடத்தப்பட்ட அடக்குமுறையின் பாதிப்பு கி.பி. 1799ல் நீங்கியது. வனாந்தர நிலையிலிருந்த திருச்சபை எழுந்து நின்று, கள்ள போதகங்களிலிருந்து சபை சுத்திகரிக்கப்படுகிறது. பரிசுத்த ஸ்தலம் = திருச்சபை. (களங்கமில்லாத சத்தியங்கள் பெருக ஆரம்பித்தன)

### 2300 வருஷங்கள் எப்பொழுது ஆரம்பித்தது ?

I.

தானி 8:14 : இந்த தீர்க்கதரிசனம் தானியேலுக்கு விளங்கவில்லை.

தானி 8:26,27 : “சொல்லப்பட்ட இராப்பகல்களின் தரிசனம் சத்தியமாயிருக்கிறது; ஆதலால் இந்தத் தரிசனத்தை நீ மறைந்து வை; அதற்கு இன்னும் அநேக நாள் செல்லும்” என்று தானியேல் அறிவுறுத்தப்படுகிறார்.

II.

தானி 9:2 : “தானியேலாகிய நான் எருசலேமின் பாழ்க்கடிப்புகள் நிறைவேறித்தீர் எழுபது வருஷம் செல்லுமென்று கர்த்தர் எரேமியா தீர்க்கதரிசியோடே சொல்லிய வருஷங்களின் தொகையைப் புத்தகங்களால் அறிந்து கொண்டேன்”.

தானியேல் தான் ஏற்கனவே கண்ட “பரிசுத்த ஸ்தலம் சுத்திகரிக்கப்படும்” தீர்க்கதரிசனத்துடன், எருசலேமின் சிறையிருப்பு / பாழாக்கும் 70 வருஷ காலப் பகுதியுடன் இணத்துப் பார்த்து குழம்புகிறார். தானியேலின் இந்த தவறான அபிப்பிராயத்தை களைய தேவன் எண்ணம் கொண்டு, “70 வாரங்கள்” தீர்க்கதரிசனத்தை தானி 9:24-27ம் வசனங்களில் காபிரியேல் தூதன் மூலம் தெரிவிக்கிறார்.

“மீறுதலைத் தவிர்க்கிறதற்கும், பாவங்களைத் தொலைக்கிறதற்கும், அக்கிரமத்தை நிவிர்த்தி பண்ணுகிறதற்கும், நித்திய நீதியை வருவிக்கிறதற்கும், தரிசனத்தையும், தீர்க்கதரிசனத்தையும் முத்திரிக்கிறதற்கும், மகா பரிசுத்தமுள்ளவரை அபிஷேகம் பண்ணுகிறதற்கும் உன் ஜனத்தின் மேலும் உன் பரிசுத்த நகரத்தின் மேலும் எழுபது வாரங்கள் செல்லும்படி குறிக்கப்பட்டிருக்கிறது”.

தானியேல் 8ம் அதிகாரத்தில் கண்ட தரிசனத்தை மறைத்து வைக்கச் சொல்லிய காபிரியேல் தூதன், தரிசனத்தின் விளக்கத்தை தானியேலுக்கு உணர்த்த, 70 வாரங்கள் தீர்க்கதரிசனத்துடன் இணைக்கிறார். (தானி 9:21,23)

இந்த இணைப்பின் காரணமாக, நாம் அறிவது :

1. 2300 நாட்கள் (வருஷங்கள்) காலப்பகுதியில், 70 வாரங்கள் ( $70 \times 7 = 490$  வருஷங்கள்) இஸ்ரவேலுக்கும் எருசலேமுக்கும் ஒதுக்கப்பட்டுள்ளது.
2. ஆகவே, 70 வாரங்கள் எப்பொழுது ஆரம்பிக்கிறதோ, அப்பொழுதே “2300” காலப்பகுதியும் துவங்குகிறது.

“70” வாரங்கள் துவக்கம் = எருசலேமைத் திரும்ப எடுப்பித்துக் கட்டுவதற்கான கட்டளை வெளிப்படும் வருஷம்  
= அர்தசெஷ்டாவின் 20ம் வருஷம்  
= கி.பி. 454

2300 நாட்கள் துவக்கம் = கி.பி. 454

2300 நாட்கள் முடிவு = கி.பி. 1846

**சுவிசேஷ இணக்க அமைப்பு (EVANGELICAL ALLIANCE) தோற்றம் : கி.பி. 1846**

கி.பி.1846ம் வருஷத்திலிருந்து சத்தியம் பெருக ஆரம்பித்தது. கிறிஸ்துவின் இரண்டாம் வருகையைப் பற்றிய எதிர்பார்ப்பினால் மில்லர் இயக்கத்தினருக்கு கி.பி. 1843ல் ஏற்பட்ட ஏமாற்றத்திலிருந்து மீண்டு வந்து, சுத்திகரிக்கப்பட்டவர்களாக கி.பி. 1846ல் பரிசுத்தவான்கள் எழும்பி நின்றனர். இருப்பினும், அவர்கள் இன்னும் காத்திருக்க வேண்டியிருந்தது.

அதாவது, தானியேலின்

1260 வருஷங்கள் முடிவு : கி.பி. 1799

1290 வருஷங்கள் முடிவு : கி.பி. 1829

1335 வருஷங்கள் முடிவு : கி.பி. 1874

கிறிஸ்துவின் பிரசன்னம் : கி.பி. 1874

@@@@@@@@@@@@@@@@@@@@

## 2300 வருஷங்கள்

“யூத ராஜாவாகிய யோயாக்கீம் அரசாண்ட மூன்றாம் வருஷத்திலே, பாபிலோன் ராஜாவாகிய நேபுகாத்நேச்சார் எருசலேமுக்கு வந்து, அதை முற்றுகை போட்டான்”. (தானி 1:1) இந்த சமயத்தில் தான், தானியேல் சிறைபிடிக்கப்பட்டு பாபிலோனுக்கு கொண்டு போகப்பட்டார். இது நேபுகாத்நேச்சாரின் 1ம் வருஷத்தில் நடந்தது; இவனுடைய ஆட்சியின் 8ம் வருஷத்தில் யோயாக்கீன் சிறைப் பிடிக்கப்பட்டு பாபிலோன் சென்ற சமயத்தில் தான், எசேக்கியேலும் சென்றான். நேபுகாத்நேச்சார் தன் ஆட்சியின் 19ம் வருஷத்தில் எருசலேமையும் ஆலயத்தையும் அழித்து, சிதேக்கியாவை சிறைப்பிடித்தான். சிதேக்கியாவின் ஆட்சி முடிவுக்கு வரப்போவது 11 வருஷங்களுக்கு முன்பாகவே எசேக்கியேல் மூலம் தீர்க்க தரிசனமாக உரைக்கப்பட்டது:

எசேக் 21:25.

“இஸ்ரவேலை ஆளுகிற அவபக்தியுள்ள துன்மார்க்க அதிபதியே, அக்கிரமத்துக்கு முடிவுவருங்காலத்தில் உன் நாள் வந்தது. பாகையைக் கழற்று, கிரீடத்தை எடுத்துப்போடு; அது இனி முன்போலிராது; தாழ்ந்தவனை உயர்த்தி, உயர்ந்தவனைத் தாழ்த்துவேன்”.

இவ்வாறாக, சிதேக்கியாவின் யூத ஆட்சி முடிவு, எருசலேம் ஆலய அழிவு, தேசம் முழுவதும் பாழாக்கப்பட்டது ஆகியவை அனைத்தும், புறஜாதியாரின் காலங்களாகிய 2520 வருஷங்கள் ஆரம்பித்ததை ஊர்ஜிதப்படுத்துகிறது. லேவி 26ம் அதிகாரத்தில் குறிப்பிடும் வண்ணம், தேசம் பாழாக்கப்பட்டது. நிழலான தேவனுடைய ராஜ்யத்தை ஆண்ட சிதேக்கியாவின் உரிமை பிடுங்கப்பட்டது. எருசலேம் நகரமும் ஆலயமும் அழிக்கப்பட்டது. இந்த சம்பவங்கள் “புறஜாதியாரின் காலங்கள்” துவங்கியதை தெளிவாக எடுத்துக் காட்டுகின்றன.

70 வருஷங்கள் தேசம் பாழாக்கப்பட்டது முடிவுக்கு வரும் சமயத்தை எரேமியா தீர்க்கதரிசனம் உரைத்ததை ஆராய்ந்து, தானியேல் அறிந்திருந்தார். இந்த 70 வருஷங்கள் மிக விரைவாக முடிவடையப் போவதை தானியேல் உணர்ந்தார். ஆனால், தேவனுடைய பிள்ளைகளுக்கு 2300 நாட்களுக்கு பாதகம் தொடரும் என்று உரைக்கப்பட்ட தீர்க்கதரிசனம் தானியேலை மிகுந்த துக்கத்தில் ஆழ்த்தியது. தானியேல் சோர்வடைந்து வியாதிப்பட்டிருந்தார். தீர்க்கதரிசனத்தில், “நாட்கள்” என்பது “வருஷங்கள்” என்று (எசேக் 4:6) தானியேலுக்குத் தெரியும்.



எரேமியாவினால் தீர்க்கதரிசனமாக உரைக்கப்பட்ட “70 வருஷ பாழ்க்கடிப்பு” சீக்கிரம் முடிவடையப்போகும் தருணத்தில் 2300 வருஷ தீர்க்கதரிசனத்தில் நீண்டகாலப் பகுதியை தானியேலால் சம்பந்தப்படுத்திப் பார்க்க இயலவில்லை. ஆகவே, இஸ்ரவேலின் பாவங்களுக்காகவும், தன் பாவங்களுக்காகவும் தானியேல் தேவனை நோக்கி ஜெபம் பண்ணினார். ஜெபம் பண்ணிக் கொண்டிருக்கும் போதே, முதல் தரிசனத்தில் (2300 நாட்கள் தரிசனத்தில்) தானியேல் கண்ட அதே புருஷனாகிய காபிரியேல் இப்பொழுது தரிசனமாகி, 70 வருஷங்கள் தீர்க்கதரிசனம் மூலமாக தானியேலின் சந்தேகத்தை அகற்றுகிறான்.

**70 வாரங்கள் தீர்க்கதரிசனம் :**

தானியேல் 8ம் அதிகாரத்தின் “2300” நாட்களிலிருந்து சரியாக “70 வாரங்கள் குறிக்கப்பட்டிருக்கிறது” என்று தானியேலுக்கு அறிவு உணர்த்தப்பட்டது. “உன் ஜனத்தின்மேலும், பரிசுத்த நகரத்தின் மேலும் எழுபது வாரங்கள் செல்லும்படி குறிக்கப்பட்டிருக்கிறது”. என்று தானியேலுக்குச் சொல்லப்படுகிறது. (தானி 9:24)

இந்த “70 வாரங்கள்”, பாழ்க்கடிக்கப்படும் “70 வருஷங்களுடன்” சம்பந்தப்படுத்தி குழப்பமடைய வேண்டாம். அந்த 70 வருஷங்கள் முடிவு பெறும் காலம் நெருங்கி விட்டது. தானியேலுக்கு காபிரியேல் மூலம் உரைக்கப்பட்ட “70 வாரங்கள்”  $70 \times 7 = 490$  வருஷங்களைக் குறிக்கிறது.

தானியேல் 9ம் அதிகாரத்தின் 70 வாரங்களாகிய 490 வருஷங்கள், தானியேல் 8ம் அதிகாரத்தின் 2300 நாட்களாகிய 2300 வருஷங்களிலிருந்து “குறிக்கப்பட்டுள்ளது” (துண்டிக்கப்பட்டுள்ளது).

“70 வாரங்கள்” துண்டாக்கப்படுதல் : தானியேல் 9ம் அதிகாரம்  
 “2300” நாட்களிலிருந்து : தானியேல் 8ம் அதிகாரம்  
 “70 வாரங்கள்” துவக்கமும், “2300 நாட்கள்” துவக்கமும் ஒன்றே !

## 70ம் வாரம்

தானி 9:24.

“மீறுதலைத் தவிர்க்கிறதற்கும், பாவங்களைத் தொலைக்கிறதற்கும், அக்கிரமத்தை நிவர்த்திக்கிறதற்கும், நித்திய நீதியை வருவிக்கிறதற்கும், தரிசனத்தையும் தீர்க்கதரிசனத்தையும் முத்திரிக்கிறதற்கும், மகா பரிசுத்தமுள்ளவரை அபிஷேகம்பண்ணுகிறதற்கும், உன் ஜனத்தின் மேலும், உன் பரிசுத்த நகரத்தின் மேலும் எழுபது வாரங்கள் செல்லும்படி குறிக்கப்பட்டிருக்கிறது”.

2300 நாட்களிலிருந்து விசேஷித்த கிருபையின் காலமாக 70 வாரங்கள் குறிக்கப்படுகிறது. தானியேலுடைய ஜனங்களுக்காகவும், பரிசுத்த நகரத்திற்காகவும் இந்த “70 வாரங்கள்” குறிக்கப்படுகிறது. எருசலேமை திரும்ப எடுப்பித்துக் கட்டுவதற்கான கட்டளை வெளிப்படுவது முதல் இந்த “70 வாரங்கள்” கிருபையின் காலம் துவங்குகிறது என்பதை தானியேல் புரிந்து கொள்ள வேண்டுமென்று தேவன் விரும்பினார். எருசலேமை கட்டுவது சிரமமான காரியம் ஆகும். ஆனால், 69 வாரங்களுக்குப் பிறகு பிரபுவாகிய மேசியா வருவார். தானி 9:24ல் மேசியாவின் வருகை நடக்கும் வருஷத்தை துல்லியமாக தானியேலுக்கு தீர்க்கதரிசனமாகச் சொல்லப்படுகிறது.

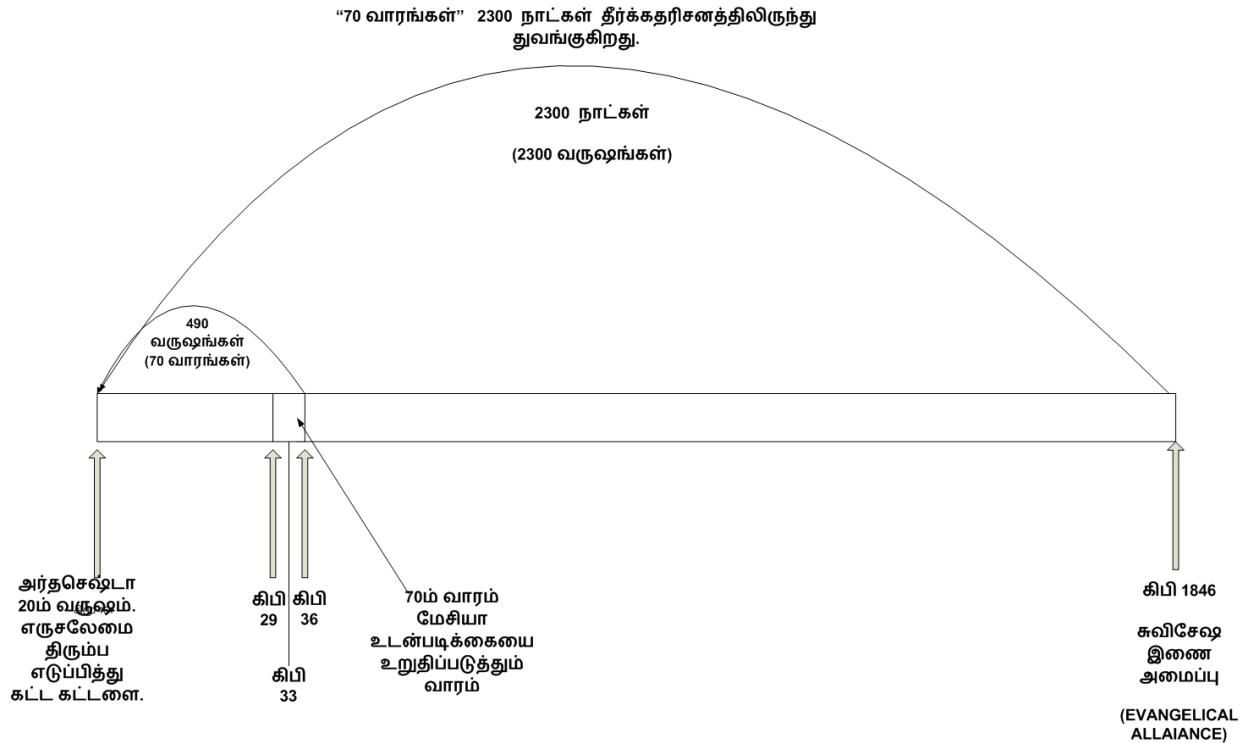

எருசலேமை எடுப்பித்துக் கட்டுவதற்கும், மேசியாவின் வருகைக்கும் என்ன சம்பந்தம் உள்ளது? திரும்பக் கட்டப்படும் எருசலேமில் இஸ்ரவேல் ஜனங்களுக்கு மேசியா வெளிப்படுவார். அவர்களுடனான உடன்படிக்கையை உறுதிப்படுத்தி, அவர்கள் பாவங்களை எடுத்துப் போடுவதற்காக மேசியா வருவார் என்பது தான் “70 வாரங்கள்” தீர்க்கதரிசனம் சொல்கிறது.

7 வாரங்கள்	எருசலேம் நெருக்கடியான காலங்களில் திரும்பக் கட்டப்படுதல்.
62 வாரங்கள்	மேசியாவுக்காக காத்திருக்கும் காலம்.
70ம் வாரம்	உடன்படிக்கையை உறுதிப்படுத்தும் வாரம்.
70ம் வாரம் பாதியில்	மேசியா சங்கரிக்கப்படுதல்’ ஒரே தரம் தம்மை பலியிட்டு, நித்திய மீட்பை உண்டு பண்ணுதல்; நிழலான பலிகள் வெறுமையாக்கப்படுதல்.
70ம் வாரம் முடிவு	இஸ்ரவேல் கிருபை காலம் முடிவு.
70ம் வாரம் - துவக்கமும் முடிவும்	கிபி 29ல் துவங்கி கிபி 36ல் முடிவடைந்தது.

இயேசுவாகிய மேசியா 70ம் வாரத்தில் உடன்படிக்கையை உறுதி பண்ணினார் என்பது முக்கியமான விஷயம் ஆகும். சில சகோதரர்கள் 70ம் வாரத்தில் இயேசு அல்ல, தேவனே உடன்படிக்கையை உறுதிப்படுத்தினார் என்று கூறுகின்றனர். இவர்கள், இயேசு யோர்தானில் ஞானஸ்நானம் பெறுவதற்கு முன்பே, 70ம் வாரம் துவங்கி விட்டது என்கின்றனர். ஆனால், “வாரத்தின் மத்தியில்” அதாவது 3½ வருஷங்கள் கழித்து, நிழலான பலிகளை நிறைவேற்றி, இயேசு அவைகளை ஒழியப் பண்ணினார்.

#### தவறான புதிய காலக்கணக்கு

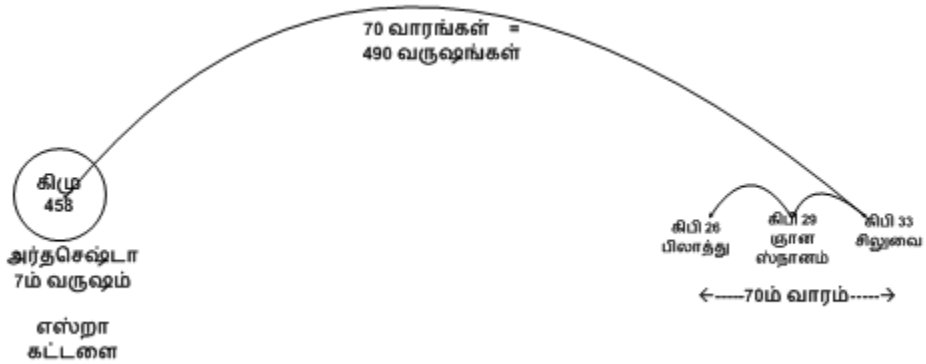

“70 வாரங்கள்” தீர்க்கதரிசனம், அர்தசெஷ்டாவின் 7ம் வருஷமான கிமு 458ல் எஸ்றாவுக்கு கொடுக்கப்பட்ட கட்டளையிலிருந்து துவங்கி, கிறிஸ்து சிலுவையில் மரணமடைந்த கிபி 33ம் வருஷத்தில் முடிவடைவதாக புதிய காலக்கணக்கு கூறுகிறது.

### தவறான புதிய காலக்கணக்கு

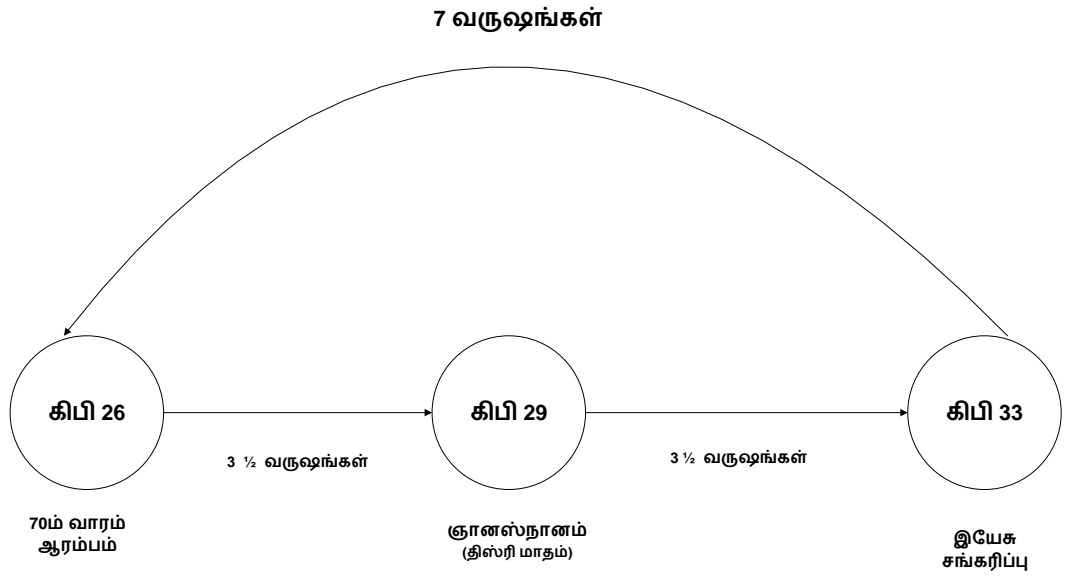

**தானி 9:24 -27.**

“பிரபுவாகிய மேசியா வருமட்டும் ஏழு வாரமும், அறுபத்திரண்டு வாரமும் செல்லும்”

மேற்குறிப்பிட்ட வசனத்தில் மேசியா வருமட்டும் 69 வாரங்கள் குறிக்கப்படுகிறது. புதிய காலக்கணக்கு கூறும் விதமாக பிலாத்து வரும் வரைக்கும் அல்ல !

**தானி 9:25.**

“வீதிகளும் அலங்கங்களும் மறுபடியும் கட்டப்படும்; ஆனாலும், இடுக்கமான காலங்களில் அப்படியாகும்”.

இந்த கட்டளை இடுக்கமானக் காலக்கட்டத்தில், அலங்கங்களை திரும்பக் கட்டுவதற்காகக் கொடுக்கப்பட்டது; இது பெர்சிய ராஜா அர்தசெஷ்டாவின் 20ம் வருஷத்தில் நெகேமியாவுக்கு ராஜாவினால் கொடுக்கப்பட்ட கட்டளையைக் குறிக்கிறது.

தானி 9:26.

“அந்த அறுபத்திரண்டு வாரங்களுக்குப் பின்பு மேசியா சங்கரிக்கப்படுவார்; --- அவர் ஒரு வாரமளவும் அநேகருக்கு உடன்படிக்கையை உறுதிப்படுத்தி, அந்த வாரம் பாதி சென்ற போது, பலியையும் காணிக்கையையும் ஒழியப் பண்ணுவார்”.

70ம் வார துவக்கம் மேசியா வருவதைக் குறிக்காமல், மேசியா வருவதற்கு 3½ வருஷங்களுக்கு முன்பாக பொந்தியு பிலாத்துவின் வருகையைக் குறிப்பதாகச் சொல்லுவது தவறான கணிப்பு ஆகும். இது முற்றிலும் ஏற்றுக் கொள்ளப்படாத ஒன்றாகும். மேற்குறிப்பிட்ட தானியேலின் தீர்க்கதரிசன வசனங்களின் காலக் கணிப்பில் எவ்வித மாறுதலும் தேவையில்லை.

மேலும், கிமு விலிருந்து கிபி க்கு மாறும் போது, 1 வருஷம் கூடுதலாக கணக்கிடுவது இங்கு கையாளப்படவில்லை.

70ம் வாரம் கிபி 33ல் முடியவில்லை. அப்படி முடிந்திருந்தால், பெந்த கோஸ்தே நாளுக்குப் பிறகு, சுவிசேஷம் யூதர்களுக்கு மட்டும் தற்காலிகமாகப் பிரசங்கிக்கப்படும் கடமை இருந்திருக்காது. (அப் 11:19) இயேசு தம்முடைய ஊழியத்தின் ஆரம்பத்தில் (சிலர் கூறுவது போல கிபி 29ல்) பலியையும் காணிக்கையையும் ஒழியப் பண்ணவில்லை. கிபி 33ல் தான் ஒழியப் பண்ணினார். கூடாரப் பண்டிகை போன்ற நிகழ்ச்சிகளுக்கு இயேசு எருசலேமுக்கு சென்று கொண்டிருந்தது எதை உணர்த்துகிறது? வாரத்தில் பாதி மட்டும், அதாவது, கிபி. 33ம் வருஷம் வரையிலும் அவர் பலியையும் காணிக்கையையும் ஒழியப்பண்ணவில்லை. “மேசியா சங்கரிக்கப்படுவார்” என்பதும், “பலியையும் காணிக்கையையும் ஒழியப் பண்ணுவார்” என்பதும் ஒரே வசனத்தில் குறிக்கப்படாவிட்டாலும், இந்த இரண்டு வசனங்களும் (தானி 9:26,27) இயேசுவின் மரணமும், நியாயப்பிரமாணம் நியமித்த “பலிகள் ஒழியப் பண்ணுதலும்” வாரத்தின் மத்தியில் நடந்தன என்பதையே வெளிப்படுத்துகிறது.

இஸ்ரவேலர் கிபி 33 வரையிலும் நியாயப்பிரமாணத்தைக் கடைப்பிடிக்க வேண்டும் என்பது கடமையாகும். உண்மையில், இயேசு சிலுவையில் மரண மடையும் மட்டும் நியாயப்பிரமாணத்தை அனுசரிக்கக் கூடியவராகவே இருந்தார். யூதர்கள் மேசியாவை ஏற்றுக்கொள்ளாததிலிருந்து, அதாவது, சிலுவை மரணத்திற்கு சற்று முன்னிலிருந்து, தேவனுடைய பார்வையில் இஸ்ரவேலரின் மிருக பலிகள் அருவருப்பாயிற்று. சிலுவை மரணத்திற்கு முன்னால், “உங்கள் வீடு உங்களுக்குப் பாழாக்கிவிடப்படும்” என்று இயேசு கூறினார். (மத் 23:38) இந்த “பாழாக்குதல்” எருசலேமும் ஆலயமும் ரோமர்களால் அழிக்கப்பட்ட போது நிறைவேறியது.

## 70 வாரங்கள் எப்பொழுது ஆரம்பித்தது ?

புதிய காலக்கணக்கு, “70 வாரங்கள்” எஸ்றாவின் காலத்தில் துவங்கியது என்று கூறுகிறது. ஆனால், எஸ்றாவுக்கு ஒப்படைக்கப்பட்ட பொறுப்பில், “எருசலேமை திரும்ப எடுப்பித்துக் கட்டுவதற்கான எந்த கட்டளையும் கொடுத்ததற்கான சான்று (எஸ்றா 7ம் அதிகாரம்) வேதத்தில் எங்கும் இல்லை. அர்தசெஷ்டாவின் 20ம் வருஷமாக கிமு 445ம் வருஷத்தை புதிய காலக்கணக்கு சொல்வதால், அதைச் சரிக்கட்டுவதற்காக, எஸ்றா 7ம் அதிகாரத்தில் எஸ்றாவுக்குக் கொடுக்கப்பட்ட பொறுப்பை, “எருசலேமை திரும்ப எடுப்பித்துக் கட்டுவதற்கான கட்டளை கொடுக்கப்பட்டது” என்று திரித்து புதிய காலக்கணக்கு கூறுகிறது. அர்தசெஷ்டாவின் 20ம் வருஷமாக சிவில் காலக்கணக்கு கிமு 445 என கணிக்கிறது. இந்த வருஷத்தை சரிக்கட்டுவதற்காக, தானி 9:25ம் வசனத்தின் நிறைவேறுதலான “எருசலேமை திரும்ப எடுப்பித்துக் கட்டுவதற்கான நெகேமியாவின் ஊழியத்தைக் கைவிட வேண்டிய நிர்ப்பந்தம் புதிய காலக்கணக்குக்கு ஏற்பட்டுள்ளது. இதற்கான காரணம் என்னவெனில், நெகேமியாவின் ஊழியத்துடன் மேசியாவின் வருகையின் காலத்தை ஈடாக்க முடியாது. இதன் விளைவு, எருசலேம் நகரத்தைக் கட்டுவதற்கான பணி எஸ்றாவுக்குக் கொடுக்கப்பட்டது என்று தவறாக கணித்து, புதிய காலக்கணக்கு மேசியாவின் வருகையின் காலத்தோடு ஈடாக்க முனைகிறது. எஸ்றா 4:12ல் இஸ்ரவேலர்கள் எருசலேமின் மதில்களை திரும்ப கட்டுகிறார்கள் என்று எதிரிகளால் சொல்லப்பட்டதை ஒரு மேற்கோளாக குறிப்பிட்டு, எஸ்றா பொறுப்பேற்ற பிறகு, எருசலேம் மதில்களை கட்டும் பொறுப்பில் அவர் சம்பந்தப்பட்டிருந்தார் என்று உணர்த்தும்விதமாக, அர்தசெஷ்டாவின் 7ம் வருஷமாக கிமு 458ம் வருஷத்தை புதிய காலக்கணக்கு கணிக்கிறது.

உண்மையில், எஸ்றா 4:12ம் வசனத்தில், எஸ்றாவின் காலத்திற்கு பல வருஷங்களுக்கு முன்பே, ஆலயத்தின் அஸ்திபாரங்களைக் கட்டுவது சம்பந்தமான விவரங்கள் குறிக்கப்படுகிறது, இது எருசலேமின் மதில்களைப் பற்றிய விஷயம் அல்ல !

எஸ்றா 4ம் அதிகாரத்தில் சொல்லப்படும் “இஸ்ரவேலின் எதிரிகள்” எஸ்றாவின் நடவடிக்கையைப் பற்றி ஏதும் குறிப்பிடவில்லை. எஸ்றா தான் எழுதிய புஸ்தகத்தில் 7ம் அதிகாரம் வரையில் தன்னைப் பற்றி ஏதும் எழுதவில்லை.

அப்படியே எதிரிகள் எஸ்றாவைப் பற்றிக் குறிப்பிட்டிருந்தால், இந்த பிரச்சினைக்குத் தீர்வு காண, ஆலயம் கட்ட அனுமதித்த கோரேஸின் சாசனத்தைக் குறித்தும் (எஸ்றா 5:13) பேசியிருக்கத் தேவையில்லை. புதிய கணக்கு கூற்றுப்படி, எஸ்றா பெற்ற கட்டளையே போதுமானதாயிருந்திருக்கும். சிவில் கணக்குக்கு ஒத்தவிதமாக வருஷங்களை மாற்றி அமைப்பதால், வேதாகமத்தில் உள்ளவைகளை தவறுதலாக புரிந்து கொள்ளும் நிலைமைக்குத் தள்ளப்படுகிறது

எருசலேமின் மதில்களைத் திரும்பக் கட்டுவதற்கான கட்டளை நெகேமியாவுக்கு கொடுக்கப்பட்ட கிமு.454ம் வருஷம் தான், “70 வாரங்களின்” துவக்கம் என்று ரசல் கூறிய வருஷத்தை பெரும்பாலான வரலாற்று ஆசிரியர்கள் ஏற்றுக் கொள்கின்றனர்.

### 70 வாரங்களின் மூன்று பகுதிகள் :

கிமு 454ல் துவங்கிய 70 வாரங்களில் 7, 62, 1 என்று மூன்று பகுதிகள் உள்ளன:

1. முதல் பகுதி 7 வாரங்கள் : அதாவது,  $7 \times 7 = 49$  வருஷங்கள். இந்த காலப்பகுதியில் (மிகுந்த உபத்திரவ காலத்தில்) எருசலேமின் மதில்கள் கட்டப்பட்டன. உண்மையில், 52 நாட்களில் மதில்கள் கட்டும் வேலை முடிந்தாலும் (நெகே 6:15), எருசலேம் நகரத்தை உள்ளும் புறம்புமாக ஸ்திரப்படுத்தும் முயற்சியில், நெருக்கடியான காலங்களாக 49 வருஷங்கள் அமைந்தது. (நெகே 5ம் அதிகாரம்) எருசலேமின் கவர்னராக 12 வருஷங்கள் பணியாற்றிய நெகேமியா, பல பிரச்சினைகளுக்கு தீர்வு கண்ட பிறகு, அர்தசெஷ்டா ராஜாவிடம் சென்றார். மீதமுள்ள தன் பணிகளை முடிக்க, ராஜாவிடம் அனுமதி பெற்று, மறுபடியும் எருசலேமுக்கு நெகேமியா வந்தார். (நெகே 13ம் அதிகாரம்). 49 வருஷங்களுக்கு (70 வாரங்களில் முதல் 7 வாரங்கள்) பிறகு, எருசலேம் நகரம் ஓரளவிற்கு யூத சமுதாயம் வடிவு பெற்றது.
2. இரண்டாம் பகுதியான “62 வாரங்கள்”, அதாவது,  $62 \times 7 = 434$  வருஷங்கள், “இஸ்ரவேலின் ஆறுதல்” வரக் காத்திருக்கும் வருஷங்கள் ஆகும். (லூக் 2:25)
3. மூன்றாம் பகுதி : “1 வாரம்” இந்த கடைசி வாரம் மேசியா வந்து, தம் பணிகளை நிறைவேற்றும் காலப்பகுதி ஆகும்.

70 வாரங்களின் மூன்று பகுதிகள்  
 “.....ஏழு வாரங்களும் அறுபத்திரண்டு வாரங்களும்.....”

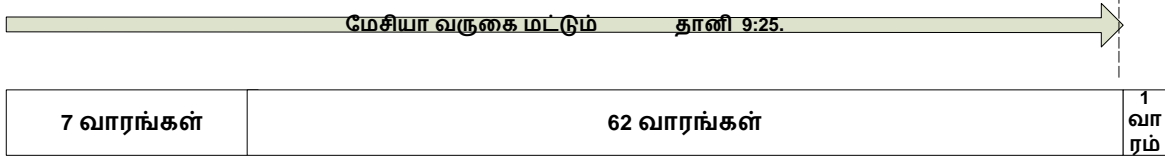

நிச்சயமற்ற சிவில் காலக்கணக்கின் அடிப்படையில், அர்தசெஷ்டவின் 20ம் வருஷம் கிமு 445 என்று புதிய காலக்கணக்கு கூறுகிறது. (உண்மையான வருஷம் கிமு 454 ஆகும்) இவ்விதம் தவறாக அர்தசெஷ்டாவின் 20ம் வருஷத்தை மாற்றுவதாலும், கிமு 458ம் வருஷத்தை அர்தசெஷ்டாவின் 7ம் வருஷம் என்றும், எஸ்றாவுக்கு எருசலேமை திரும்ப கட்டுவதற்கான கட்டளை பெற்ற வருஷம் என்றும் கூறுவதால், வேதாகம இணை அம்சங்களின் வருஷங்கள் மாறுதல் அடைகின்றன. 2300 நாட்கள் தீர்க்கதரிசனத்தின் முடிவு நாளும் பாதிக்கப்படுகிறது. “70 வாரங்கள்” மற்றும் “2300 நாட்கள்” தீர்க்கதரிசனத்தின் காலப்பகுதிகளை மாற்றுவதால், வேதாகமத்தின் அடிப்படை இணை அம்சங்களுக்கு பெருத்த சேதத்தை விளைவிக்கின்றன.

@@@@@@@@@@@@@@@@@@@@@@@@@@@@@@@@



**எருசலேமை திரும்ப எடுப்பித்துக் கட்டுவதற்கான கட்டளை  
வெளிப்படுவது முதல் எழுபது வாரங்கள்  
தானி 9:24,25**

நாம் ஏற்கனவே பார்த்தபடி, எருசலேமை திரும்ப எடுப்பித்துக் கட்டுவதற்கான கட்டளை வெளிப்படுவதின் துவக்கம் குறித்து இரண்டு தீர்க்கதரிசனங்கள் உண்டு.

“2300 நாட்கள்” மற்றும் “70 வாரங்கள்” தானி 8:14; 9:24,25.

தானி 9:24,25ம் வசனங்களில் குறிக்கப்படும் கட்டளை, ஆலயத்தை திரும்ப கட்டி செயல்படுத்தவோ, யூதர்களை தங்கள் நாட்டிற்கு திரும்ப செல்வதற்காகவோ கொடுக்கப்பட்டது அல்ல. (எஸ்றா 1:1-3) மேலும் அர்தசெஷ்டாவின் 7ம் வருஷத்தில் ஆலய பணிமுட்டுகளை எருசலேமுக்கு எடுத்துச் செல்லவும், தொழுகையை செம்மைப்படுத்தி நடைமுறைக்கு கொண்டு வருவதற்காக கொடுக்கப்பட்ட கட்டளையும் இது அல்ல. (எஸ்றா 7:7-26)

இந்த “2300 நாட்கள்” மற்றும் “70 வாரங்கள்” தீர்க்கதரிசனங்களின் துவக்கம் கிமு. 454 என்று சகோ. ரசல் கணித்தார். கிமு. 454 என்று குறிப்பிடும் போது, அது கிமு 455 இலையுதிர் காலத்திலிருந்து 454 இலையுதிர் காலம் வரையில் உள்ள சிவில் வருஷத்தைக் குறிக்கிறது. அர்தசெஷ்டாவின் 20ம் வருஷத்தில், எருசலேமின் வாயில்களையும் அலங்கங்களையும் கட்ட நெகேமியாவிற்கு ராஜா கடிதங்களைக் கொடுத்து அனுப்பினான். இந்த பணிகள் கிமு 455 இலையுதிர்காலத்தில் முடிவு பெற்றது. (தானி 8:14; 9: 24-27)

70ம் வார துவக்கத்தை நாம் எளிதில் கணக்கிடும் விதமாக, லூக் 3:1ம் வசனத்தில் கிபி 29ம் வருஷம் நமக்கு தெரிவிக்கப்பட்டுள்ளது. இதிலிருந்து பின்னோக்கி 69 வாரங்களை (69 x 7 = 483 வருஷங்கள்) கணக்கிட்டால், கிமு 454ம் வருஷம் வருகிறது.

உலக வரலாற்றில் இரண்டு பெர்சியா ராஜாக்களின் ஆட்சிக்காலங்கள் பின்வருமாறு குறிக்கப்படுகிறது :

அகாஸ்வேரு (XERXES) : 21 வருஷங்கள்  
அர்தசெஷ்டா : 41 வருஷங்கள்

மேற்குறிப்பிட்டவாறு, அகாஸ்வேருவின் ஆட்சிக்காலத்தை 21 வருஷங்களாக டாலமி குறிக்கிறார். டாலமியின் இந்த கணிப்பிற்கு சரித்திரத்தில் எவ்வித சாட்சியமும் இல்லை. அர்தசெஷ்டாவின் 20ம் வருஷம் நாம் குறிப்பிடும் கிமு 454க்குப் பதிலாக, 9 வருஷங்களைக் கழித்து, கிமு 445 என டாலமி குறிக்கிறார். இந்த முரண்பாடு சம்பந்தமாக, சகோ. ரசல் அவர்கள் ஹேல்ஸ் (HALES) மற்றும் ப்ரிஸ்லி (PRIESTLEY) ஆகியோர் சொல்வதை சுட்டிக் காட்டுகிறார். அதாவது, அகாஸ்வேருவின் ஆட்சிக்காலம் “21 வருஷங்கள்” என்று சொல்லப்படும் காலப்பகுதியில் 10 வருஷங்கள் முன்னதாகவே, அவனுடைய குமாரன் அர்தசெஷ்டாவின் ஆட்சிக்காலம் தொடங்கிவிட்டது என்றும், அர்தசெஷ்டாவினுடைய 20ம்வருஷம் கிமு 454 என்றும் குறிக்கின்றனர். வேத ஆராய்ச்சியாளர்கள் பெரும்பாலோர் இதை ஏற்றுக்கொள்கின்றனர். டாலமி கணக்கில் தவறு ஏற்பட்டுள்ளது என்பது பொதுவான அபிப்பிராயம் ஆகும். எல்லோருடைய ஒருமித்தக் கருத்து பின்வருமாறு உள்ளது :

1. அகாஸ்வேருவின் ஆட்சிக்காலம் குறைவானது; அர்தசெஷ்டாவின் ஆட்சிக்காலம் கூடுதலானது; அர்தசெஷ்டாவின் ஆட்சி கிமு 474 அல்லது 475 ல் துவங்கியது.
2. ஒலிம்பிக் குறிப்புகளுடனும் பெர்சியா ராஜ்யத்தின் வரலாற்றுக் குறிப்புகளுடனும் ஒப்பிட்டுப் பார்க்கும் போது, அர்தசெஷ்டாவின் ஆட்சி துவக்கம் கிமு 474 அல்லது 475 என்பது சரியாக உள்ளது.
3. கிரேக்க தளபதி தெமிஸ்டக்லஸ் கிரீஸிலிருந்து பெர்சியாவுக்கு தப்பி ஓடிய விவரங்கள், கிரேக்க சரித்திர பதிவுகளை ஆராயும் பொழுது அகாஸ்வேருவின் மரணம் கிமு 475ல் நடந்தது என்பது உறுதியாகிறது.
4. அகாஸ்வேரு தன் தந்தை தரியு I வுடன் சேர்ந்து கூட்டாட்சி செய்திருக்கலாம் என்றும், அகாஸ்வேரு தனியாக 11 வருஷங்கள் மட்டும் ஆட்சி புரிந்திருக்கலாம் என்ற முடிவுக்கு வருகின்றனர். அகாஸ்வேருவின் குமாரன் அர்தசெஷ்டா 51 வருஷங்கள் ஆட்சி செய்திருக்கலாம் என்கின்றனர்.

டாலமியின் கணிப்பு :

அகாஸ்வேருவின் முதல் வருஷம்	கிமு 485
அகாஸ்வேருவின் ஆட்சிக்காலம்	21 வருஷங்கள் (நிரூபிக்க இயலாதது)
குமாரன் அர்தசெஷ்டாவின் ஆட்சிக்காலம்	41 வருஷங்கள் (ஆட்சி கிமு 464ல் துவங்கியதாக அனுமானம்)
அர்தசெஷ்டாவின் மரணம்	கிமு 424 குளிர்காலம் (கிமு 423 ஆரம்பம்)

வேறுவிதமான காலக்கணக்கு :

அகாஸ்வேருவின் ஆட்சிக்காலம்	11 வருஷங்கள்
குமாரன் அர்தசெஷ்டாவின் ஆட்சிக்காலம்	51 வருஷங்கள் (கிமு 474ல் ஆட்சி ஆரம்பம்)
இரண்டு ராஜாக்கள் ஆட்சிக்காலங்களின் கூட்டுத்தொகை	62 வருஷங்கள்

மேற்குறிப்பிட்டபடி, அகாஸ்வேருவின் ஆட்சிக்காலத்தை குறைத்து (21லிருந்து 11 வருஷங்களாக) ப்ரிஸ்லியும், ஹேல்ஸும் வரலாற்று சாட்சியங்களுடன் கணித்துள்ளதை ரசல் குறிப்பிட்டுள்ளார். டாலமியின் கணக்கு தவறு என்று அவர்கள் சுட்டிக்காட்டியுள்ளனர். (அகாஸ்வேரு 11 வருஷங்களுக்கு மேல் ஆட்சி செய்யவில்லை என்பதை “பிரிடாக்ஸ் காலக்கணக்கு அட்டவணை” (PRIDEAUX TABLES) ஆதாரமாக காட்டப்படுகிறது).

கிரேக்க சரித்திர பதிவுகளை ஆராய்ந்து, அகாஸ்வேரு வெறும் 11 வருஷங்களே ஆட்சி செய்தார் என்பதற்கான ஆதாரங்களை டெய்லர் என்ற ஆராய்ச்சியாளர் காட்டுகிறார். அர்டாபானஸ் என்பவனால் அகாஸ்வேரு கொலை செய்யப்பட்ட சமயத்தில், அவனுடைய குமாரன் அர்தசெஷ்டா வாலிய வயதில் இருந்தான்.

சிலர் கூறும் விதமாக, அகாஸ்வேரு கொலை செய்யப்படுவதற்கு 10 வருஷங்களுக்கு முன்பே தந்தையுடன் கூட்டாட்சியிலிருந்தால், உண்மையில் அர்தசெஷ்டா சிறு பிள்ளையாக இருந்திருப்பான்! மேலும், இந்த 10 வருஷங்களின் ஆரம்பத்தில், அந்த சமயத்தில் தான் (கிமு 474ல்) கிரேக்க தளபதி தெமிஸ்டக்லஸ் கிரீஸிலிருந்து தப்பி, பெர்சியாவுக்கு வந்த போது, அர்தசெஷ்டாவிடம் தான் தஞ்சம் அடைந்தார் என்பதை வரலாற்று பதிவுகள் தூசிடிடஸ் மூலமாக தெளிவாகத் தெரிவிக்கின்றன. அந்த சமயத்தில் தான், அகாஸ்வேரு மரணமடைந்து, அர்தசெஷ்டா பதவி ஏற்றான்.

மேற்குறிப்பிட்ட சாட்சியங்களிலிருந்து, டாலமியின் கணிப்பு தவறு என்று அறியப்படுகிறது. தகுந்த வரலாற்று சாட்சியம் இல்லாத நிலையில் கிரகணங்களுக்கு ஒத்தவிதமாக ராஜாக்களின் வருஷங்களை சரி செய்து, டாலமி தன்னிச்சையாகக் கூட்டியிருக்கிறார் என்றும், அப்படி கூட்டப்பட்ட வருஷங்களுக்கு வரலாற்று நிரூபணம் டாலமியால் சொல்லப்படவில்லை என்றும் ஆராய்ச்சியாளர் ப்ரிஸ்லி கூறுகிறார்.

ப்ரிஸ்லி மேலும் கூறுகையில், பெர்சியா ராஜா தரியு ஹிஸ்டாஸ்பிஸ் (DARIUS HISTASPES) மரணமடைவதற்கு 9 வருஷங்களுக்கு முன்பே, தந்தையுடன் கூட்டாட்சி ஆளுகை செய்தான் என்றும், மீதமுள்ள 12 வருஷங்களை (21 - 9 = 12) சுயமாக ஆட்சி செய்த பிறகு, அவன் கொலை செய்யப்பட்டதைத் தொடர்ந்து, அவனுடைய குமாரன் அர்தசெஷ்டா ராஜாவானான் என்று உரைக்கிறார்.

மேற்குறிப்பிட்ட சாட்சியங்களின்படி, அர்தசெஷ்டா பதவி ஏற்ற வருஷம் கிமு 474 என்பதும், அவனுடைய ஆட்சியின் 20ம் வருஷம் கிமு 454 என்பதும், இந்த வருஷத்தில் தான் எருசலேமை திரும்ப எடுப்பித்துக் கட்டுவதற்காக நெகேமியாவுக்கு கட்டளை பிறப்பிக்கப்பட்டது என்றும் ரசல் குறிப்பிட்டிருக்கிறார். (2ம் வால்யூம் பக்கம் 67).

**அகாஸ்வேரு :**

அகாஸ்வேருவுக்கு மூன்று குமாரர்கள் இருந்தனர். 1. தரியு 2. தரியு ஹிஸ்டாஸ்பிஸ் 3. அர்தசெஷ்டா; அகாஸ்வேரு தன் இரண்டாவது மகன் தரியு ஹிஸ்டாஸ்பிஸுக்கு பாக்கிரியானா பகுதியை ஆட்சி செய்யக் கொடுத்தான். அகாஸ்வேரு மரணம் அடைந்த பிறகு, இளைய மகன் அர்தசெஷ்டாவுக்கு சிம்மாசனத்தில் ஏற வாய்ப்பு கிடைத்தது. அகாஸ்வேரு ஆட்சி செய்யும் பொழுது,

கிரேக்கர்களுக்கு எதிராக படையெடுத்த முயற்சியில் அவனுக்கு தொடர்ந்து தோல்வி ஏற்பட்டது. இதனால், அவன் போரிடும் எண்ணத்தை கைவிட்டு, ஆடம்பர வாழ்க்கை வாழ ஆரம்பித்தான். அவனுடைய தலைமை காவலனாக இருந்த அர்பானஸ் என்பவன் ராஜாவின் நம்பிக்கைக்கு பாத்திரவானாயிருந்தான். ராஜாவின் நடவடிக்கைகள் அவனுக்குப் பிடிக்காததாலும், தேசக் குடிமக்கள் ராஜாவின் மேல் கொண்ட வெறுப்பு காரணமாகவும், அரண்மனையில் அகம் வினைஞராயிருந்த “மித்ரிடாட்” என்ற அலியின் துணையுடன், ராஜா தூங்கிக் கொண்டிருக்கும் போது கொலை செய்தான். பிறகு உடனே, ராஜாவின் மூன்றவது குமாரனாகிய அர்தசெஷ்டாவிடம் இந்த கொலையைப் பற்றி சொல்லி, இதற்கு மூத்த அண்ணன் தரியு தான் காரணம் என்று சொன்னதாக வரலாறு கூறுகிறது. தந்தையின் மரணத்தைத் தொடர்ந்து, அர்தசெஷ்டா ஆட்சிக்கு வந்தான்.

**அர்தசெஷ்டா :**

கிரேக்க வரலாற்று ஆசிரியர்கள் அர்தசெஷ்டாவுக்கு லாங்கிமனஸ் (LONGIMANUS) என்ற சிறப்பு பெயரிட்டு அழைக்கின்றனர். ஏனெனில் இவனுடைய கைகள் மிகவும் நீளமாயிருந்தது. ப்ளுடார்ச் என்ற வரலாற்று ஆசிரியர் “இவனுடைய வலது கை, இடது கையை விட நீளமாயிருந்தது” என்று கூறுகிறார்.

அர்தசெஷ்டாவின் 7ம் வருஷத்தில் யூத அரசாங்கத்தையும், மதத்தையும் ஸ்திரப்படுத்தி, மோசேயின் நியாயப்பிரமாணத்துக்கு ஒத்தவிதமாக யூத நடைமுறைகளை செயல்படுத்த வேண்டி, ராஜாவிடம் எஸ்றா அனுமதி பெற்றார். விருப்பமுள்ள யூதர்களுடன் எருசலேமுக்கு வந்த எஸ்றா, மிக்க அதிகாரம் உடையவராய், நெகேமியாவின் புதிய குழு 20ம் வருஷத்தில் வரும் வரைக்கும், 13 வருஷங்கள் தம் ஊழியத்தைத் தொடர்ந்து செய்து, செவ்வனே நிர்வாகம் பண்ணினார்.

**நெகேமியா :**

அர்தசெஷ்டாவின் பாணபாத்திரக்காரனாயிருந்த நெகேமியா, எருசலேம் நகரத்தின் அலங்கங்கள் இடிந்து பாழாய்க்கிடப்பதையும், வாயில்கள் எரிக்கப் பட்டிருப்பதையும் எருசலேமிலிருந்து பெர்சியாவுக்கு வந்த யூதர்கள் மூலம் கேள்வியுற்ற நெகேமியா, அலங்கங்களையும், வாயில்களையும் திரும்பக் கட்டுவதற்கான அனுமதியை ராஜாவிடம் பெற்றார். இந்த பணியை செயற்படுத்த, நெகேமியாவை ராஜா யூதேயாவின் கவர்னராக நியமித்தான். இதற்கு முன்பு, ஆலயத்தைக் கட்டுவதற்கு மட்டுமே பெர்சியா ராஜாக்கள் அனுமதி கொடுத்திருந்தனர். அலங்கங்களைக் கட்டுவதற்கான அனுமதி நெகேமியாவின் காலத்தில் தான் கொடுக்கப்பட்டது.

எருசலேமின் மதில்களை கட்டுவதற்கான கட்டளை வெளிப்பட்ட அர்தசெஷ்டா ஆட்சியின் 20ம் வருஷம் தான், மேசியாவின் வருகை மற்றும் சங்கரிப்பு பற்றிய பிரபலமான தீர்க்கதரிசனத்தில் சொல்லப்படும் “70 வருஷங்களின்” துவக்கம் ஆகும். அதாவது கிமு 455 இலையுதிர்காலம்.

அகாஸ்வேரு ஆட்சி ஆரம்பம் : கிமு 485

அர்தசெஷ்டாவின் மரணம் : கிமு 423

இதில், அர்தசெஷ்டா ஆட்சி துவங்கிய வருஷம் தான் சர்ச்சைக்குள்ள பகுதி ஆகும். இதற்கு தீர்வு காணவேண்டுமெனில், அர்தசெஷ்டாவின் ஆட்சி ஆரம்பம் கிமு 474ம் வருஷம் என்று நிரூபித்துவிட்டால், அவனுடைய 20ம் வருஷம் கிமு 454 (அதாவது கிமு 455 அக்டோபர்) என்று உறுதியாகிறது.

கிரேக்க வரலாற்று ஆசிரியர் தூசிடீடஸ் எழுதிய பதிவுகளில், கிரேக்க தளபதி கிரீஸிலிருந்து தப்பியோடி, பெர்சியாவுக்கு வந்தவுடன், அகாஸ்வேரு மரணம் அடைந்து, அவன் குமாரன் அர்தசெஷ்டா ஆளுகை செய்வதைக் கண்டான். இவன் பெர்சியாவை வந்தடைந்த வருஷம் கிமு 474 / 473 என்று ஒலிம்பிக்கின் பந்தயக் குறிப்புகளுடன் ஒப்புமை பார்த்து, “டையடரஸ்” என்ற ஆராய்ச்சியாளர் கணித்து, இதற்கு முன்பே அகாஸ்வேரு இறந்து விட்டதாக ஊர்ஜிதப்படுத்துகிறார். இதே கருத்தை தான், டெய்லர், ப்ரிஸ்லி, எட்கர், ரசல் எல்லோரும் ஏற்றுக்கொள்கின்றனர்.

ஆர்ச் பிஷப் யூஷர் கருத்தும் இதுவே. இவருடைய மரணத்திற்குப் பிறகு, யூஷரின் கருத்துக்கு மாறாக, பிஷப் லாயிட் தன்னிச்சையாக, அர்தசெஷ்டாவின் 20ம் வருஷம் கிமு 446 என்று வேதாகம மொழிபெயர்ப்புகளின் குறிப்புரைகளில் திருத்தி விட்டார். இதன் காரணமாக, அர்தசெஷ்டாவின் ஆட்சி ஆரம்பம் கிமு 465 என மாறுகிறது. இது பற்றி யூஷர் தன் புஸ்தகத்தில் எழுதும் போது, 76ம் ஒலிம்பிக் பந்தயத்தின் மூன்றாம் வருஷத்தில், அதாவது, கிமு 474ல் தெமிஸ்டக்லஸ் ஏதென்ஸை விட்டு வெளியேற்றப்பட்டது நடந்திருக்கும் என்கிறார். இதற்கு மாறாக, வேதாகம குறிப்புரைகளில் தவறுதலாக குறிக்கப்பட்டுள்ளது.

**சரோன் :**

இவர் கிமு 554ல் பிறந்தவர். இவர் அகாஸ்வேரு, அர்தசெஷ்டா ராஜ்ய காலங்களில் வாழ்ந்தவர். தன் முதிர் வயதில் கிமு 464ம் வருஷத்திலும் சரித்திரக் குறிப்புகளை எழுதி வந்தவர். அர்தசெஷ்டாவின் ஆட்சிக்காலம் பற்றி கிரேக்க

ஆசிரியர் தூசிடீடஸ் கூறுவது போலவே, சரோன் கூறுகிறார்: “அகாஸ்வேரு கிமு 474ல் மரணமடைந்து, அவனைத் தொடர்ந்து அவனுடைய மகன் அர்தசெஷ்டா பதவி ஏற்றான்”. இந்த குறிப்பு, அகாஸ்வேருவின் ஆட்சிக்காலத்தை 21லிருந்து 11 ஆக குறைக்கிறது. இந்த சரித்திர பதிவுகளை, பிற்காலத்தில் எழுதிய டாலமி காலக்கணக்கு எவ்விதத்திலும் திருப்தி செய்ய இயலாது.

**ப்ளுடார்ச் (கிபி 46-120) :**

கிரேக்க தத்துவ ஞானியும் வரலாற்று ஆசிரியருமான ப்ளுடார்ச் பின்வருமாறு எழுதுகிறார்:

“அகாஸ்வேரு மரணமடைந்தான். அவனுடைய மகன் அர்தசெஷ்டாவை சந்திக்க தெமிஸ்டக்லஸ் அனுமதி கேட்டான்; தெமிஸ்டக்லஸ் ராஜாவிடம் அழைத்து வரப்பட்ட போது, கிரீஸை விட்டு தான் தப்பி வந்ததற்கான காரணத்தை பற்றி விரிவான சொற்பொழிவு செய்தான்; அவனுடைய தைரியத்தை மெச்சினாலும், ராஜாவாகிய அர்தசெஷ்டா அந்த சமயத்தில் பதில் ஏதும் சொல்லவில்லை”.

**யூசிபியஸ் (கிபி 340-420) :**

இவர் கிரேக்க ஒலிம்பிக் பந்தயங்களின் காலப்பகுதியுடன் ஒப்புமை செய்து, வேதாகம காலக்கணக்குகளை கணித்தார். (ஒலிம்பிக் பந்தயம் கிமு 776ம் வருஷத்தில் ஆரம்பித்தது. நான்கு வருஷங்களுக்கு ஒரு முறை நடந்தது). 76ம் ஒலிம்பிக் பந்தயத்தின் 4ம் வருஷத்தில் (அதாவது,  $76 \times 4 = 304$ ; ஆகவே,  $777 - 304 =$  கிமு 474/473ம் வருஷத்தில்) தெமிஸ்டக்லஸ் கிரீஸை விட்டு தப்பி ஓடினார் என்று யூசிபியஸ் குறிப்பிடுகிறார். மேலும், அப்பொழுது தான் அர்தசெஷ்டா ராஜ சிம்மாசனத்தில் ஏறினான் என்று குறிப்பிடுகிறார். யூசிபியஸ் கூறுவதிலிருந்து, அர்தசெஷ்டா ராஜாவானது ஒரு வருஷத்தை தாண்டியிருக்காது என்பதை நிச்சயிக்கலாம்; அதாவது, அவனுடைய ஆட்சி ஆரம்பம் கிமு 475/474 என்று கணிக்கலாம். ஆகவே, அவனுடைய ஆட்சியின் 20ம் வருஷம் கிமு 455/454ம் வருஷத்தில் முடிவடைகிறது.

**அகழ்வாராய்ச்சி கண்டுபிடிப்புகள் :**

அர்தசெஷ்டாவின் 1ம் வருஷம் முதல் 41ம் வருஷம் வரையிலும் (18ம் வருஷம் நீங்கலாக) உள்ள காலப்பகுதிகளைச் சார்ந்த களிமண் பலகைகள் (CUNEIFORMS) கண்டுபிடிக்கப்பட்டுள்ளன. மேலும், 41ம் வருஷத்திற்கு பிறகு உள்ள

காலப்பகுதிகளில் இரண்டு பதிவுகள் கண்டுபிடிக்கப்பட்டுள்ளது. “போர்சிப்பா” என்ற இடத்தில் அர்தசெஷ்டாவின் 50ம் வருஷத்தைச் சார்ந்த ஒரு களிமண் பலகையும், அவனுடைய கடைசி வருஷத்தையும் அவனுக்குப் பின் ஆட்சிக்கு வந்த தரியு IIவின் துவக்கத்தையும் இணைப்பதற்கான சான்றாக ஒரு களிமண் பலகை கண்டெடுக்கப்பட்டுள்ளது. இதில், “பதவியேற்ற 51ம் வருஷம் 12ம் மாதம், 20ம் தேதி ”ஜாதிகளின் ராஜாவான தரியு“ என்று குறிக்கப்பட்டுள்ளது. இதன்படி, அர்தசெஷ்டாவின் 50ம் வருஷத்தில், தரியு II பதவிக்கு வந்தான் என்பது உறுதிப்படுகிறது.



மேலும், அகாஸ்வேருவின் 21 வருஷ ஆட்சியில் அவனுடைய தந்தை தரியு I உடன் கூட்டாட்சி நடத்தியதற்கான புதைபொருள் கண்டுபிடிப்பு உள்ளது.

ஒரு தாமிர பலகையில் (BAS RELIEF), தன் தந்தையின் சிங்காசனத்தின் பின்புறம் அகாஸ்வேரு நின்றிருப்பது போல இந்த சிற்பம் வடிவமைக்கப்பட்டுள்ளது. இதில் தந்தையைப் போலவே ராஜ வஸ்திரந்தரித்து, ராஜரீக தாமரைப் பூவை கையில் ஏந்தியும், அவருடன் ராஜ மேடையில் நின்றிருப்பது போல உள்ளது. இது தந்தையுடன் கூட்டாட்சி செய்யும் தோரணையிலேயே உள்ளது.



தானி 9:24-27.  
 “..... உன் ஜனத்தின் மேலும் உன் பரிசுத்த நகரத்தின் மேலும் எழுபது வாரங்கள் செல்லும்படி குறிக்கப்பட்டிருக்கிறது. .... எருசலேமை திரும்ப எடுப்பித்துக் கட்டுகிறதற்கான கட்டளை வெளிப்படுவது முதல், பிரபுவாகிய மேசியா வருமட்டும் ஏழு வாரமும், அறுபத்திரண்டு வாரமும் செல்லும்; ...அந்த அறுபத்திரண்டு வாரங்களுக்குப் பின்பு மேசியா சங்கரிக்கப்படுவார். .... அவர் ஒரு வாரமளவும் அநேகருக்கு உடன்படிக்கையை உறுதிப்படுத்தி, அந்த வாரம் பாதி சென்ற போது பலியையும் காணிக்கையையும் ஒழியப்பண்ணுவார்....”

### 70 வாரங்கள்

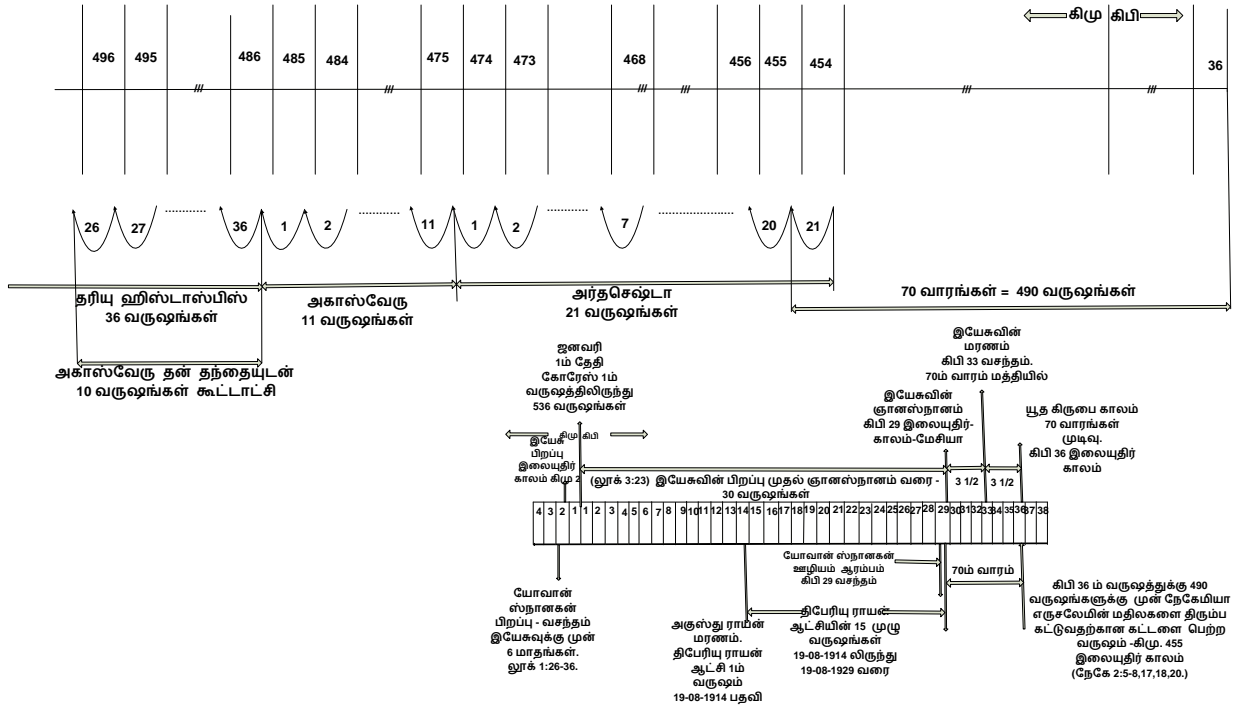

தரியு ஹிஸ்டாஸ்பிஸ் (தரியு-I) உடன் அகாஸ்வேரு கூட்டாட்சி நடத்தியதற்கான சான்றுகள் உள்ளன. தந்தை இறந்தவுடன் கணக்கிடப்படும் அகாஸ்வேருவின் சுய ஆட்சிக்காலம் குறைவாகவும், அர்தசெஷ்டாவின் ஆட்சிக்காலம் நீண்டதாகவும் உள்ளன. இது அர்தசெஷ்டாவின் ஆட்சிக்காலம் 51 வருஷங்கள் என்றும், அவனுடைய 20ம் வருஷம், கிரெகொரியன் காலண்டரில், கிமு 455ல் முடிகிறது. என்ற கணிப்பும் சரியாக உள்ளது. இதிலிருந்து “70 வாரங்கள்” தீர்க்கதரிசனம் துவங்கி, கிபி 36ம் வருஷத்தில் முடிகிறது. மேற்குறிப்பிட்ட சான்றுகள் அனைத்தும் அர்தசெஷ்டாவின் 20ம் வருஷத்தை சரியாக கணிக்கிறது. இந்த 20ம் வருஷத்தில் அர்தசெஷ்டா ராஜாவினால் கொடுக்கப்பட்ட கட்டளை, “எருசலேமை திரும்ப எடுப்பித்துக் கட்டுவதற்காக” என்பதை சகோ. ரசல் உறுதி செய்தார்.

“70 வாரங்கள்” தீர்க்கதரிசனம் எஸ்றாவின் காலத்தில் “ஆலயம்” சம்பந்தமாகக் கொடுக்கப்பட்ட கட்டளையைக் குறிக்கவில்லை. ஆலயத்தை திரும்பக் கட்டுவதற்கான கட்டளையும், எருசலேம் நகரத்தை திரும்ப எடுப்பித்துக் கட்டுவதற்கான கட்டளையும் வெவ்வேறானவை என்பதும், இந்த இரண்டு கட்டளையும் வெவ்வேறு ராஜாக்களின் காலத்தில் ஆணைகளாகப் பிறப்பிக்கப்பட்டவை என்பதும், அவற்றை செயற்படுத்தியது வெவ்வேறு நபர்கள் என்பதும் தெளிவு. நகரத்தையும், மதில்களையும் திரும்ப கட்டுவதற்கான கட்டளை, அர்தசெஷ்டாவின் 20ம் வருஷத்தில் கொடுக்கப்பட்டது. இதை செயற்படுத்துவதற்கான ராஜரீக கடிதங்கள் நெகேமியாவுக்கு கொடுக்கப்பட்டன.

வேதாகமத்தில் குறிக்கப்பட்டுள்ள சம்பவங்கள் நிகழ்ந்த வருஷங்கள் பின்வருமாறு உள்ளன :

1. யூதர்களை விடுவிக்கும் கட்டளை (எஸ்றா 1:1; 6:3) : கிமு 537
2. ஆலய வழிபாடுகளை திரும்ப ஸ்திரப்படுத்தும் கட்டளை : கிமு 468 (எஸ்றா 7:7-26)
3. மதில்களையும் வாயில்களையும் திரும்ப எடுப்பித்துக் கட்டுவதற்கான கட்டளை : கிமு 455 (நெகே 2:1-8)

#### நெகேமியாவுக்கு கொடுக்கப்பட்ட கட்டளை

அர்தசெஷ்டாவின் 20ம் வருஷத்தில் நெகேமியாவுக்கு கட்டளை கொடுக்கப்பட்டது. (நெகேமியா 2ம் அதிகாரம்)

இந்த கட்டளை வெளியான வருஷம் : கி.மு. 455 இலையுதிர் காலம்.

பெர்சியா ராஜாக்களின் அட்டவணை :

ராஜாவின் பெயர்	ஆட்சி காலம்வருஷங்கள்
கோரேஸ்	9
காம்பிசஸ்	8
பார்தியா (ஸ்மெர்டிஸ்)	0
தரியு (ஹிஸ்டாஸ்பிஸ்)	36
செர்சஸ் (அகாஸ்வேரு)	11
அர்தசெஷ்டா (20ம் வருஷம் கட்டளை கொடுக்கப்பட்டது)	51

(கோரேஸ் முதல் வருஷம் கி.மு. 537/538 - 9 - 8 - 0 - 36 - 11 - 20) =  
கி.மு. 454/455

70 வாரங்கள் முடிவு : (490 - 454/455) = கி.பி. 36

70ம் வாரம் : = கி.பி. 29 முதல் கி.பி.36 வரை

இந்த காலக்கணக்கு தான் ரசல் அவர்களின் இரண்டாம் புத்தகத்தில்  
கையாளப்பட்டுள்ளது.

மேற்குறிப்பிட்ட காலக்கணக்கின் அடிப்படையில்,  
69 வாரங்கள் முடிவு = 70ம் வாரம் ஆரம்பம் = கி.மு. 29  
70ம் வாரம் மத்தியில் இயேசுவின் மரணம் = கி.மு. 33  
70ம் வாரம் முடிவு = கி.மு. 36

@@@@@@@@@@@@@@@@@@@@

## அர்தசெஷ்டாவின் 20ம் வருஷம்

தானியேல் 9:25.

“ ... எருசலேமை திரும்ப எடுப்பித்துக் கட்டுகிறதற்கான கட்டளை வெளிப்படுவது முதல், பிரபுவாகிய மேசியா வருமட்டும் ஏழு வாரமும், அறுபத்திரண்டு வாரமும் செல்லும்.... “.

கிமு 536ம் வருஷத்தில் கோரேஸின் சாசனம், யூதர்களை விடுவித்து “ஆலயத்தை” திரும்பக் கட்டுவதற்காக வெளியிடப்பட்டது. (எஸ்றா 1: 1-3)

அர்தசெஷ்டாவின் 7ம் வருஷத்தில் எருசலேம் சென்ற எஸ்றாவின் பொறுப்பு , ஆலயத்தை அலங்காரப்படுத்துவது, மற்றும் ஆலயம் தொடர்பான விஷயங்களை உள்ளடக்கியதாயிருந்தது. (எஸ்றா 7) எஸ்றாவுடன் கூட சென்றவர்கள் எருசலேம் மதில்களை கட்ட முயற்சிக்கையில் (எஸ்றா 4:11-13) இதைப் பற்றிய தகவல் எதிரிகளால் அர்தசெஷ்டாவுக்குத் தெரிவிக்கப்பட்டதால், எருசலேம் மதில்களும், நகரமும் . திரும்ப எடுப்பித்துக் கட்டப்படுவதற்கு தடைவிதித்தார். இது அர்தசெஷ்டாவின் 7ம் வருஷத்தில் நடந்தது. (எஸ்றா 4:21) பிறகு, அவனுடைய 20ம் வருஷத்தில், எருசலேமை திரும்ப எடுப்பித்துக் கட்டுவதற்கான கட்டளை வெளியானதை தொடர்ந்து, நெகெமியாவும், அவனைச் சார்ந்தோரும் எருசலேம் மதில்களை “தொந்தரவு நிறைந்த காலத்தில்” கட்டினார்கள். (நெகே 4ம் அதி)

**தூசிடீடஸ் சாட்சியம் :**

பல வேதாகமம் மொழி பெயர்ப்புகளின் ஓரக்குறிப்புகளில் அர்தசெஷ்டாவின் 20ம் வருஷம் கிபி 445 என்று குறிக்கப்பட்டுள்ளது. ஆனால், உண்மையான வருஷம் கிமு 455 இலையுதிர் காலம் ஆகும். அர்தசெஷ்டாவின் தந்தை அகாஸ்வேரு சிம்மாசனத்தில் ஏறிய வருஷம் கிமு 485 என்பதை வரலாற்று ஆசிரியர்கள் ஒத்துக் கொள்கின்றனர். ஆனால், அவன் ஆட்சிக்காலம் எத்தனை வருஷங்கள் என்பதில் தான் அபிப்பிராய பேதங்கள் நிலவுகின்றன. டாலமியின் பிரமாணம் 21 வருஷங்கள் என்று சொல்கிறது. அகாஸ்வேரு இறந்த 6 நூற்றாண்டுகளுக்குப் பின் டாலமியினால் இந்த காலக்கணக்கு கணிக்கப்பட்டது. ஆனால், டாலமியின் காலத்துக்கு முந்தைய வரலாற்று நிபுணர்கள், நம்பத் தகுந்த சரித்திர சாட்சியங்களின் அடிப்படையில், அகாஸ்வேருவின் ஆட்சிக்காலம் 11 வருஷங்கள் மட்டுமே என்று குறிக்கின்றனர். பிரபலமான கிரேக்க சரித்திர ஆசிரியர் தூசிடீடஸ் (THUCYDIDES) நம்பத் தகுந்த வரலாற்று நிபுணர் என்று எல்லோராலும் ஏற்றுக்கொள்ளப்படுபவர்.

அவர் கிமு 471ல் பிறந்தவர். அதாவது, அர்தசெஷ்டாவின் ஆட்சிக்காலத்தில் வாழ்ந்தவர். தன் காலத்தில் நடந்த சம்பவங்களை வேறு எவரும் எழுதாத காரணத்தினால், தான் உண்மைச் சம்பவங்களை விரிவாக எழுத முற்பட்டதாக தூசிடயஸ் குறிப்பிடுகிறார். இவர் ஒரு சம்பவத்தைப் பற்றி எழுதுகையில், தெமிஸ்டக்லஸ் (THEMISTOCLES) என்ற கிரேக்க தளபதி ராஜ துரோகம் இழைத்ததாக குற்றம் சாட்டப்பட்டதைத் தொடர்ந்து, அவர் ஏதென்ஸை விட்டு தப்பி ஓடி பெர்சியாவுக்கு வந்த சமயத்தில், அர்தசெஷ்டா ராஜ்யபாரம் பண்ண ஆரம்பித்ததாக கூறுகிறார். இந்த விஷயத்தை, அர்தசெஷ்டாவின் ஆட்சிக்காலத்தில் ஆசியாவில் வாழ்ந்து கொண்டிருந்த கேரன் (CHARAN) என்ற வரலாற்று ஆசிரியர் ஒப்புக்கொள்கிறார். சம காலத்தில் நடந்த சம்பவம் பற்றி, மேற்குறிப்பிட்ட இரண்டு வரலாற்று ஆசிரியர்களின் நம்பகத்தன்மையை, கிபி 1ம் நூற்றாண்டில் வாழ்ந்த ப்ளூடார்ச் (PLUTARCH) பின்வருமாறு உறுதிப்படுத்துகிறார் :

“அகாஸ்வேரு ஏற்கனவே இறந்து விட்டதாகவும், அவனுடைய குமாரன் அர்தசெஷ்டா பதவியேற்ற சமயத்தில், தெமிஸ்டக்லஸ் அவனை சந்தித்தான் என்று தூசிடயஸ் மற்றும் கேரன் சொல்வது வரலாற்று காலக்கணக்கிற்கு ஒத்தவிதமாக உள்ளது” என்று ப்ளூடார்ச் சொல்கிறார்.

**தெமிஸ்டக்லஸ் :**

இந்த கிரேக்க தளபதி ஆசியா வந்தவுடனே, பெர்சியா சாம்ராஜ்ய ராஜாவாக பதவியேற்ற அந்த சமயத்தில் தான், அவன் ராஜாவை சந்திக்க அனுமதி கோரினான். பெர்சியா மொழியை கற்றுக்கொள்ள ஒரு வருஷம் தவணையும், பிறகு கிரேக்கர்களை அடக்கி ஆள்வதற்கான போர் திட்டத்தை ராஜாவின் முன் சமர்ப்பிப்பதாகவும் ராஜாவுக்கு உறுதியளித்தான். ஒரு வருஷம் கழித்து,, அர்தசெஷ்டா தெமிஸ்டக்லஸை வரவழைத்து, கிரேக்கர்களுக்கு எதிராக பெர்சியர்களை வழிநடத்த கட்டளையிட்டான். பம்பிலியாவில் யூரிமிடன் ஆற்றுக்கு சமீபத்தில் நடந்த போரில் கிமு 470ல் கிரேக்க படைகளால் அர்தசெஷ்டா தோற்கடிக்கப்பட்டான். தெமிஸ்டக்லஸ் வியாதியுற்று, இந்த போரில் கலந்து கொள்ளாமல் விஷம் அருந்தி தற்கொலை செய்து கொண்டான்; தன் சொந்த நாட்டினரான கிரேக்கர்களுக்கு எதிராக பெர்சியர்களை போருக்கு வழிநடத்த அவன் விரும்பவில்லை. இந்த விவரங்களை தூசிடயஸ் தன் புஸ்தகத்தில் எழுதியுள்ளார்.

கிமு 8ம் வருஷத்தில் டையோடரஸ் (DIODARUS) என்ற சரித்திர ஆசிரியர், தூசிடீடஸ் எழுதிய சம்பவங்களை, ஒலிம்பிக் பந்தய விளையாட்டுகள் நடந்த காலக்கணக்குகளை மையமாக வைத்து காலக்கணக்கீடு செய்தார். இதன்படி, அத்தேனியர்கள் ஸ்பார்டன்களை கிமு 477ல் வெற்றி கொண்டனர். கிரேக்கர்கள் யூரிமிடன் ஆற்றுக்கு சமீபத்தில் கிமு 470ல் பெர்சியர்களை தோற்கடித்தனர். இந்த கிமு 477 - 470 வருஷங்களின் இடைவெளியில் தான் தெமிஸ்டக்லஸ் அர்தசெஷ்ட டாவை சந்தித்தான் என்றும், யூரிமிடன் யுத்தம் நடைபெறுவதற்கு சற்று முன்னர் தெமிஸ்டக்லஸ் மரணம் அடைந்தான் என்றும் டையோடரஸ் தெளிவாகக் குறிப்பிடுகிறார். அதாவது, அர்தசெஷ்டா சிம்மாசனத்தில் ஏறியது கிமு 470க்கு முன்பு என்பது உறுதியாகிறது. ஏனெனில் தெமிஸ்டக்லஸ் ஆசியாவுக்கு வந்த பொழுது அர்தசெஷ்டா ஆட்சியிலிருந்தான்.

தெமிஸ்டக்லஸ் கிமு 471ல் மரணமடைந்தான் என்றும், அவனது மரணத்திற்கு இரண்டு வருஷங்களுக்கு முன்பு எபேசு பட்டணத்தை வந்தடைந்தான் என்றும் தூசிடீடஸ் தெரிவிக்கிறார். இது கிமு 473ல் நடந்தது. இதற்கு சற்று முன்னர் தான் கிமு 474ல் அர்தசெஷ்டா பதவி ஏற்றான். ஆகவே, அவனுடைய 20ம் வருஷம் கிமு 455 என்பது உறுதியாகிறது.

**கிமு 445 என்ற காலக்கணக்கின் பின்னணி :**

தூசிடீடஸ் மற்றும் டையோடரஸ் தெரிவித்தபடி, அர்தசெஷ்டா பதவியேற்ற தொடக்கத்தில் நடைபெற்ற சம்பவங்களின் கோர்வை, காலக்கணக்குகளின் நம்பகத்தன்மை வரலாற்று ஆசிரியர்களால் உறுதியாக்கப்பட்டுள்ளது. மேற்குறிப்பிட்ட சாட்சியங்களின்படி, அர்தசெஷ்டாவின் 20ம் வருஷம் கிமு 445 அல்ல என்பது தெளிவாக்கப்பட்டுள்ளது. அதாவது, தானியேலின் “70 வாரங்கள்” தீர்க்கதரிசன நிறைவேறுதல் கிமு 455ல் ஆரம்பமாகிறது. ஆனால், கிமு 445 ம் வருஷம் சிலரால் ஏன் ஏற்றுக்கொள்ளப்படுகிறது ?

இந்த காலப்பகுதியை முதன் முதலில் குழப்பியவர், கி.பி. 1641-1711ல் வாழ்ந்த ஹென்றி டாட்வெல் என்ற பிரசங்கியார் ஆவார் ! கிபி 480ம் வருஷத்தில் நடந்த சலாமிஸ் யுத்தத்தைத் தொடர்ந்து பத்து வருஷங்கள் ஸ்பார்டனியர்கள்

மேலோங்கியிருந்தனர் என்று தவறாக புரிந்து கொண்டு, இதற்கு அடுத்த பத்து வருஷங்கள், அதாவது கிமு 470ம் வருஷத்திலிருந்து அத்தேனியர்கள் மேலோங்கியிருந்தனர் என்று எழுதிவிட்டார். ஆனால், உண்மையில் அத்தேனியர்களின் ஆதிக்கம் செலுத்திய காலத்திற்குப் பின்னர் தான், ஸ்பார்டனியர்கள் பத்து வருஷங்கள் ஆதிக்கம் செலுத்தி மேலோங்கியிருந்தனர். டாட்வெல் செய்த இந்த தவறை நிபுணர்கள் இப்பொழுது ஒத்துக் கொள்கின்றனர். ஆகவே, அத்தேனியர்களின் ஆதிக்கம் கிமு 477ல் ஆரம்பித்தது என்பது தான் உண்மை. யூஷர் அவர்களும் அர்தசெஷ்டாவின் 20ம் வருஷம் கிமு 455 என்றே எழுதினார். ஆனால், அவருடைய மரணத்திற்குப் பின், பைபிள் மொழி பெயர்ப்புகளில் ஓரக்குறிப்புகள் எழுதும் பொறுப்பில் இருந்த பிஷப் லாயிட், அர்தசெஷ்டா பதவியேற்ற வருஷத்தைக் குறிக்கும் போது, யூஷர் எழுதிய கணக்கைத் தள்ளிவிட்டு, டாட்வெல் பிரசங்கியார் எழுதிய தவறான காலத்தை பைபிள் ஓரக்குறிப்புகளில் சேர்த்துவிட்டார். இவ்வாறாக, அர்தசெஷ்டாவின் 20ம் வருஷம் கிமு 445 என்று பைபிள் ஓரக்குறிப்புகளில் நுழைந்துவிட்டது. இது காலப்போக்கில், பொதுவான கருத்தாக ஏற்றுக் கொள்ளப்பட்டது.

#### சிசரோ :

கிமு 106-43ல் வாழ்ந்த சிசரோ, கிரேக்க படைத்தலைவன் தெமிஸ்டக்லஸ் ஆசியாவுக்குத் தப்பி ஓடி வந்த அனுபவங்களையும், இதற்கு 20 வருஷங்களுக்கு முன்பு, ரோம அரசியல்வாதி கொரிலானஸ் என்பவனுக்கு நேர்ந்த அனுபவங்களையும் ஒப்பிட்டுக் கூறும்போது, கொரிலானஸ் வாலசினியர்களிடம் ஓடிபோனது கிமு 492ம் வருஷத்தில் நடந்தது என்று சிசரோ கூறுகிறார். சிசரோவின் இந்த குறிப்பிலிருந்து, தெமிஸ்டக்லஸ் தப்பியோடியது கிமு 473ம் வருஷத்தில் நடந்தது என்பது தெரிகிறது. இது தூசிடஸ் எழுதிய காலக்கணக்கு சரியாக உள்ளது என்பதை உறுதிப்படுத்துகிறது.

மேற்குறிப்பிட்ட சாட்சியங்களிலிருந்து அர்தசெஷ்டாவின் 20ம் வருஷம் கிமு 455 என்பது வரலாற்றின் மூலம் உறுதியாக்கப்படுகிறது.

@@@@@@@@@@@@@@@@@@@@

## டாலமியின் காலக்கணக்கு

“வானசாஸ்திரம்” என்பது பழங்காலத்தில் மூடநம்பிக்கைகளின் அடிப்படை யிலான ஜாதகத்துடன் ஒன்றியிருந்தது. வானசாஸ்திர நிபுணர்கள் (ஜோதிடர்கள் போல) வானிலை, கிரகணங்கள், கோள்களின் பயணங்கள் போன்றவைகளின் அடிப்படையில், பூமிக்குரிய சம்பவங்களாகிய பிறப்பு, இறப்பு, கொள்ளை நோய்கள், யுத்தங்கள், புரட்சிகள் போன்றவைகளை முன்னறிவிக்கும் விதத்தில் மூட நம்பிக்கைகளுக்கு வழி வகுத்தனர். டாலமி என்ற கிரேக்க வரலாற்று ஆசிரியர் வானசாஸ்திரம் அறிந்தவராதலால், உண்மையான சரித்திர சம்பவங்களையும், வான சாஸ்திர நிகழ்வுகளையும் தொடர்புபடுத்தி, மூடநம்பிக்கைகளுடன் பின்னப்பட்டிருந்த சரித்திரங்களை தனியாகப் பிரித்தெடுத்தார். வான சாஸ்திர நிகழ்வுகளாகிய சந்திர, சூரிய கிரகணங்கள் நடந்த வருஷம் மற்றும் தேதிகளின் அடிப்படையில் சரித்திர சம்பவங்களைப் பகுத்து, அசீரியா, பாபிலோனியா, பெர்சியா, கிரேக்கம் மற்றும் ரோம ராஜ்யங்களின் வரலாறுகளை டாலமி தொகுத்தார்.

டாலமி தொகுத்த இராஜாக்களின் ஆட்சிக்காலங்கள் பற்றிய காலக்கணக்குகளில், வேதாகமத்துடன் சம்பந்தம் உள்ள இரண்டு வருஷங்கள் நிச்சயத்தன்மை கொண்டவையாக இருக்கின்றன என்று சகோ. ரசல் கூறியுள்ளார்.

1. நெபொனசரின் ஆட்சி கிமு 747 பிப்ரவரி மாதம் 26ம் தேதி.
2. கோரேஸ் ராஜாவின் ஆட்சித் துவங்கிய வருஷம்.

நெபொனசர் பற்றி டாலமி எழுதிய குறிப்பு வேதாகமத்தின் காலக்கணக்குக்கு சம்பந்தமில்லை. ஏனெனில், அவனுடைய பெயர் வேதாகமத்தில் குறிக்கப்படவில்லை. ஆனால், கோரேஸ் ராஜாவின் ஆட்சி துவங்கிய கிமு 536ம் வருஷம், எருசலேமின் 70 வருஷ பாழ்க்கடிப்பு முடிவடைந்த வருஷம் ஆகும். இந்த வருஷத்தில் தான், தேவன் கோரேஸின் ஆவியைத் தூண்டியதால், அவன் கட்டளை பிறப்பித்து, இஸ்ரவேலர்களை சிறையிருப்பிலிருந்து விடுதலை செய்து சாசனம் வெளியிட்டான்.

டாலமியின் காலக்கணக்குகள் பொதுவாக ஏற்றுக்கொள்ளக்கூடிய விதத்தில் இருந்தாலும், டாலமி குறிக்கும் கீழ்க்கண்ட இரண்டு வருஷங்களை ரசல் ஏற்றுக்கொள்ளவில்லை;

1. நேபுகாத்நேச்சாரின் ஆட்சி துவக்கம் : கி.மு. 604
2. பெர்சியா ராஜா அர்தசெஷ்டாவின் 20ம் வருஷம் : கி.மு. 464

இந்த இரண்டு விஷயங்களிலும், சகோ. ரசல் வேதாகமம் சுட்டிக்காட்டுகிற வருஷங்களையே பின்பற்றினார்.



அதாவது,

1. நேபுகாத்நேச்சார் ஆட்சி துவங்கிய வருஷம் : கிமு 625
2. அர்தசெஷ்டா ஆட்சியின் 1ம் வருஷம் : கிமு 474

I.

நேபுகாத்நேச்சார் தன்னுடைய 19ம் வருஷத்தில் எருசலேமையும் ஆலயத்தையும் அழித்தான் என்றும், தேசம் ஒருவரும் குடியிராதபடி 70 வருஷங்கள் பாழாக்கப்பட்டது என்றும் வேதத்தில் குறிக்கப்பட்டுள்ளது. (நாளா 36:11 -23; 2 ராஜா 25:8 -12,25,26) இந்த 70 வருஷ பாழ்க்கடிப்பு, கோரேஸின் முதல் வருஷமாகிய கிமு 536ல் முடிவுற்றது. ஆகவே, 70 வருஷ பாழ்க்கடிப்பு கிமு.606ம் வருஷத்தில் ஆரம்பமானது. (கிமு 606 - 536 = 70) ஆகவே, கிமு 606ம் வருஷம் நேபுகாத்நேச்சார் ஆட்சியின் 19ம் வருஷம் ஆகும். அதாவது, அவனுடைய முதல் வருஷம் கிமு. 625 ஆகும்.

II.

அர்தசெஷ்டாவின் ஆட்சியைப் பொருத்தவரையில் அவனுடைய 20ம் வருஷத்தில், எருசலேமை திரும்ப எடுப்பித்துக் கட்டுவதற்கான கட்டளையை ராஜாவிடமிருந்து நெகேமியா பெற்று, பணியை நிறைவேற்ற எருசலேமுக்கு சென்றதை நெகேமியாவின் புஸ்தகத்தில் படிக்கிறோம். வேதாகமத்தின் தீர்க்கதரிசன காலக்கணக்கு அம்சங்கள், அர்தசெஷ்டாவின் 20ம் வருஷம் கிமு. 455/454 என்று சுட்டிக்காட்டுகிறது. ஆகவே, அவனுடைய முதலாம் வருஷம் கிமு 474 ஆகும். இந்த வருஷம், சமகாலத்திய வரலாற்று ஆசிரியர்களால் சரியானது என்று நிரூபிக்கப்பட்டுள்ளது.

பாபிலோனிய ராஜா நெபொபொலசர் ஆட்சியின் முதல் வருஷ துவக்கம் கி.மு. 625 / 626 இலையுதிர்காலம் என்று டாலமி குறிப்பிடுகிறார். இந்த ராஜாவின் குமாரன் “நெபொகொலசர்” என்று குறிக்கப்படுகிறான். இந்த “நெபொகொலசர்” தான் “நேபுகாத்நேச்சார்” என்று டாலமி கூறுகிறார். இவனுடைய ஆட்சி கிமு 604ல் (சில பிரதிகளில் கிமு 605ல்) துவங்கியது என்று டாலமி கூறுகிறார்.

டாலமி காலக்கணக்கு :

நெபொபொலசர் (தந்தை) ஆட்சி துவக்கம் : கிமு 625 / 626

„ ஆட்சியின் 19ம் வருஷம் : கிமு 606 / 607

நெபொகொலசர் (குமாரன்) ஆட்சி துவக்கம் : கிமு 604 / 605

(நேபுகாத்நேச்சார்)

ஆனால், தற்கால வரலாற்று ஆசிரியர்கள், “நெபொபொலசர்” மற்றும் “நெபொகொலசர்” என்ற இரண்டு பெயர்களையும் “நேபுகாத்நேச்சார்” என்றே அழைக்கின்றனர். இவ்வாறு குறிப்பிட்டிருப்பதை பிரிட்டன் மியூசியத்தில் பார்க்கலாம். இந்த இரண்டு பெயர்களில் ஒரு எழுத்து மட்டும் வித்தியாசமாக உள்ளது.

நெபொபொலசர் என்ற ராஜா, வேதாகமத்தில் குறிக்கப்பட்டுள்ள நேபுகாத்நேச்சார் என்றால், இவனுடைய 19ம் வருஷம் கிமு 606 (கிமு 607 இலையுதிர் காலம்) என்பது வேதாகம காலக்கணக்கிற்கு சரியாக உள்ளது. இந்த வருஷத்திலிருந்து புறஜாதியாரின் காலங்கள் (2520 வருஷங்கள்) ஆரம்பமாகி, கிபி 1914 இலையுதிர்காலத்தில் முடிவடைகிறது.

இவ்விதமாக, இரண்டு ராஜாக்களின் பெயர்கள் ஒரே மாதிரியாக இருப்பதால், தந்தைக்குப் பதிலாக குமாரன் பெயரை டாலமி குழப்பியிருப்பதற்கு வாய்ப்பு உண்டு. இதைப் போன்றே, பெர்சியா ராஜாக்கள் அகாஸ்வேரு (XERXES) மற்றும் அர்தசெஷ்டா (ARTAXERXES) என்பவர்களை தவறுதலாக புரிந்து கொண்டு, இரண்டு பெயர்களையும் குழப்பி, எல்லோருக்கும் தெரிந்த பெருந்தவறை டாலமி செய்திருக்கிறார். அகாஸ்வேருவின் காலத்தை 21 வருஷங்கள் என்று டாலமி தவறாக எழுதியுள்ளார். அகாஸ்வேரு 11 வருஷங்கள் மட்டுமே ஆட்சி செய்தான் என்பது நம்பகத்தன்மையுள்ள சரித்திர சம்பவங்களின் மூலம் நிரூபிக்கப்பட்டுள்ளது. டாலமியின் இந்த தவறான காலக்கணக்கை ஏற்றுக்கொண்டால், அகாஸ்வேருவின் ஆட்சிக்காலத்தில் 10 வருஷங்களை அதிகப்படுத்தியதின் காரணமாக, அர்தசெஷ்டாவின் காலம் 10 வருஷங்கள் பின்னுக்குத் தள்ளப்படுகிறது. இந்த தவறு காரணமாக, தானியேலின் “70 வாரங்கள்” தீர்க்கதரிசனத்தில், 69ம் வாரம் முடிந்தவுடன் மேசியா வருவார் என்ற தீர்க்கதரிசனம் நிறைவேற இயலாது !

இரண்டு ராஜாக்களின் ஆட்சிக்காலங்கள் துவங்கியதில் மட்டும் டாலமி தவறுகளைச் செய்தார் என்பது மட்டுமல்லாமல், அகாஸ்வேரு மரணம் நிகழ்ந்த வருஷமும், அர்தசெஷ்டா சிம்மாசனத்தில் ஏறிய வருஷமும் தவறுதலாகிறது. இப்படியாக, கிமு 5ம் நூற்றாண்டு சரித்திரத்தில் அபத்தமான தவறை டாலமி இழைத்திருக்கிறார். 700 வருஷங்களுக்கு முந்தைய இந்த பெர்சியா ராஜாக்களின் ஆட்சிக் காலக்கணக்குகளை கிபி 2ம் நூற்றாண்டில் வாழ்ந்த டாலமி எழுதினார்.

டாலமி குறிப்பிடும் கோரேஸ் ராஜாவின் முதல் வருஷம் கிமு 536ம் வருஷத்தை சகோ. ரசல் ஏற்றுக்கொண்டார். ஆனால், அதே சமயம், டாலமி கூறும் நேபுகாத்நேச்சார் மற்றும் அர்தசெஷ்டா ராஜாக்களின் ஆட்சிக்காலங்களின் துவக்கத்தை (கிமு 604 மற்றும் கிமு 464) ரசல் ஏற்றுக்கொள்ளவில்லை. டாலமியின் காலக்கணக்குகளை சகோ. ரசல் தீர்க்க ஞானத்துடன் கவனித்திருக்கிறார். பரிசுத்த ஆவியினால் ஏவப்பட்டு எழுதப்பட்ட தேவ வசனங்களின் அந்தஸ்திற்கு சமமாக டாலமியை சகோ. ரசல் உயர்த்தவில்லை. நேபுகாத்நேச்சார் மற்றும் அர்தசெஷ்டா ராஜாக்களின் ஆட்சித் துவக்கங்களில் டாலமி செய்த தவறுகளுக்கு டாலமி மட்டும் காரணமாயிருந்திருக்க வேண்டியதில்லை. மூலப்பிரதிகளை பிரதி எடுத்தவர்கள் செய்த தவறுகள் காரணமாய் இருந்திருக்கலாம்.

வேதாகமத்திலும், பிரதிகள் எடுக்கும் போது தவறுகள் ஏற்பட்டிருப்பதைக் காண முடிகிறது. உதாரணமாக, 1ராஜா 6:1ம் வசனத்தில், “580” வருஷங்களுக்குப் பதிலாக “480” வருஷங்கள் என்று தவறு ஏற்பட்டுள்ளது. மேலும், 2ராஜா 24:8ல் யோயாக்கீன் ராஜா 18ம் வயதில் ஆட்சிக்கு வந்தான் என்றும், 2நாளா 36:9ம் வசனத்தில் 8ம் வயதில் ஆட்சிக்கு வந்தான் என்று குறிக்கப்பட்டுள்ளது. 10 வருஷங்கள் வித்தியாசமாக உள்ளது. இது போன்ற தவறுகளுக்காக, வேதத்தில் குறிக்கப்பட்டுள்ள காலக்கணக்குகள் மீது நம்பிக்கை வைக்க தேவையில்லை என்று உலகப்பிரகாரமாக எண்ண வேண்டியதில்லை. ஏனெனில், உலகத்தாருக்கு மறைக்கப் பட்டிருக்கும் சத்தியத்தை தேடும் வழி முறைகள் தேவனால் நமக்குக் கிடைக்கப் பெற்றுள்ளது.

@@@@@@@@@@@@@@@@

## இயேசுவின் முதல் வருகைப் பற்றிய காலக்கணக்கு

திபேரியு ராயன் ஆட்சியின் 15ம் வருஷத்தில் யோவான் ஸ்நானகன் பிரசங்கம் பண்ண ஆரம்பித்தார். இயேசு தம் 30ம் வயதில் யோர்தானில் ஞானஸ்நானம் பெற்றார். உலக வரலாற்றில் திபேரியு ராயன் ஆட்சி எப்பொழுது ஆரம்பித்தது என்பதையும், யோவான் ஸ்நானகன் பிரசங்கம் பண்ண ஆரம்பித்தது எப்பொழுது என்பதையும், இயேசுவின் ஊழியம் எப்பொழுது ஆரம்பித்தது என்பதையும் உலக சரித்திரங்கள் வாயிலாக அறியலாம் :

டாலமி கணக்குப்படி, திபேரியு ராயன் ஆட்சி துவங்கிய தேதி (அகுஸ்து ராயன் மரணத்தைத் தொடர்ந்து)	19 - 08 - 0014 கிபி
திபேரியு ராயன் ஆட்சியின் 15ம் வருஷம் (யோவான் ஸ்நானகன் பிரசங்கம் துவங்கிய வருஷம்) யோவான் ஸ்நானகனை விட இயேசு 6 மாதங்கள் இளையவர். (லூக் 1:13; 23 - 26) இயேசு தமது 30ம் வயதில் ஊழியம் ஆரம்பித்தார்.	19 - 08 - 0029 கிபி
இயேசுவின் மரணம் (1கொரி 5:7): (பஸ்கா சமயத்தில்)	யூத வருஷத்தின் முதலாம் மாதம். (வசந்த காலம்)
வாரத்தின் மத்தியில் இயேசு சங்கரிக்கப்பட்டார். அதாவது, மேசியாவாக அபிஷேகம் பண்ணப் பட்டதிலிருந்து 3½ வருஷங்கள் கழித்து சிலுவையில் மரணம் அடைந்தார்.	வசந்தகாலத்திலிருந்து பின்னோக்கி 3½ வருஷங்களை கழித்தால், இயேசுவின் ஞான ஸ்நானம் இலையுதிர்காலத்தில் நடந்தது என்று அறிகிறோம்.
ஆகவே, இயேசுவின் ஊழியம் ஆரம்பம்: (தானியேலின் 70ம் வாரம் ஆரம்பம்)	கிபி 29 இலையுதிர்காலம்
இயேசுவின் ஊழியம் துவங்குவதற்கு 6 மாதங்களுக்கு முன்பு, யோவான் ஸ்நானகன் வசந்த காலத்தில் பிரசங்கம் பண்ண ஆரம்பித்தார்.	கிபி 29 வசந்த காலம்

மேற்குறிப்பிட்டவாறு, இயேசுவின் பிறப்பு, ஞானஸ்நானம் மற்றும் சிலுவை மரணம் ஆகியவைகளுக்கு இடையில் உள்ள காலப்பகுதிகளையும், தானியேல் 70 வாரங்களின் முடிவும் வேதாகமத்தில் சொல்லப்பட்டாலும், திபேரிய ராயனின் 15ம் வருஷம் சம்பந்தமான உலக சரித்திர பதிவுகள் (டாலமியின் காலக்கணக்கு) நமக்குத் தேவைப்படுகிறது. உலக சரித்திரத்தின் தேவையில்லாமல், நாம் காலக்கணக்குகளை கணிக்க வேதாகம பதிவுகள் இருக்கும் பட்சத்தில், வேதாகம காலக்கணக்குகளை கணிக்க இயலும் என்பதை தேவ பிள்ளைகள் அறிவர்.

இதைப் போன்று, வேறொரு காலக்கணக்கு உலக சரித்திரத்திலிருந்து நமக்குக் கிடைத்து, வேதாகம காலக்கணக்கீடுகளை கணிக்க இயலுகிறது. கோரேஸ் ராஜாவின் சாசனம் அவனுடைய ஆட்சியின் முதல் வருஷத்தில் வெளியிடப்பட்டது. ஆலய அஸ்திபாரங்கள் அவனுடைய இரண்டாம் வருஷத்தில் போடப்பட்டது. (எஸ்றா 3:8-11) பிறகு, எதிரிகளால் ஆலயம் கட்ட தடை பண்ணப்பட்டது. கோரேஸும், தானியேலும் இறந்து விட்டனர். ஆகாய், சகரியா தீர்க்கதரிசிகள் எழும்பி, புதிய பெர்சியா ராஜா தரியுவை ஆலயம் சம்பந்தமான பழைய பதிவுகளைத் தேடத் தூண்டினர். அதன் விளைவாக, கோரேஸின் சாசனம் கண்டு பிடிக்கப்பட்டது. இதைத் தொடர்ந்து, ஆலயப்பணி மீண்டும் துவங்கியது. பெர்சியா ராஜா தரியுவின் 2ம் வருஷம் வரையிலும் ஆலயம் கட்டுவது தொடங்கப்படவில்லை. பெர்சிய தரியு ராஜாவின் 6ம் வருஷத்தில் ஆலயம் கட்டி முடிக்கப்பட்டது. (எஸ்றா 6:15) இதுவரையிலும் வேதாகமம் தகவல் தருகிறது.

கோரேஸின் சாசனம் வெளியிடப்பட்டதிலிருந்து ஆலயம் கட்டி முடிக்கப்பட 21 வருஷங்கள் ஆயிற்று. இது எப்படி நமக்குத் தெரியும்? இந்த விவரம் வேதாகமத்தில் இல்லை. உலக சரித்திரத்தில், டாலமியின் காலக்கணக்கு பிரமாணம் (PTOLEMY'S CANON) வாயிலாக நாம் இந்த உண்மைகளை அறிகிறோம். டாலமியின் கணக்குப்படி, கோரேஸ் ராஜாவின் ஆட்சியின் முதல் வருஷம் கிமு 536 என்பது தெரிகிறது. ஆகவே, தரியு ராஜாவின் 6ம் வருஷம் கிமு 515 என்று டாலமி தெரிவிக்கிறார். இந்த வருஷத்தில் தான் ஆலயம் கட்டி முடிக்கப்பட்டது. அதாவது, கோரேஸ் சாசனம் வெளியானதிலிருந்து ஆலயம் கட்ட 21 வருஷங்கள் ஆனது. (கிமு 536-515 = 21 வருஷங்கள்) 48 வருஷங்களுக்குப் பிறகு, அர்தசெஷ்டாவின் 7ம் வருஷத்தில், ஆலயம் அலங்கரிக்கப்பட எஸ்றாவுக்கு கட்டளை கொடுக்கப்பட்டது.

(எஸ்றா 4:21) எருசலேலை திரும்ப எடுப்பித்துக்கட்டும் முயற்சிக்கு தடை விதிக்கப்பட்டது. அர்தசெஷ்டாவின் 20ம் வருஷத்தில் நெகேமியாவின் காலத்தில் எருசலேம் திரும்ப எடுப்பித்து கட்டப்பட்டது. கோரேஸ் சாசனம் வெளியானதிலிருந்து 82 வருஷங்கள் கழித்து தான் எருசலேமின் மதில்கள் கட்டப்பட்டன.

**எஸ்றா 4ம் அதிகாரம் :**

எருசலேம் ஆலயத்தையும் தேவ வழிபாட்டு முறைகளையும் சீரமைத்து பழைய நிலைக்கு கொண்டு வரவேண்டும் என்பதே எஸ்றாவின் நோக்கமாயிருந்தது. சில காரணங்களுக்காக, எருசலேமை சட்டத்திற்கு விரோதமாக சில இஸ்ரவேலர்கள் கட்ட முயற்சிக்கும் போது, அதற்கு அர்தசெஷ்டா தன்னுடைய 7ம் வருஷத்தில் தடை விதித்தது பற்றிய குறிப்பு, ஆலயத்தை ஸ்திரப்படுத்தும் விபரங்களை விவரிக்கும் 4ம் அதிகாரத்தின் இடையில் காணப்படுகிறது.

எஸ்றா 4ம் அதிகாரத்தில், 1-5 மற்றும் 24ம் வசனங்கள், ஆலயம் சம்பந்தப்பட்ட விஷயங்களை மட்டும் குறிப்பதாக உள்ளது. இடையில் உள்ள 6-23ம் வசனங்கள், எருசலேமை திரும்பக் கட்டுவதை தடைபண்ணப்பட்ட சம்பவங்கள் இடைச் சொருகலாக உள்ளன.

எஸ்றா 4:6ம் வசனத்தில் குறிக்கப்படும் அகாஸ்வேரு ராஜா (AHASUERUS) தான், அர்தசெஷ்டாவின் தகப்பன் செர்சஸ் (XERXES) என்பது புதைபொருள் கல்வெட்டுக்களின் மூலம் தெரியவருகிறது. அகாஸ்வேரு ஆட்சியில் யூதர்களுக்கு எதிராக எந்த மாதிரியான புகார் கொடுக்கப்பட்டது என்ற விபரம் வேதாகமத்தில் தெரிவிக்கப்படவில்லை. அர்தசெஷ்டா காலத்தில் நடந்தது போல, இதற்கு முன்பும் எருசலேமை சட்ட விரோதமாக கட்ட முயற்சிப்பது பற்றிய புகார் அகாஸ்வேரு காலத்தில் யூதர்களுக்கு விரோதமாக கொடுக்கப்பட்டிருக்கலாம். ஆனால், தேவனால் நிர்ணயிக்கப்பட்டிருந்த மேசியா வெளிப்படுவது பற்றிய “70 வாரங்கள்” தீர்க்கதரிசன காலம் இன்னும் வரவில்லையாதலால், நெகேமியா காலம் வரைக்கும் எருசலேமை திரும்ப எடுப்பித்துக் கட்டுவதற்கான கட்டளை வெளிப்படவில்லை. இந்த கட்டளை அர்தசெஷ்டாவின் 20ம் வருஷத்தில் (கிமு 455/454ல்) வெளியிடப்பட்டது. கிமு 454ம் வருஷத்திலிருந்து 69 வாரங்கள் (69 x 7 = 483 வருஷங்கள்) முடிவடைந்தவுடன் மேசியா வெளிப்பட்டார்.

## கோரேஸ் ராஜா : ஏசாயா தீர்க்கதரிசனம்

ஏசாயாவின் தீர்க்கதரிசனத்தில் (ஏசா 44:28; 45:1-13) கோரேஸ் ராஜாவின் பெயர் ஏசாயாவினால் குறிப்பிடப்பட்டுள்ளது.

“கோரேசைக் குறித்து: அவன் என் மேய்ப்பன்; அவன் எருசலேமை நோக்கி: நீ கட்டப்படு என்றும்; தேவாலயத்தை நோக்கி: நீ அஸ்திபாரப்படு என்றும் சொல்லி, எனக்குப் பிரியமானதையெல்லாம் நிறைவேற்றுவான் என்று சொல்லுகிறவர் நான். கர்த்தராகிய நான் அபிஷேகம் பண்ணின கோரேசுக்கு முன்பாக ஜாதிகளைக் கீழ்ப்படுத்தி, ராஜாக்களின் இடைக்கட்டுகளை அவிழ்க்கும்படிக்கும், அவனுக்கு முன்பாக வாசல்கள் பூட்டப்படாதிருக்க, கதவுகளைத் திறந்து வைக்கும்படிக்கும், அவனைப் பார்த்து, அவன் வலது கையைப் பிடித்துக் கொண்டு, — நான் என் தாசனாகிய யாக்கோபினிமித்தமும், நான் தெரிந்து கொண்ட இஸ்ரவேலினிமித்தமும், நான் உன்னைப் பெயர் சொல்லி அழைத்து, நீ என்னை அறியாதிருந்தும், உனக்கு நாமம் தரித்தேன். - அவன் என் நகரத்தைக் கட்டி, சிறைப்பட்டுப்போன என்னுடையவர்களைக் கிரயமில்லாமலும் பரிதானமில்லாமலும் விடுதலையாக்குவான் என்று சேனைகளின் கர்த்தர் சொல்லுகிறார்”.

ஏசாயாவினால் உரைக்கப்பட்ட வார்த்தைகள் நிறைவேறும்படி பெர்சியா ராஜா யூதர்களை விடுதலை செய்யும் சாசனத்தை வெளியிட்டார் என்று வேதம் குறிப்பிடுகிறதில்லை. “எரேமியாவின் வாயினால் கர்த்தர் சொன்ன வார்த்தை நிறைவேறும்படியாக” என்று 2நாளா 36:22ம் வசனத்தில் சொல்லப்பட்டிருக்கிறது.

ஏசாயாவின் தீர்க்கதரிசனத்திலுள்ள வார்த்தைகளை தேவன் நினைத்த விதமாக, புறஜாதி ராஜாவினால் நிறைவேற்ற இயலாது. தேவனாகிய கர்த்தரால் “மேய்ப்பன்” என்றும், “அபிஷேகம் பண்ணப்பட்டவர்” என்றும் கோரேஸ் ராஜாவைக் குறித்து ஏசாயா சொல்லும்போது, அது புறஜாதி ராஜாவைக் குறிக்கவில்லை என்பது வெளிப்படை. ஆகும். ஏசாயா 44:28ல் உபயோகப்படுத்தப்பட்டிருக்கும் “மேய்ப்பன்” என்ற சொல் தான், சங் 23:1ம் வசனத்திலும் குறிக்கப்பட்டுள்ளது. ஏசா 45:1ல் உள்ள “அபிஷேகம் பண்ணப்பட்டவர்” என்ற வார்த்தையும், சங் 2:2ம் வசனத்தில் உபயோகப்படுத்தப்பட்டிருக்கும் வார்த்தையும் ஒன்று தான்.

கோரேஸ் ராஜாவினால் பதிவு செய்யப்பட்ட பலகை சுவடு ஒன்று (THE ANNALISTIC TABLET) புதைபொருள் ஆராய்ச்சியில் கண்டுபிடிக்கப்பட்டுள்ளது. இதில் குறிக்கப்பட்டுள்ள கோரேசின் கொள்கைகளைப் பற்றி பேராசிரியர் சாயிஸ் (PROF. SAYCE) கீழ்க்கண்டவாறு கூறுகிறார்:

“முன்பு ஆட்சி செய்த பாபிலோனிய ராஜாக்கள், தாங்கள் படையெடுத்த நாடுகளிலிருந்த கோவில்களில் இருந்த “கடவுள்களை” (விக்கிரகங்களை) அகற்றி பாபிலோனுக்குக் கொண்டு சென்றார்கள். இதுவே அவர்கள் படையெடுப்புகளில்

தோற்றதற்கு காரணம் ஆகும். ஆகவே, கோரேஸ் ராஜா இந்த வழக்கத்தை மாற்றி, மற்ற நாடுகளிலிருந்து கைப்பற்றி வைக்கப்பட்டிருந்த “கடவுள்களையும்” சிறைபிடிக்கப்பட்டிருந்த அகதிகளையும் தங்கள் சொந்த நாட்டிற்கு திரும்பச் சேர்ப்பது கோரேஸின் கொள்கையாக இருந்தது.

இந்த கடவுள்கள் முன்பு இருந்த இடங்களில் நிம்மதியாக அவற்றின் விருப்பத்திற்கு ஏற்ப இருக்கவும், இந்த கடவுள்கள் “பாகால்” முன்பாகவும், “நேபோ” முன்பாகவும் ராஜாவுக்காக பரிந்துரை பேசி, தான் நீண்ட நாள் உயிரோடிருப்பதற்கு ஏதுவாக கோரேஸ் இந்த முறையைக் கடைப்பிடித்தான் என்பது கோரேஸின் கல்வெட்டின் மூலம் தெரிய வருகிறது.

பெர்சியா ராஜா கோரேஸின் இந்த கொள்கையினால், தனக்கு முன்னிருந்த ராஜாக்களினால் எல்லா நாடுகளிலுமிருந்து சிறைப்பிடிக்கப்பட்டிருந்த அனைவரையும் அவரவர்கள் நாடுகளுக்குத் திரும்பிச் செல்லவும், அவரவர்களின் கடவுள்களை தங்கள் கோவில்களுக்குத் திரும்ப கொண்டு போய் சேர்க்கவும் முடிந்தது. இஸ்ரவேலரைப் பொருத்தவரையில், ஆலய பொக்கிஷங்களும் பணிமுட்டுகளும் எருசலேமுக்கு திரும்ப எடுத்துச் செல்லப்பட்டன. இஸ்ரவேலின் தேவனாகிய கர்த்தர் கோரேஸின் ஆவியை தூண்டியதால் இது நடந்தது என்பது உண்மை.

இந்த பெர்சியா ராஜா, நீதியின் சூரியனாகிய கர்த்தராகிய கிறிஸ்துவை உருவகப்படுத்தப்படுகிறான். ஏசாயாவினால் உரைக்கப்பட்ட தீர்க்கதரிசனத்தில் வார்த்தைகளில் ஒரு பகுதி பெர்சியா ராஜாவினால் நிறைவேற்றப்பட்டாலும், தீர்க்கதரிசனத்தின் உண்மையும் நித்தியமுமான நிறைவேறுதல், நம் கர்த்தராகிய கிறிஸ்துவினால் நிறைவேறுகிறது. கோரேஸ் ராஜா எருசலேமைத் திரும்ப எடுப்பித்துக் கட்டுவதற்கான கட்டளையை கொடுக்கவில்லை. அவ்விதம் கட்டளை பிறப்பிக்கப்பட்டிருந்தால், அதைப் பற்றி, பரிசுத்த ஆவியினால் ஏவப்பட்ட எஸ்றா தம் புஸ்தகத்தில் பதிவு செய்திருப்பார். அப்படியிருந்திருந்தால், தானியேலின் “70 வாரங்கள்” தீர்க்கதரிசனம் கிமு 536ம் வருஷத்தில் ஆரம்பமாயிருக்கும். இதன் விளைவாக, மேசியாவின் முதல் வருகை 82 வருஷங்களுக்கு முன்பாகவே நடைபெற்றிருக்கும். கோரேஸ் ராஜாவின் கட்டளை ஆலயத்தைக் கட்டுவதற்காக மட்டுமே இருந்தது. ஆனால், பெரிய கோரேஸ் ராஜா, “தீர்க்கதரிசனத்தின் உண்மையான கோரேஸ்” கிறிஸ்து தம்முடைய ஆயிர வருஷ அரசாட்சியில் ஆலயத்தையும் பரிசுத்த நகரத்தையும் கட்டுவார். சக 6:12,13; யோவான் 2:19-22.



நிழலான இஸ்ரவேல் யுகத்தில், பாபிலோனிலிருந்து விடுதலை பெற்ற இஸ்ரவேலர்கள் முதலில் ஆலயத்தையும், பிறகு நகரத்தையும் கட்டியது போல, பொருளான யுகத்தில், மரணத்திலிருந்தும் பாவத்திலிருந்தும் மகா பாபிலோனிலிருந்து (மரணத்திற்கு அதிகாரியான சாத்தானிடமிருந்து) விடுதலைப் பெறச் செய்யும் கோரேஸ் ராஜா, மேய்ப்பரும், அபிஷேகம் பண்ணப்பட்டவருமாய், முதலில் ஆவிக்குரிய ஆலயத்தைக் கட்டி, பிறகு நகரத்தையும் கட்டுவார். இந்த நகரம், முற்பிதாக்கள் பிரபுக்களாய் பூமிக்குரிய ஆளுகையை அடையாளப்படுத்தும்.

இவ்விதமாக, ஆதாமின் சிருஷ்டிப்பில் ஆரம்பித்து, காலக்கணக்கு ஒவ்வொரு காலப்பகுதியையும் இணைக்கும்விதமாக வேதாகமத்தில் குறிப்புகள் கொடுக்கப்பட்டுள்ளன. கோரேஸ் 1ம் வருஷம் முதல், உலக சரித்திர பதிவுகள் நம்பகத்தன்மையாக இருப்பதால், தற்காலம் வரையில் மனுக்குல வரலாற்றின் காலக்கணக்கு எவ்வித முறிவும் இல்லாமல் தொடர்ச்சியாக உள்ளது. நிலையான தேவ வார்த்தைகளின் அஸ்திபாரத்தில் அமையப் பெற்றுள்ள வேதாகம காலக்கணக்கு தேவனுடைய பிள்ளைகளுக்கு இக்காலத்தில் அருளப்பட்டுள்ளது.

எருசலேமை திரும்ப எடுப்பித்துக் கட்டுவதற்கான கட்டளை வெளிப்படுவதிலிருந்து “70 வாரங்கள்” காலக்கணக்கு ஆரம்பிக்கிறது.

கட்டளை வெளிப்பட்ட வருஷம் : கிமு 454

69 வாரங்கள் (69x7 = 483) வருஷங்கள் முடிவு : கிபி 30  
(மேசியாவின் வருகை - 70ம் வாரம் ஆரம்பம்)

70ம் வார முதல் பாதி - இயேசுவின் ஊழியம்

3½ வருஷங்கள் முடிவு (கிபி 30 முதல் 33½ வரை) : கிபி 33½

70ம் வாரம் முடிவு - யூதர் கிருபை காலம்

(கிபி 33½ முதல் கிபி 36 வரை) : கிபி 36

வரலாற்று ஆசிரியர்கள், எருசலேமை திரும்ப எடுப்பித்துக் கட்ட கட்டளை வெளிப்பட்ட வருஷம் கிமு 444 என்கின்றனர்.

**டாலமியின் சட்ட நியதி**  
(PTOLEMY'S CANON)

ராஜாவின் பெயர்	ஆட்சி செய்த வருஷங்கள்	ஆட்சிக் காலப் பகுதி கி.மு.
நெப்பொலஸர்	21	625 - 605
நேபுகாத்நேச்சார் II	43	604 - 562
ஏமெல் மர்தூக்	2	561 - 560
நெரிக்லஸர்	4	559 - 556
நபனிடஸ்	17	555 - 539
கோரேஸ் தி கிரேட்	9	538 - 530
கேம்பிசிஸ் II	8	529 - 522
தரியு தி கிரேட்	36	521 - 486
செர்சஸ் I	21	484 - 465
அர்தசெஷ்டா I	41	464 - 424
தரியு II	19	423 - 405
அர்தசெஷ்டா II	46	404 - 359
அர்தசெஷ்டா III	21	358 - 338
அர்தசெஷ்டா IV	2	337 - 336
தரியு III	4	335 - 332
அலெக்ஸாண்டர் தி கிரேட்	8	331 - 324

டாலமி வான சாஸ்திரத்திற்கு ஒத்த விதமாக, ராஜாக்களின் ஆட்சிக் காலங்களை கணித்தார். வேதாகமத்தைப் பற்றி டாலமிக்கு ஒன்றும் தெரியாது.

அர்தசெஷ்டாவின் 20ம் வருஷத்தில், நெகேமியா ராஜாவிடம், “என் பிதாக்களின் கல்லறைகளிருக்கும் பட்டணத்தைக் கட்டும்படி, யூதா தேசத்துக்கு நீர் என்னை அனுப்ப வேண்டிக் கொள்கிறேன் என்றேன்” என்று கூறுகிறார். (நெகே 2:1-5)

நெகேமியா எருசலேமைத் திரும்பக் கட்ட ராஜாவின் கட்டளை பெற்ற அந்த சமயத்தில், எருசலேம் ஆலயம் ஏற்கனவே கட்டப்பட்டு விட்டது என்று எஸ்றா குறிப்பிடுகிறார். அர்தசெஷ்டாவின் 21ம் வருஷம் கிமு 444 (கிமு 464 - 20 = 444) என்று டாலமி கேனன் கூறுகிறது.

கிமு 490ம் வருஷத்தில் தரியுவின் படை கிரீஸ் நாட்டை எதிர்த்து “மராத்தான் போரில்” கிரேக்கர்களிடம் தோல்வி அடைந்தது. பிறகு, தரியுவின் குமாரன் அகாஸ்வேரு கிமு 480ல் மிகப் பெரும் படையுடன் கிரேக்க நாட்டை எதிர்த்துப் போரிட்டான். ஏதென்ஸ் படைத்தளபதி தெமிஸ்டக்லஸ் தலைமையில் பெர்சியருக்கு எதிராக நடந்த “சலாமிஸ் போரில்” அகாஸ்வேரு படைகள் தோல்வியைத் தழுவின. பிறகு, ஒரு வருஷம் கழித்து, கிமு 479ம் வருஷம் ஜூலையில், அகாஸ்வேரு மறுபடியும் கிரேக்கர்களிடம் தோற்று பின்வாங்கினான். இந்த பிளாடியா (PLATAEA) போரில் தெமிஸ்டக்லஸ் கலந்து கொள்ளவில்லை. கிமு 472ம் வருஷம் தெமிஸ்டக்லஸ் நாடு கடத்தப்பட்டான்.

ஹெரொடோடஸ் (கிமு 484 - 425) தன் வரலாற்று புஸ்தகத்தில், பெர்சியா ராஜா அகாஸ்வேரு எகிப்தின் மீது படையெடுத்து வெற்றி கொண்டான்; நான்கு வருஷங்கள் தன்னுடைய படையையும், படைக்குத் தேவையான சகல காரியங்களையும் பலப்படுத்தி, மிகப் பெரிய அளவில் ஹெல்லாஸுக்கு (HELLAS) எதிராக தன் ஆட்சியின் 5ம் வருஷத்தில் படையெடுத்தான். அகாஸ்வேருவின் இந்த 5ம் வருஷம், கிமு 480ம் வருஷம் ஆகும். இது, டாலமியின் கேனன் காலக்கணக்குக்கு ஒத்து வருகிறது. பெர்சியர்களின் பெரும்படையின் முன்னேற்றம், ‘தெர்மொபைல்’ என்ற இடத்தில் 300 ஸ்பார்டன்களால் கிமு 480 செப்டம்பர் அல்லது அக்டோபரில் தடுத்து நிறுத்தப்பட்டது. பிறகு, பெர்சிய படைகள் கிமு 479 கோடையில் ‘சலாமிஸ்’ என்ற இடத்தில் தோல்வி அடைந்து, பின்வாங்கிய இந்த வருஷம் வரலாற்றில் முக்கியத்துவம் வாய்ந்ததாகும்.

“லக்லன் டெய்லர்” (LAUCHLAN TAYLOR), அர்தசெஷ்டா I ராஜாவின் ஆட்சியின் முதலாம் வருஷத்தை கிமு 474 என சரியமைப்பதற்கு வலுவான காரணம் இருந்தது. இது தான் “சரியான காலக்கணக்கு” என்று ஜோசப் பிரிஸ்லி (JOSEPH PRIESTLEY) கணித்தார். பெர்சியா படையெடுப்பின் முழு விவரங்களையும் அடிப்படையாகக் கொண்டு, அர்தசெஷ்டாவின் முதல் வருஷத்தை கணிக்க, மற்றுமொரு கிரேக்க

வரலாற்று ஆசிரியர் தூசிடீடஸ் (THUCYDIDES) என்பவர் எழுதிய சரித்திர உண்மைகளைப் படிக்க வேண்டும். தூசிடீடஸ் எழுதிய “பெலொனேசியன் யுத்தம்” (PELOPONNESIAN WAR) என்ற புஸ்தகம் பெர்சியர்களுக்கும் கிரேக்கர்களுக்கும் நடந்த யுத்தம் பற்றியும், அரசியல் நிலவரத்தையும் அறிய கிமு 474ம் வருஷத்துக்கு நம்மை அழைத்துச் செல்கிறது. இந்த புஸ்தகத்தில், தெமிஸ்டக்லஸ் என்ற கிரேக்க தளபதியின் ராஜ துரோகம் பற்றிக் குறிப்பிடும் போது, கீழ்கண்ட சம்பவத்தைப் பற்றி எழுதுகிறார்:

“ஏதென்ஸிலுள்ள தன் நண்பர்களிடமும், அர்கோஸ் (ARGOS) பட்டணத்திலுள்ள தன்னுடைய இரகசிய கூட்டத்தாரிடமும் கொஞ்சம் பணத்தைப் பெற்றுக் கொண்டவுடன், பெர்சியன் ஒருவனுடன் கிரேக்க நாட்டை விட்டு வெளியேறி, அப்பொழுது தான் ஆட்சியில் அமர்ந்த அர்தசெஷ்டா ராஜாவிடம் (அகாஸ்வேருவின் குமாரனுக்கு) கடிதம் ஒன்றை அனுப்பினான். இது நடந்தது, அர்தசெஷ்டாவின் முதல் வருஷமாகிய கிமு 474ம் வருஷம் ஆகும். ஆகவே, நெகேமியா எருசலேமைக் கட்ட கட்டளை பெற்றது கிமு 474 – 20 = 454ம் வருஷம் ஆகும்.

டாலமி காலக்கணக்குடன் (கிமு 444) தானியேலின் “70 வாரங்கள்” தீர்க்க தரிசனத்தை (கிமு 454) இணைப்பதில் இடைவெளி உள்ளது. அர்தசெஷ்டாவின் இணை ஆட்சி கிமு 474ம் வருஷத்தில் ஆரம்பித்தது என்றால், இந்த இடைவெளி (அதாவது, கிமு 454 – 444) இல்லாமல் போய் விடுகிறது.

**அர்தசெஷ்டாவின் முதல் வருஷம் கிமு 474ம் வருஷம் என்பதற்கான சாட்சியங்கள் :**

**முதல் சாட்சியம் :**

அகாஸ்வேரு ஆட்சிக்கு வந்த வருஷம் : கிமு 486 ஆகும். தன்னுடைய ஆட்சியின் 21ம் வருஷத்தில் கிமு 465ல், ஆயிரம் பேருக்கு அதிபதியாக இருந்த அர்பானஸ் என்பவனால் கொலை செய்யப்பட்டான். ஆனால், அகாஸ்வேருவின் குமாரன் அர்தசெஷ்டா ஆட்சிக்கு வந்தது கிமு 474ம் வருஷம் ஆகும். பெர்சியாவின் தலை நகரமான பெர்சிபோலிஸ் கல்வெட்டுகளில், தரியு IIம், அவன் குமாரன் அகாஸ்வேரும் 10 வருஷம் கூட்டாட்சி செய்தது தெரிகிறது. அகாஸ்வேரு மட்டும் தனியாக 11 வருஷம் ஆட்சி செய்தான். தரியு I கிமு 486ம் வருஷத்தில் இறந்தான். அகாஸ்வேருவின் மூன்றவது மகனான அர்தசெஷ்டாவின் 1ம் வருஷம் கிமு 474ம் வருஷம் ஆகும்.

### இரண்டாம் சாட்சியம் :

கிமு 480ம் வருஷத்தில் “சலாமிஸ் போரில்” தெமிஸ்டக்லஸ் அகாஸ்வேருவை தோற்கடித்தான். பிறகு, தெமிஸ்டக்லஸ் கிமு 473ல் ஆசியா மைனருக்கு ஓடி வந்திருக்க வேண்டும். கிமு 474ம் வருஷத்தில் அர்தசெஷ்டா பதவிக்கு வந்திருக்க வேண்டும்.

தன் தகப்பன் அகாஸ்வேருவுக்கு பரம எதிரியாக செயல்பட்டு, சலாமிஸ் போரில் தோற்கடித்த தெமிஸ்டக்லஸ் என்ற ஏதென்ஸ் தளபதிக்கு, அர்தசெஷ்டா ராஜா அடைக்கலம் கொடுத்து, அவனை மக்னீசியா மாநில கவர்னராக நியமித்து, அவனுக்கு ரொட்டி, மாமிசம், ஓயின், துணிமணிகள், படுக்கை ஆகியவற்றின் செலவுகளுக்காக ஐந்து ஊர்களின் வருமானத்தை கொடுத்தான்.

@@@@@@@@@@@@@@@@@@@@

## “யூத இரட்டிப்பு” தீர்க்கதரிசனம்

ஆமோஸ் 3:2,3.

“யூமியின் எல்லா வம்சங்களுக்குள்ளும் உங்களை மாத்திரம் அறிந்து கொண்டேன்; ஆகையால் உங்களுடைய எல்லா அக்கிரமங்களினிமித்தமும் உங்களைத் தண்டிப்பேன். இரண்டு பேர் ஒருமனப்பட்டிருந்தாலொழிய ஒருமித்து நடந்து போவார்களோ ?”

யாக்கோபின் வம்சாவளியினரான இஸ்ரவேலர்கள் விசேஷித்த ஜனங்கள் ஆவர். யாக்கோபின் மரணத்திற்கு பிறகு, எகிப்தை விட்டு வெளியேறினர். தேவனுடைய வார்த்தைகளுக்கு செவி கொடுக்காததால், அவர்களுக்கான தண்டனை பின் வரும் வசனங்களில் குறிக்கப்பட்டுள்ளது :

1. எரேமியா 16:13-18.

“முதலாவது நான் அவர்களுடைய அக்கிரமத்துக்கும், அவர்களுடைய பாவத்துக்கும் இரட்டிப்பாய் நீதியைச் சரிக்கட்டுவேன்”.

2. ஏசாயா 40:1,2.

“என் ஜனத்தை ஆற்றுங்கள், தேற்றுங்கள்; எருசலேமுடன் பட்சமாய்ப் பேசி, அதின் போர் முடிந்தது என்றும், அதின் அக்கிரமம் நிவிர்த்தியாயிற்று என்றும், அது தன் சகல பாவங்களினிமித்தமும் கர்த்தரின் கையில் இரட்டிப்பாய் அடைந்து தீர்ந்தது என்றும் அதற்குக் கூறுங்கள் என்று உங்கள் தேவன் சொல்லுகிறார்”.

3. சகரியா 9:9-12.

“சீயோன் குமாரத்தியே, மிகவும் களிகூரு; எருசலேம் குமாரத்தியே, கெம்பீரி; இதோ, உன் ராஜா உன்னிடத்தில் வருகிறார்; அவர் நீதியுள்ளவரும் இரட்சிக்கிறவரும் தாழ்மையுள்ளவரும், கழுதையின் மேலும் கழுதைக்குட்டியாகிய மறியின் மேலும் ஏறி வருகிறவருமாயிருக்கிறார்”.

“நம்பிக்கையுடைய சிறைகளே, அரணுக்குத் திரும்புங்கள்; இரட்டிப்பான நன்மையைத் தருவேன், இன்றைக்கே தருவேன்”.

இங்கு “இரட்டிப்பு” என்பது “அதே அளவு” என்று அர்த்தம் கொள்கிறது. இந்த “இரட்டிப்பு” தண்டனை என்பது, இஸ்ரவேல் தேவனுடைய கிருபையை இழக்கும் காலத்தைக் குறிக்கிறது. இந்த காலப்பகுதியான “இரட்டிப்பு” என்ற மொழிபெயர்ப்புக்கு மூல எபிரேய பதம் “மிஷ்னே” (MISHNEH) எரே 16:18 மற்றும் சகரி 9:12ம் வசனங்களில் காணப்படுகின்றன. இதற்கு “அதே மாதிரி” (DUPLICATION), “திரும்பவும் அதே போன்று” (REPETITION) என்று அர்த்தம் பெறும்.

தேவனுக்கு கீழ்படியாமல் அவிசவாசிகளாய் இருந்த காரணத்தினால் இஸ்ரவேல் ஜாதி ஒரு குறிப்பிட்ட காலத்திற்கு தண்டனை அனுபவித்தனர் என்பதை வேத மாணவர் அறிவர். தேவனுடைய கிருபையை இஸ்ரவேலர்கள் பெற்றிருந்த காலத்தைப் போன்று, அதே மாதிரியாக (நகல் போல), அதே அளவான காலப்பகுதியில் இஸ்ரவேலர் தேவ கிருபையிலிருந்து புறம்பாக்கப்படுவார்கள்.

சகரியா முன்னறிவித்தபடி, சிலுவை மரணத்திற்கு சில நாட்களுக்கு முன்பு, இயேசு கழுதையின் மேல் ஏறி வந்தார்; இரட்டிப்பான நன்மையைத் தருவேன், இன்றைக்கே தருவேன் என்று சகரியாவினால் முன்னறிவிக்கப்பட்டது.

வேதாகமத்தின் பிரதானமான காலக்கணக்கு தொடர்ச்சிக்கு சம்பந்தமில்லாமல் தான், காலம் சம்பந்தப்பட்ட தீர்க்கதரிசனங்கள் அமைந்து, அவைகள் தனித்து கணிக்க வேண்டியவைகளாய் உள்ளன. உதாரணமாக, “புறஜாதியார் காலங்கள்” பற்றிய தீர்க்கதரிசனம், கிபி 607ம் வருஷத்தில் துவங்கி கிபி 1914ம் வருஷம் வரையிலுள்ள காலப்பகுதியைக் கொண்டுள்ளதை வேத மாணவர்கள் அறிவார்கள். இருப்பினும், இந்த தீர்க்கதரிசனத்திற்கான அடிப்படை விவரங்கள், வேதாகமத்தின் பிரதானமான 6000 வருஷங்கள் அடங்கிய காலக்கணக்கு கட்டமைப்பிலிருந்து முழுவதுமாக தனித்து உள்ளது. ஆகவே, நேரடியாக உறுதி செய்ய முடியாத நிலையில் உள்ளது. இதற்கு உதாரணமாக ஒன்றைச் சொல்லலாம். “யேகோவாவின் சாட்சிகள்” காலக்கணக்கு, ரசல் காலக்கணக்கிலிருந்து 103 வருஷங்கள் வேறுபாடாய் இருந்தாலும், அவர்கள் “புறஜாதியார் காலங்கள்” பற்றிய சத்தியத்தில் சரியாகப் புரிந்து கொள்ளும் நிலையில் உள்ளார்கள்.

“யூத இரட்டிப்பு” தீர்க்கதரிசனம் இதற்கு விதி விலக்காக உள்ளது. ஏனெனில், இந்த தீர்க்கதரிசனம் இரண்டு நேரிடையான இணைப்பு அம்சங்களாய் “6000 வருஷ” காலக்கணக்குடன் பரஸ்பரம் சம்பந்தமுள்ளவையாக இருப்பதால், “உண்மை காலக்கணக்கு” பற்றிய அறிவைச் சார்ந்தே உள்ளது. இந்த காரணத்தினால் தான், “யூத இரட்டிப்பு” கிபி 1878ம் வருஷத்தில் முடிவுற்றது என்பதற்கு, அதே வருஷத்தில் பாலஸ்தீனா தேசத்தில் இஸ்ரவேலர்களின் “முதல் குடியிருப்பு” நடந்ததற்கான வரலாற்று உண்மைகள் ஒத்தவிதமாய் உள்ளன. இதுவே, வேதாகம காலக்கணக்கின் பிழையற்ற துல்லியத்தன்மையை புரிந்துணரும் கருவியாக உள்ளது.

6000 வருஷங்களடங்கிய வேதாகம காலக்கணக்கில் “யாக்கோபின் மரணம் நிகழ்ந்த வருஷம்”, “கிறிஸ்துவின் மரணம் நிகழ்ந்த வருஷம்” ஆகிய இரண்டு இணைப்பு புள்ளிகளும் “யூதர்களின் கிருபை” தொடர்பான எல்லைகளை நிர்ணயிக்கின்றன. இதே மாதிரியான காலப்பகுதியாக “கிருபை இழந்த காலம்” கிறிஸ்துவின் மரணத்திலிருந்து துவங்கி கிபி 1878ம் வருஷத்தில் முடிவடைகிறது. குறிப்பிடத்தக்க உறுதிப்பாட்டினை நமக்கு தரும் விதத்தில், இந்த வருஷத்தில் தான் “பீட்டா டிக்வா” காலனி குடியிருப்பு பாலஸ்தீனாவில் முதன் முதலாக அமைக்கப்பட்டது. இஸ்ரவேலின் முதல் பிரதம மந்திரியாக இருந்த டேவிட் பென்குரியன் இதை உறுதிப்படுத்தினார்.

“யூத இரட்டிப்பு” தீர்க்கதரிசனம் கிபி 1878ல் முடிவுற்றது என்ற சரியான காலக்கணிப்பு, ரசல் அவர்களின் காலக்கணிப்பில் மட்டுமே குறிக்கப்பட்டுள்ளது.

**யாக்கோபின் இரட்டிப்பு :**

இஸ்ரவேலர்களுடன் தேவன் விசேஷித்த உடன்படிக்கை செய்து, பத்துக் கட்டளைகளையும் மற்ற பிரமாணங்களையும் கொடுத்து, ஆசரிப்புக் கூடாரம் மற்றும் ஆலயம் சம்பந்தப்பட்ட ஒழுங்கு முறைகளை கட்டளையிட்டார். இவைகள் தேவனுடைய ராஜ்யத்திற்கான ஏற்பாடுகளின் நிழலாக செயல்பட்டு, வர இருக்கும் கிறிஸ்து மற்றும் சபை ஆட்சிக்கு முன்னடையாளமாக இருந்தன. தேவனுடைய கட்டளைகளுக்குக் கீழ்ப்படிந்து நடந்தால் ஆசீர்வாதங்களும், மீறினால் தேவ கிருபையை இழக்கும் நிலையும் முன்னறிவிக்கப்பட்டது. இஸ்ரவேலர்கள் தேவ கிருபை பெற்ற காலத்தை யூத வரலாற்று உண்மைகள் வாயிலாக அறியலாம். யாக்கோபின் மரணத்திலிருந்து கிறிஸ்துவின் மரணம் வரைக்கும் உள்ள 1845 வருஷங்கள் இஸ்ரவேலர்களுக்கு கிருபையின் காலம் ஆகும். இந்த கிருபையின் காலத்தின் துவக்கமாக ‘யாக்கோபின் மரணம்’ எடுத்துக் கொள்ளப்படுகிறது. ஏனெனில், 12 கோத்திரங்கள் வாயிலாகவே இஸ்ரவேல் ஜாதியினரின் தேசிய அளவிலான வாழ்வு தொடங்கியது. யாக்கோபு தன்னுடைய மரணப்படுக்கையில் இருக்கும் பொழுது, 12 கோத்திரங்கள் தேசத்தை சுதந்தரித்துக் கொள்ளும் பங்குகள் தொடர்பான தீர்க்கதரிசன ஆசீர்வாதங்களை கோத்திரப் பிதாக்களாகிய தன் 12 குமாரர்களுக்கு அளித்தான். (ஆதி 49ம் அதிகாரம்)

இஸ்ரவேலர்களின் கிருபையின் முடிவு காலமாக கிறிஸ்துவின் மரணம் குறிக்கப்படுகிறது. தேசத்தை விட்டு இஸ்ரவேலர்கள் சிதறடிக்கப்படப் போவதை குறித்து, தம் மரணத்திற்கு சற்று முன்பு நமது கர்த்தராகிய கிறிஸ்து கூறிய தீர்க்கதரிசன சாபத்துடன் இஸ்ரவேலர்களின் கிருபையின் காலம் முடிவுக்கு வந்தது. மத் 23:38; லூக் 21:24.

வேதம் கூறுகிறது : “அவர் தமக்குச் சொந்தமானதிலே வந்தார்; அவருக்குச் சொந்தமானவர்களோ அவரை ஏற்றுக்கொள்ளவில்லை”. (யோவா 1:11) இயேசு நியாயப்பிரமாணத்தின் கீழ் யூதராக பிறந்தார். அவருடைய ஊழியம் தம் சொந்த ஜனங்களுக்குள்ளே பெரும்பாலும் நடைபெற்றது. தேவனுடைய சொந்த குமாரனை புறம்பாக்கிப்போட்ட இஸ்ரவேலர்களுக்கு தண்டனை காலம் கிறிஸ்துவின் மரணத்திலிருந்து ஆரம்பமாகியது. (மத் 23:37,38) இயேசு கூறிய சாபம் காரணமாக, கிபி 70ல் எருசலேம் எரிக்கப்பட்டு, யூதர்கள் உலகம் முழுவதும் சிதறடிக்கப்பட்டனர்.



ரசல் காலக்கணக்கு :

யூத இரட்டிப்பின் காலம்

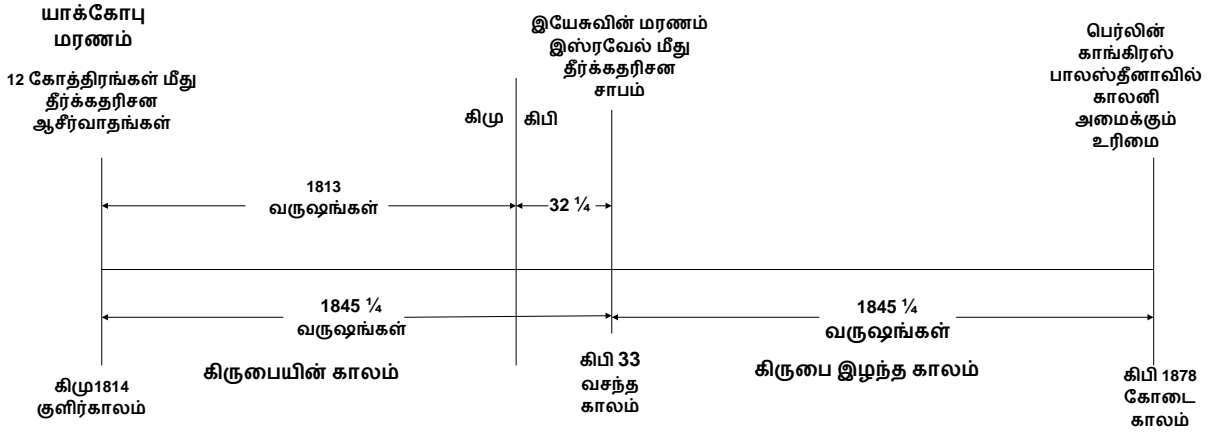

யூதர்களின் கிருபை காலம் :

யூத கிருபையின் காலம் துவக்கம் = யாக்கோபின் மரணம் = கி.மு. 1814 - 1813

யூத கிருபையின் காலம் முடிவு = இயேசுவின் மரணம் =

கி.பி. 33 (32 முழு வருஷங்கள்).

யூத கிருபையின் காலம் = 1813 + 32 = 1845 வருஷங்கள்.

(மாதிரி நகல்)

யூதர்களின் கிருபை இழந்த காலம் :

'கிருபை இழந்த காலம்' துவக்கம் : கிறிஸ்துவின் மரணம் : கி.பி. 33

'கிருபையின் காலம்' மாதிரி நகல் : 1845 வருஷங்கள்.

'கிருபை இழந்த காலம்' முடிவு : கி.பி. 33 + 1845 = கி.பி. 1878

கிறிஸ்தவர்களின் கிருபை காலம் :

(ரோமர் 11ம் அதிகாரம்)

கிறிஸ்தவர்களின் கிருபை காலம் துவக்கம் = கி.பி. 33

ஆவிக்குரிய இஸ்ரவேலரின் (பேர்க்கிறிஸ்தவர்களின்)

கிருபை காலம் முடிவு (33 + 1845 = 1878) = கி.பி. 1878

யூதர்களின் தண்டனை காலம் முடிவு = கி.பி. 1878

**யூத இரட்டிப்பு  
(ரசல் காலக்கணக்கு)**

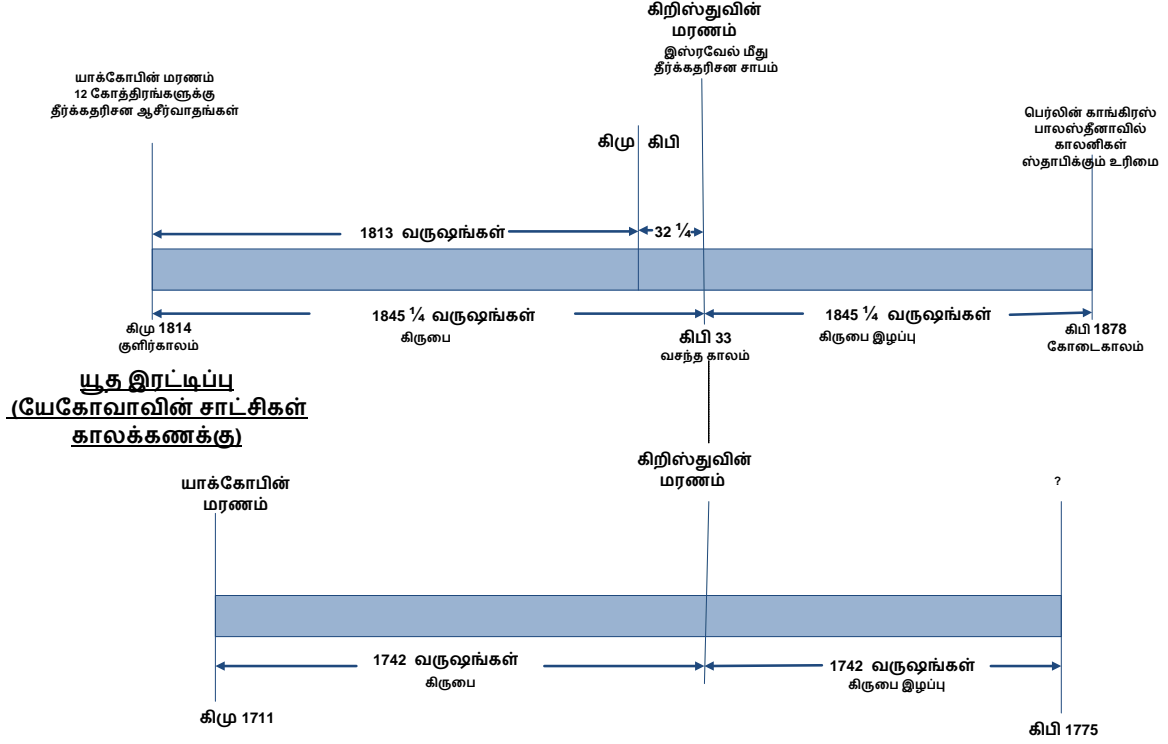

கிபி 1878ம் வருஷம், இஸ்ரவேலர்களுக்கு தேவ கிருபை திரும்பவும் வந்த வருஷத்திற்கு வெளிப்படையான சாட்சியமாகத் திகழ்கிறது. இஸ்ரவேல் ஒரு நாடாக திரும்பவும் ஸ்தாபிக்கப்படுவதற்கான சம்பவங்களின் துவக்கமாக கிபி 1878ம் வருஷம் அமைந்து, அதன் உச்சக்கட்டமாக, கிபி 1948ம் வருஷத்தில் இஸ்ரவேல் நாடு உருப்பெற்றது. கிபி 1878ல் பெர்லின் காங்கிரஸ் மாநாடு கூடியது. இங்கிலாந்து நாட்டு பிரதம மந்திரியாக இருந்த யூதராகிய லார்டு பெக்கன்ஃபீல்டு, பெர்லின் காங்கிரஸ் மாநாட்டின் முக்கிய நபராக செயல்பட்டார். இதன் விளைவாக இஸ்ரவேலர்கள் பாலஸ்தீனாவில் நிலங்களை விலைக்கு வாங்கி சொந்தமாக்கிக் கொள்ளலாம் என்றும், காலனி குடியிருப்புகளை அமைக்கலாம் என்றும் சில உரிமைகள் வழங்கப்பட்டன. “பீட்டா டிக்வா” யூத சமூக குடியிருப்பு கிபி 1878ம் வருஷம் ஆகஸ்டு 8ம் தேதி ஸ்தாபிக்கப்பட்டது.

இஸ்ரவேல் நாடு திரும்பவும் உயிர் பெற்றதற்கான மைல் கல்லாக கிபி 1878ம் வருஷம் முக்கியத்துவம் பெற்றது என்று இஸ்ரவேல் நாட்டின் முதல் பிரதம மந்திரியாக இருந்த டேவிட் பென்குரியன் சாட்சியமளித்தார். அவர் தன்னுடைய சொற்பொழிவில், “மகத்தான நாளாகிய கிபி 1948ம் வருஷம் மே மாதம் 14ம் தேதி அன்று இஸ்ரவேல் நாடு உண்மையில் உருப்பெறவில்லை; இந்த நாளில் 6,50,000 யூதர்கள் வாழ்கிறார்கள் என்பதும் உண்மை இல்லை; இதற்கான முன்னேற்பாடுகள் மூன்று தலைமுறைகளின் இணைந்த முயற்சிகளினால், கிபி 1878ம் வருஷம் முதற் கொண்டு நடைபெற ஆரம்பித்தன. இதற்கான ஆரம்பம், நாட்டில் முதல் முறையாக ‘பீட்டா டிக்வா’ எபிரேய குடியிருப்பு ஸ்தாபனம் ஆனது தான் ஆரம்பம் ஆகும்”. என்று இஸ்ரவேலர்களின் கிருபையின் ஆரம்பமாக கிபி 1878ம் வருஷத்தைக் குறிக்கிறார். ‘பீட்டா டிக்வா’ இன்று பெரும் தொழில் மையமாக டெல் அவீவ் நகரத்திற்கு அருகில் செயல்படுகிறது. இது இஸ்ரவேலின் “யூத குடியிருப்பு காலனிகளின் தாய்” என்று அழைக்கப்படுகிறது.

இஸ்ரவேலின் “மிஷ்னே” நிறைவேறுவது குறித்து ஏசாயாவினால் தீர்க்கதரிசனம் உரைக்கப்பட்டது:

“என் ஜனத்தை ஆற்றுங்கள், தேற்றுங்கள்; எருசலேமுடன் பட்சமாய் பேசி, அதின் போர் முடிந்தது என்றும், அதின் அக்கிரமம் நிவிர்த்தியாயிற்று என்றும், அது தன் சகல பாவங்களினிமித்தமும் கர்த்தரின் கையில் இரட்டிப்பாய் அடைந்து தீர்ந்தது என்றும் அதற்குக் கூறுங்கள் என்று உங்கள் தேவன் சொல்லுகிறார்”. ஏசாயா 40:1,2.

ஏசாயாவின் இந்த வசனத்தில் “மிஷ்னே” என்ற பதம் உபயோகப்படுத்தப்படவில்லை. “இரட்டிப்பு” என்பதற்கு “கேஃபேல்” (KEPHEL) என்ற பதம் உபயோகப்படுத்தப்பட்டுள்ளது. “கேஃபேல்” என்ற பதம் “நடுவில் மடிக்கப்பட்டுள்ளது” என்ற அர்த்தத்தில் “இரட்டிப்பு” என்ற பொருளை உணர்த்துகிறது. காலக்கணக்கின் அடிப்படையில் உரைப்பதாயிருந்தால், 1845 வருஷங்கள் அடங்கிய ஒரே மாதிரியான இரண்டு காலப்பகுதிகளின் மையமாக கிறிஸ்து மரணமடைந்த கிபி 33ம் வருஷம் அமைகிறது என்று கூறலாம்.

கிபி 1878ம் வருஷத்திலிருந்து கிருபையின் காலம் ஆரம்பமாகியது என்பதற்கான சாட்சியங்களை நாம் கண்டறிந்தாலும், அதைத் தொடர்ந்து இன்று நிகழ்ந்து வரும் விஷயங்கள் நம்மை ஆச்சரியத்துள்ளாக்கும் விதத்தில் உள்ளன. மீன் பிடிப்பவர்களும் வேட்டைக்காரர்களும் தேவ சத்தத்திற்குக் கீழ்ப்படிந்து சொந்த நாட்டுக்குத் திரும்பும் நிலை சில சமயங்களில் உருவாகிறது. (எரேமி 16:16) இஸ்ரவேலர் அனைவரும் பொதுவாக ஆசீர்வதிக்கப்பட்டிருக்கும் நிலையில் உள்ளார்கள்.

நாடு முற்றிலும் அழிந்து, இஸ்ரவேலர்கள் பூமியின் ஒவ்வொரு மூலையிலும் சிதறுண்டு, புதிய நாடு உருவாவதற்கான வாய்ப்புக்கள் ஏதுமில்லாத நிலையில், இஸ்ரவேல் நாடு புத்துயிர் பெற்று, ஸ்தாபனம் ஆனது போன்ற நிகழ்ச்சி உலக வரலாற்றில் இதற்கு முன் நடைபெறாத ஒன்றாகும்.

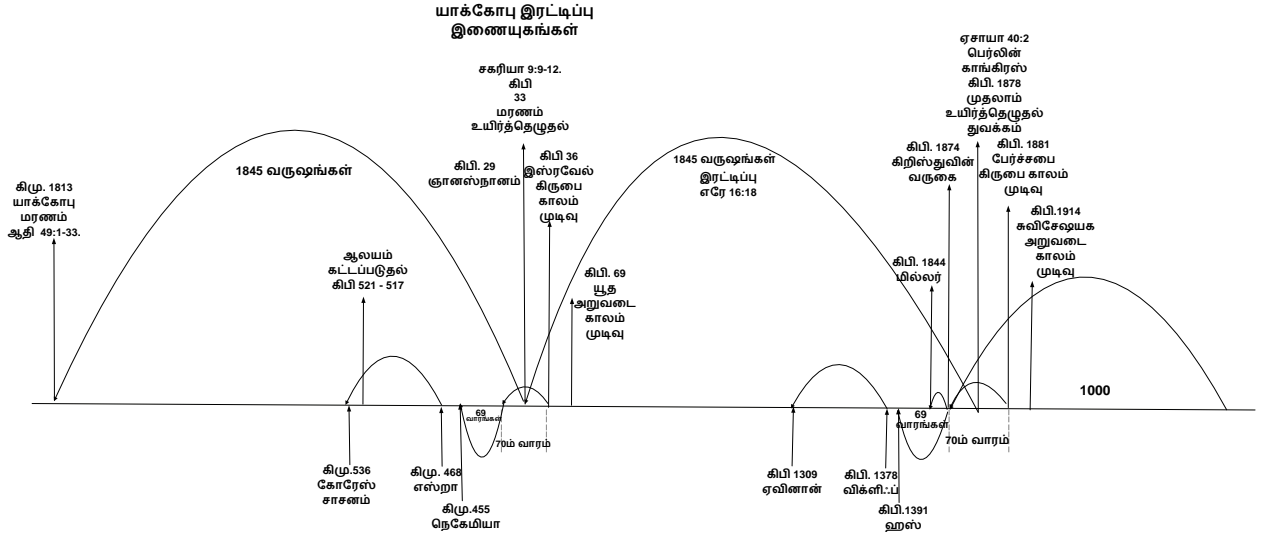

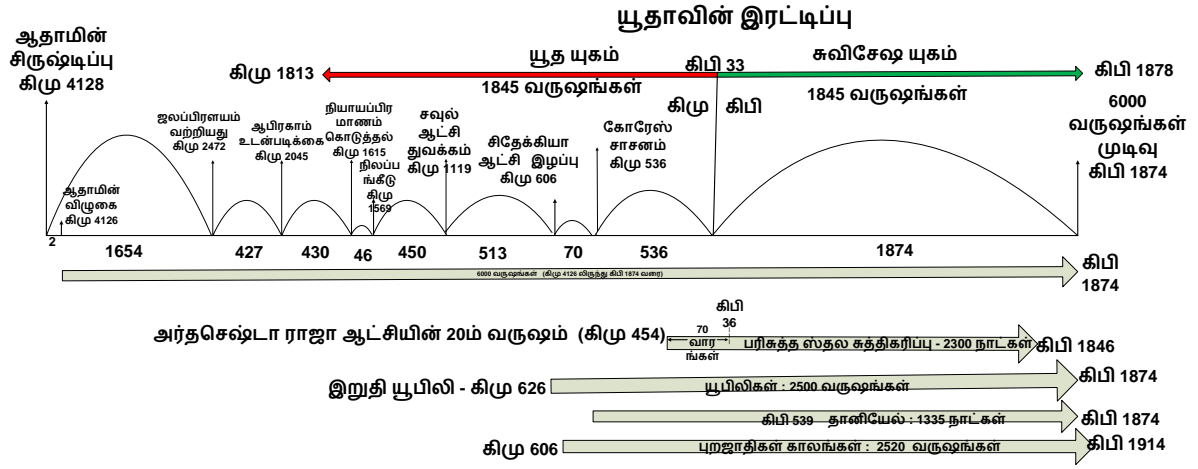

## இரட்டிப்பு பற்றிய மூல தீர்க்கதரிசன வசனங்களின் விளக்கம்

வேதாகமத்தில் “இணைகள்” என்ற பாடத்தை வேத மாணவர்கள் குறிப்பிடும்போது, அது சம்பந்தமான தீர்க்கதரிசனங்கள், யூத யுகத்திலும், சுவிசேஷ யுகத்திலும், இணையாக உள்ள காலப்பகுதிகளை சுட்டிக்காட்டுவதாக அறிகிறோம். இந்த காலப்பகுதிகள் அளவிலும், தன்மைகளிலும் ஒரே மாதிரியாக இருப்பதாக நம்புகிறோம். இந்த இணைகள் “யுகங்கள்” அல்ல. இந்த இணைகள் “யுகங்களில்” இருக்கின்றன. இதனால் தான், சகோ. ரசல் அவர்களின் வரைபட விளக்கங்கள், “இணைகளின்” வருஷங்களிலிருந்து வித்தியாசமாய் உள்ளது. இந்த “இணைகள்” வேதாகமத்தை அடிப்படையாகவும், துல்லியமாகவும் உள்ளன. இவைகள் யுகங்கள் அல்ல.

இந்த இணைகளுக்கு “யாக்கோபின் இரட்டிப்பு” என்று மற்றுமொரு பெயர் உண்டு. இது தீர்க்கதரிசிகளால் உபயோகப்படுத்தப்பட்ட சொற்றொடர் ஆகும். இது சம்பந்தப்பட்ட தீர்க்கதரிசனம் பிரதானமாக “யூதர்” சம்பந்தப்பட்டது என்பதை இந்த பெயர் உணர்த்துகிறது. இந்த தீர்க்கதரிசனம் “தண்டனை” பற்றி சொல்லப்படுகிறது. இது யுகத்தைப் பற்றிய விஷயம் இல்லை. யூத யுகமும் சுவிசேஷ யுகமும் இணைகள் அல்ல. ஆனால், “இரண்டு இஸ்ரவேல் குடும்பத்தார்” (அவிசுவாசிகள்) தொடர்பான சம்பவங்கள் அளவிலும், தன்மையிலும் இணையாக இருக்கின்றன. இதை வேதாகமத்தின் துணையோடு ஆராயலாம்:

“இரட்டிப்பு” பற்றிய மூல தீர்க்கதரிசனங்கள் :

- 1) சகரியா 9ம் அதிகாரம்.
- 2) எரேமியா 16ம் அதிகாரம்.
- 3) ஏசாயா 40ம் அதிகாரம்.

இந்த மூன்று அதிகாரங்களும், 1845 வருஷ காலப்பகுதியை அல்லாமல் வேறு எதையும் குறிக்கவில்லை. 1845 வருஷ காலத்தை தாண்டி குறிக்கப்படுபவை அல்ல. இந்த மூன்று அடிப்படையான தீர்க்கதரிசனங்களை வசனம் வசனமாக ஆழ்ந்து ஆராயாவிட்டால், தீர்க்கதரிசனங்களின் கருப்பொருளை முழுவதுமாக உணர முடியாமல், தவறான முடிவுகளுக்கு தள்ளப்படுவோம்.

## சகரியா 9ம் அதிகாரம்

<p>9. சீயோன் குமாரத்தியே, மிகவும் களிகூரு; எருசலேம் குமாரத்தியே, கெம்பீரி; இதோ, உன் ராஜாஉன்னிடத்தில் வருகிறார்; அவர் நீதியுள்ளவரும் இரட்சிக்கிறவரும் தாழ்மையுள்ளவரும், கழுதையின் மேலும், கழுதைக் குட்டியாகிய மறியின் மேலும் ஏறி வருகிறவருமாயிருக்கிறார்.</p> <p>10. எப்பிராயீமினின்று இரதங்களையும் எருசலேமினின்று குதிரைகளையும் அற்றுப்போகப் பண்ணுவேன், யுத்த வில்லும் இல்லாமற்போகும்; அவர் ஜாதிகளுக்குச் சமாதானம் கூறுவார்; அவருடைய ஆளுகை ஒரு சமுத்திரந் தொடங்கி மறுசமுத்திரம் வரைக்கும், நதி தொடங்கிப் பூமியின் எல்லைகள் பரியந்தமும் செல்லும்.</p> <p>11. உனக்கு நான் செய்வதென்ன வென்றால், தண்ணீரில்லாத குழியிலே அடைபட்டிருக்கிற உன்னுடையவர்களை நான் உன் உடன்படிக்கையின் இரத்தத்தினாலே விடுதலை பண்ணுவேன்.</p> <p>12. நம்பிக்கையுடைய சிறைகளே, அரணுக்குத் திரும்புங்கள்; இரட்டிப்பான நன்மையைத் தருவேன், இன்றைக்கே தருவேன்.</p> <p>13. நான் எனக்கென்று யூதாவை நாணேற்றி, எப்பிராயீமிலே வில்லை நிரப்பி, சீயோனே, உன் புத்திரரைக் கிரேக்குதேசப் புத்திரருக்கு விரோதமாக எழுப்பி, உன்னைப் பராக்கிரமசாலியின் பட்டயத்துக்கு ஒப்பாக்குவேன்.</p>	<p>சகரியாவின் இந்த அதிகாரத்தின் ஒரு பகுதியை மத்தேயு அப்போஸ்தலன் விமர்சிக்கிறார். (மத் 21:1-5) தம்முடைய மரணத்திற்கு சற்று முன்பாக இயேசுவின் எழுச்சிமிகு எருசலேம் பிரவேசம் பற்றி 9ம் வசனம் சொல்கிறது. இதற்கு அடுத்த வசனம் நம்மை அவருடைய சமாதான இராஜ்யத்திற்கு நேராக அழைத்துச் செல்கிறது. எருசலேமின் அந்த வருத்தமிக்க வாரத்தின் விளைவு ஆசீர்வாதமாக அடுத்த வசனத்தில் வெளிப்படுகிறது.</p> <p>ஆனால், மேற்குறிப்பிட்ட இந்த இரண்டு சம்பவங்களுக்கு இடையில், இஸ்ரவேல் புறக்கணிக்கப்படுகிறது; 10ம் வசனத்தின் முதல் பகுதியில் காணும்விதமாக, கிறிஸ்துவின் சரீரத்தில் புறஜாதியார் இடம்பெறுகிறார்கள். சிலுவை மரணத்திற்கும் சமாதான இராஜ்யத்திற்கும் இடையிலுள்ள காலத்தை நிரப்புவதற்கு ஒரு சில வார்த்தைகளே போதுமானவையாக இருக்கின்றன. இந்த எளிய சில வார்த்தைகள் மிகப்பெரும் சத்தியத்தை கற்பிக்கின்றன. சுவிசேஷ யுகத்தில் இஸ்ரவேல் புறக்கணிக்கப்படுகிறது! கிறிஸ்தவ யுகம் என்று அழைக்கப்படும் காலப்பகுதியில் இஸ்ரவேலரின் நீண்ட நாளைய தண்டனையை, தீர்க்கதரிசி 11 &amp; 12ம் வசனங்களில் விளக்குகிறார். இது முற்றிலும் வலுவிறந்ததும் (குழி), சத்தியக் குறைவு (தண்ணீர்) உள்ளதான காலப்பகுதி ஆகும். இந்த நிலை, “இரட்டிப்பு” என்றழைக்கப்படும் காலப்பகுதிக்குப் பிறகு முடியும்.</p>
---	--

<p>14. அவர்கள் பட்சத்தில் கர்த்தர் காணப் படுவார்; அவருடைய அம்பு மின்னலைப் போலப் புறப்படும்; கர்த்தராகிய ஆண்டவர் எக்காளம் ஊதி, தென்திசைச் சுழல் காற்றுகளோடே நடந்து வருவார்.</p> <p>15. சேனைகளின் கர்த்தர் அவர்களைக் காப்பாற்றுவார்; அவர்கள் பட்சித்து, கவண்கற்களால் கீழ்ப்படுத்திக் கொள்வார்கள்; அவர்கள் குடித்துக் களிப்பினால் ஆரவாரிப்பார்கள்; பாண பாத்திரங்கள் போலவும் பலிபீடத்தின் கோடிகளைப் போலவும் நிறைந்திருப்பார்கள்.</p> <p>16. அந்நாளில் அவர்களுடைய தேவனாகிய கர்த்தர் தம்முடைய ஜனமான மந்தையாகிய அவர்களை இரட்சிப்பார்; அவர்கள் அவருடைய தேசத்தில் ஏற்றப்பட்ட கொடிகளின் கிரீடத்தில் பதிந்திருப்பார்கள்.</p> <p>17. அவருடைய காருண்யம் எத்தனை பெரியது? அவருடைய செளந்தரியம் எத்தனை பெரியது? தானியம் வாலிபரையும், புது திராட்சரசம் கன்னிகைகளையும் வளர்க்கும்.</p>	<p>13-17ம் வசனங்கள், பிறகு இஸ்ரவேலுக்கு கிருபை திரும்ப கிடைக்கப் பெறுவதையும், தேசீய முக்கியத்துவம் பெறுவதையும் தெரிவிக்கின்றன.</p> <p>11 &amp; 12ம் வசனங்கள் நம் கவனத்தை இப்பொழுது ஈர்க்கின்றன:</p> <p><u>முதலில் கவனிக்க வேண்டியது :</u></p> <p>இஸ்ரவேலின் புறக்கணிப்பு என்பது ஒரு தண்டனை ஆகும். இதை ஆமோஸ் 3:2ம் வசனம் வலுவாகத் தெரிவிக்கிறது:</p> <p>“பூமியின் எல்லா வம்சங்களுக்கும் உங்களை மாத்திரம் அறிந்துகொண்டேன்; ஆகையால் உங்களுடைய எல்லா அக்கிரமங்களினிமித்தமும் உங்களைத் தண்டிப்பேன்”.</p> <p>அதாவது, கிருபை கடமையை பிறப்பிக்கிறது; இப்படியாக, சக 9:10ல், தேவன் இஸ்ரவேலை விட்டு விலகி, புறஜாதியார் பக்கம் திரும்பியது என்பது உணரப்படுகிறது. (லூக் 16:16). இங்கு நாம் முக்கியமாக கவனிக்க வேண்டியது: “இணைகள்” அல்லது “யாக்கோபின் இரட்டிப்பு” என்ற முழு பாடமும் “அவிசுவாசிகளின் புறக்கணிப்பு” பற்றியதே ஆகும். இந்த பாடம் விசுவாசிகளைப் பற்றியது இல்லை. யுகத்தின் பிரதானமான பணியைப் பற்றியதும் அல்ல. இதன் காரணமாகவே, “இணைகள்” என்பது “யுகங்கள்” அல்ல. இதனால் தான் சகோ. ரசல் கூறும்பொழுது, “இணைகள்” “மாம்சீக குடும்பத்தாரை பின்பற்றுகின்றன” என்கிறார்.</p>
---	--



	<p>11ம் வசனம் துவங்கும் பொழுது, தண்டனை முடியும் நாளைக் குறித்து தேவன் வாக்குத்தத்தம் செய்கிறார். சகரியாவின் இந்த வசனத்தின் கருவை இயேசு “ஐசுவரியவான் – லாசரு” உவமையில் கையாளுகிறார்.(லூக் 16:18-31). ஆனால், சகரியாவின் தீர்க்கதரிசனத்தில், இஸ்ரவேலர் “விரலின் நுனியில் தண்ணீர் பெறுவது” மட்டுமல்லாமல் (லூக் 16:24), தண்ணீரில்லாத குழியிலிருந்து விடுவிக்கப் படுகிறார்கள். இந்த காலக்கட்டம் தான் வரலாற்றில் “அரணுக்குத் திரும்புங்கள்” என்று அறிவுறுத்தப்பட்டதற்கு இணங்க, தேவனால் மீண்டும் கிருபை பெறும் காலம் ஆகும். இது நடக்கும் வரையில், அவர்கள் கிருபை இழந்த நிலையில் கைதிகளாய் இருந்தாலும் நம்பிக்கையுடன் இருந்தனர்.</p> <p>பிறகு, 12ம் வசனம் காலக்கணக்கு தீர்க்கதரிசனத்தை நமக்கு அளிக்கிறது.</p> <p>“இரட்டிப்பான நன்மையைத் தருவேன், இன்றைக்கே தருவேன்”.</p> <p>அந்த நாளைப் பற்றிய துல்லியமான குறிப்பு நம் கவனத்தை பெரிதும் ஈர்க்கிறது. இயேசுவின் சிலுவை மரணத்திற்கு சில நாட்களுக்கு முன்பு தான், இந்த வாக்குத்தத்தத்தின் நாளை சகரியா 9:9ல் காண்பிக்கிறார். (மத்23:37-39) “இன்றைக்கு” என்று அந்த நாளைப் பற்றி இயேசு கள்ளனிடம் தெரிவிக்கிறார்:</p> <p>“இன்றைக்கு நீ என்னுடனேகூடப் பரதீசிலிருப்பாய் என்று மெய்யாகவே உனக்குச் சொல்லுகிறேன்” (லூக் 23:43)</p>
--	--

	<p>“பூமியின் எல்லா வம்சங்களுக்குள்ளும் உங்களை மாத்திரம் “அறிந்து” (கிருபை) கொண்டேன்” என்று ஆமோஸ் 3:2ல் கூறுவது, யாக்கோபின் மரணத்திலிருந்து, இஸ்ரவேலரை ஒரு “ஜாதியாக” “ஜனங்களாக” “குடும்பமாக” அங்கீகரித்து தேவன் கிருபையுடன் உறவாடுவதை வெளிப்படுத்துகிறது. அதாவது, கிமு 1813ல் யாக்கோபின் மரணத்தைத் தொடர்ந்து, முற்பிதாக்களின் யுகம் திடீரென்று முடிவுக்கு வந்தது. பிறகு, இஸ்ரவேலர்களுக்கான இந்த விசேஷித்த “கிருபை”, கிறிஸ்துவின் சிலுவை மரணத்திற்கு சில நாட்களுக்கு முன்பு கிபி 33ல் முடிவு பெற்றது.</p> <p>(1845 வருஷங்களுக்குப் பிறகு). சகரி 9:12ல், “இன்றைக்கே தருவேன்” என்ற அறிவிப்பு வெளியானது. இயேசு எருசலேமில் பிரவேசித்த நாள் அதுவே. (சகரி 9:9)</p>
--	--

### நமது கர்த்தரின் அறிவிப்பு என்ன ?

“யூதாவின் இரட்டிப்பு” என்ற சொல் சக 9:12ல் காணப்படும் மூல வார்த்தையிலிருந்து பெறப்பட்டது. “இரட்டிப்பு” என்பதற்கு “மறுபடியும் அதே மாதிரி” என்று அர்த்தம் ஆகும். பீட்டா டிக்வா காலனியை கிபி 1878ல் இஸ்ரவேலில் ஸ்தாபித்து, இஸ்ரவேலர் நாடு திரும்புவதற்கு வித்திட்டது, “இரட்டிப்பு” என்ற சொல்லின் துல்லியமான காலக்கணக்கு அர்த்தம் வரலாற்று நிகழ்வு மூலம் நிரூபணமாகியது. ஆமோஸ் 3:2ம் வசனத்தின் கருத்தை சகரியா விரிவாக விளக்குகிறார்: “நான் உனக்கு கிருபை அளித்த காலத்தைப் போன்று, அதே மாதிரியான காலத்திற்கு கிருபை இழக்கச் செய்வேன்” ஆகவே, கிபி 33லிருந்து 1845 வருஷங்கள் கழித்து, கிபி 1878ல் இஸ்ரவேலருக்கு கிருபை திரும்ப கிடைத்தது. அந்த “இரட்டிப்பு” நிறைவேறியது.

சகரியாவின் தீர்க்கதரிசனத்தை கீழ்க்கண்டவாறு தொகுக்கலாம் :

1. சகரியா வரலாற்றில் அந்த நாளைச் சுட்டிக்காட்டுகிறார் - கிபி 33 வசந்த காலம்.
2. அந்த நாளில் கிருபையிலிருந்து இஸ்ரவேல் புறக்கணிக்கப்பட்டது தீர்க்கதரிசனத்தில் மையப்படுத்தப்படுகிறது. ஆனாலும், இறுதியாக வெற்றிகரமாக திரும்பச் சேர்க்கப்படும் அனுபவத்தையும் உறுதிப்படுத்துகிறது.
3. இஸ்ரவேல் புறக்கணிக்கப்படுவது ஒரு தண்டனை ஆகும். இவ்விதமாக, “இரட்டிப்பு” என்ற பாடம் “தண்டனையைப்” பற்றியதாகும்.
4. அவர்களுக்கு கிருபை இருந்த காலத்துக்குச் சமமாக தண்டனை காலம் நீடித்தது (ஆமோஸ் 3:2) அதாவது, 1845 வருஷங்கள். (கிபி 1813ல் யாக்கோபின் மரணத்திலிருந்து கிபி 33 வரை).
5. இப்படியாக, அவர்களுடைய கிருபை திரும்பும் காலம் கிபி 1878ல் ஆரம்பிக்க வேண்டியிருந்தது; வரலாற்றில் அதுவே நடந்தது !
6. “யூத இரட்டிப்பு” என்பது யுகத்தையோ அல்லது யுகங்களையோ குறிப்பதில்லை. இது அவிசுவாசிகளின் புறக்கணிப்பைப் பற்றியதாகும்.

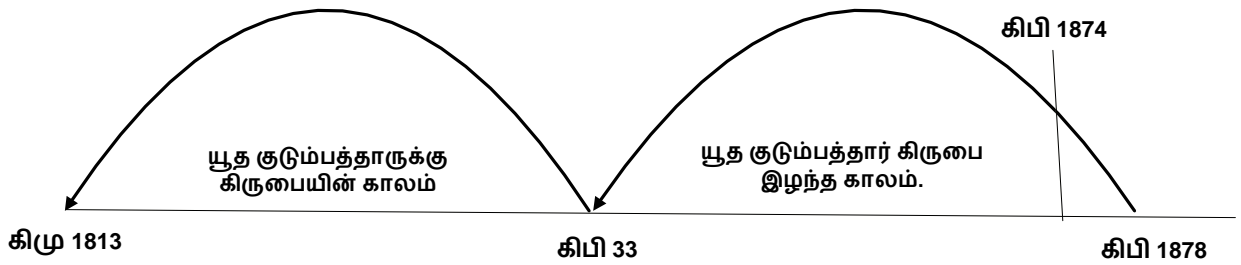

## கிபி33 முதல் 1878 வரை தொடர்பான குறிப்பு

“இரட்டிப்பு” தீர்க்கதரிசனத்தில் இஸ்ரவேலின் அவிசுவாசத்தைப் பற்றி பெருமளவில் சகரியா நமக்கு எடுத்துரைத்துள்ளார். இரட்டிப்பின் இரண்டு அரை பகுதிகள், தேவனிடத்தில் இஸ்ரவேலின் அனுபவங்களின் இரு அரை பகுதிகளைக் குறிக்கிறது என்று சொல்வதே சகரியாவின் பிரதான நோக்கமாய் இருந்தது. 1). கிமு 1813 முதல் கிபி 33 வரை கிருபை; 2) கிபி 33 முதல் கிபி 1878 வரை கிருபை இழந்த காலம்; ஆனால், தேவன் “புறஜாதிகளுக்கு சமாதானம் கூறுவார்” என்ற விஷயத்தையல்லாமல், “இரட்டிப்பின்” இரண்டாவது அரை பகுதியில் என்ன நிகழும் என்பதைப் பற்றி வேறொன்றையும் சொல்லவில்லை. அதாவது, இஸ்ரவேலர்களுக்குப் பதிலாக, தேவ கிருபை புறஜாதிகளைச் சேரும். (சக 9:10)

இங்கு தான், இணைகள் பற்றிய பாடம் வருகிறது. “இணை” என்ற வார்த்தை அதே மாதிரியான விஷயம் வேறொரு காலத்தில் அல்லது இடத்தில் நடப்பதை உணர்த்துகிறது. “இரட்டிப்பு” பற்றிய மூன்று தீர்க்கதரிசனங்களும் “இஸ்ரவேலை” பற்றியே பிரதானமாக சொல்கிறது. கிறிஸ்தவத்தைப் பற்றி அல்ல. ஆகவே, கிறிஸ்தவத்தில் இதற்கு இணையாக வேறு ஏதும் உள்ளதா என்பதைப் பார்க்க வேதாகமத்தின் துணையை தேட வேண்டியுள்ளது. தேவ கிருபையை ஒரு குறிப்பிட்ட காலத்திற்கு இழந்து, மறுபடியும் திரும்பவும் பெறும் அவிசுவாச இஸ்ரவேலர்களைப் போல, அவிசுவாச கிறிஸ்தவர்களுக்கு நடப்பதில்லை! அவிசுவாச இஸ்ரவேலர்களுக்கு கொடுக்கப்படும் தண்டனைக்கு முற்றிலும் வித்தியாசமாக அவிசுவாச கிறிஸ்தவருக்குரிய தண்டனை இருக்கிறது. ஆகவே, இங்கு “இணைகள்” தண்டனையின் தன்மையைப் பற்றியது அல்ல. இது எப்பொழுது புறக்கணிப்பு அல்லது தண்டனை ஆரம்பிக்கிறது என்ற காலத்தைப் பற்றியது ஆகும்.

முரட்டாட்டமுள்ள இஸ்ரவேலருக்கும், முரட்டாட்டமுள்ள கிறிஸ்தவர்களுக்கும் உள்ள இணைகளை கீழ்க்கண்டவாறு பார்க்கலாம்:

- 1) தேவன் தம்முடைய உறவை தொடர அனுமதித்த காலம்.
- 2) அவர்கள் மீது நியாயத்தீர்ப்பு வருவதற்கான காரணம் அல்லது சம்பவம்.
- 3) நியாயத்தீர்ப்பு செயல்படும் காலம்.
- 4) தேவனுடனான உறவுகள் அழிக்கப்படுவதற்கு காரணமான சம்பவங்கள்.
- 5) அவிசுவாசிகளிடமிருந்து விசுவாசிகளைப் பிரிக்கும் செயல்முறை ஆரம்பம்.

கிறிஸ்தவத்திற்கு ஏற்படும் இணையான அனுபவங்களை ஏசாயா 8:14,15ம் வசனங்களில் நாம் பார்க்கிறோம். இந்த சாட்சியத்தின் கருப்பொருள் இதுவே !

“... இஸ்ரவேலின் இரண்டு கோத்திரத்துக்கும் தடுக்கலின் கல்லும், இடறுதலின் கன்மலையும், எருசலேமின் குடிகளுக்குச் சுருக்கும் கண்ணியுமாயிருப்பார்”.

இந்த வார்த்தைகளை நாம் தியானிக்கும் போது, இதற்கு ஒப்பாக உள்ள வசனப்பகுதிகளைப் பார்ப்போம் :

<p>6. அந்தப்படியே: இதோ தெரிந்துகொள்ளப்பட்டதும், விலையேறப்பெற்றதுமாயிருக்கிற மூலைக்கல்லைச் சீயோனில் வைக்கிறேன்; அதின் மேல் விசுவாசமாயிருக்கிறவன் வெட்கப்படுவதில்லை என்று வேதத்திலே சொல்லியிருக்கிறது.</p> <p>7. ஆகையால் விசுவாசிக்கிற உங்களுக்கு அது விலையேறப்பெற்றது; கீழ்ப்படியாமலிருக்கிறவர்களுக்கோ வீட்டைக் கட்டுகிறவர்களால் தள்ளப்பட்ட பிரதான மூலைக்கல்லாகிய அந்தக் கல் இடறுகிறதற்கேதுவான கல்லும் விழுதற்கேதுவான கன்மலையுமாயிற்று.</p> <p>8. அவர்கள் திருவசனத்திற்குக் கீழ்ப்படியாதவர்களாயிருந்து இடறுகிறார்கள்; அதற்கென்றே நியமிக்கப்பட்டவர்களாயும் இருக்கிறார்கள்.</p> <p>9. நீங்களோ, உங்களை அந்தகாரத்தினின்று தம்முடைய ஆச்சரியமான ஒளியினிடத்திற்கு வரவழைத்தவருடைய புண்ணியங்களை அறிவிக்கும்படிக்குத் தெரிந்து கொள்ளப்பட்ட சந்ததியாயும், ராஜீகமான ஆசாரியக் கூட்டமாயும், பரிசுத்த ஜாதியாயும், அவருக்குச் சொந்தமான ஜனமாயும் இருக்கிறீர்கள்.</p> <p>10. முன்னே நீங்கள் தேவனுடைய ஜனங்களாயிருக்கவில்லை. இப்பொழுதோ அவருடைய ஜனங்களாயிருக்கிறீர்கள்; முன்னே நீங்கள் இரக்கம் பெறாதவர்களாயிருந்தீர்கள், இப்பொழுதோ இரக்கம் பெற்றவர்களாயிருக்கிறீர்கள்.</p>	<p>1பேதுரு 2:6-10.</p>
--	------------------------

<p>23. நாங்களோ சிலுவையில் அறையப்பட்ட கிறிஸ்துவைப் பிரசங்கிக்கிறோம்; அவர் யூதருக்கு இடறலாயும் கிரேக்கருக்குப் பைத்தியமாயும் இருக்கிறார்.</p> <p>24. ஆகிலும் யூதரானாலும் கிரேக்கரானாலும் எவர்கள் அழைக்கப்பட்டிருக்கிறார்களோ அவர்களுக்குக் கிறிஸ்து தேவபெலனும் தேவ ஞானமுமாயிருக்கிறார்.</p> <p>24. அவர் யூதரிலிருந்து மாத்திரமல்ல, புறஜாதிகளிலுமிருந்து நம்மை அழைத்திருக்கிறாரே.</p> <p>25. அந்தப்படி: எனக்கு ஜனங்களல்லாதவர்களை என்னுடைய ஜனங்கள் என்றும், சிநேகிக்கப்படாதிருந்தவளைச் சிநேகிக்கப்பட்டவள் என்றும் சொல்லி அழைப்பேன்.</p> <p>26. நீங்கள் என்னுடைய ஜனங்களல்லவென்று அவர்களுக்குச் சொல்லப்பட்ட இடத்திலே அவர்கள் ஜீவனுள்ள தேவனுடைய பிள்ளைகள் என்னப்படுவார்கள் என்று ஓசியாவின் தீர்க்கதரிசனத்தில் சொல்லியிருக்கிறது.</p> <p>27. அல்லாமலும் இஸ்ரவேல் புத்திரருடைய இலக்கம் சமுத்திரத்தின் மணலத்தனையாயிருந்தாலும், மீதியாயிருப்பவர்கள் மாத்திரம் இரட்சிக்கப்படுவார்கள் என்றும்,</p> <p>28. அவர் நீதியோடே சீக்கிரமாய்த் தம்முடைய காரியத்தை நிறைவேற்றுவார்; கர்த்தர் பூமியிலே சீக்கிரமாகவே காரியத்தை நிறைவேற்றி முடிப்பார் என்றும் ஏசாயா இஸ்ரவேலரைக் குறித்துச் சொல்லுகிறான்.</p> <p>29. அல்லாமலும் ஏசாயா முன்னே சொன்னபடி: சேனைகளின் கர்த்தர் நமக்குள்ளே ஒரு சந்ததியை மீதியாக வைக்காதிருந்தாரானால் நாம் சோதோமைப் போலாகி கொமோராவுக்கு ஒத்திருப்போம்.</p> <p>30. இப்படியிருக்க நாம் என்ன சொல்லுவோம்? நீதியைத் தேடாத புறஜாதியார் நீதியை அடைந்தார்கள்; அது விசுவாசத்தினாலாகும் நீதியே.</p> <p>31. நீதிப்பிரமாணத்தைத் தேடின இஸ்ரவேலரோ நீதிப் பிரமாணத்தை அடையவில்லை.</p> <p>32. என்னத்தினாலென்றால், அவர்கள் விசுவாசத்தினாலே அதைத் தேடாமல், நியாயப்பிரமாணத்தின் கிரியைகளினாலே தேடினபடியால் அதை அடையவில்லை; இடறுதற்கான கல்லில் இடறினார்கள்.</p> <p>33. இதோ, இடறுதற்கான கல்லையும், தவறுதற்கான கன்மலையையும், சீயோனில் வைக்கிறேன்; அவரிடத்தில் விசுவாசமாயிருப்பவன் எவனோ அவன் வெட்கப்படுவதில்லை என்று எழுதியிருக்கிறபடியாயிற்று.</p>	<p>1 கொரி 1:23,24.</p> <p>ரோமர் 9:24-33.</p>
---	--

<p>11. இப்படியிருக்க, விழுந்துபோகும்படிக்கா இடறினார்கள் என்று கேட்கிறேன், அப்படியல்லவே; அவர்களுக்குள்ளே வைராக்கியத்தை எழுப்பத்தக்கதாக அவர்களுடைய தவறுதலினாலே புறஜாதிகளுக்கு இரட்சிப்பு கிடைத்தது.</p> <p>12. அவர்களுடைய தவறு உலகத்திற்கு ஐசுவரியமும், அவர்களுடைய குறைவு புறஜாதிகளுக்கு ஐசுவரியமுமாயிருக்க, அவர்களுடைய நிறைவு எவ்வளவு அதிகமாய் அப்படியிருக்கும்.</p> <p>20. நல்லது, அவிசுவாசத்தினாலே அவைகள் முறித்துப் போடப்பட்டன, நீ விசுவாசத்தினாலே நிற்கிறாய்; மேட்டிமைச் சிந்தையாயிராமல் பயந்திரு.</p> <p>21. சபாவக்கிளைகளைத் தேவன் தப்பவிடாதிருக்க, உன்னையும் தப்பவிடமாட்டார் என்று எச்சரிக்கையாயிரு.</p> <p>22. ஆகையால், தேவனுடைய தயவையும் கண்டிப்பையும் பார், விழுந்தவர்களிடத்திலே கண்டிப்பையும், உன்னிடத்திலே தயவையும் காண்பித்தார்; அந்தத் தயவிலே நிலைத்திருப்பாயானால், உனக்குத் தயவு கிடைக்கும்; நிலைத்திராவிட்டால் நீயும் வெட்டுண்டுபோவாய்.</p>	<p>ரோமர் 11:11,12,20-22.</p>
---	------------------------------

மேற்குறிப்பிட்ட அனைத்து வசனப்பகுதிகளும், இஸ்ரவேலர்களுக்கும் புறஜாதிகளுக்கும், விசுவாசிகள் - அவிசுவாசிகள் இடையே ஒரே மாதிரியான பாடங்களையும் எச்சரிக்கைகளையும் கொடுப்பதைப் பார்க்கிறோம். இந்த வசனங்களின் மையக்கருத்து, “இஸ்ரவேலின் இரண்டு கோத்திரங்கள்” என்பது மாம்சீக இஸ்ரவேலரையும் ஆவிக்குரிய இஸ்ரவேலரையும் அடையாளப் படுத்துகின்றன என்பதற்கு ஆதாரமாயிருக்கின்றன. மேலும், இயேசுவின் இரண்டு வருகைகள் தான் அவிசுவாசிகளின் புறக்கணிப்பிற்கும் நியாயத்தீர்ப்புக்கும் தூண்டுகோலாக இருக்கின்றன என்பது இங்கு வலுவாக உறுதிப்படுகிறது. ஏனெனில், இயேசு தான் தடுக்கலின் கல்லாக இருக்கிறார்; அவர் பிரசன்னமாயிராமல், அவர் அவிசுவாசிகளால் புறக்கணிக்கப்பட முடியாது. மாம்சீக இஸ்ரவேலர், அவருடைய முதல் வருகை மட்டும் இயேசுவை அறியவில்லை. ஆவிக்குரிய இஸ்ரவேலர் தம் காலப்பகுதி முழுவதும் அவரை அறிந்திருந்தார்கள்; ஆனால், அவர்களின் இடறல் யுக முடிவில் நிகழ்கிறது. (இஸ்ரவேலர்களைப் போலவே).

இவ்வாறாக, ஏசாயா 8ம் அதிகாரமும், அதற்கு ஒப்பான வசனங்களும், “இணைகளின்” புறக்கணிப்பு சம்பவங்களும் இரண்டு வருகைகளிலேயே நடக்கின்றன. அவர்கள் “வீடு பாழாக்கிவிடப்படும்” என்று இயேசு கிபி 33ல் முதல் வருகையில் கூறியதும், “பாபிலோன் விழுந்தது, விழுந்தது” என்ற அறிவிப்பு கிபி 1878ல் வெளியாகியது. இந்த நிகழ்வுகள் ஒவ்வொன்றும், “இரட்டிப்பின்” அரை காலப்பகுதியின் இறுதியில் நடக்கின்றன. அடுத்த வரைபடம் இதை விளக்குகிறது. (மத் 23:38; வெளி 14:8; 18:2)

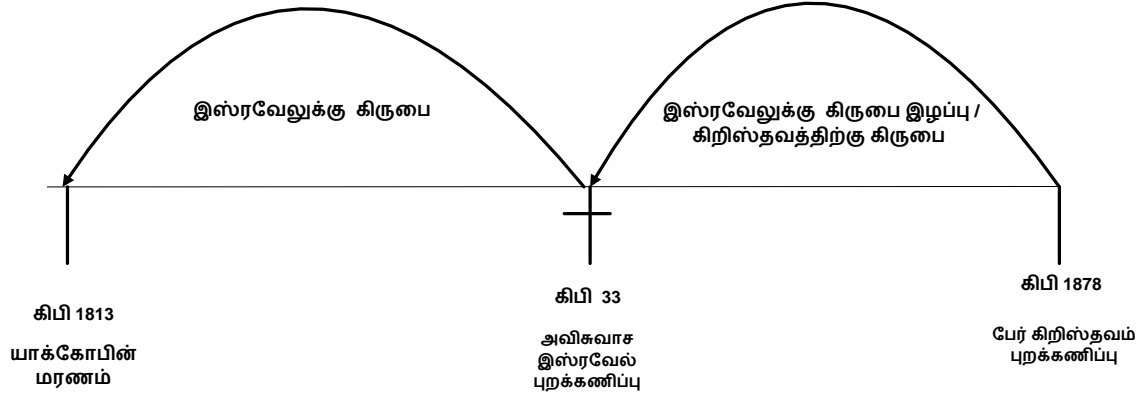



## எரேமியா 16ம் அதிகாரம்

<p>13. ஆதலால், உங்களை இந்தத் தேசத்திலிருந்து நீங்களும் உங்கள் பிதாக்களும் அறியாத தேசத்திற்குத் துரத்திவிடுவேன்; அங்கே இரவும் பகலும் அந்நிய தேவர்களைச் சேவிப்பீர்கள்; அங்கே நான் உங்களுக்குத் தயை செய்வதில்லை.</p> <p>14. ஆதலால், இதோ, நாட்கள் வரும், அப்பொழுது இஸ்ரவேல் புத்திரரை எகிப்து தேசத்திலிருந்து வரப்பண்ணின கர்த்தருடைய ஜீவனைக்கோண்டு இனிமேல் சத்தியம் பண்ணாமல்,</p> <p>15. இஸ்ரவேல் புத்திரரை வடதேசத்திலும், தாம் அவர்களைத் துரத்திவிட்ட எல்லா தேசங்களிலுமிருந்து வரப்பண்ணின கர்த்தருடைய ஜீவனைக் கொண்டு சத்தியம் பண்ணுவார்கள்; நான் அவர்கள் பிதாக்களுக்குக்கொடுத்த அவர்களுடைய தேசத்துக்கு அவர்களைத் திரும்ப வரப்பண்ணுவேன் என்று கர்த்தர் சொல்லுகிறார்.</p> <p>16. இதோ, நான் மீன்பிடிக்கிற அநேகரை அழைத்தனுப்புவேன். இவர்கள் அவர்களைப் பிடிப்பார்கள்; அதற்குப் பின்பு வேட்டைக் காரராகிய அநேகரை அழைத்தனுப்புவேன், இவர்கள் அவர்களை எல்லா மலைகளிலும், எல்லாக்குன்றுகளிலும், கன்மலைகளின் வெடிப்புகளிலும் வேட்டை யாடுவார்கள்.</p> <p>17. என் கண்கள் அவர்களுடைய எல்லா வழிகளின்மேலும் நோக்கமாயிருக்கிறது; அவைகள் என் முகத்துக்கு முன்பாக மறைந்திருக்கிறதில்லை; அவர்களுடைய அக்கிரமம் என் கண்களுக்கு முன்பாக மறைவாயிருக்கிறதுமில்லை</p>	<p>“நான் உங்களுக்குத் தயை செய்வதில்லை” என்ற செய்தியுடன் 13ம் வசனம் முடிகிறது. சகரியாவில் நாம் பார்த்த 1845 வருஷங்களடங்கிய கிருபை இழந்த காலத்தை இந்த வசனம் அறிமுகப்படுத்துகிறது.</p> <p>14ம் வசனம் முதல், சகரியா செய்ததையே எரேமியாவும் செய்கிறார். இஸ்ரவேலின் திரும்ப வருதலை எரேமியா முன்னறிவிக்கிறார். இது நடக்கும் போராட்டமான காலத்தில், தேவன் மீள்பிடிக்கிறவர்கள் மற்றும் வேட்டைக்காரர்கள் மூலமாக இஸ்ரவேலர்களை தங்கள் நாட்டுக்கு திரும்பி வரப்பண்ணுவார் என்றும் கூறுகிறார்.</p> <p>இது இஸ்ரவேலர் கிருபை இழந்த காலத்திற்கான காரணங்களை 17ம் வசனம் தெரிவிக்கிறது. அவர்களின் அவிசுவாசத்திற்கான தண்டனை என்பதை இது வலியுறுத்துகிறது. இந்த தண்டனை என்ற விஷயம், “இரட்டிப்பு” “இணைகள்” என்ற கருத்துக்களுக்கு முக்கியத்துவமாக விளங்குகிறது. தண்டனையின் காலக்கணக்கு சம்பந்தப்பட்ட விவரங்கள் யுகங்கள் சம்பந்தப்பட்டவை அல்ல. யுகங்கள் பற்றிய காலக்கணக்குகள் விசுவாசிகளை கண்டறிய வடிவமைக்கப்பட்டுள்ளது. ஆனால், தண்டனைகள் பற்றிய இணைகள், அவிசுவாசிகளுக்கு எதிராக வடிவமைக்கப்பட்டவை ஆகும்.</p>
--	--

18. முதலாவது நான் அவர்களுடைய அக்கிரமத்துக்கும், அவர்களுடைய பாவத்துக்கும் இரட்டிப்பாய் நீதியைச் சரிக் கட்டுவேன்; அவர்கள் என் தேசத்தைத் தீட்டுப்படுத்தி, என் சுதந்திரத்தைச் சீயென்று அருவருக்கப்படத்தக்க தங்கள் காரியங்களின் நாற்றமான விக்கிரகங்களினாலே நிரப்பினார்கள் என்று கர்த்தர் சொல்லுகிறார்.

சகரியாவில் நாம் பார்த்த “இரட்டிப்பு” என்ற வார்த்தை 18ம் வசனத்தில் அறிமுகமாகிறது. இதனுடைய அர்த்தம் ஒன்றே. 18ம் வசனத்தின் மையக்கருத்தை பின்வருமாறு கூறலாம்:

“நான் அவர்களை தங்கள் நாட்டிற்கு திரும்ப வரவழைப்பதற்கு முன், (14 & 15ம் வசனங்கள்) நான் அவர்களுக்கு கிருபை அளித்திருந்த அதே காலப்பகுதிக்கு இணையாக, அவர்களின் அவிசுவாசத்தை முன்னிட்டு தண்டிப்பேன். (1845 வருஷங்கள்). இந்த கிருபையின் காலம் முடிவுக்கு வரும் சமயத்தில், அவர்கள் மீதான என்னுடைய இரக்கங்களைத் தீட்டுப்படுத்துகிறார்கள். நான் அவர்களுக்காக மேசியாவின் பலியை கொடுத்தேன். (கிபி 33) ஆனால் அதை அவர்கள் ஒதுக்கி, நிழலான பலிகள் முடிவுபெற்ற நிலையில், இப்பொழுது அருவருப்பான மிருக பலிகளை தொடர்ந்து செலுத்துகிறார்கள்”. (எபி 10:6)

நியாயப்பிரமாண பலிகள் (தேவன் ஏற்படுத்தியவை!) எப்படி அருவருப்பாகி உள்ளன என்பதை யூதர்கள் (இன்று வரையிலும்) புரிந்து கொள்ளவில்லை. இதே வார்த்தையைத் தான், “பூசைபலியில்” இயேசுவின் பலியை திரும்ப திரும்ப செலுத்துவது குறித்து சொல்லும்போது தானியேல் உபயோகப்படுத்துகிறார். நாற்றமுள்ள விக்கிரகங்களைப் பற்றிய செய்தி மேலோட்டமாகப் பார்த்தால் தெளிவில்லாதது போன்று தோன்றும். உண்மையில் அது “இரட்டிப்பை” சிலுவை மரணத்தின் வார்த்தைச் சுட்டிக்காட்டுகிறது. இதை சகரியா, இயேசுவின் எருசலேம் நகர பிரவேசத்தின் மூலம் தெளிவாக்குகிறார். அதே வார்த்தையின் சம்பவங்களை காலக்கணக்கின் மையப் பொருளாக “இரட்டிப்பை” சுட்டிக்காட்டுகிறார்.

<p>19. என் பெலனும், என் கோட்டையும், நெருக்கப்படுகிற நாளில் என் அடைக்கலமுமாகிய கர்த்தாவே, புற ஜாதிகள் பூமியின் கடையாந்தரங்களிலிருந்து உம்மிடத்தில் வந்து: மெய்யாகவே, எங்கள் பிதாக்கள் பிரயோஜனமில்லாத பொய்யையும் மாயையையும் கைப்பற்றினார்கள் என்பார்கள்.</p> <p>20. மனுஷன் தனக்குத் தேவர்களை உண்டுபண்ணலாமோ? அவைகள் தேவர்கள் அல்லவே.</p> <p>21. ஆதலால், இதோ, இப்பொழுது நான் அவர்களுக்குத் தெரியப்பண்ணுவேன்; என் கரத்தையும் என் பெலத்தையுமே அவர்களுக்குத் தெரியப்பண்ணுவேன்; என் நாமம் யேகோவா என்று அறிந்து கொள்வார்கள்.</p>	<p>இதைத் தொடரும் 19-21ம் வசனங்கள் இணக்கமாய் உள்ளன. இஸ்ரவேலின் இரட்டிப்பில் கிருபை இழந்த காலப்பகுதியில், “அவர் புறஜாதிகளுக்கு சமாதானம் கூறுவார்” என்று சகரியா தீர்க்கதரிசனம் உரைத்தது போலவே, இங்கு எரேமியாவும் அதையே செய்கிறார். 19-21ம் வசனங்களில் தேவன் புறஜாதிகளுக்கு கிருபை அளிக்க முற்படுவதை காண்பிக்கின்றன. இப்படியாக, அவிசுவாசமாகும் புறஜாதிகளின் தண்டனைக்கான அனுபவங்களின் “இணை” இங்கு ஸ்தாபிக்கப் படுகிறது. (யூதர்களைப் போல). ஏசாயா 8ம் அதிகாரத்தில் சொல்வது போல, இரண்டு வகுப்பாரும் இயேசுவின் மேல் இடறி விழுகிறார்கள்.</p>
---	--

### சுருக்கவுரை :

சகரியாவிடம் நாம் கற்ற ஒவ்வொரு பாடத்தையும் எரேமியா உறுதிப்படுத்துகிறார். இஸ்ரவேலரின் அவிசுவாசத்தினால், சிலுவை மரண சமயத்தில் அவர்கள் தேவ கிருபையிலிருந்து புறம்பாக்கப்பட்டு, அது 1845 வருஷங்கள் தொடர்ந்தது. இந்த காலப்பகுதியில் புறஜாதிகள் தேவ கிருபைக்கு உட்புகுத்தப்பட்டார்கள். அவர்களும் துரதிஷ்டவசமாக யூதர்களைப் போலவே அவிசுவாசமானார்கள்.

@@@@@@@@@@@@@@@@@@@@

## ஏசாயா 40ம் அதிகாரம்

<p>1. என் ஜனத்தை ஆற்றுங்கள், தேற்றுங்கள்.</p> <p>2. எருசலேமுடன் பட்சமாய்ப் பேசி, அதின் போர் (நிர்ணயிக்கப்பட்ட காலம்) முடிந்தது என்றும், அதின் அக்கிரமம் நிவிர்த்தியாயிற்று என்றும், அது தன் சகல பாவங்களினிமித்தமும் கர்த்தரின் கையில் இரட்டிப்பாய் அடைந்து தீர்ந்தது என்றும், அதற்குக் கூறுங்கள் என்று உங்கள் தேவன் சொல்லுகிறார்</p>	<p>இந்த அதிகாரத்தின் துவக்கம் நமக்கு பரிச்சயமானது தான்; இந்த அதிகாரத்தில் காணப்படும் முதல் வருகை அம்சங்கள், புதிய ஏற்பாட்டின் சுவிசேஷங்களில் நமக்கு விளக்கப்படுகின்றன. இரண்டாம் வருகையின் அம்சங்கள் இந்த அதிகாரத்தின் வசனங்களில் வெளிப்படையாகத் தெரிகின்றன.</p> <p>“இரட்டிப்பு” என்ற வார்த்தையை மறுபடியும் இங்கு பார்க்கிறோம். சகரியா மற்றும் எரேமியா உபயோகப்படுத்திய எபிரேய மூல வார்த்தை இதுவல்ல. ஆனால், அதே பொருள் கொண்டதாக இருக்கிறது. “மறுபடியும்”, “அதே மாதிரி”, “திரும்பவும்” என்ற மூன்றுவிதமான வார்த்தைகளும் ஒரே அர்த்தத்தைக் கொடுப்பதாக உள்ளது.</p> <p>இஸ்ரவேலைப் பற்றி மறுபடியும் இங்கு தெரிவிக்கப்படுகிறது; ஆனால், இது “இரட்டிப்பின்” முடிவு காலப்பகுதியில் (கிபி 1878ல்) சொல்லப்படுகிறது. இது தண்டனையை மையப் படுத்தாமல், தண்டனையின் முடிவை தொடர்ந்து நடப்பவற்றைச் சொல்லுகிறது. இது, அறுவடை காலம் வந்துள்ளதால், கிருபை திரும்ப கிடைத்துள்ளது என்பதை இஸ்ரவேலுக்கு அறிவிப்பது பற்றி இயேசுவைப் பின்பற்றுபவர்களுக்கு அளிக்கப்படும் செய்தியாக உள்ளது. கிங் ஜேம்ஸ், NAS மொழிபெயர்ப்புகளில் 2ம் வசனத்தில், “நிர்ணயிக்கப்பட்ட காலம்” என்பதற்குப் பதிலாக “போர்” என்று உள்ளது. இஸ்ரவேலின் போர் துரதிஷ்டவசமாக இன்னும் முடியவில்லை</p>
--	--

	<p>சகரியாவும் எரேமியாவும் இந்த “இரட்டிப்பின்” முடிவு போராட்ட காலத்தில் தான் முடியும் என்பதை தெளிவுபடுத்தியுள்ளனர்; ஆனால், இஸ்ரவேலின் <u>நிர்ணயிக்கப்பட்ட காலம்</u> (1845 வருஷங்கள்) முடிவடைகிறது.</p> <p>ஏசாயா சொல்லும் வண்ணமாக,  “(இஸ்ரவேல்) இரட்டிப்பாய் அடைந்து தீர்ந்தது”.</p> <p>ஏசாயாவின் விளக்கத்தை கவனிக்கும்போது, “இரட்டிப்பு” என்பது காலக்கணக்கைக் குறிக்கும் சொல்” என தெளிவாக விளங்குகிறது.</p> <p>1. முதலாவதாக, இஸ்ரவேல் “இரண்டு மடங்கு” தண்டனையைப் பெற்றதற்கான சிறிதளவு தடயம் ஏதுமில்லை. “இரட்டிப்பு” என்ற சொல்லை விளக்கக்கூடிய சமமான சொல் (காலத்தைத் தவிர) வேறெதுவும் வேதாகமத்தில் இல்லை.</p> <p>2. இரண்டாவதாக, “இரட்டிப்பு” என்பதைக் குறிக்க, “நிர்ணயிக்கப்பட்ட காலம்” என்ற பதத்தை உபயோகிக்கிறார். “இரட்டிப்பு” என்பதை காலத்திற்கு சமமாக்குகிறார்.  (இஸ்ரவேல் இரட்டிப்பாய் அடைவதற்கு நிர்ணயிக்கப்பட்ட காலம் முடிந்தது).</p> <p>3. சங்கீதம் 102:13ம் வசனத்தை ஒப்பிட்டால், “கிருபை” என்ற சொல் “இரட்டிப்புடன்” தொடர்பு உள்ளதைக் கவனிக்கலாம். “நிர்ணயிக்கப்பட்ட காலம்” (1878) பற்றி இந்த சங்கீதம் உறுதியாகச் சொல்லுகிறது.</p>
--	--

	<p>முதல் இரண்டு வசனங்களைத் தொடர்ந்து படித்தால், சகரியா, எரேமியாவைப் போல, ஏசாயாவும் திரும்பக் கூட்டிச்சேர்ப்பதையே சுட்டிக் காட்டுகின்றனர். 35ம் அதிகாரத்தின் “அங்கே பெரும்பாதையான வழியும் இருக்கும்; அது பரிசுத்த வழி என்னப்படும்” என்பதும், சமுதாய, பொருளாதார வேறுபாடுகள் களையப்பெறும் என்பதும், மனுஷனுடைய கோணலான வழிகள் நேராக்கப்பட்டு, தேவனை அறிகிற அறிவிலே மனுக்குலம் வளம்பெரும் என்பதும் இனி தொடரக்கூடிய காரியங்களாகும்.</p> <p>“கர்த்தரின் மகிமை வெளியரங்கமாகும்; மாம்சமான யாவும் அதை ஏகமாய்க் காணும், கர்த்தரின் வாக்கு இதை உரைத்தது”.</p>
--	--

சகரியா, எரேமியா, ஏசாயா ஆகியோரின் சாட்சியங்கள் நமக்கு எதைக் காண்பிக்கின்றன.

- 1) இந்த மூன்று சாட்சியங்களும் நமக்கு “அடிப்படை தீர்க்கதரிசனத்தை” உணர்த்துகின்றன. இஸ்ரவேல் 1845 வருஷங்களுக்கு கிருபை இழந்த தண்டனையை அனுபவிக்க வேண்டியிருந்தது; அதன் பிறகு கிருபை இஸ்ரவேலுக்குத் திரும்ப பெறுவதாய் இருந்தது;
- 2) ஏசாயா 8ம் அதிகாரத்தின் துணையுடன் நாம் பார்ப்பது: அதே 1845 வருஷ காலப்பகுதி அவிசுவாச புறஜாதி வகுப்பாரை இணையாக வளர்க்கிறது.
- 3) இதன் விளைவாக, இந்த அடிப்படை தீர்க்கதரிசனங்கள் விசுவாச வகுப்பாரின் அழைப்பு அல்லது அவர்களின் வளர்ச்சி பற்றியது அல்ல; யூத மற்றும் சிவியேஷ யுகங்களின் நோக்கமும் அதுவே! இணைகள் அல்லது இரட்டிப்பு அவிசுவாச வகுப்பாரைப் பற்றியதேயாகும்.

## முக்கிய குறிப்பு :

இஸ்ரவேலர்களின் கிருபையின் காலத்தையும் கிருபை இழந்த காலத்தையும் நோக்கும் போது, ஒவ்வொரு அரைக்காலப் பகுதியான 1845 வருஷங்கள் உலக வரலாற்றில் உறுதிப்படுகிறது. பீட்டா டிக்வா காலனி இஸ்ரவேலில் இரண்டாவது அரைக்காலமான 1845 வருஷ முடிவில் ஸ்தாபிக்கப்பட்டது, முழு காலக்கணக்கின் உறுதிப்பாட்டையும் துல்லியத்தையும் உணர்த்துகின்றன.

யாக்கோபின் மரணத்திலிருந்து இயேசு இஸ்ரவேலை புறக்கணித்தது வரைக்கும் 1845 வருஷங்கள் ஆகும்; இதை பழைய ஏற்பாட்டு கணக்கீடுகள் வாயிலாக மட்டும் நாம் அறியவில்லை! “இரட்டிப்பின்” இரண்டாவது “அரைக்காலத்தின்” (கிபி 33-1878) நிறைவேறுதலினால் காலக்கணக்கு ஸ்திரப் பட்டிருக்கிறது. இப்படியாக, யூத கிருபையின் காலம் (கிமு 1813 – கிபி 33) கண்டிப்பாக 1845 வருஷங்களாகத் தான் இருக்கவேண்டும். இந்தக் காலப்பகுதி நிலப்பங்கீட்டுக் காலம், நியாயாதிபதிகள் காலம், ராஜாக்களின் காலம், பாழ்க்கடிப்பின் காலம், கோரேஸின் சாசனத்திலிருந்து உலக வரலாற்று காலப்பகுதி ஆகியவற்றை உள்ளடக்கியதாகும். சகோ. ரசல் கணித்த காலக்கணக்கிலிருந்து இந்த காலப்பகுதிகளில் ஏதேனும் ஒன்று வித்தியாசப்பட்டிருந்தால், 1845 வருஷங்களின் கூட்டுத்தொகை வராது. யூத இரட்டிப்பின் தீர்க்கதரிசனம் வாயிலாக, நமது புரிந்து கொள்ளுதலையும் விசுவாசத்தையும், காலக்கணக்கையும் ஒன்றாக இணைத்துள்ளார்.

@@@@@@@@@@@@@@@@@@@@

## தானியேல் 9:24-27

தானியேல் 9ம் அதிகார தீர்க்கதரிசனத்தை நாம் வழக்கமாக, “எழுபது வாரங்கள்” என்று அழைக்கிறோம். இது “இரட்டிப்பு” பற்றியது அல்ல. ஆகவே, இது “இணைகள்” பற்றியது அல்ல. இருப்பினும், இது இஸ்ரவேலைப் பற்றியது ஆகும். “இரட்டிப்பு” தீர்க்கதரிசனத்தால் நிரூபணம் செய்யப்பட்ட இஸ்ரவேலின் புறக்கணிப்பு ஏற்பட்ட வருஷத்தை (கிபி 33ம் வருஷத்தை) “எழுபது வாரங்கள்” தீர்க்கதரிசனம் தெரியப்படுத்துகிறது. “இரட்டிப்பு” தொடர்பான கிபி 33ம் வருஷத்தை சூழ்ந்துள்ள சம்பவங்களின் விவரிப்புகளாக “எழுபது வாரங்கள்” தீர்க்கதரிசனத்தை நாம் உபயோகப்படுத்த ஏதுவாகிறது. ஆகவே, இஸ்ரவேலின் புறக்கணிப்பு மற்றும் தண்டனையைப் பற்றிய புரிந்து கொள்ளுதலை மேலும் விரிவாக்குகிறது.

இணைகள் என்பது “மாம்சீக குடும்பத்தாரை” பின்பற்றுகிறது என்பது ரசல் அவர்களின் கருத்து ஆகும். இது 1845 வருஷ இணைகளில் தெளிவாகத் தெரிகிறது. 70 வாரங்கள் தீர்க்கதரிசனம் மாம்சீக இஸ்ரவேல் குடும்பத்தாரின் புறக்கணிப்பைப் பற்றியதால், ரசல் கூறும்விதமாக, இது “இணைகள்” அம்சத்தின் இன்றியமையாத பகுதி ஆகும்.

<p>24. மீறுதலைத் தவிர்க்கிறதற்கும், பாவங்களைத் தொலைக்கிறதற்கும், அக்கிரமத்தை நிவிர்த்தி பண்ணுகிறதற்கும், நித்திய நீதியை வருவிக்கிறதற்கும், தரிசனத்தையும், தீர்க்கதரிசனத்தையும் முத்திரிக்கிறதற்கும், மகா பரிசுத்தமுள்ளவரை அபிஷேகம் பண்ணுகிறதற்கும், உன் ஜனத்தின் மேலும், உன் பரிசுத்த நகரத்தின் மேலும் எழுபது வாரங்கள் செல்லும்படி குறிக்கப் பட்டிருக்கிறது.</p>	<p>மாம்சீக இஸ்ரவேலர் பற்றிய சில காரியங்களை செயல்படுத்துவதற்காக, தானியேல் 8ம் அதிகார தீர்க்கதரிசனத்தின் முதல் 490 வருஷங்கள் (70 வாரங்கள்) குறிக்கப்பட்டிருக்கிறது என்று தானியேல் 9:24ம் வசனம் மூலமாக நாம் அறிகிறோம்.</p>
--	---



<p>25. இப்போதும் நீ அறிந்து உணர்ந்து கொள்ளவேண்டியது என்னவென்றால்: எருசலேமைத் திரும்ப எடுப்பித்துக் கட்டுகிறதற்கான கட்டளை வெளிப்படுவது முதல், பிரபுவாகிய மேசியா வருமட்டும் ஏழு வாரமும், அறுபத்திரண்டு வாரமும் செல்லும்; அவைகளில் வீதிகளும் அலங்கங்களும் மறுபடியும் கட்டப்படும்; ஆனாலும், இடுக்கமான காலங்களில் இப்படி யாகும்.</p> <p>26. அந்த அறுபத்திரண்டு வாரங்களுக்குப் பின்பு மேசியா சங்கரிக்கப்படுவார்; ஆனாலும் தமக்காக அல்ல; நகரத்தையும் பரிசுத்த ஸ்தலத்தையும் வரப்போகிற பிரபுவின் ஜனங்கள் அழித்துப் போடுவார்கள்; அதின் முடிவு ஜலப்பிரவாகம் போல இருக்கும்; முடிவுபரியந்தம் யுத்தமும் நாசமும் உண்டாக நியமிக்கப்பட்டது.</p> <p>27. அவர் ஒரு வாரமளவும் அநேகருக்கு உடன்படிக்கையை உறுதிப்படுத்தி, அந்த வாரம் பாதி சென்ற போது பலியையும் காணிக்கையையும் ஒழியப் பண்ணுவார்; அருவருப்பான செட்டைகளோடே பாழாக்குகிறவன் வந்து இறங்குவான், நிர்ணயிக்கப்பட்டிருக்கிற நிர்மூலம் பாழாக்குகிறவன்மேல் தீருமட்டும் சொரியும் என்றான்.</p>	<p>25ம் வசனத்திலிருந்து, தீர்க்கதரிசனத்தில் காலக்கணக்கு சம்பந்தமான புள்ளி விவரங்களைத் தருகிறார்:</p> <p>25ம் வசனம்: அர்தசெஷ்டாவின் கட்டளை கிமு 454ல் வெளிப்பட்டது முதல் மேசியாவாக இயேசு (கிபி 29ல் யோர்தானில்) வெளிப்பட்டது வரை 483 வருஷங்கள் ஆகும். (69 வாரங்கள்)</p> <p>26ம் வசனம்: மேசியா வெளிப்பட்ட பிறகு, அவர் இறப்பார். ஆனால் தமக்காக அல்ல. பிறகு, வரப்போகிற பிரபுவினால், எருசலேம் அழிக்கப்படும்----</p> <p>27ம் வசனம்: மேசியா வெளிப்பட்டவுடனே, முழுமையான எழுபது வாரங்களடங்கிய வாக்குத்தத்தம் யூதர்களுக்கு மட்டுமே உரியது என்பதை உறுதிப்படுத்தினார். 70ம் வாரத்தின் மத்தியில், கிபி 33ல், தம்முடைய சொந்த பலியினாலே நிழலான பலிகளை அகற்றிப்போட்டார். இந்த தருணத்திலிருந்து மாம்சீக இஸ்ரவே லருக்கான சரிவு ஏற்பட்டு, முழு யூத அமைப்பும் முற்றிலும் பாழாக்கப்படும் வரைக்கும் தொடர்ந்தது.</p>
---	---

தானியேலின் இந்த தீர்க்கதரிசனம் இஸ்ரவேல் புறக்கணிக்கப்படுவதைத் தாண்டியும் செயல்படுவதை நாம் கவனத்தில் கொள்கிறோம். சகரியாவும், எரேமியாவும் இந்த காலப்பகுதியை கிபி 33 வரைக்கும் மட்டுமே கொண்டுசெல்கிறார்கள். தானியேலின் தீர்க்கதரிசனத்தில், இது 70ம் வாரத்தின் மத்தியில் உள்ளது. ஆனால், தானியேல் இந்த தீர்க்கதரிசனத்தை 70ம் வார முடிவு வரைக்கும் (கிபி 36) கொண்டு செல்கிறார். இதைத் தாண்டியும், வருஷம் குறிப்பிடாத அனுமானங்களையும் உள்ளடக்குகிறார்.

தானியேல் தீர்க்கதரிசனம் “இரட்டிப்பு” உடன் சம்பந்தப்படுகிறது ? இது அடிப்படை தீர்க்கதரிசனத்தில் எவ்வித மாற்றத்தையும் ஏற்படுத்தவில்லை. சகரியா மற்றும் எரேமியாவுடன் சேர்ந்து தானியேலும் “புறக்கணிப்பை” கிபி 33ல் சுட்டிக்காட்டுகிறார். “இரட்டிப்பு” வருஷத்திற்கு முன்னால் 3½ வருஷங்களிலும், பின்னால் 3½ வருஷங்களிலும் நிகழ்வற்றை தானியேல் கூடுதலாகத் தெரிவிக்கிறார். புறக்கணிப்பின் முன்னேற்பாட்டையும், அதன் பிறகு ஏற்படும் விளைவையும் தானியேல் காண்பிக்கிறார்.

“இரட்டிப்பு” தீர்க்கதரிசனங்களின் பிரதான இணை அம்சம் நாம் முன்பே அறிந்ததாகும்:

#### புறக்கணிப்பு

கிபி 33

கிபி 1878

ஆனால், இப்பொழுது மேலும் இரண்டு இணைகள் (தானியேல் மூலமாக) உள்ளன.

#### மேசியாவின் பிரசன்னம்

#### புறக்கணிப்பிற்கான ஆயத்தம்

கிபி 29

கிபி 1874

#### விசேஷித்த கிருபையின் காலம் முடிவு

கிபி 36

கிபி 1881

@@@@@@@@@@@@@@@@

## கி.பி. 1914ம் வருஷம் பற்றி

இந்த இடத்தில் நாம் கேட்க விழைவது : கிபி 70 – கிபி 1914 இணையைப் பற்றி தான்! ஆனால், நாம் இங்கு ஜாக்கிரதையாயிருக்க வேண்டும்! 70ம் வாரத்தை தாண்டி, வேறெந்த தேதியையும் தானியேல் குறிப்பிடவில்லை. இது ஏதோ தற்செயலாக நடக்கவில்லை. ஆனால், 70ம் வாரத்தைத் தாண்டி ஒரு சம்பவத்தை தானியேல் குறிப்பிடுகிறார். ஒரு பிரபு (தீத்து ராயன்) வந்து நகரத்தை அழிப்பான் என்கிறார். இந்த நிகழ்வு நடந்த வருஷத்தை நாம் வரலாற்றின் வாயிலாகவே அறிகிறோம். இந்த சம்பவத்தின் தேதியைப் பற்றி தானியேல் சொல்லாமல் இருப்பதற்கு காரணம் உண்டு என்பதை நாம் ஜாக்கிரதையாக கவனிக்க வேண்டும்.

“புறஜாதியாரின் காலங்கள்” தீர்க்கதரிசனத்தில் கிபி 1915ம் வருஷம் (1914 இலையுதிர் காலம்) குறிக்கப்படுகிறது. இந்த தீர்க்கதரிசனம் “யூதாவின் இரட்டிப்பு”க்கு சிறிதும் தொடர்பு இல்லாத ஒன்றாகும்.

இந்த இணைகளுக்கு தொடர்ச்சியை, அதாவது “40 வருஷ இணைகளை” உருவாக்குவது சரியா? உண்மையில் நாம் இங்கு ஜாக்கிரதையாய் இருக்கவேண்டியது அவசியம் ஆகும். இந்த விஷயத்தில் நாம் வேதாகமத்தின் தெளிவான குறிப்புகளைத் தாண்டிச் செல்வது போல் தெரிகிறது. தீத்து செய்யும் காரியம் பற்றிய காலத்தை தானியேல் குறிப்பிடாமல் இருப்பது ஏதோ ஒரு உள்நோக்கம் கொண்டதாக உணரலாம். “புறக்கணிப்பு” வருஷத்தைத் தாண்டி இணையான சம்பவங்களையும், புறக்கணிக்கப்பட்டவர்களுக்கு உடனடியாக கிடைக்கும் நல்விளைவுகள் பற்றிய அம்சங்களையும் உருவாக்குதில் உள்ள ஆபத்துக்கள் குறித்து தேவன் எச்சரிப்பதாக இருக்கலாம். (கிபி 33 & 36; 1878 & 1881)

தீத்து இராயன் (பிரபு) எருசலேம் நகரை அழிக்கும் காலம் பற்றி தானியேல் குறிப்பிடாவிட்டாலும், கிபி 69-70ம் வருஷ சம்பவங்களை தானியேல் குறிப்பிடுகிறார். மேலும், இஸ்ரவேலர்களைப் பற்றிய காலக்கணக்கு தீர்க்கதரிசனங்களில், “புறஜாதியாரின் காலங்கள்” தீர்க்கதரிசனம் மிக முக்கியமானதாகும். “புறஜாதியாரின் காலங்கள்” தீர்க்கதரிசனம் உண்மையில் இஸ்ரவேலர்களைப் பற்றியதே ஆகும். புறஜாதியாரைப் பற்றியது அல்ல. (லூக் 21:24) ஆகவே, புறக்கணிக்கப்பட்ட கிறிஸ்தவத்தின் அரசியல் அஸ்திபாரங்களை பலவீனப்படுத்தினாலும், இந்த தீர்க்கதரிசனம் மாம்சீக இஸ்ரவேலர் பற்றியதாகும். இது உண்மையில் இணைகளின் ஒரு பகுதி அல்ல!

40 வருஷ இணை பற்றி வேதத்தில் நேரடியான சாட்சியம் இல்லாதிருந்தாலும், “40” என்ற எண் வேதத்தில் எப்படி அடையாளப்படுத்தப்படுகிறது என்பதற்கு ஆதாரங்கள் பல உள்ளன. இந்த எண் பொதுவாக “முழுமையான சோதனைக் காலத்தை” குறிப்பதாக உள்ளது. இஸ்ரவேலுக்கு சோதனை கிபி 29ல் நெருங்கி வந்தாலும், கிபி 33ல் அதிகாரப்பூர்வமாக கிருபையை இழந்தாலும், அதனுடைய அரசியல் அழிவு 40 வருஷங்கள் கழியும் வரை ஆரம்பமாகவில்லை. அதைப் போன்றே, கிறிஸ்தவத்தின் சோதனை கிபி 1874ல் நெருங்கினாலும், தேவ கிருபையை கிறிஸ்தவம் அதிகாரப்பூர்வமாக கிபி 1878ல் இழந்தாலும், அதனுடைய அரசியல் அழிவு 40 வருஷங்களுக்குப் பிறகே துவங்கியது.

தானியேல் 9:26ன் தேதி குறிப்பிடாத சம்பவங்களுக்கு கிறிஸ்தவ இணையாக வெளி 19:11ம் வசனம் இருப்பதாக தெரிகிறது. வெளிப்படுத்தல் ஆகமம் இரண்டு பகுதிகளைக் குறிப்பிடுகிறது: 1. அவர் நியாயந்தீர்க்கிறார். (40 வருஷங்கள்) 2. பிறகு யுத்தம் செய்கிறார்.

நாம் உருவாக்கும் இந்த 40 வருஷ இணை, சகரியா, எரேமியா, ஏசாயா, அல்லது தானியேலின் எந்த காலத்தையும் அடிப்படையாக கொண்டதில்லை.

**தானியேல் 9ம் அதிகார தீர்க்கதரிசனத்தின் தொடர்ச்சிகள் :**

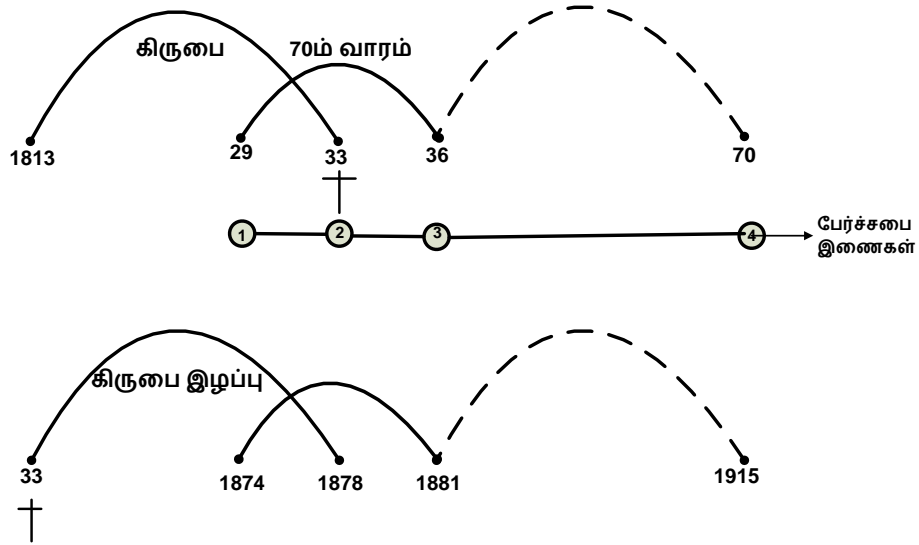

“இந்த இணைகள் அவிசுவாச வகுப்பாரைப் பற்றியது” என்று சகோ. ரசல் நமக்கு வலுவான எச்சரிப்பு விடுத்தார். ஆனால், இந்த இணைகளை விசுவாச வகுப்பாரோடு சம்பந்தப்படுத்துவது நாம் செய்யும் தவறு ஆகும். நாம் ஏற்கனவே பார்த்த வண்ணம், தீர்க்கதரிசனங்கள் தெளிவாகச் சொல்லுகின்றன. “இரட்டிப்பு” (அல்லது “இணைகள்”) என்பது அவிசுவாச வகுப்பாரைப் பற்றியதே ஆகும். அப்படி இல்லையென்றால், “இரட்டிப்பு” (இணைகள்) சம்பந்தப்பட்ட தீர்க்கதரிசனங்களை தவறுதலாக உபயோகப்படுத்தும் ஆபத்துக்குள்ளாவோம். உதாரணமாக, நித்தரையடைந்த பரிசுத்தவான்கள் கி.பி. 1878ல் எழுப்பப்பட்டார்கள் என்பது உண்மை ஆகும். இந்த நிகழ்வை நாம் கண்டுபிடிப்பதற்கு, “இரட்டிப்பு” தீர்க்கதரிசனத்தினால் நாம் நிர்ணயம் செய்த வருஷங்களின் தொடர்பை ஓரளவு கருத்தில் கொண்டது உண்மையாகும். (வெளி 14:8,13) ஆனால், இந்த இணைகள், நித்திரையடைந்த பரிசுத்தவான்களின் உயிர்த்தெழுதலைப் பற்றியது அல்ல! அவைகள் விசுவாச வகுப்பாரைப் பற்றி அல்ல !

இந்த “இணைகள்” பற்றிய தவறான பிரயோகம் “அறுவடையை” பற்றியதாகும். நாம் இதுவரை ஆராய்ந்த தீர்க்கதரிசனங்களில் “அறுவடைகள்” பற்றிய எந்தவிதமான குறிப்பும் தடயமும் நாம் பார்த்ததில்லை.

“அறுவடை” என்பது புறக்கணிக்கப்பட்டவர்களுடன் நேரிடையான சம்பந்தம் எதுவும் கொண்டதில்லை. மதிப்பு மிக்க மணிகளைச் சேகரிப்பதே அறுவடையின் நோக்கம். அவிசுவாசிகள் மதிப்பு மிக்கவர்கள் அல்ல. சகோ. ரசல் கிபி 1914ல் யுகம் முடியும் என எதிர்பார்த்தார். இந்த முடிவு இயேசுவின் இரண்டாம் வருகையிலிருந்து 40 வருஷங்கள் கழித்து ஏற்பட்ட ஒன்றாக இருந்தது; இந்த முடிவு, புறஜாதியார் காலங்கள் முடிவடையும் தருணத்தில் ஏற்பட்ட ஒன்றாக இருந்தது. ஆகவே, இது யுக முடிவு. (இயேசு சொன்ன விதமாக) என்ற எண்ணம் இருந்தது. 40 வருஷ அறுவடை என்ற கருத்து இவ்விதமே உருவானது. ஆனால், இது தவறு என சகோ.ரசல் வெளிப்படையாக ஒத்துக்கொண்டார். “யுகம்” சபை முழுமை பெறும் வரையிலும் முடிவடையாது. ஆகவே, (மறுபடியும் அவர் சொன்னவிதமாக) அறுவடை கிபி 1914ல் முடிவடையவில்லை. (ரீபிரிண்ட் - 5950). மேலும், “இணைகள்” என்பது அவிசுவாச வகுப்பாரைப் பற்றிய விஷயம் என்பதும், விசுவாச வகுப்பார் பற்றியது அல்ல என்று தெளிவுபடுத்தினார்.

“இணைகள்” யுகங்களில் உள்ளன; அவைகள் யுகங்கள் அல்ல.

“இணைகள்” அம்சங்களை நாம் ஒதுக்கிவிட முடியாது. நாம் முன் பார்த்த தீர்க்கதரிசனங்களின் வாயிலாக, இந்த இணைகளின் நிச்சயத்தன்மை உறுதியாக்கப்படுகிறது. அவிசுவாச யூத அமைப்பு மற்றும் அவிசுவாச கிறிஸ்தவ அமைப்பு ஆகியவற்றின் இணையான புறக்கணிப்புகளை நாம் தீர்க்கதரிசனங்கள் வாயிலாக அறிந்தோம். இந்த இணை அம்சங்களை விசுவாச வகுப்பாருடன் சம்பந்தப்படுத்த வேண்டாம்.

அவிசுவாச வகுப்பாரின் புறக்கணிப்பு சம்பந்தமான தீர்க்கதரிசன வசனங்கள் விசுவாச வகுப்பாரை பாதிக்கிறது என்பது நிச்சயம். அதன் விளைவுகளை நாம் மற்ற தீர்க்கதரிசனங்களின் ஆதாரங்களைக் கொண்டு அறிந்து கொள்ளலாம்.

## I. கிபி 29 & கிபி 1874

மேற்குறிப்பிட்ட இணையை தானியேல் 9ம் அதிகாரத்திலிருந்து பெறுகிறோம். கிபி 29 என்பது, புறக்கணிப்பிலிருந்து 3½ வருஷங்கள் முன்னாக உள்ளது. (“புறக்கணிப்பு” என்பது “இரட்டிப்பின்” மையப் புள்ளியாகும்). இந்த கிபி 29ம் வருஷம் தானியேலால் சொல்லப்படுவதற்கு காரணம், இது “மேசியாவை” பற்றியதாகும். அதாவது, இந்த வருஷத்தில் தான் மேசியா தோன்றுகிறார். மேசியாவின் இந்த தோற்றத்திற்கான காரணத்தை தானியேல் உடனடியாகத் தெரிவிக்கிறார். “மேசியா சங்கரிக்கப்படுவார்”. இந்த வார்த்தைகள் ஆழ்ந்த கருத்துக்களை உள்ளடக்கியதாகும். இஸ்ரவேல் மேசியாவைப் புறக்கணிப்பதை இந்த வார்த்தைகள் வெளிப்படுத்துகின்றன. ஜனங்கள் அவரை ஏற்றுக்கொள்ள மறுப்பதால், தகுதியில்லாதவர்களாக நியாயந்தீர்க்கப்பட்டு, புறக்கணிக்கப்படுகிறார்கள். நாம் கூர்ந்து கவனித்தால், வேதாகமம் நுணுக்கமாக ஒவ்வொன்றையும் விளக்க முற்படுவது தெரிய வரும். மேசியாவின் வருகை, இஸ்ரவேல் புறக்கணிக்கப்படுவதற்கான முன்னேற்பாடு ஆகும்.

இந்த 3½ வருஷங்களில் நடக்கும் மற்றொரு வேலையை பற்றி சொல்லவில்லை. சுவிசேஷ யுகத்தின் அஸ்திபாரத்திற்கான ஆயத்த பணிகளை இயேசு மேற்கொள்ளுகிறார். இயேசு தம் அப்போஸ்தலர்களையும், துவக்கத்தில் சீஷர்களையும் தேர்ந்தெடுத்தார். தன் மரணத்தில் புது யுகம் ஆரம்பிக்க ஏதுவாக யாக்கோபு எப்படி 12 குமாரர்களை செயல்பட வைத்தாரோ, அப்படியே இயேசுவும் தம் மரணத்தில் புதிய இஸ்ரவேலை ஆரம்பிக்க, 12 அஸ்திபாரங்களை ஆயத்தப்படுத்தினார்.

இந்த செய்திகளுடன், மேற்குறிப்பிட்ட இணையின் வருஷமான கிபி 1874 ஐ பற்றி பார்ப்போம்:

பண்புகளை சோதிக்கவும் & ஊழியக்காரரை ஆயத்தம் பண்ணவும் “மறைமுக” பிரசன்னம் :

ஊழியக்காரரை ஆயத்தம் பண்ணும் விஷயம், புறக்கணிக்கப்பட்டவர்கள் சம்பந்தப்பட்டதல்ல. இதை இங்கே குறிப்பதின் நோக்கம், இணைகள் என்பது விசுவாசிகளைப் பற்றியது இல்லை என்றாலும், இணையின் சம்பவங்கள் விசுவாசிகளை எப்படி பாதிக்கிறது என்பதை காண்பிக்கவே ஆகும்.

ஆனால் இது, இணையான இரண்டாம் வருகை காலத்திற்கு (கிபி 1874) பொருந்தி வருமா ? உண்மையில் இது பொருந்தி வருகிறது. தம்முடைய பிரசன்னத்திற்கான பிரகடனத்திற்கு கிறிஸ்தவத்தின் செயல்பாடு எப்படி இருக்கிறது என்பதை இயேசு ஆராய்ந்தார். இயேசு ஏழாம் தூதனையும் சீஷர்களையும் ஆயத்தம்பண்ணி, அவிசுவாச கிறிஸ்தவ “குடும்பத்தாரின்” கிருபை இழப்பைக் குறித்தும், இதுவரை வெளிக்கு கொண்டு வரப்படாத காலத்திற்கேற்ற சத்தியங்களையும் பிரகடனம் செய்ய வைத்தார்.

## II. கிபி 33 & கிபி 1878

நாம் இதுவரை பார்த்ததெல்லாம் இந்த இணை வருஷங்களை மையமாகவே கொண்டிருக்கிறது; இந்த இணை வருஷங்கள் எதை அடையாளப்படுத்துகிறது என்பதை பின்வருமாறு பார்க்கலாம்:

### அவிசுவாச “குடும்பத்தார்” புறக்கணிக்கப்படுதல்

“புறக்கணித்தல்” என்பது அழிவைக் குறிப்பது அல்ல. “அவிசுவாச குடும்பத்தார்” தங்கள் செயல்பாட்டில் மாறாமல், தங்களின் தவறான செய்திகளைப் பரப்புவதை தொடர்கின்றனர். “புறக்கணித்தல்” என்ற செயல், வெளிப்படுத்தல் ஆகமத்தில் “விழுந்தது” என்று இரண்டு முறை அடையாளமாக பிரயோகிக்கப்பட்டிருக்கிறது. இது முழு அழிவைக் குறிப்பதில்லை. “பாபிலோன் விழுந்தது, விழுந்தது” . இதன் உண்மையான அர்த்தம், “கிருபையிலிருந்து விழுந்தது” என்பதாகும். (வெளிப்படுத்தலில் “இரண்டு முறை” திரும்பச் சொல்வது, முடிவு பெறாத செயலை அடையாளப்படுத்துவதாக இருக்கிறது; அதாவது, இன்னும் வரப்போகிறது !

### III. கிபி 36 & கிபி 1881

இந்த இணை, முந்தைய இரண்டு இணைகளைக் காட்டிலும் அதிக குழப்பத்திற் குள்ளாகிய விஷயமாகும். இந்த இணை முற்றிலும் அவிசுவாச வகுப்பாரைப் பற்றியதாகும் என்பதை நாம் முதலில் மனதில் இருத்திக் கொள்ளவேண்டும். இந்த இணை எதை அடையாளப்படுத்துகிறது என்பதை பின்வருமாறு பார்க்கலாம் :

**புறக்கணிக்கப்பட்ட அவிசுவாச குடும்பத்தார் அனுபவித்த விசேஷித்த கிருபை முடிவு:**

மேற்குறிப்பிட்ட இணை வருஷங்கள், தானியேல் தீர்க்கதரிசனத்தின் வாயிலாகவே அடையப் பெற்றோம்; 70 வாரங்களின் தன்மை பற்றிய தானியேலின் வார்த்தைகளை (உண்மையில், தூதனின் வார்த்தைகள்!) நாம் கவனத்தில் கொள்ளவேண்டும். “உன் ஜனத்தின் மேல் (இஸ்ரவேல்) 70 வாரங்கள் செல்லும்படி குறிக்கப்பட்டிருக்கிறது”

இந்த கால நிர்ணயம் இஸ்ரவேலுக்காக மட்டுமே குறிக்கப்பட்டுள்ளது என்பது தெளிவாகத் தெரிகிறது. இதிலிருந்து, கிபி 36 என்ற வருஷம் இனி இஸ்ரவேலருக்கு உரியது அல்ல. ஆகவே தான் சகரியா மற்றும் எரேமியாவின் தீர்க்கதரிசனங்கள், இந்த தருணத்தில் தான் புறஜாதியாருக்கு கிருபை அளிக்கப்படுகிறது என்பதைத் தெரிவிக்கின்றன. புறஜாதியான கொர்நெலியு தேவ தயவிற்குள் வந்த வருஷம் வெறும் யூகம் அல்ல!

தானியேலின் தீர்க்கதரிசனத்தை நாம் ஆராயும்போது, கிபி 36ம் வருஷம் “புறக்கணிப்பின்” விளைவை குறிப்பதாகவே அறிகிறோம். புறக்கணிப்பின் விளைவு என்னவாக இருந்தது ? இது இரு பகுதிகளாக, ஒன்று 36ம் வருஷத்துக்கு முன்னாகவும், மற்றொன்று 36ம் வருஷத்துக்குப் பின்னாகவும் இருந்தது.

1. புறக்கணிப்பின் பின்னாலுள்ள 3½ வருஷங்கள், தானியேல் கூறியபடி, “மகா பரிசுத்தமுள்ளவரை அபிஷேகம் பண்ணுவதற்காக” இருக்கின்றன. இது மிகவும் முக்கியமான ஒன்றாகும். யூகத்தின் நோக்கமே, “பலன்களை (கனிகளை) ஆதாயப்படுத்திக் கொள்வதற்காக” என்பதை ஞாபகத்தில் வைத்துக் கொள்ள வேண்டும். இஸ்ரவேல் கிபி 33ம் வருஷத்திலேயே புறக்கணிக்கப்பட்டாலும், விசுவாசிகளை கண்டுபிடித்து,



அவர்களை கிறிஸ்துவினிடத்தில் சேர்ப்பதே, அப்போஸ்தலர்களின் பிரதான பணியாக இருந்தது. “மகா பரிசுத்தமுள்ளவர்களை” (விசுவாசிகளை) “அபிஷேகம் பண்ணுவது” என்பது அவர்களுக்கு “பரிசுத்த ஆவியைத் தந்தருள்வது” என்று பொருள்படும். இது பெந்தகோஸ்தே நாளுக்கு முன்னாக நடக்க இயலாத காரியம் ஆகும். ஆகவே தான், இது புறக்கணிப்புக்குப் பிறகு நடப்பதாக அடையாளப்படுத்தப்படுகிறது. இது புறஜாதியாருக்குள் நடக்கும் காரியம் அல்ல. யூதர்களுக்குள் நடக்கிறது. , இவர்கள் புறக்கணிக்கப்பட்ட அமைப்பில் மீந்த விசுவாசிகள், அதாவது யுகத்தின் இறுதி பலன்கள் ஆவர்.

2. கிபி 36ம் வருஷத்தை அடைந்தது, பல மாற்றங்களை கொண்டு வந்துள்ளது. இஸ்ரவேலருக்குக் கொடுக்கப்பட்ட வாக்குத்தத்தமாகிய “70 வாரங்களை” கடந்து வந்துள்ளோம். புறஜாதியார் இப்பொழுது கிறிஸ்துவுக்குள் வர ஆரம்பித்துள்ளனர். ஆனால், இந்த விளக்கம் விசுவாசிகளைக் குறிப்பதாய் உள்ளது. புறக்கணிக்கப்பட்டவர்கள் சம்பந்தப்பட்டுள்ள இந்த கிபி 36 மற்றும் 1881ம் வருஷங்களுக்கான விளக்கத்தை நாம் அறியவேண்டும். இணைகளின் நோக்கம் அதுதான்.

கிபி 36ம் வருஷத்தின் அர்த்தத்திற்கான உண்மை விளக்கத்தை அப் 19:1-12 வசனங்கள் அளிக்கின்றன. புறக்கணிக்கப்பட்ட இஸ்ரவேலருடனான உறவு கிபி 36 வரை நீடித்து, அவர்கள் பலன் பெறமுடிந்தது. யோவானின் ஞானஸ்நானம்இன்னும் தகுதியுள்ளதாயிருந்து, கிபி 33ம் வருஷத்திற்குப் பிறகு, அதை உபயோகப் படுத்தியவர்கள் மீது பரிசுத்த ஆவியின் அபிஷேகத்தை கொண்டு வந்தது. ஆனால், 70ம் வாரத்திற்கு பிறகு, பழைய ஒழுங்கின் பலனை உபயோகித்து, எந்த விசுவாசியும் இனி அங்ககீகாரம் பெற இயலாது.

கிபி 1881ம் வருஷத்தில் இதற்கான பொருள் என்ன? சகோ. ரசல் இந்த வருஷத்தை பொதுவான அழைப்பின் இறுதியாகக் குறிப்பிடுகிறார். (சில சமயங்களில், இது “மேலான அழைப்பின் முடிவு” என தவறாக எண்ணப்படுகிறது !). அவர் குறிப்பதின் பொருளை சரியாக கிரஹித்தால், பல விஷயங்கள் தெளிவு பெறும். சகோ.ரசல் கூறிய கருத்தின் சாராம்சத்தை பின்வருமாறு பார்க்கலாம்:

“சுவிசேஷயுகம் முழுமையிலும், நீதிமான்களாய் பிரதிஷ்டைக்கு உட்பட்டிருந்தால், மேலான அழைப்புக்கான அழைப்பை தடையில்லாமல் பெற்றார்கள். ஆனால், கிபி 1881க்குப் பிறகு சுவிசேஷ யுகத்தில் முன்னிருந்த நிலை இல்லை.

அதாவது, இந்த அழைப்பு பொதுவானதாக இல்லை. எவ்விதக் கட்டுப்பாடும் இல்லாமல் திறந்த நிலையில் இப்பொழுது இல்லை. “மேலான அழைப்பு முடிவுக்கு வந்தது” என்பது, சபை முழுமை பெற்றுவிட்டது என்ற அர்த்தத்தில் இல்லை. யுகமே முடிவுக்கு வந்து விட்டது என்ற அர்த்தத்திலும் அல்ல. தாமாகவே அழைப்பை பெறும் நிலை இல்லை.

சகோ. ரசல் கூறும் பொழுது, கிபி 1881ல் திரைக்கு பின்னால் இருக்கும் பரிசுத்தவான்கள் மற்றும், பூமியில் இன்னும் உயிரோடிருக்கும் விசுவாசிகள் ஆகியோரின் மொத்த இலக்கம் 1,44,000 பேர்கள் ஆவர் என்று கூறினார். கிபி 1881ம் வருஷத்திற்குப் பின்னால், ஒரு குறிப்பிட்ட வருஷத்தில், உண்மையான 1,44,000 பேர்கள் முழுவதுமாகத் தேர்ந்தெடுக்கப்பட்டு விடுவார்கள் என்று கருதினார். இந்த எண்ணிக்கையை தற்காலிகமாக எட்டினால், அழைப்பு திறந்த நிலையில் இருப்பது தானாகவே முடிவுக்கு வருகிறது என்பது சரியான அனுமானம் ஆகும். அது முதல், எவ்வப்பொழுது எண்ணிக்கை குறைவுபடுகிறதோ, அதை நிரப்புவதற்கான நுழைவுத் தேர்வு செயல்படுத்தப்படுகிறது.

இந்த நுழைவுத் தேர்வு விசுவாசிகளிடையே மட்டும் தான் நடக்கிறது என்பதை மனதில் கொள்ள வேண்டும். “இணை வருஷம்” அவிசுவாசிகள் சம்பந்தப்பட்டதாகும். இது புறக்கணிக்கப்பட்டதின் விளைவு ஆகும். இந்த இணை தெளிவாக உள்ளது. கிபி 36ல் யூத மார்க்கமோ அல்லது கிபி 1881ல் கிறிஸ்தவமோ, மத அமைப்புகளாக தேவனுக்கு முற்றிலும் அந்நியர்களாகவே இருக்கிறார்கள். விதிகள் மாறிவிட்டன! அது தான் இணை ஆகும்.

#### IV. கிபி 70 மற்றும் கி.பி. 1914

இது ஒரு இணை என்று எடுத்துக் கொள்ள முடியுமா ? இதை பின்வருமாறு விவரிக்கலாம்:

#### கட்டுப்படுத்தலும் அகற்றிப்போடுதலும்

கிபி 70ம் வருஷத்திலும், கிபி 1914ம் வருஷத்திலும், தேவையின் காரணமாக, துவக்கம் சொல்லப்படுகிறது; ஆனால், முடிவு வருஷம் குறிக்கப்படவில்லை; செயல்பாடு முடிவுக்கு வரவில்லை. தீத்து இராயன் எருசலேம் நகரை கொடூரமாக, வெகு விரைவில் அழித்தாலும், யூதர்கள் வலிமை இழந்து, மறைந்து போனார்கள் என்ற நிலை வர பல வருஷங்கள் பிடித்தன. அதைப் போன்றே, முதல் உலக யுத்தம் சபை - ராஜ்ஜீய செயல்பாட்டினை அதிவிரைவில் முடிவுக்கு கொண்டு வந்தாலும், “கிறிஸ்தவ நாடுகள்” மனப்பாண்மை உலகத்தை இன்றுவரை பீடித்துள்ளது.

கிபி 70ம் வருஷத்திலும், கிபி 1914ம் வருஷத்திலும் துவக்கமான இணைகளின் முடிவு வருஷங்களை கண்டுபிடிக்க முயலும் மனோபாவம் வேத மாணவர்களிடையே பல வருஷங்களாக இருந்து வருகிறது. சகோ. ரசல், ரீப்ரிண்ட்-5950ல் இது பற்றி முயற்சி மேற்கொண்டார். எல்லா முயற்சிகளும் தோல்வியுற்றன. இதற்கான காரணம், இணைகளின் தொடர்ச்சிகளுக்கு வேதாகம ஆதாரம் இல்லை. கிபி 36ம் வருஷத்தையும், கிபி 1881ம் வருஷத்தையும் தாண்டி, கிபி 69-70, மற்றும் கிபி 1914-15 வருஷங்களுக்கு இணைகளை நீட்டிக்கும் விதத்தில் தானியேல் ஏதும் சுட்டிக்காட்டவில்லை. “இரட்டிப்பு (இணைகள்) தீர்க்கதரிசனங்களை” ஆராய்ந்தோம். மேற்கொண்டு இணைகள் இல்லை.

**தானியேல் 9ம் அதிகாரம் வாயிலாக யூத இரட்டிப்பு தீர்க்கதரிசனங்களின் இணைகள் விஸ்தாரமாக்கப்படுதல் :**

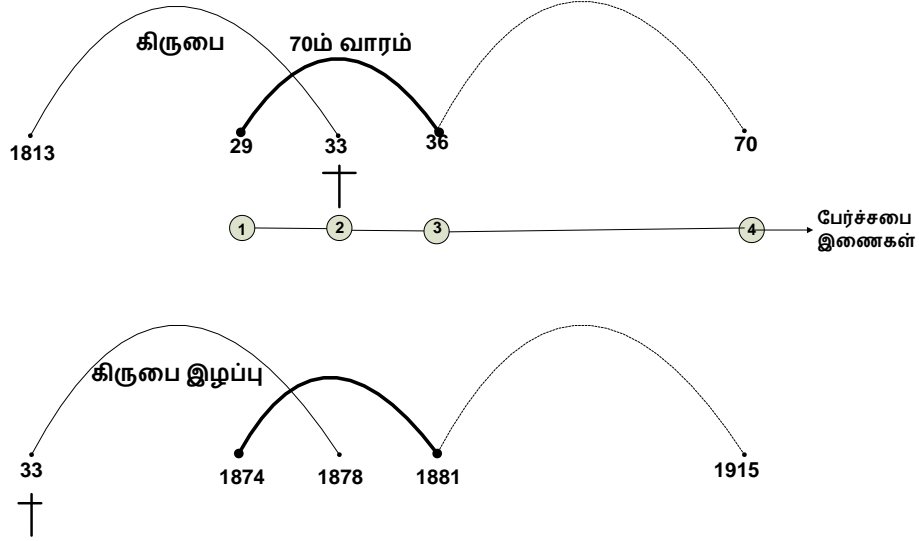

29 & 1874	சோதனைக்குட்படுத்தி பரிசுத்தவான்களை ஆயத்தப்படுத்தும் இரகசிய பிரசன்னம்.
33 & 1878	அவிசுவாச “வகுப்பார்களை” புறக்கணித்தல்.
36 & 1881	புறக்கணிக்கப்பட்ட “வகுப்பாருடன்” உள்ள தொடர்பினால் இதுவரை அனுபவித்து வந்த விசேஷித்த கிருபை முடிவுக்கு வருதல்.
70 & 1915	முழுமையான வெளியேற்றம் துவக்கம்.

## முடிவுரை

இரட்டிப்பு - இணைகள் பற்றிய பாடத்தில், வேதாகமத்தின் அடிப்படையில் கீழ்க்கண்ட சில விஷயங்கள் மட்டும் நிச்சயமாய் தெரிகின்றன:

- 1) யூதம் மற்றும் சுவிசேஷ யுகம் ஆகியவற்றில் அவிசுவாசிகளடங்கிய அமைப்பு புறக்கணிக்கப்படுகிறது;
- 2) அந்த புறக்கணிப்புக்கு ஒவ்வொரு யுகத்திலும் ஒரு மைய வருஷம் உள்ளது; கிபி 33 & கிபி 1878.
- 3) இந்த வருஷங்களுக்கு 3½ வருஷங்களுக்கு முன்னும், 3½ வருஷங்கள் பின்னும், சம்பவங்கள் நிகழ்கின்றன.  
A) அந்த புறக்கணிப்புக்கு வேண்டிய முன்னேற்பாடுகள்  
B) புறக்கணிப்பினால் ஏற்படும் விளைவு

## சகோ. ரசல் அவர்களின் குறிப்பு

“காலம் சமீபித்திருக்கிறது” வால்ட்ரம் II பக்கம் 5ல், முடிவுரையில் கிபி 1916ல் ரசல் பின்வருமாறு எழுதியுள்ளார் :

“எங்களது தவறு, புறஜாதியாரின் காலம் முடிவடைந்தது பற்றியது அல்ல என்பது தெளிவு நாங்கள் எடுத்த தவறான முடிவு கர்த்தருடைய வார்த்தையால் அதிகாரப்படுத்தப்படவில்லை. யூத யுகத்திற்கும் சுவிசேஷ யுகத்திற்கு இடையே சில குறிப்பிடத்தகுந்த இணை அம்சங்களை வேதத்தில் நாம் பார்த்தோம். இரண்டு யுக காரியங்களிலும் பேர் அமைப்புகள் (யூத மத அமைப்பும், பேர் கிறிஸ்தவ மத அமைப்பும்) அழிந்து போகுதலை இந்த இணை அம்சங்கள் தொடர்ந்து காட்டுகிறதையும், மேலும் புது சிருஷ்டிகள் மகிமையடைதலின் காலத்தைக் காட்டவில்லை என்பதையும் நாம் குறிப்பாய் கவனித்திருக்க வேண்டும்”.

இந்த வார்த்தைகள் இக்காலக்கட்டத்தில் நமக்கு அதிக பொருள் கொண்டவையாக உள்ளன. சகோ. ரசலின் இந்த வார்த்தைகளை ஆராயும்போது, சில அடிப்படை உண்மைகளை பார்க்க முடிகிறது :

- அவர் இணைகளை யுகங்களிலிருந்து வேறுபடுத்துகிறார்.
- அவிசுவாச வகுப்பாரை மட்டுமே இணைகள் குறிப்பிடுகின்றன என்று வலியுறுத்தினார்.
- புறஜாதியார் காலங்கள் பற்றிய தம் விளக்கத்தை தக்க வைத்துக் கொண்டார். ஆனால், புறஜாதியார் காலங்கள் பற்றிய தீர்க்கதரிசனத்தை இணைகளிலிருந்து வேறுபடுத்தினார்.
- சபை முழுமை பெறுவது பற்றிய சத்தியங்களை இணைகளிலிருந்து சகோ. ரசல் வேறுபடுத்தினார்.

இந்த உணர்வுகளெல்லாம் வெகு நாட்களுக்கு முன்பே (1911) வெளிப்பட்டது என்பது நம்மில் பலருக்கு பெரும் ஆச்சரியமாயிருக்கலாம். 1916ல் சகோ. ரசல் எழுதிய முகவுரை, கிபி 1914ல் தோல்வி ஏற்பட்டதாகக் கருதப்பட்டதற்கு சமாதானம் கூறும் வகையில் இல்லை என்பது இதில் நிரூபணம் ஆகிறது. (ரீபிரிண்ட் R-4842)

“யூத யுகத்திற்கும் சவிசேஷ யுகத்திற்கும் இடையிலான இணைகள், அப்போது இருந்த அவிசுவாச அமைப்பையும் (முதல் வருகை), தற்காலத்திய அவிசுவாச அமைப்பையும் (இரண்டாம் வருகை) சார்ந்தது என்பதை நாம் தெளிவாக உணரவேண்டும். இதை நாம் மனதில் இருத்திக் கொண்டால், சவிசேஷ யுக சபையை கூட்டிச்சேர்ப்பதை (அறுவடை), அல்லது கர்த்தருடைய ஜனங்களை பாபிலோனிலிருந்து இப்பொழுது கூட்டிச்சேர்ப்பதை, இந்த இணைகளோடு சம்பந்தப்படுத்துவதிலிருந்து நம்மைத் தடுத்துவிடும்”.

சகோ. ரசல் அவர்களின் இந்த முந்தைய எச்சரிப்பிலிருந்து, அவருடைய மனஒட்டத்தின் மற்றுமொரு அம்சத்தை உணரலாம் :

ரசல் கூறுகிறார்: இணைகளை அறுவடையுடனோ அல்லது பாபிலோனிலிருந்து பிரிந்து வருவதோடு சம்பந்தப்படுத்த வேண்டாம்.

### அறுவடை

“40 வருஷ அறுவடை” பற்றியக் கருத்தை தக்க வைத்துக் கொள்ளும் நாம், இந்த கருத்து சரியானது என்பதற்கான பல்வேறு விளக்கங்களை நாம் முன்னிருத்துகிறோம். இந்த கருத்தை ஏற்றுக்கொள்ளாத சகோதரர்களுக்கு இது சம்பந்தமான விளக்கங்கள் உண்மை நிலைக்கும் வேதாகமத்திற்கும் தொடர்பு இல்லாததாக உணர்கிறார்கள். 1914ம் வருஷத்தில் விலக்கப்பட்ட இந்த கருத்துக்களை தக்க வைத்துக் கொள்வதற்காக இது தொடர்பான விளக்கங்களை நாம் முன் வைக்கிறோம் என்று நினைக்கிறார்கள். இந்த கருத்து வேதத்திற்கு ஒத்து வருகிறதா என்பதை மிகவும் எளிய முறையில் பகுத்தறிந்தாலே இதற்கான பதில் கிடைத்து விடும்:

- 1) “இணை தீர்க்கதரிசனங்கள்” (“இரட்டிப்பு”) என்பது, யூதம் மற்றும் கிறிஸ்தவம் ஆகியவற்றின் அவிசுவாச “குடும்பங்களுக்கு” தண்டனை அளிப்பது பற்றியதாகும்.
- 2) இந்த தீர்க்கதரிசனங்கள் இணை தேதிகளையும், அனுபவங்களையும் தெரிவிக்கின்றன. இதன் காரணமாக, அவிசுவாச அமைப்புக்களுடன் விசுவாசிகள் செயல் தொடர்பு கொள்ளக்கூடாது என்பது அறிவுறுத்தப் படுகிறது.

3) யூத யுகமும் சுவிசேஷ யுகமும் இணைகள் கிடையாது; இது அந்தந்த யுகத்தின் விசுவாசிகளுடன் செயல்படும் வகையில் தனித்தனி காலப்பகுதி கொண்டவை ஆகும். இந்த யுகங்களின் அறுவடை காலப்பகுதிகள் ஒவ்வொன்றும் குறிப்பிட்டுச் சொல்ல முடியாத தேதியில் முடிவடைகிறது. போலி அமைப்பை அகற்றி, விசுவாசிகளுக்கு ஆசீர்வாதம் அளிக்கும் வகையில், இந்த அறுவடை காலப்பகுதிகள் அந்தந்த யுகத்தில் முடிவடைகிறது.

நாம் மேற்கண்டவாறு வேதாகமத்தின் மூல தீர்க்கதரிசனங்களின் துணை கொண்டு ஆராய்ந்த நிலையில், இந்த விஷயங்களில் நிலவும் முரண்பாடான வித்தியாசங்களை களைய முயல்வோம்.

@@@@@@@@@@@@@@@@@@@@

## யூத இரட்டிப்பு குறித்து புதிய காலக்கணக்கு

சகோ. ரசல் காலக்கணக்கில் 171 வருஷங்களைக் குறைப்பதினால், “1845 வருஷங்கள்” குறித்த இணை அம்சங்களைப் பொருத்த வேண்டி, பல அனுமானங்களை புதிய காலக்கணக்கு கையாளுகிறது. இதன் காரணமாக, “யாக்கோபின் இரட்டிப்பு” கிமு 1813ம் வருஷத்தில் சாராள் மரணத்திலிருந்து துவங்கி, 1845 வருஷங்கள் கழித்து, கிபி 33ல் கிறிஸ்துவின் உயிர்த்தெழுதலில் முடிவடைவதாகவும், கிறிஸ்துவின் உயிர்த்தெழுதலிலிருந்து 1845 வருஷங்கள் கழித்து, கிபி 1878ம் வருஷத்தில் முடிவடைவதாகவும் புதிய காலக்கணக்கு கூறுகிறது.

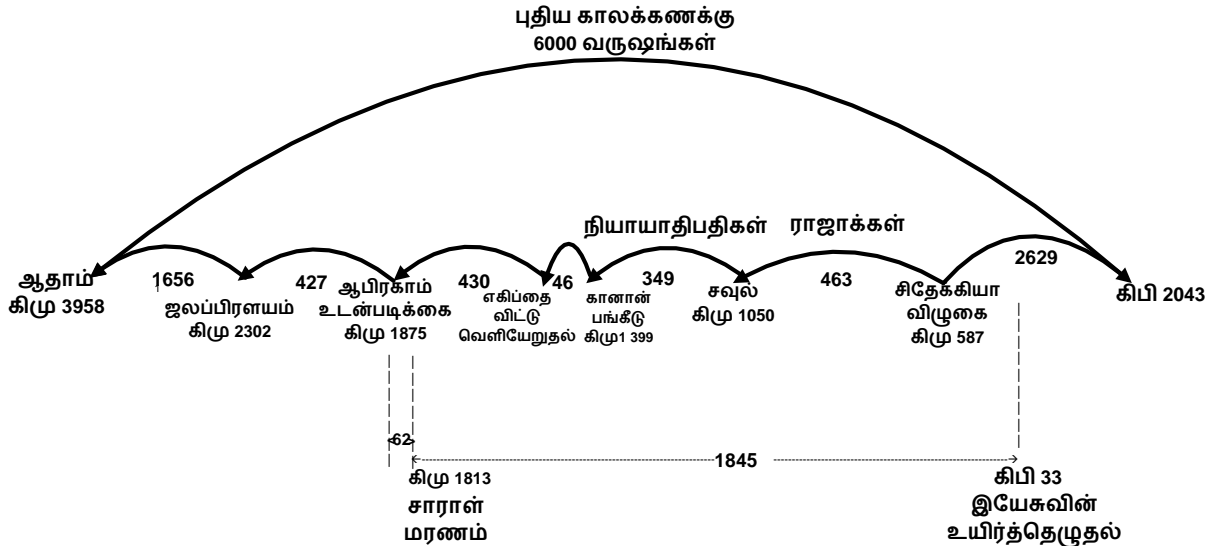

யாக்கோபின் மரணத்திலிருந்து தான் இஸ்ரவேலர் 12 கோத்திரங்களாகவும், ஒரு ஜாதியாகவும் அழைக்கப்பட்டனர். ஆதி 49:28. சாராளின் மரணத்தைத் தொடர்ந்து இஸ்ரவேல் ஒரு ஜாதியாக உருவாக்கப்பட்டது என்பது இம்மியளவும் ஏற்றுக்கொள்ளத்தக்கதாக இல்லை. புதிய காலக்கணக்கு இந்த இணையுக்கத்தை மாற்றுவதன் காரணமாக, ஆதிப்பிதாக்களின் யுகம், இரண்டு யுகங்கள் (யூத யுகம், சுவிசேஷ யுகம்) என்ற கருத்தையே அழிப்பதாக உள்ளது. வேதாகம இணை அம்சங்களை சீர்குலைப்பதாக உள்ளது. பிலாத்து கிபி 26ல் கவர்னராக நியமிக்கப்பட்டதையும், ஜெர்மன் குடியரசு அமைப்பு உருவானதையும் இணை அம்சங்களாக குறிப்பிடும் அளவிற்கு, வேதாகமத்தில் எவ்விதக் குறிப்பும் காணப்படுகிறதில்லை.

யூதர்களின் கிருபையின் காலம் 70 வாரங்களின் முடிவாகவும், புறஜாதியாரின் கிருபையின் காலம் ஆரம்பமாகவும் கிபி 36ம் வருஷம் கணிக்கப்படுவதும், பொதுவான அழைப்பு கிபி 1881ல் முடிவடைவதும் வேதாகமத்தின் இணை அம்சங்களாக இருப்பதின் பொருத்தத்தை நாம் அறிய முடிகிறது.

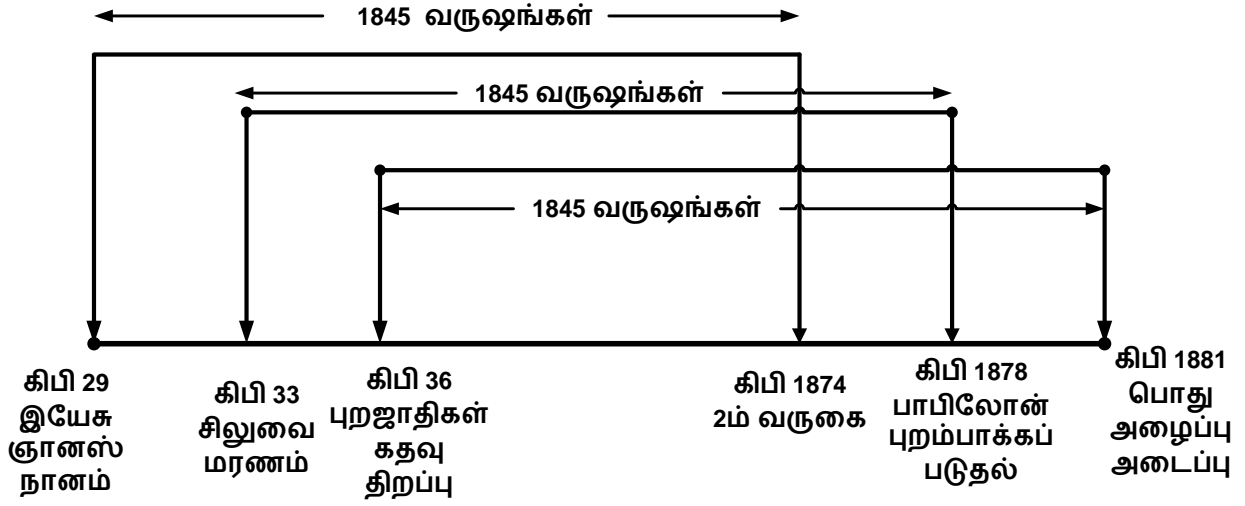

7ம் சபையின் தூதரான சகோ. ரசல் கணித்த “யாக்கோபின் இரட்டிப்பு” பற்றிய காலக்கணக்கில் புதிய காலக்கணக்கு சொல்லும் மாற்றங்கள் ஏற்றுக்கொள்ளத்தக்கதாக இல்லை. கிமு விலிருந்து கிபி க்கு மாறும் பொழுது, 1 வருஷம் கூட்டப்பட வேண்டும் என்று கூறும் புதிய காலக்கணக்கு, இந்த “யாக்கோபின் இரட்டிப்பு” இணை அம்சங்களின் காலக்கணக்கில் இந்த 1 வருஷம் ஏன் கணக்கில் எடுத்துக் கொள்ளவில்லை ?

@@@@@@@@@@@@@@@@@@@@



யூத கிருபை திரும்ப பெறும் கால தீர்க்கதரிசனம் -  
மூன்று அம்சங்கள்

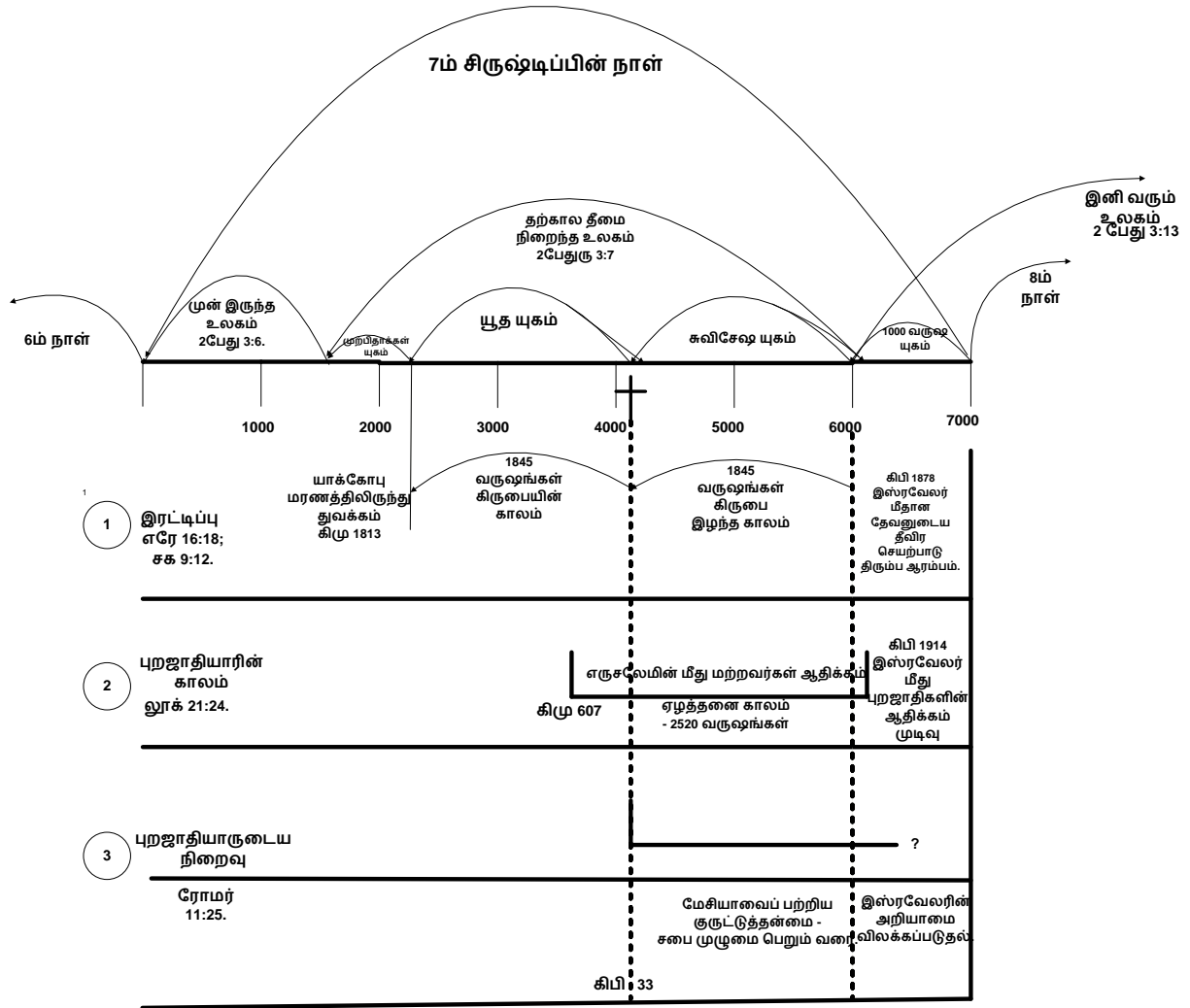

## முடிவின் காலம் (TIME OF THE END)

தானியேல் 12:1.

“உன் ஜனத்தின் புத்திரருக்காக நிற்கிற பெரிய அதிபதியாகிய மிகாவேல் அக்காலத்திலே எழும்புவான்; யாதொரு ஜாதியாரும் தோன்றினது முதல் அக்காலமட்டும் உண்டாயிராத ஆபத்துக்காலம் வரும்; அக்காலத்திலே புஸ்தகத்தில் எழுதியிருக்கிறவர்களாகக் காணப்படுகிற உன் ஜனங்கள் அனைவரும் விடுவிக்கப்படுவார்கள்”.

முடிவின் காலத்தில் (அதாவது, கி.பி.1799ம் வருஷத்திற்குப் பிறகு), கி.பி.1874ல் கிறிஸ்து எழும்பினார். அதற்கான காலக்கணக்கு தீர்க்கதரிசனங்கள் தானியேல் 12ம் அதிகாரத்தில் பின்வருமாறு கூறப்பட்டுள்ளது :

காலம் = 360 வருஷங்கள்  
காலங்கள் = 720 வருஷங்கள்  
அரைக்காலம் = 180 வருஷங்கள்

-----

1260 வருஷங்கள்: (இதற்கு சமமான காலம்: 42 மாதங்கள்)

-----

(வெளி 11:3; வெளி 12: 6, 14)

I.

தானி 12:7.

“அப்பொழுது சணல் வஸ்திரம் தரித்தவரும் ஆற்றின் தண்ணீர்களின்மேல் நிற்கிறவருமாகிய புருஷன் தம்முடைய வஸ்து கரத்தையும், தம்முடைய இடது கரத்தையும் வானத்துக்கு நேராக ஏறெடுத்து, ஒரு காலமும், காலங்களும், அரைக்காலமும் செல்லும் என்றும்; பரிசுத்த ஜனங்களின் வல்லமையைச் சிதறடித்தல் முடிவு பெறும்போதே இவைகளெல்லாம் நிறைவேறித்தீருமென்றும் என்றென்றைக்கும் ஜீவித்திருக்கிறவர் பேரில் ஆணையிடக் கேட்டேன்”.

II.

தானி 12:11.

“அன்றாட பலி நீக்கப்பட்டு, பாழாக்கும் அருவருப்பு ஸ்தாபிக்கப்படுங்கால முதல் ஆயிரத்திருநூற்றுத் தொண்ணூறு நாள் செல்லும்”.

முதல் காலப்பகுதியான 1260 வருஷங்களைத் தொடர்ந்து, 30 வருஷங்கள் = 1290 வருஷங்கள்.

III.

தானி 12:12.

“ஆயிரத்து முந்நூற்று முப்பத்தைந்து நாள் மட்டும் காத்திருந்து சேருகிறவன் பாக்கியவான்”.

இரண்டாம் காலப்பகுதியான 1290 வருஷங்களைத் தொடர்ந்து 45 வருஷங்கள் = 1335 வருஷங்கள்.

2தெச 2:3-8.

“ ..... விசுவாச துரோகம் முந்தி நேரிட்டு, கேட்டின் மகனாகிய பாவ மனுஷன் வெளிப்பட்டாலொழிய, அந்த நாள் வராது. அவன் எதிர்த்து நிற்கிறவனாயும், தேவனென்னப்படுவதெதுவோ, ஆரதிக்கப்படுவதெதுவோ, அவையெல்லாவற்றிற்கும் மேலாகத் தன்னை உயர்த்துகிறவனாயும், தேவனுடைய ஆலயத்தில் தேவன் போல உட்கார்ந்து, தன்னைத் தானே தேவனென்று காண்பிக்கிறவனாயுமிருப்பான்; நான் உங்களிடத்திலிருந்த போது, இவைகளைச் சொன்னது உங்களுக்கு ஞாபகமில்லையா? அவன் தன் காலத்திலே வெளிப்படும்படிக்கு இப்பொழுது அவனைத் தடை செய்கிறது இன்னதென்றும் அறிந்திருக்கிறீர்களே. அக்கிரமத்தின் இரகசியம் இப்பொழுதே கிரியை செய்கிறது. ஆனாலும், தடை செய்கிறவன் நடுவிலிருந்து நீக்கப்படுமுன்னே அது வெளிப்படாது”.

தடை பண்ணுகிறவன் : ரோம சிவில் அதிகாரம்

அக்கிரமத்தின் இரகசியம் ஸ்தாபிக்கப்படுதல் : கி.பி. 539

போப்பு மார்க்கம் உயர்ந்த நிலையில் ஸ்திரப்பட்ட வருஷம் கி.பி. 539ம் வருஷம். இந்த வருஷத்தில் தான், ரோம பேரரசன் ஜஸ்டினியன் ரோமை பிஷப்பிற்கு (போப்புவிற்கு) “தலைமை மத ஆளுநர்” (PONTIFEX MAXIMUS) பதவியை அளித்தார். பிறகு, தனது படைகளை வாபஸ் பெற்று, போப்புவை தன்னிச்சையாக அதிகாரம் செலுத்த அனுமதித்தார். அன்றாட பலி நீக்கப்பட்டு பாழாக்கும் அருவருப்பு ஸ்தாபிக்கப்பட்ட வருஷம் இதுவே ! இது இயேசுவை திரும்ப திரும்ப பலியிடச் செய்யும் அருவருப்பு ஆகும்.

பாழாக்கும் அருவருப்பு ஸ்தாபிக்கப்பட்ட வருஷம் (தானி 12:11).

கான்ஸ்டண்டைன் ரோம பேரரசன் ஆட்சிக்கு முன்பு, சபையின் மேல் தொடுக்கப்பட்ட அடக்கு முறை துன்புறுத்தலினால், பாழாக்கும் அருவருப்பின் பெருக்கத்திற்கு (பாவ மனுஷன்) இடையூறாய் இருந்தது. கான்ஸ்டண்டைன் ஆட்சிக்கு வந்தவுடன், சபை தலைவர்கள் மீதும், கொள்கைகள் மீதும் பேரரசின் கட்டுப்பாட்டினால், பாழாக்கும் அருவருப்பின் வளர்ச்சிக்குத் தடையாய் இருந்தது.

சகோ. ரசல் தம்முடைய மூன்றாம் வாலயூமில் பாழாக்கும் அருவருப்பு தொடர்பான வரலாற்றுச் சம்பவங்களை சுருக்கமாகத் தெரிவித்துள்ளார். ரோம பேரரசன் ஜஸ்டினியனின் அரசவையில் இருந்த பிரொகோபியஸ் என்ற வரலாற்று ஆசிரியனின் எழுத்துக்களின் வாயிலாக, கிபி 539ம் வருஷ காலப்பகுதியில் நடந்த சம்பவங்களை நேரில் கண்டு சாட்சியம் அளித்துள்ளதை அறியலாம். பிரொகோபியசினால் வெளிப்படுத்தப்பட்ட வரலாற்றின் இந்த காலக்கட்டத்தில் நடந்த சம்பவங்கள், பெரும்பாலான வரலாற்று ஆசிரியர்களின் எழுத்துக்களுக்கு அடிப்படையாக அமைந்தன.

ரோம பேரரசு விரிவடைந்ததைத் தொடர்ந்து, அதன் தலைநகரம் ரோமாபுரியிலிருந்து கான்ஸ்டாண்டிநோபிளுக்கு மாற்றப்பட்டதால், ரோம ராணுவங்களால் சாம்ராஜ்யத்தை சரிவர கட்டிக் காக்க முடியாத நிலை ஏற்பட்டது. ஆகவே, வேண்டல்ஸ் (VANDALS) என்ற ஜாதியினரால் இத்தாலிய தீபகற்பம் படையெடுக்கப்பட்ட சமயத்தில், ரோமாபுரியை ஆட்சி செய்யும் உரிமையை ஆஸ்ட்ரகோத்தினருக்கு (ASTRAGOTHS) ஜஸ்டினியன் வழங்கினார். ஆஸ்ட்ரகோத்தினரின் ஆட்சி தொடரும் நிலையில், அமைதியின்மை உருவெடுத்து புரட்சி வெடித்தது. ரோம பேரரசன் ஜஸ்டினியன் தன்னுடைய ராணுவ தளபதி பெலாரியசை (BELARIUS) அனுப்பி, ஆஸ்ட்ரகோத்தினரின் பலத்தை முறியடித்தார். இந்த முயற்சியில் ராணுவ தளபதியால் முழுமையான வெற்றி அடையும் சமயத்தில் பெலாரியசை ரோமாபுரிக்கு திரும்ப அழைக்கும் கட்டளை ரோம பேரரசனால் பிறப்பிக்கப்பட்டது. ஆஸ்ட்ரகோத்தினரின் ஆதிக்கம் அழிக்கப்பட்ட நிலையில், கிபி 539ம் வருஷத்தில், ஜஸ்டினியன் ராணுவ ஒத்துழைப்பை வாபஸ் பெற்றுக்கொண்டார். ஆகவே, ரோமாபுரியைச் சார்ந்த பகுதிகளில் தடையாயிருந்த அதிகாரம் நீங்கியவுடன், “பாவ மனுஷன்” முழுமையான அதிகாரத்துடன் கிபி 539ம் வருஷத்தில் ஸ்தாபிக்கப்பட்டான். ஜஸ்டினியன் பேரரசனால் தலைமை மத ஆளுநர் (PONTIFEX MAXIMUS) பட்டம் போப்புவுக்கு வழங்கப்பட்டது.

I. கி.பி. 539 + 1260 = கி.பி. 1799 = முடிவின் கால ஆரம்பம் (தானி 11:40).

பரிசுத்தவான்களை போப்பு ஒடுக்கிய காலப்பகுதி முடிவுக்கு வந்தது. (தானி 12: 5-7) இந்த காலப்பகுதி வெளிப்படுத்தல் ஆகமத்தில் இரண்டு இடங்களில் குறிக்கப்படுகின்றன. வெளி 12:6,14; வெளி 12:14-17ம் வசனங்களில் நதி போன்ற வெள்ளம் ஊற்றப்பட்டதைப் படிக்கிறோம். மனுக்குல உரிமைகள், சமத்துவம் மனித நேயம் போன்ற அம்சங்கள் மதத்தை பின்னோக்கித் தள்ளியது. பிரெஞ்சுப் புரட்சியின் அறைகூவல் இதுவே ! (கி.பி. 1789-1799) பிரெஞ்சு புரட்சியைத் தொடர்ந்து, ஸ்திரீ (திருச்சபை) வனாந்தர நிலைமையிலிருந்து திரும்பி வந்தது. நெப்போலியன் மத மூட நம்பிக்கைகளை உடைத்தெறிந்ததால், வேதத்தை செவ்வனே ஆராய்வதற்கு வழி வகுக்கப்பட்டது.

வெளி 10:5-7ல் இனி காலம் செல்லாது என்று முடிவின் கால துவக்கம் பற்றி சொல்லப்படுகிறது. தானியேலின் 1260 வருஷங்கள் நிறைவேறியது இங்கு உணரப்படுகிறது.

II. கி.பி. 599 + 1290 = கி.பி. 1829. = (மில்லர் இயக்கம் ஆரம்பமான வருஷம்) பரிசுத்த ஸ்தலம் சுத்திகரிக்கப்படுவதற்கு இந்த வருஷம் சம்பந்தமுள்ளதாய் இருக்கிறது; கி.பி. 1829 மில்லர் இயக்கம் - அட்வெண்டிஸ்டுகளின் ஊழியம் ஆரம்பமான வருஷம் ஆகும். வெளி 10:8-10ல், இயேசுவின் வருகை குறித்த சத்தியத்தில், மில்லர் இயக்கத்தினருக்கு வயிற்றில் கசப்பு ஏற்பட்டது; இயேசுவின் இரண்டாம் வருகை கி.பி. 1843ல் நிகழும் என மில்லர் கணித்தார். ஆனால், அது நடைபெறவில்லை. தானி 12:10ம் வசனத்தில், “துன்மார்க்கரோ துன்மார்க்கத்தில் நடப்பார்கள்; துன்மார்க்கரில் ஒருவனும் உணரான்” என்று படிக்கிறோம். அவர்களுக்கு ஆவிக்குரிய வெளிச்சம் தடைபட்டது.

III. கி.பி. 539 + 1335 = கி.பி. 1874 = கிறிஸ்துவின் பிரசன்னம்.  
யூபிலி துவக்கம்.

தானியேல் 12ம் அதிகாரம் :  
தீர்க்கதரிசன நாட்கள்

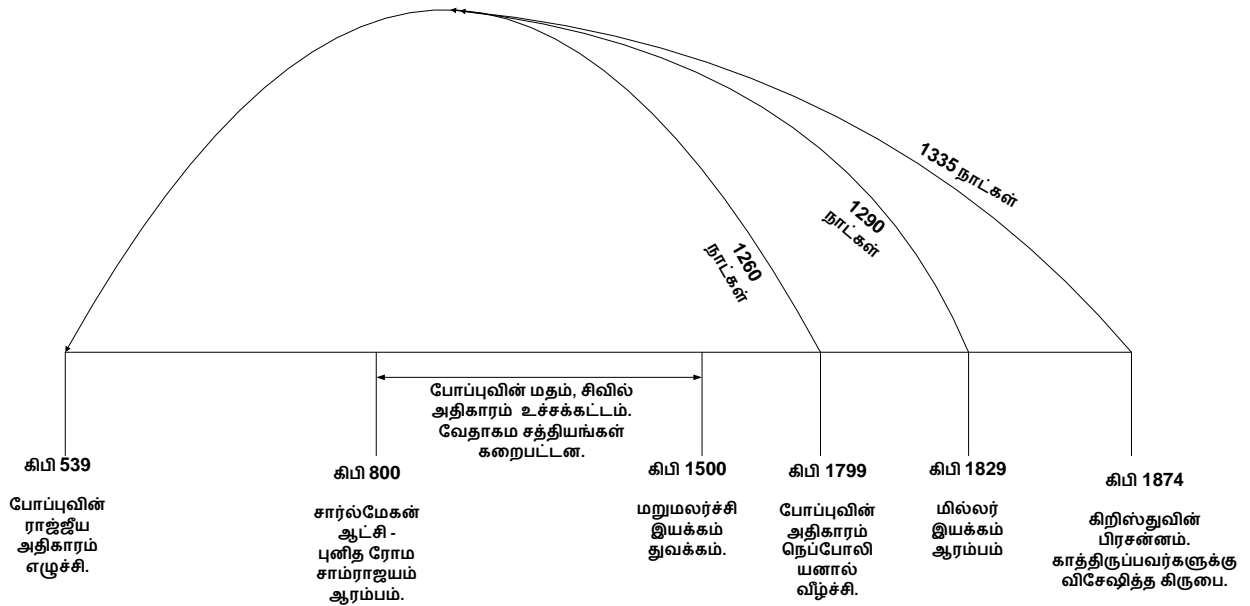

**முடிவு கால சம்பவங்கள் :**

எண்	வசனம்	தீர்க்கதரிசனம்	நிறைவேறுதல்
1	வெளி 10:6	இனி காலம் செல்லாது.	முடிவின் காலம் ஆரம்பம்; போப்புமார்க்கத்தின் கிரியைகள் தடை பண்ணப்படுகின்றன. (கி.பி. 1799)
2	வெளி 10:8-10	புஸ்தகத்தை புசிக்கும் பொழுது வாய்க்கு தேனைப் போல மதுரமாயிருந்தது; புசித்தவுடனே வயிறு கசப்பாயிற்று.	கிறிஸ்துவின் 2ம் வருகை பற்றிய கணிப்பில் ஏற்பட்ட ஏமாற்றம் - அட்வென்டிஸ்டு இயக்கம் மூலமாக சபையின் வயிற்றுக்கு கசப்புணர்ச்சி ஏற்பட்டது.எதிர்பார்ப்புகளினால் சோர்வு ஏற்பட்டது. (கி.பி. 1829-1846) சத்தியம் சபையினரை சுத்திகரித்ததால் வாய்க்கு தேனைப் போல மதுரமா யிருந்தது.
3	வெளி 10:11	அநேக ஜனங்களையும், ஜாதிகளையும், பாலைக்காரரையும், ராஜாக்களையுங் குறித்து தீர்க்கதரிசனஞ் சொல்ல வேண்டும்.	கி.பி. 1874ல் புதிய ஆசீர்வாதம் வரப் போகிறதைப் பற்றி குறிப்பாக உணர்த்தப்படுகிறது. இறுதியாக, கிறிஸ்துவின் பிரசன்னம் மூலம் சத்தியத்தில் தெளிவு பிறக்கிறது.

**1260, 1290, 1335 நாட்கள் :**

தானியேல் தீர்க்கதரிசியின் 1260, 1290, 1335 என்ற மூன்று நாட்களும் கிபி 539ம் வருஷத்திலேயே ஆரம்பிக்கின்றன. மில்லர் காலக்கணக்குகள் இதில் தான் வேறுபட்டன. இந்த தீர்க்கதரிசன நாட்கள் (1 நாள் = 1 வருஷம்) கிபி 1799, 1829, 1874ம் வருஷங்களில் முடிவடைகின்றன. போலி அமைப்பின் மதம் மற்றும் சிவில் அதிகாரங்கள் ஸ்திரப்பட்ட காலம் தான், தானியேல் தீர்க்கதரிசன நாட்களின் துவக்கமாக கணிக்கப்படுகிறது. கிபி 539ம் வருஷத்தில் துவங்கிய இந்த காலக்கட்டம், கிறிஸ்துவின் பிரசன்னத்தையும், திருச்சபையின் அறுவடை காலத்தையும் நோக்கிச் செல்கிறது.

@@@@@@@@@@@@@@@@@@@@

தானியேல் தீர்க்கதரிசனங்களின் காலக்கணக்கு

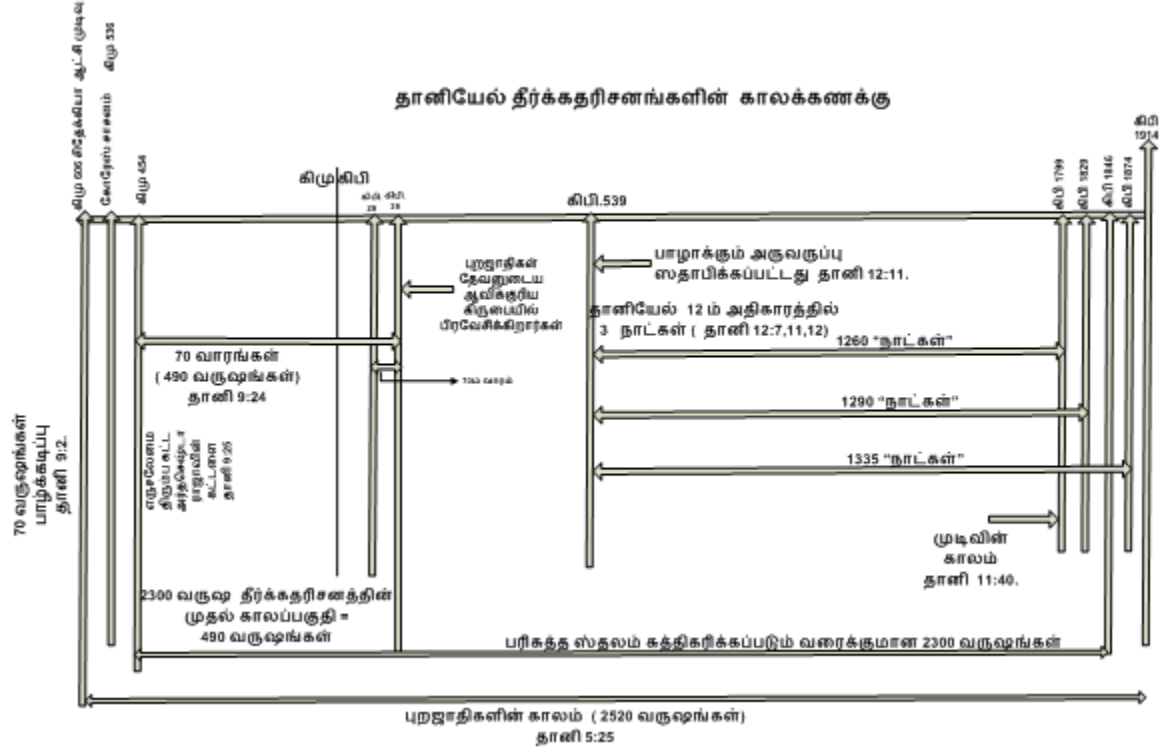

## புறஜாதியாரின் காலங்கள்

லூக்கா 21:24.

“பட்டயக்கருக்கினாலே விழுவார்கள்; சகல புறஜாதிகளுக்குள்ளும் சிறைப்பட்டுப்போவார்கள்; புறஜாதியாரின் காலம் நிறைவேறும் வரைக்கும் எருசலேம் புறஜாதியாரால் மிதிக்கப்படும்”.

இந்த தீர்க்கதரிசனம், அடிப்படையில் புறஜாதிகளைப் பற்றியது அல்ல! எருசலேமைப் பற்றியதாகும்; இயேசு இந்த தீர்க்கதரிசனத்தை சொல்லும் சமயத்தில், அதாவது, அவருடைய முதல் வருகையில் இஸ்ரவேலர் புறஜாதிகளின் காலடியில் தண்டனை அனுபவித்துக் கொண்டிருந்தனர். இந்த தீர்க்கதரிசனத்தின் முக்கிய நோக்கம், புறஜாதியார் ஒடுக்கும் காலத்திற்கு முடிவு சொல்லப்பட்டுள்ளது.

தேவனுக்கு செவி கொடாமல் பாவஞ் செய்தால், இஸ்ரவேலருக்கு அளிக்கப்படும் தண்டனை பற்றிய விவரங்கள் கீழ்க்கண்ட வசனங்களில் சொல்லப்பட்டுள்ளது:

லேவி 26:18,21,24,28.

“இவ்விதமாய் நான் உங்களுக்குச் செய்தும், இன்னும் நீங்கள் எனக்குச் செவி கொடாதிருந்தால், உங்கள் பாவங்களினிமித்தம் பின்னும் ஏழத்தனையாக உங்களைத் தண்டித்து”.

லேவி 26 ம் அதிகாரத்தில் நான்கு தடவைகள் தண்டனை சொல்லப்பட்டது. “ஏழத்தனை” (SEVEN TIMES) தண்டனை என்று தண்டனையின் அளவு குறிப்பிடப்பட்டுள்ளது.

“ஏழத்தனை” = 7 TIMES = 7 x 360 = 2520 வருஷங்கள்.

இஸ்ரவேலரை அடிமைகளாக்கி புறஜாதியார் தங்கள் கட்டுப்பாட்டுக்குள் கொண்டு வந்தது, கடைசி யூத ராஜாவான சிதேக்கியாவின் ஆட்சி முடிவுக்கு வந்த வருஷம் தான்; அதாவது, கி.மு. 606ம் வருஷம். (2நாளா 36:11-20) சாலொமோனின் வம்சாவளி முடிவுக்கு வந்ததைப் பற்றி எசேக்கியேல் தீர்க்கதரிசனமாக முன்னுரைத்திருக்கிறார்.

எசேக் 21:25-27.

“இஸ்ரவேலை ஆளுகிற அவபக்தியுள்ள துன்மார்க்க அதிபதியே, அக்கிரமத்துக்கு முடிவு வருங்காலத்தில் உன் நாள் வந்தது; பாகையைக் கழற்று, கிரீடத்தை எடுத்துப்போடு; அது இனி முன்போலிராது; தாழ்ந்தவனை உயர்த்தி, உயர்ந்தவனைத் தாழ்த்துவேன். அதைக் கவிழ்ப்பேன், கவிழ்ப்பேன், கவிழ்ப்பேன்; உரிமைக்காரனாவர் வருமட்டும் அது இல்லாதிருக்கும்; அவருக்கே அதைக் கொடுப்பேன் என்று கர்த்தராகிய ஆண்டவர் சொல்லுகிறார்”.



சாலொமோன் வம்சாவளி சிதேக்கியா ராஜாவின் ஆட்சி காலத்துடன் முடிவுக்கு வந்தது. நாத்தான் வம்சாவளி “உயர்த்தப்பட்டது.” இயேசுவின் தாய் மரியாளின் வம்சாவளி உயர்வு பெற்றது.

சிதேக்கியா ராஜா ஆட்சி இழந்த வருஷம் : கி.மு. 606  
இஸ்ரவேலருக்கு கொடுக்கப்பட்ட ஏழ்த்தனை தண்டனை காலம் : 2520 வருஷங்கள்.  
இஸ்ரவேலருக்கான தண்டனை காலம் முடிவு : கி.மு. 606 + 2520 : கி.பி. 1914  
அதாவது, 1914 (இலையுதிர் காலம்) = கி.பி. 1915 துவக்கம் = முதல் உலக யுத்தம்.

யூதா கோத்திரத்து சிங்கம் மேசியா (உரிமைக்காரன்) வந்தவுடன், பாபிலோனியர், பெர்சியர், கிரேக்கர், ரோமர் ஆகிய புறஜாதியார் நொறுக்கப்படுவார்கள் என்று தானி 2:44ல் படிக்கிறோம்.

இஸ்ரவேல் மீது ஏழ்த்தனை தண்டனை காலமாகிய 2520 வருஷங்கள் முடிவடைந்த நாள், முதலாம் உலகப்போர் துவங்கிய நாள் என்ற துல்லியமான கணிப்பை நாம் நம்பாமல் இருக்க போதிய காரணம் இருப்பதாகத் தெரியவில்லை. புறஜாதி ராஜாக்களின் விழுக்கை துவங்கிய நாள் தான் முதல் உலகப் போர் துவங்கிய நாள் ஆகும். இந்த 2520 வருஷங்கள் முடிவடைந்த நாளை “ஏழு வருஷங்கள்” இடைவெளியில் வேதாகமத்தின் ஆதாரமில்லாமல் புதிய காலக்கணக்கு தெரிவிக்கிறது.

பழங்கால யூத சரித்திரத்தின்படியும், யூத பாரம்பரியத்தின்படியும் எருசலேம் நகரத்துடன் முதல் ஆலயமும் இரண்டாம் ஆலயமும் அழிக்கப்பட்ட நாள் “ஆப்” மாதம் 9ம் தேதி என்று அறியப்படுகிறது. கல்தேயர்களினால் சாலொமோன் ஆலயம் அழிக்கப்பட்டதிலிருந்து முதல் உலகப்போர் துவங்கியது வரைக்குமுள்ள காலப்பகுதி 2520 வருஷங்கள் ஆகும். இந்த முதலாம் உலகப் போர், ஐரோப்பாவின் ஆளுகை வம்சங்களை விழச் செய்தது.

முதல் உலக யுத்தம் கிபி 1914ல் துவங்கிய உடனேயே, செய்ம் வைஸ்மன், ஹெர்பர்ட் சாமுவேல் போன்றவர்கள் இங்கிலாந்து அரசாங்கத்துடனும், அப்போதைய இங்கிலாந்து பிரதம மந்திரி டேவிட் லாயிட் ஜார்ஜ்வுடனும் (பிரதம மந்திரியாக 1916 - 1922 வரை இருந்தவர்) சீயோனியர்களின் எதிர்காலம் பற்றிய உயர்நிலை

பேச்சு வார்த்தையை பலனளிக்கும் வகையில் தொடர முடிந்தது. அமெரிக்கா சீயோனியர்களின் மாநாட்டில் சீயோனியர்களின் விவகாரங்களுக்கான காரிய நிர்வாக கமிட்டி கிபி. 1914ல் ஸ்தாபிக்கப்பட்டது. சீயோனியர்களுக்கு ஆதரவான கொள்கையை இங்கிலாந்து பாராளுமன்றம் வரையறுத்து, கிபி 1917ல் பால்ஃபோர் உறுதி மொழி (BALFOUR DECLARATION) வெளியிடப்பட்டது. கிபி 1914ம் வருஷத்தில் ஸ்தாபிக்கப்பட்ட இந்த கமிட்டியின் மூலமாக, பாலஸ்தீனா மீதான சட்டம் கிடைக்கப் பெற்றது.

இவ்வாறாக, “புறஜாதியாரின் காலங்கள்” முடிவடைந்த அதே வருஷத்தில், தேவன் நிர்ணயித்திருந்தபடி, இஸ்ரவேலுக்கு சொந்த நாட்டைத் தயார் பண்ணும் முயற்சி துவங்கியது.

எருசலேம் நகரம் அழிக்கப்பட்டு தேசம் பாழாக்கப்பட்டதிலிருந்து புறஜாதியாரின் காலங்கள் தொடங்கியது. இந்த அழிவைப்பற்றி வேதம் பின்வருமாறு குறிப்பிடுகிறது :

“ஐந்தாம் மாதம் பத்தாந் தேதியிலே பாபிலோன் ராஜாவுக்கு முன்பாக நிற்கிறவனாகிய காவற் சேனாதிபதியான நேபுசராதான் எருசலேமுக்கு வந்தான்; அது நேபுகாத்நேச்சார் என்னும் ராஜா பாபிலோனை அரசாளுகிற பத்தொன்பதாம் வருஷமாயிருந்தது. அவன் கர்த்தருடைய ஆலயத்தையும், ராஜாவின் அரமனையையும், எருசலேமிலுள்ள எல்லா வீடுகளையும், ஒவ்வொரு பெரிய மனிதனுடைய வீட்டையும் அக்கினியினால் சுட்டெரித்துப் போட்டான்”. (எரே 52:12,13)

மேற்குறிப்பிட்ட 5ம் மாதமாகிய “ஆப்” மாதம் 10ம் தேதியில் தான் கி.பி. 1914ல் முதல் உலக யுத்தம் ஆரம்பமானது. இந்த தேதியிலிருந்து 2520 வருஷங்களுக்கு முன்பு, துல்லியமாக இதே 5ம் மாதம் (“ஆப்” மாதம்) 10ம் தேதி எருசலேம் நகரமும் ஆலயமும் அழிக்கப்பட்டது.

எபிரேய காலண்டரில் முதல் ஐந்து மாதங்கள் கீழ் கண்டவாறு உள்ளது :

1ம் மாதம்	நிசான்	(30 நாட்கள்)
2ம் மாதம்	இயார்	(29 நாட்கள்)
3ம் மாதம்	சீவான்	(30 நாட்கள்)
4ம் மாதம்	தம்மூஸ்	(29 நாட்கள்)
5ம் மாதம்	ஆப்	(30 நாட்கள்)

கிபி 1914ல் நிசான் மாதம் 14ம் தேதி (ஏப்ரல் 10ம் தேதி மாலை 6 மணியிலிருந்து ஏப்ரல் 11ம் தேதி மாலை வரை) இராப்போஜனம் அநுசரிக்கப்பட்ட நாளாகும். இதிலிருந்து “ஆப்” மாதம் (5ம் மாதம்) 10ம் தேதிக்கு இணையான ஆங்கில மாதம், தேதியை கணக்கிட்டால், ஆகஸ்டு 2ம் தேதி மாலை 6 மணியிலிருந்து ஆகஸ்டு 3ம் தேதி மாலை 6 மணி வரை உள்ள நாளாகும்.

கிபி 1914ம் வருஷ காலண்டர் :

எபிரேய தேதி	மாதம் /	ஆங்கில தேதி	மாதம் /
நிசான்	1	மார்ச்	29
	30	ஏப்ரல்	27
இயார்	1	ஏப்ரல்	28
	29	மே	26
சீவான்	1	மே	27
	30	ஜூன்	25
தம்மூஸ்	1	ஜூன்	26
	29	ஜூலை	24
ஆப்	1	ஜூலை	25
	8	ஆகஸ்ட்	1
	9	ஆகஸ்ட்	2
	10	ஆகஸ்ட்	3

ஏரோதின் ஆலயம் (2ம் ஆலயம்) “ஆப்” மாதம் 9ம் நாள் அழிக்கப்பட்டது. முதலாம் உலகப் போர் புறஜாதியாரின் ஆளுகையை தகர்த்தெறியும் துவக்கத்திற்கு அறிகுறியாக உள்ளது. புறஜாதியாரின் 2520 வருஷங்கள் கிபி 1914 “ஆப்” மாதம் 10ம் தேதி முடிவடைந்தது.

இஸ்ரவேலர்களின் ஏழ்த்தனை தண்டனை  
( புறஜாதியார் காலங்கள் )

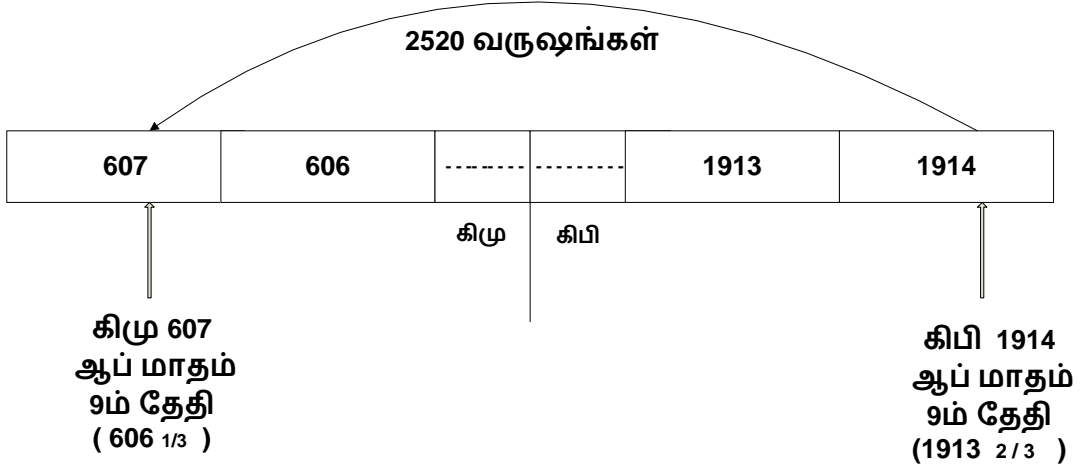

இஸ்ரவேலின் 70 வருஷ பாழ்க்கடிப்பு

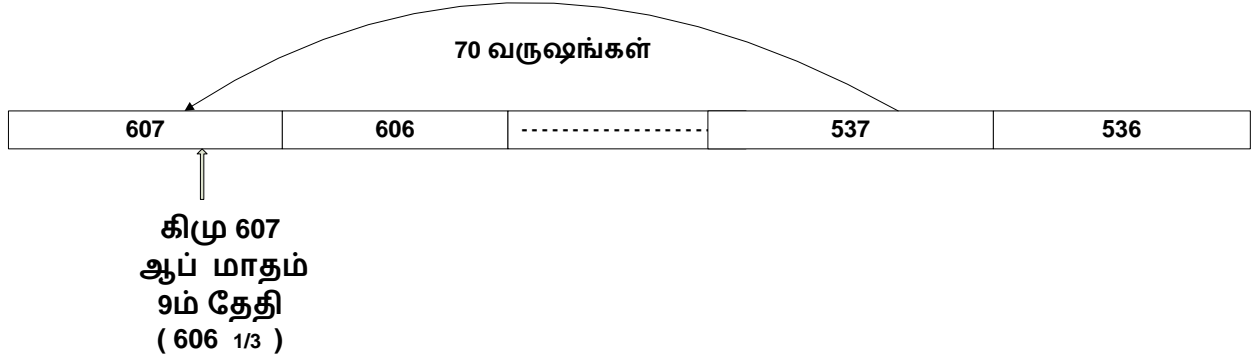

**“பாழ்க்கடிப்பின் 70 வருஷங்கள்” புறஜாதியார்  
காலமாகிய 2520 வருஷங்களை துவக்குகிறது.**

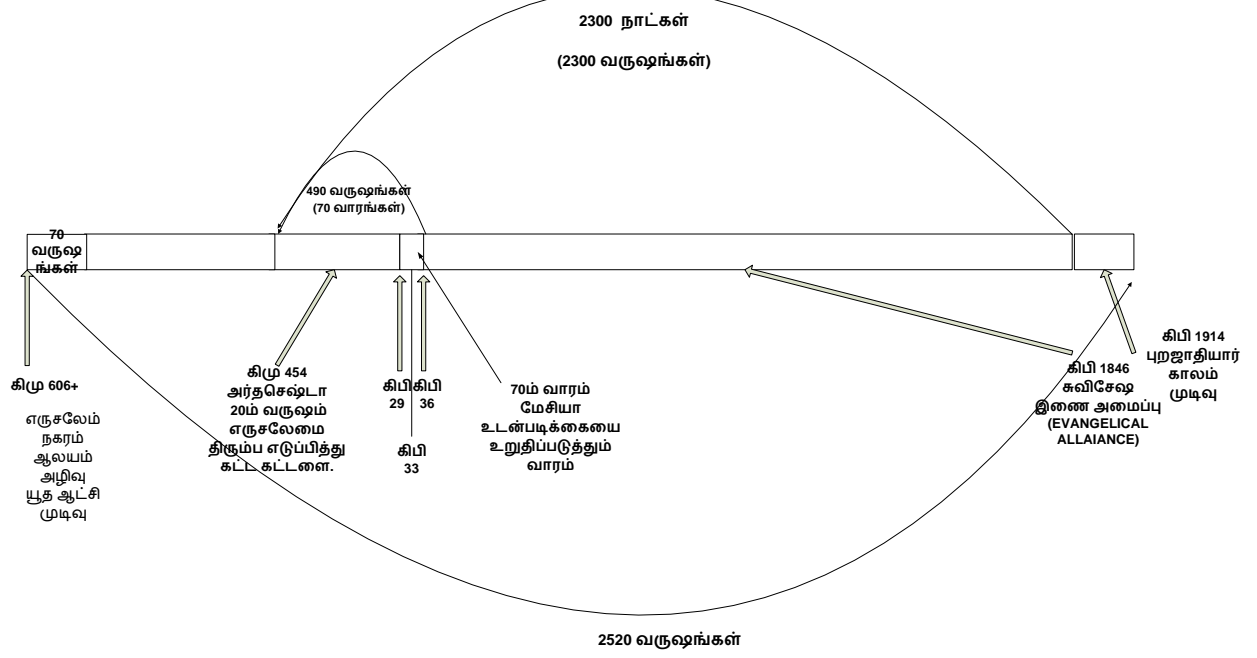

**“புறஜாதிகளின் காலங்கள்”  
- தீர்க்கதரிசனம்**

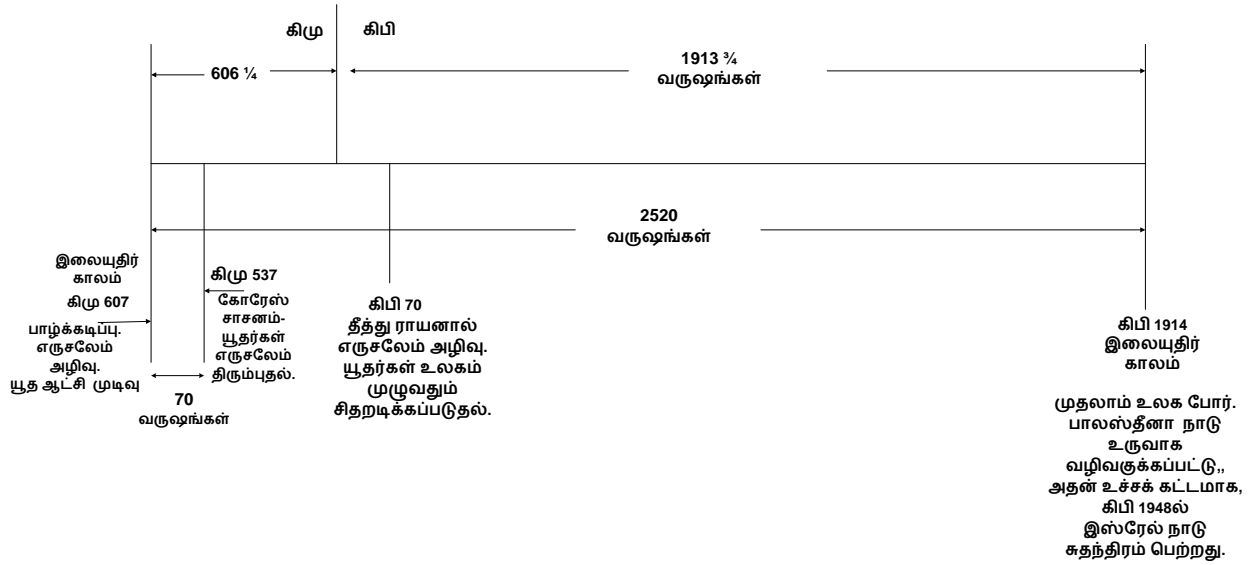

## “புறஜாதியார் காலங்கள்” - காலக்கணக்கு இணை அம்சங்கள்

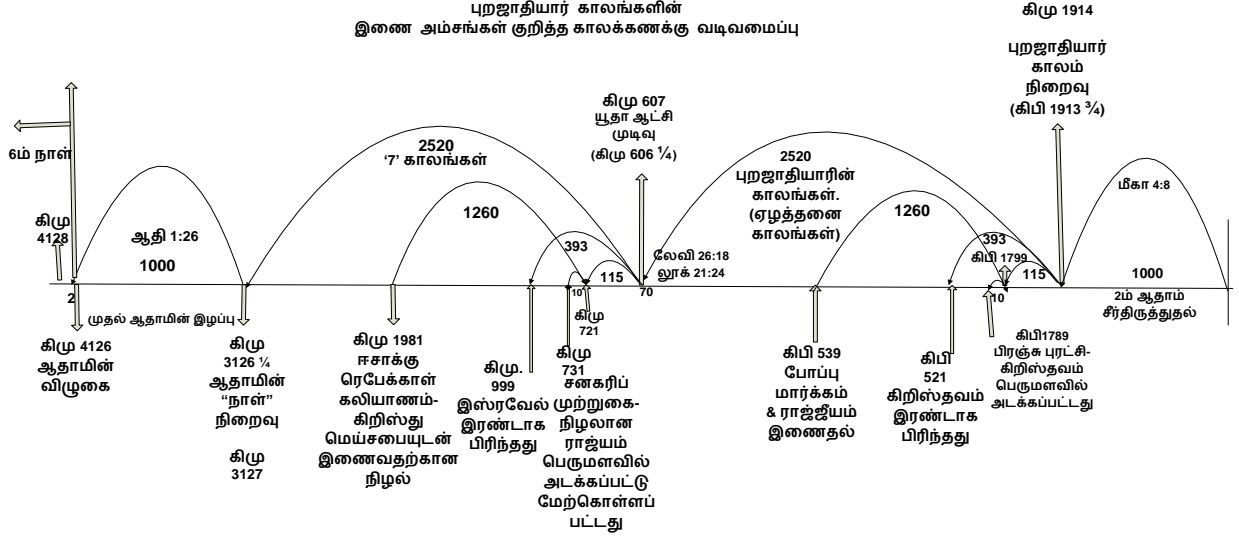

**வரைபடத்தின் அடிப்படை அம்சங்கள் :**

லேவி 26:18. இஸ்ரவேலுக்கு விரோதமாக “ஏழத்தனை (காலங்கள்)” தண்டனை முன்னறிவிக்கப்பட்டது.

லூக் 21:24. “புறஜாதியார் காலங்கள்” பற்றிய தீர்க்கதரிசனத்தை இயேசு உறுதி செய்தார்.

**வரைபட விளக்கம் :**

- 1) இந்த வரைபடத்தின் முக்கியமானதும் பிழையற்றதுமான அம்சம், கிமு 607 (606¼)ம் வருஷம் ஆகும். யூத ஆட்சி கவிழ்க்கப்பட்டு எருசலேம் அழிவை சந்தித்த வருஷம் இதுவாகும். வரைபடத்தின் நடுபுள்ளியிலிருந்து இரண்டு சுழற்சிகளாக வலது புறமும் இடது புறமும் “2520 வருஷங்கள்” இணையாக உள்ளது.

- 2) ஒரு சுழற்சியாகிய “2520 வருஷங்கள்” கிமு 607 லிருந்து ஆதாமின் நாள்” (கிமு 3127 அல்லது 3126¼) நிறைவு வரையிலும் நீளுகிறது. அடுத்த சுழற்சியாகிய “2520 வருஷங்கள்” கிமு 607ம் வருஷத்திலிருந்து “புறஜாதியார் காலங்கள்” முடிவுக்கு (கிபி 1914 அல்லது 1913¾) இட்டுச் செல்கிறது. கிபி 1914ம் வருஷ இலையுதிர் காலம், கிபி 1913¾ ம் வருஷமாக கணக்கியலில் குறிக்கப்படுகிறது.
- 3) சபை வரலாறு குறித்த இணை அம்சங்களை கிமு 607ம் வருஷத்திலிருந்து பின்னோக்கியும், கிபி 1914ம் வருஷத்திலிருந்து பின்னோக்கியும் காணலாம்.
- a) கிமு 607லிருந்து 1260 + 115 வருஷங்கள் பின்னோக்கி சென்றால், ஈசாக்கும் ரெபேக்காளுக்கும் திருமண செய்து கொண்ட வருஷமாகிய நிழல் அம்சம் கிடைக்கிறது. இதன் பொருளாக, போப்பும், போலிச்சபையும் இணையும் வருஷமாக, 1260 + 115 வருஷங்கள் பின்னோக்கிச் சென்றால், கிபி 539ம் வருஷம் கிடைக்கிறது.
- b) கிமு 607லிருந்து 115 + 10 வருஷங்கள் பின்னோக்கிச் சென்றால், சனகெரிப்பின் முற்றுக்கையில் நிழலாகிய ராஜ்யம் (இஸ்ரவேல்) ஆக்கிரமிக்கப்பட்டது. இதற்கு இணையான பொருளாக, கிபி 1914ம் வருஷத்திலிருந்து 115 + 10 வருஷங்கள் பின்னோக்கிச் சென்றால், கிறிஸ்தவத்தை ஆக்கிரமித்த பிரெஞ்சு புரட்சி நடந்த வருஷம் கிடைக்கிறது.
- c) கிமு 607ம் வருஷத்திலிருந்து 393 வருஷங்கள் பின்னோக்கிச் சென்றால், பத்துக் கோத்திரங்கள், இரண்டு கோத்திரங்களை விட்டு பிரிந்து போன வருஷத்தை (நிழலாக) அடைகிறது. கிபி 1914ம் வருஷத்திலிருந்து 393 வருஷங்கள் பின்னோக்கிச் சென்றால், இணையான “பொருளாக” , மறுமலர்ச்சியின் ஆரம்பக்கட்டத்தில் கிறிஸ்தவம் இரண்டாக பிரிந்த வருஷம் கிடைக்கிறது.

**அனுமானம் : எருசலேமின் விழுகை கிமு 587ம் வருஷத்திற்கு மாற்றப்பட்டால் :**

- 1) வரைபடத்தின் இடப்புறம் உள்ள கிமு வருஷங்கள் அனைத்தும், வலது புறம் நோக்கி (கிமு - கிபி பிரிக்கும் வருஷத்தை நோக்கி) 20 வருஷங்கள் நகர்ந்து விடுகின்றன. இதனால், மேற்குறிப்பிட்ட சம்பவங்களில் எதுவும் குறிப்பிட்டுச் சொல்ல முடியாத நிலை உருவாகி விடுகிறது.

- 2) இருப்பினும், வரைபடத்தின் வலதுபுறத்தில், “புறஜாதியார் காலங்கள்” கிபி 1934ம் வருஷத்தில் முடிவடைகின்றது. இந்த வருஷத்திலிருந்து, பின்னோக்கி இணை சுழற்சிகளை மாற்றி அமைத்தால், கத்தோலிக்க சபையிலிருந்து மார்டின் லூத்தர் பிரிவு, 1260 வருஷ துவக்கத்தில் போப்பு அதிகாரத்தின் உச்ச நிலை, பிரெஞ்சு புரட்சி போன்ற வரலாற்றில் நிகழ்ந்த சம்பவங்கள் ஏதும் குறிப்பிட வாய்ப்பு இல்லை. இந்த இணை அம்சங்கள் அழிக்கப்படுகின்றன.
- 3) மேலும், கிபி 1914ம் வருஷத்தின் முக்கியத்துவம் செல்லாததாகி விடுகிறது. பழைய உலகத்தின் ஒழுங்கும் ஆதிக்கமும் மாறி, புதிய உலகத்துக்கு வந்ததற்கு கிபி 1914ம் வருஷம் திருப்பு முனையாக உள்ளது.
- 4) மேற்குறிப்பிட்டபடி, தேவ ஏற்பாட்டில் காலக்கணக்கு இணைகளுக்கு உள்ள விசேஷித்த தனித்தன்மையான இணக்கங்களில் இழப்பு ஏற்படுகிறது. வேத மாணவரின் தீர்க்கதரிசன / காலக்கணக்கு அமைப்பு முறையில் கிமு 607ம் வருஷம் (606¼) ஒரு முக்கியமானதும், இன்றியமையாததுமாய் உள்ளது என்பதை உணர்த்துகிறது.

தேவ ஏற்பாட்டின் 7000 வருஷ காலக்கணக்கில் வேதாகம தீர்க்கதரிசனம், வரலாற்று நிகழ்வுகள், மற்றும் சம்பவங்கள் ஆகியவற்றின் இடையே உள்ள இணக்கமான பிணைப்பு நம்மை வியப்பில் ஆழ்த்துகிறது. இந்த காலக்கணக்கில் ஒரு வருஷத்தை மாற்றினாலும் இணை அம்சங்கள் பெரிதும் பாதிக்கப்படுகின்றது. இவ்விதமாக, யுகங்களைப் பற்றிய காலக்கணக்கின் இணக்கமும், துல்லியமும், தேவனுடைய முன்னறிவையும் நோக்கத்தையும் செயல்பாடுகளையும் வெளிப்படுத்துவதாக உள்ளது. இப்படிப்பட்ட இணக்கங்கள் அமைந்த கட்டமைப்பான காலக்கணக்கின் பிழையற்ற தன்மையை வெளிப்படுத்துகிறது. இந்த காலக்கணக்குகள் அறுவடை கால செய்தியை உள்ளடக்கியதாக இருப்பதால், யுகங்களைப் பற்றிய தேவ ஏற்பாட்டின் நேர்த்தியையும் ஒப்புமை பொருத்தங்களையும் போற்றுவோமாக.

யூத ராஜாவாகிய சிதேக்கியாவின் விழுக்கையிலிருந்து “புறஜாதியார் காலங்கள்” துவங்குகிறது என்று புதிய காலக்கணக்கு கூறுகிறது. மேலும், “பாழ்க்கடிப்பின் காலம்” எதுவுமில்லை என்றும், “சிறையிருப்பின் காலம்” மட்டும் இருந்தது என்றும், யோயாக்கீமின் ஆட்சியில் இந்த “சிறையிருப்பின் காலம்” துவங்கியது என்றும் புதிய காலக்கணக்கு கூறுகிறது. யோயாக்கீமின் ஆட்சியிலிருந்து இஸ்ரவேலரின் விழுக்கை ஆரம்பமானது என்று புதிய காலக்கணக்கு கூறுகிறது. அப்படி இருந்தால், “புறஜாதியார் காலங்களின்” ஆரம்பம், அதாவது, இஸ்ரவேலர்கள் மீதான தண்டனை சிதேக்கியா ராஜாவின் விழுக்கையிலிருந்து ஏன் கணக்கிட வேண்டும் ?



புறஜாதியாரின் காலங்களை யோயாக்கீமின் ஆட்சியின் நடந்த சிறையிருப்பின் காலத்திலிருந்து தானே கணக்கிட வேண்டும்! புதிய காலக்கணக்கு இவ்விதம் கணக்கிடாததற்கு காரணம், புறஜாதியாரின் காலங்கள் கிபி 1914க்கு பதிலாக, கிபி 1903ல் முடிவு பெறும். கிபி 1903ம் வருஷத்தில் குறிப்பிடப்படும்படியாக எவ்வித நிகழ்வும் இல்லை. மேலும், “புறஜாதியார் காலங்களை” கணக்கிடுகையில், ஒரு குறிப்பிட்ட வருஷத்தைக் குறிக்காமல், 6 வருஷங்கள் அடங்கிய காலப்பகுதியின் ஆரம்பத்தையும் முடிவையும் சொல்கிறது.

புறஜாதியாரின் காலங்களாகிய 2520 வருஷங்களைக் கணக்கிடும் பொழுது, கிமு விலிருந்து கிபிக்கு மாறும் போது 1 வருஷம் கூட்டப்பட்டு, புறஜாதியாரின் காலங்கள் கிபி 1914க்கு பதிலாக 1915ம் வருஷத்தில் முடிவடைவதாக புதிய காலக்கணக்கு கூறுகிறது. இந்த 1 வருஷ கூடுதல், புறஜாதியார் காலங்களைக் கணக்கிடும் பொழுது மட்டும் சேர்த்து கொள்ளப்படுகிறது. ஆனால், யூபிலி சுழற்சிகளில் கிமு விலிருந்து கிபி க்கு மாறும் பொழுது, இந்த 1 வருஷம் புதிய காலக்கணக்கில் சேர்க்கப்படுவதில்லை.

ஒரு வருஷ கூடுதல் தேவை இல்லை; புறஜாதியார் காலங்கள் கிபி 1914ம் வருஷத்தில் முடிவடைவதில் எந்த மாற்றமும் இல்லை. ஏனெனில், கிபி 1914ம் வருஷத்தில் தான், முதலாம் உலக யுத்தம் நடந்தது. தானியேல் 2:44ம் வசனத்தின் தீர்க்கதரிசனத்தின்படி, இஸ்ரவேலை தன் கட்டுப்பாட்டுக்குள் கொண்டுவர, கிபி 1914ல் தான் சிலையின் பாதங்கள் மீது கல் மோதியது.

@@@@@@@@@@@@@@@@@@@@

## சுவரில் எழுதிய கைவிரல்

தானி 5:25-28.

“எழுதப்பட்ட எழுத்து என்னவென்றால்: மெனே, மெனே, தெக்கேல் ,உப்பார்சின் என்பதே. இந்த வசனத்தின் அர்த்தமாவது: மெனே என்பதற்கு, தேவன் உன் ராஜ்யத்தை மட்டிட்டு, அதற்கு முடிவுண்டாக்கினார் என்றும், தெக்கேல் என்பதற்கு நீ தராசிலே நிறுக்கப்பட்டு, குறையக் காணப்பட்டாய் என்றும் பெரேஸ் என்பதற்கு, உன் ராஜ்யம் பிரிக்கப்பட்டு, மேதியருக்கும் பெர்சியருக்கும் கொடுக்கப்பட்டது என்றும் அர்த்தமாம் என்றான்”.

- 1) மெனே : எண்ணப்பட்டது
- 2) மெனே : எண்ணப்பட்டது
- 3) தெக்கேல் : நிறுக்கப்பட்டது
- 4) பெரேஸ் (உப்பார்சின்) : பிரிக்கப்பட்டது

மெனே = மினா = எபிரேய கன அளவு (WEIGHT)  
 1 மினா = 50 சேக்கல்கள் நிறை கொண்டது  
 தெக்கேல் = எபிரேய கன அளவு. (சேக்கல்)  
 1 தெக்கேல் = 20 கேரா  
 1 மினா = 50 சேக்கல்கள் = 50 x 20 = 1000 கேரா

சுவரில் எழுதப்பட்டவை :

ஒரு மினா = 1000 கேரா  
 ஒரு மினா = 1000 கேரா  
 ஒரு தெக்கேல் = 20 கேரா (யாத் 30:13; லேவி 27:25; எண் 3:47; எசேக் 45:12)  
 அரை மினா = 500 கேரா  
 பிரிக்கப்பட்டது)

-----  
 2520  
 -----

புறஜாதியாரின் காலங்கள் துவக்கம் ]  
 (சிதேக்கியா ராஜா ஆட்சி இழந்த வருஷம் - ] கி.மு. 606  
 தேசம் பாழாகத் தொடங்கிய காலம்- ]  
 எருசலேமும், ஆலயமும் அழிந்த காலம்) ]  
 புறஜாதியாரின் காலம் = 2520 வருஷங்கள் = கி.மு. 606 + 2520 = கி.பி. 1914.  
 யூதர் தண்டனை காலம் = 7 காலங்கள் = 7 x 360 = 2520 வருஷங்கள்.  
 SHEBA = ஏழு (லேவி 26:18,24,28)

@@@@@@@@@@@@@@@@@@@@

## ஆசரிப்புக் கூடார பலிபீட பிரதிஷ்டை காணிக்கைகள்

ஆசரிப்புக் கூடார பலிபீடம் பிரதிஷ்டை செய்யப்பட்ட நாளில் இஸ்ரவேலின் ஒவ்வொரு கோத்திரமும் செலுத்திய காணிக்கைகள் பற்றிய விவரங்கள் எண்ணாகமம் 7ம் அதிகாரத்தில் குறிக்கப்பட்டுள்ளது :

எண்	கோத்திரம்	ஒரு வெள்ளி தாலம் (130 சேக்கல் எடை)	ஒரு வெள்ளி கலம் (70 சேக்கல் எடை)	ஒரு பொன் தூப கரண்டி (10 சேக்கல் எடை)
1	யூதா	130 சேக்கல்	70 சேக்கல்	10 சேக்கல்
2	இசக்கார்	130 சேக்கல்	70 சேக்கல்	10 சேக்கல்
3	செபுலோன்	130 சேக்கல்	70 சேக்கல்	10 சேக்கல்
4	ரூபன்	130 சேக்கல்	70 சேக்கல்	10 சேக்கல்
5	சிமியோன்	130 சேக்கல்	70 சேக்கல்	10 சேக்கல்
6	காத்	130 சேக்கல்	70 சேக்கல்	10 சேக்கல்
7	எப்பிராயீம்	130 சேக்கல்	70 சேக்கல்	10 சேக்கல்
8	மனாசே	130 சேக்கல்	70 சேக்கல்	10 சேக்கல்
9	பென்யமீன்	130 சேக்கல்	70 சேக்கல்	10 சேக்கல்
10	தாண்	130 சேக்கல்	70 சேக்கல்	10 சேக்கல்
11	ஆசேர்	130 சேக்கல்	70 சேக்கல்	10 சேக்கல்
12	நப்தலி	130 சேக்கல்	70 சேக்கல்	10 சேக்கல்
		12 X 130 = 1560 சேக்கல்கள்	12X70=840 சேக்கல்கள்	12 X 10 = 120 சேக்கல்கள்

காணிக்கை = 1560 + 840 + 120 = 2520 சேக்கல்கள்.

புறஜாதியார் காலங்கள் = 7 காலங்கள் = 7 X 360 சந்திர நாட்கள்  
= 2520 வருஷங்கள் (1 நாள் = 1 வருஷம்)

@@@@@@@@@@@@@@@@@@@@

புறஜாதியார் காலங்கள் - 2520 வருஷங்கள்

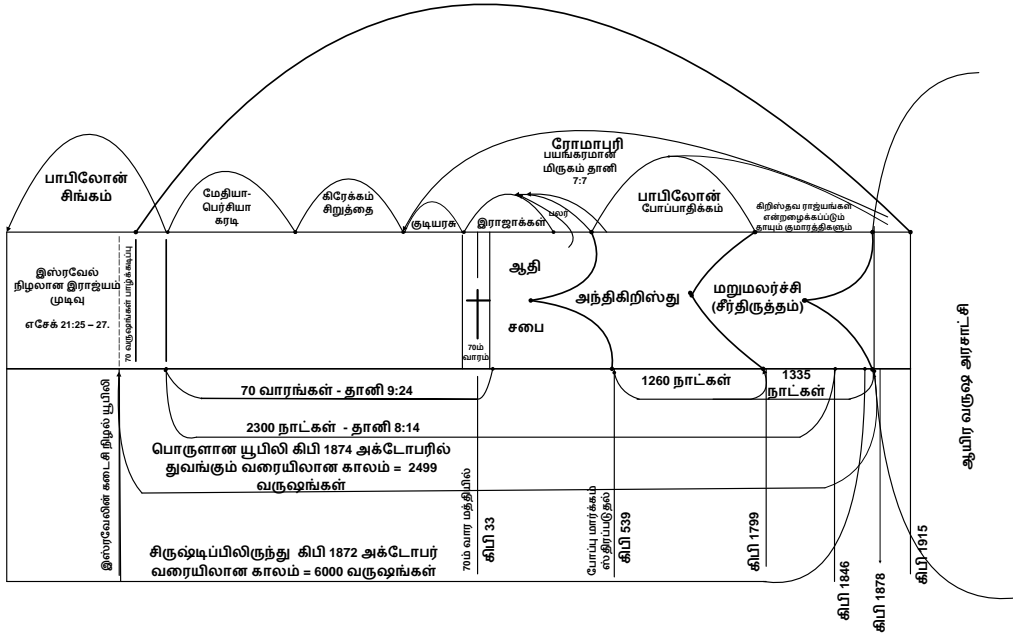

தானியேல் தீர்க்கதரிசனங்கள் - உலக வரலாறு

## வில்லியம் மில்லர் காலக்கணக்கு

வில்லியம் மில்லர் (1782 - 1849) :

வில்லியம் மில்லர் தம்முடைய தீவிரமான வேதாகம ஆராய்ச்சிக்குப் பின்னர், விசுவாசம் சம்பந்தப்பட்ட 20 தொகுப்பு விஷயங்களை (TWENTY ARTICLES OF FAITH" வரிசைப்படுத்தி கிபி 1822ம் வருஷம் செப்டம்பர் 5ம் தேதி வெளியிட்டார். அதில் 15வது பொருளாக, கிறிஸ்துவின் இரண்டாம் வருகை வெகு சமீபத்தில் உள்ளது என்று தெரிவித்தார். அவர் கணித்த கிபி 1843ம் வருஷத்திற்கு 21 வருஷங்களுக்கு முன்னதாக, 2ம் வருகை நடக்க இருப்பதைப் பற்றி பிரசங்கம் பண்ணத் தொடங்கினார்.

மில்லர் கணித்த காலக்கணக்கு :

காலப்பகுதி	வருஷங்கள்
ஆதாமிலிருந்து ஜலப்பிரளயம் வரை	1656
ஜலப்பிரளயம் முதல் ஆபிரகாம் வரை	428
ஆபிரகாம் முதல் இஸ்ரவேலர் கானானில் நுழையும் வரை	470
கானானில் பிரவேசித்தது முதல் ஆலயம் கட்ட ஆரம்பிக்கும் வரை	581
ஆலயம் கட்ட துவங்கியது முதல் மனாசே சிறையிருப்பு வரை	345
மனாசே சிறையிருப்பு முதல் கி.பி. 1 வரை	677
கிபி 1 முதல் கிபி 1843 வரை	1843
மொத்தம்	6000

வில்லியம் மில்லர் காலக்கணக்கின்படி, கிறிஸ்துவின் இரண்டாம் வருகை கி.பி. 1843 மார்ச் 21ம் தேதியிலிருந்து 1844 மார்ச் 21ம் தேதிக்கு இடைவெளியில் நடைபெறும் என்று எதிர்பார்த்தார். மார்ச் 21 = வசந்த காலம் (SPRING EQUINOX).

கிபி 1843/44ம் வருஷத்தின் பெரும் ஏமாற்றத்திற்குப் பின், அவரை பின்பற்றிய அட்வென்டிஸ்டுகள் அநுமானித்த தேதிகளும் ஏமாற்றமாகவே முடிந்தன. மில்லர் தாம் மரணம் அடையும் வரையிலும், கிறிஸ்துவின் இரண்டாம் வருகை பற்றிய தேதி கணிப்பிற்கு ஊக்கம் அளிக்கவில்லை.

வில்லியம் மில்லர் : தீர்க்கதரிசனங்கள்

தீர்க்கதரிசன வருஷங்கள்	காலப்பகுதி	விவரங்கள்
1260	கி.பி. 538 முதல் கி.பி. 1798 வரை	போப்பு ரோமாபுரியை தன் கட்டுப்பாட்டுக்குள் அடக்கியது முதல் பிரெஞ்சு தளபதி பெர்தியெர் போப்புவை பதவியிறக்கம் செய்தது வரை
1290	கி.பி. 508 முதல் கி.பி. 1798 வரை	பத்து ராஜாக்கள் மதமாற்றம் ஆனது முதல் பிரெஞ்சு தளபதி போப்புவை பதவி இழக்கச் செய்தது வரை
1335	கி.பி. 508 முதல் கி.பி. 1843 வரை	பத்து ராஜாக்கள் மத மாற்றம் ஆனது முதல் கிறிஸ்துவின் இரண்டாம் வருகை வரையிலும்
2520	கி.பி. 677 முதல் கி.பி. 1843 வரை	இஸ்ரவேலின் 7 காலங்கள் ஆரம்பம் முதல் கிறிஸ்துவின் 2ம் வருகை வரையிலும்
2450	கி.பி. 607 முதல் கி.பி. 1843 வரை	அனுசரிக்கப்படாத 49 யூபிலிகள்
2300	கி.பி. 457 முதல் கி.பி. 1843 வரை	தானி 8:14ன் 70 வாரங்கள் துவக்கம் முதல் கிறிஸ்துவின் 2ம் வருகை மட்டும்
490	கி.பி. 457 முதல் கி.பி. 33 வரை	தானி 8:14ன் 70 வாரங்கள் துவக்கம் முதல் இயேசுவின் பலி வரை.

## வேதாகம காலக்கணக்கு ஆராய்ச்சியாளர்கள்

ஹேல்ஸ் (கிபி 1747 - 1831) :

ஹேல்ஸ் என்ற ஆராய்ச்சியாளர் செப்துவஜென்ட் பிரதியை அடிப்படையாகக் கொண்டு வேதாகம காலக்கணக்கை கணித்தார். இவர் ஆதாமின் சிருஷ்டிப்பு நடந்த வருஷம் கிமு 5411ம் வருஷம் எனவும், 6000 வருஷங்களின் முடிவு கிபி 590ம் வருஷம் என்று கணித்தார். இயேசுவே மேசியா என்ற வாதத்தைத் தவிர்ப்பதற்காக, யூதர்கள் எபிரேய வேதாகமப் பிரதிகளில் பல பகுதிகளை அழித்து விட்டார்கள் என்று ஹேல்ஸ் எழுதியுள்ளார். எபிரேய பிரதிகள் சிதைக்கப்பட்டுள்ளது என்று ஹேல்ஸ் கூறுவதற்கு மாறாக, பெரும்பாலான வேதாகம வல்லுநர்கள், எபிரேய பிரதிகள் சரியாக உள்ளதென்றும், செப்துவஜென்ட் பிரதிகள் தான் பல மாற்றங்களுக்கு உள்ளானது என்றும் கூறுகின்றனர். செப்துவஜென்ட் பிரதி எகிப்திய காலக்கணக்குக்கு ஏற்றவிதமாக மாற்றப்பட்டது என்று நம்பப்படுகிறது.

எட்வர்ட் பிஷப் எலியட் தமது "HORAE APOCALYPTICAE" என்ற புஸ்தகத்தில் செப்துவஜென்ட் பிரதியில் உள்ள தவறுகளை விரிவாக எடுத்துரைக்கிறார் :

"யூதர்கள் முற்பிதாக்களின் தலைமுறை வயதுகளை குறைப்பதற்கான முகாந்திரம் சிறிதும் இல்லை. ஆனால், காலக்கணக்கு வருஷங்களை அதிகப் படுத்துவதற்கு வெளிப்படையான நோக்கம் செப்துவஜென்ட் மொழிபெயர்ப்பாளர்களுக்கு இருந்தது. எகிப்திலுள்ள அலெக்ஸாண்ட்ரியா பட்டணத்தில் 72 யூத அறிஞர்கள் மோசேயின் புஸ்தகங்களை மொழிபெயர்க்கும் போது, தங்கள் மூதாதையர்களின் தலைமுறை காலக்கணக்குகளை போட்டியின் காரணமாக விரிவுபடுத்தும் நோக்கத்தில் ஒவ்வொரு தலைமுறையிலும் 100 வருஷங்களைக் கூட்டினர்".

செப்துவஜென்ட் பிரதியில் உள்ள "எண்கள்" பற்றிய பல தவறுகளில் ஒரு தவறை அகஸ்டின் கீழ்க்கண்டவாறு குறிப்பிடுகிறார் :

மெத்தூசலா தன் 167ம் வயதில் லாமேக்கைப் பெற்றான் என்றும், அதற்கு பின்பு 802 வருஷங்கள் உயிர் வாழ்ந்தான் என்று பெரும்பாலான செப்துவஜென்ட் பிரதிகளில் காணப்படுகிறது. அதாவது, ஜலப்பிரளயத்திற்குப் பிறகு 14 வருஷங்கள் மெத்தூசலா உயிர் வாழ்ந்தான் என்று பொருள்படுகிறது. ஆனால் அதே செப்துவஜென்ட் பிரதிகளில் நோவா, சேம், காம், யாப்பேத், அவர்களுடைய மனைவிகள் ஆகிய எட்டு பேர்கள் மட்டுமே காக்கப்பட்டுள்ளனர் என்று உள்ளது.

**ஹென்றி ஃபைன்ஸ் கிளிண்டன் (கிபி 1781 - 1852) :**

இவர் ஆதாமின் சிருஷ்டிப்பு கிமு 4138ம் வருஷம் நடந்தது என்று கணித்தார். ஆபிரகாமின் பிறப்பு வருஷம் பற்றிய இவருடைய கணிப்பிற்கும், பவன் காலக்கணிப்பிற்கும் 10 வருஷங்கள் வித்தியாசம் உள்ளது. ஆபிரகாமின் பிறப்பு கிமு 2020ம் வருஷத்திற்கு பதிலாக கிமு 2030ம் வருஷம் என்று கணித்தார். உலக வரலாற்றின் 6000 வருஷங்கள் கிபி 1862ம் வருஷத்தில் முடிவடைகிறது என்று கிளிண்டன் கணித்தார்.

**எட்வர்ட் பிஷப் எலியட் (கிபி 1793 - 1875) :**

கிபி 1846ம் வருஷத்தில் எலியட் "HORAE APOCALYPTICAE" என்ற புஸ்தகத்தை எழுதினார். அந்த புஸ்தகத்தில், தன்னுடைய நண்பனும், சகோதரனுமாகிய கிறிஸ்டோபர் பவன் அவர்களால் தயாரிக்கப்பட்ட "உலக வரலாற்று காலக்கணக்கு அட்டவணையை" சேர்த்துள்ளது பற்றி எலியட் குறிப்பிட்டுள்ளார்.

தீர்க்கதரிசன அடிப்படையில் யூபிலி காலங்கள் 1875ம் வருஷத்தை அடைகிறது என்ற கணிப்பும், புறஜாதியாரின் காலம் கிமு 606ம் வருஷத்திலிருந்து கிபி 1914ம் வருஷத்தை அடைகிறது என்ற கணிப்பும் எலியட் அவர்களின் புஸ்தகத்தின் 2ம் பதிப்பில் காணப்படுகிறது.

**நெல்சன் பார்பர் : (1824 - 1905) :**

இவர் மில்லருக்கு உதவியாக இருந்தவர். கிபி. 1843/44ம் வருஷத்தில் வில்லியம் மில்லரின் ஏமாற்றத்தைத் தொடர்ந்து, அட்வென்டிஸ்டாக இருந்த நெல்சன் பார்பர் 2ம் வருகையைப் பற்றிய விஷயத்தில் பல வருஷங்கள் பெருங்குழப்பத்தில் இருந்தார். மில்லரின் காலக்கணிப்பில், பாழாக்கும் அருவருப்பு ஸ்தாபிக்கப்படுவதற்கு முன்னதாக உள்ள 30 வருஷங்களிலிருந்து 1000 வருஷ அரசாட்சியைக் குறித்த கணிப்பை ஏன் ஆரம்பிக்க வேண்டும் என்ற நினைப்பு பார்பருக்கு திடீரென்று தோன்றியது. மில்லரின் கணிப்பில் இந்த 30 வருஷங்கள் தான் தவறு ஏற்பட காரணமாய் இருந்தது என்றும், தானியேலின் நாட்கள், கிபி 1843ம் வருஷத்திற்குப் பதிலாக கிபி 1873ம் வருஷத்தில் தான் முடிவடைகிறது என்று பார்பர் கணித்தார். அவர் இங்கிலாந்து சென்ற போது, லண்டன் நூலகத்தில் E.B. எலியட் எழுதிய "HORAE APOCALYPTICAE" புஸ்தகத்தில் 6000 வருஷங்களின் முடிவு கிபி 1873ம் வருஷம் ஆகும் என்று கணித்திருந்ததைப் பார்த்து ஆச்சரியம் அடைந்தார்.



அவர் இங்கிலாந்திலிருந்து அமெரிக்கா திரும்பிய உடன், கிபி 1870ல் \*நடு இரவின் குரல்: இயேசு கிபி 1873ல் ஏன் திரும்ப வருவார் என்பதற்கான சாட்சியங்கள்” (THE MIDNIGHT CRY : EVIDENCES WHY JESUS WILL RETURN IN 1873) என்ற புத்தகத்தை வெளியிட்டார். இந்த புத்தகத்தில் காலக்கணக்கு தீர்க்கதரிசனங்களை பின்வருமாறு கணித்தார் : அதாவது,

கி.பி. 538 + 1260 = கி.பி. 1798

கி.பி. 538 + 1290 = கி.பி. 1828

கி.பி. 538 + 1335 = கி.பி. 1873

பார்பர் 1260,1290,1335 வருஷங்கள் ஒரே தேதியிலிருந்து ஆரம்பிக்கும் என்று அநுமானித்தார். அவர் எதிர்பார்த்த விதமாக கிறிஸ்து கிபி 1873ல் வரவில்லை. “ஹெரால்ட் ஆஃப் மார்னிங்” என்ற இதழை பிரசுரிக்க துவங்கினார். காலக்கணக்கில் சில மாற்றங்களைச் செய்து, கிறிஸ்து கிபி 1875ல் வருவார் என்றும், யூத சுவிசேஷ யுக இணைகளை கிபி 1873க்குப் பதிலாக கிபி 1875ம் வருஷத்திற்கு மாற்றி அமைத்தார். புறஜாதியாரின் காலங்கள் கிமு 606ல் துவங்கி கிபி 1914ம் வருஷத்தில் முடிவடைகிறது என்பதும், தீர்க்கதரிசன யூபிலி காலங்கள் கிபி 1875ம் வருஷத்தை எட்டுகிறது என்பதும் எலியட் தன் புத்தகத்தில் ஏற்கனவே எழுதியிருந்தார். இந்த அநுமானங்களை பார்பர் தனக்குரியதாக்கிக் கொண்டார்.

நெல்சன் பார்பர் வெளியிட்டு வந்த ஹெரால்ட் ஆஃப் மார்னிங் இதழில் பார்பர் மற்றும் பேட்டன் ஆகிய இருவரின் காலக்கணக்கு தீர்க்கதரிசனங்களின் விளக்கங்கள், சகோ. ரசல் அவர்களின் கவனத்தை ஈர்த்தது. (ரீபிரிண்ட் R 3822 - பக்கம் 230)

சகோ. ரசல் கிபி 1876 கோடை காலத்தில் நெல்சன் பார்பரை தம் சொந்த செலவில் பிலதெல்பியாவுக்கு வரவழைத்து, கிறிஸ்துவின் இரண்டாம் வருகை 1874 ம் வருஷம் என்பதற்கும், அறுவடை துவங்கியதற்கான வேதாகம விளக்கங்களைக் கொடுக்க முடியுமா என்று சகோ. ரசல் கேட்டதற்கு, பார்பர் அளித்த விளக்கங்கள் திருப்திகரமாக இருந்தது என்று ரசல் தெரிவித்தார். பார்பரின் ஹெரால்ட் ஆஃப் மார்னிங் இதழின் வாசகர்கள் பெரும்பான்மையினர் அட்வென்டிஸ்டுகளாக இருந்த காரணத்தினால், 2ம் வருகையைப் பற்றிய ஏமாற்றத்தில் அவர்கள் இருந்ததால், பார்பர் பொருளாதார நெருக்கடியில் இதழை பிரசுரிக்க இயலாத நிலையை பார்பர், ரசலிடம் எடுத்துரைத்தார். ரசல் அளித்த உதவியைத் தொடர்ந்து, J.H. பேட்டன் & ரசல் துணை எட்டடர்களாக நியமிக்கப்பட்டு, இதழ் பிரசுரமாகத் தொடங்கியது. பார்பரின் “மூன்று உலகங்கள்” புத்தகம் பிரசுரம் ஆக ரசல் பொருளுதவி செய்தார்.

சில வருஷங்களுக்குப் பிறகு, பார்பர் கிறிஸ்துவின் மீட்பின் பலியை மறுத்து இதழில் கட்டுரை எழுதினார். பார்பரின் கருத்துக்கு மறுப்பு தெரிவித்து, சகோ. ரசல் கேட்டுக்கொண்டதற்கு இணங்க, சகோ. பேட்டன் இதழில் கட்டுரை எழுதினார். இதைத் தொடர்ந்த சர்ச்சைகளால், சகோ. ரசலும், சகோ. பேட்டனும் “சீயோன் காவற்கோபுரம்” என்ற இதழை பிரசுரிக்க ஆரம்பித்தனர்.

“களைகளும் கோதுமை மணிகளும் பிரிக்கப்படுவது” என்பது பரிசுத்த ஸ்தலம் சுத்திகரிக்கப்படுவதைக் காட்டுகிறது என்றும், இது நடக்கும் வரையிலும், கிறிஸ்து இன்னும் திரும்பி வரவில்லை என்று கிபி 1880 வருஷத்தில் “ஹெரால்ட் ஆஃப் மார்னிங்” இதழில் எழுதினார். பார்பர் கிபி 1905ம் வருஷத்தில் மரணம் அடைந்தார்.

**கிளைடன் உட் ஒர்த், ரூதர்ஃபோர்டு, யேகோவாவின் சாட்சிகள் :**

சகோ. ரசல் கிபி 1916ம் வருஷத்தில் மரணம் அடைந்த பிறகு, எலியட் / பவன் / ரசல் காலக்கணக்கை கிளைடன் உட் ஒர்த் (7ம் வால்யூமை எழுதியவர்) தன்னுடைய “கோல்டன் ஏஜ்” (GOLDEN AGE) இதழில் பிரசுரித்தார். எலியட் / பவன் / ரசல் காலக்கணக்கை ஏற்றுக் கொண்டு, ஜட்ஜ் ரூதர்ஃபோர்ட் தான் வெளியிட்டு வந்த “காவற் கோபுரம்” இதழில் பிரசுரித்தார். ரசலின் மறைவுக்குப் பிறகு 13 வருஷங்கள் கழித்து, காவற் கோபுரம் கிபி 1929ம் வருஷத்தில் காலக்கணக்குகளில் மாற்றங்களை கொண்டு வர ஆரம்பித்தது. காவற் கோபுரம் கிபி 1929ம் வருஷத்தில், 1799ம் வருஷத்தை புறக்கணித்தது. பிறகு, கிபி 1932ல், 1874ம் வருஷத்தையும் புறக்கணித்தது. யேகோவாவின் சாட்சிகள் கிபி 1942ம் வருஷத்தில் வெளியிட்ட புஸ்தகத்தில், 6000 வருஷங்களின் முடிவு வருஷமாக கிபி 1975ம் வருஷத்தை மறைமுகமாகக் குறிப்பிட்டது. காவற் கோபுரத்தின் கிபி 1984ம் வருஷ இதழில், கிறிஸ்துவின் கண்ணுக்குத் தெரியாத பிரசன்னம் கிபி 1914ம் வருஷம் என குறிக்க முற்பட்டனர்.

யேகோவாவின் சாட்சிகள் இன்றைய நிலையில், “ஏழத்தனை காலங்கள்” (2520) மற்றும் “70 வாரங்கள்” ஆகியவற்றையும், 2300 நாட்கள், 1260 நாட்கள், 1290 நாட்கள், 1335 நாட்கள் ஆகிய காலக்கணக்கு தீர்க்கதரிசனங்களை “சொல்லர்த்தமான நாட்கள்” என்று கணிக்கின்றனர். கிபி 1914ம் வருஷத்திற்கு பிறகு, யேகோவாவின் சாட்சிகள் தங்கள் அமைப்புடன் இந்த “நாட்களை” சம்பந்தப்படுத்துகின்றனர்.

@@@@@@@@@@@@@@@@@@@@

## யூபிலிகள்

கானான் தேசத்திற்குள் பிரவேசித்த இஸ்ரவேலர்களுக்கு கோத்திரம் வாரியாக ஒவ்வொரு குடும்பத்திற்கும் நிலம் பங்கீடு செய்யப்பட்டது. எதிர்பாராதவிதமாக கடன் சுமையினால் நிலத்தை இழந்து விடும் இஸ்ரவேலர்கள் அடிமைகளாக வேலை செய்யும் நிர்ப்பந்தத்திற்கு ஆளாகினர். இவ்வாறு நில உரிமைகளை இழந்த குடும்பத்தாருக்கு ஒவ்வொரு 50ம் வருஷமாகிய “யூபிலி வருஷத்தில்” நிலம் திரும்பக் கொடுக்கப்பட்டது.

லேவி 25:10,11.

“ஐம்பதாம் வருஷத்தைப் பரிசுத்தமாக்கி, தேசமெங்கும் அதின் குடிகளுக்கெல்லாம் விடுதலை கூறக்கடவீர்கள்; அது உங்களுக்கு யூபிலி வருஷம். அதிலே உங்களில் ஒவ்வொருவனும் தன் தன் காணியாட்சிக்கும் தன் தன் குடும்பத்துக்கும் திரும்பிப் போகக்கடவன். அந்த ஐம்பதாம் வருஷம் உங்களுக்கு யூபிலி வருஷமாயிருப்பதாக”.

இந்த யூபிலி வருஷ ஆரம்ப நாளில் ஷோபர் எக்காளம் ஊதப்பட்டது. லேவி 25:10,11.

“யூபிலி” ஆயிர வருஷ யுகம் :

சங்கரிக்கப்பட்ட தேவ ஆட்டுக்குட்டியை (யோவான் 1:29) அடையாளப்படுத்தும் விதமாக யூதர்களின் ‘பஸ்கா ஆட்டுக்குட்டி’ இருந்ததைப் போன்று, யூதர்களின் “யூபிலி சட்டம்”, பூமியில் மனுக்குலத்தார் சீரமைக்கப்படும் காலப்பகுதியை அடையாளப்படுத்துகிறது. மனுஷர்கள் இழந்து போனதைத் தேடவும் இரட்சிக்கவுமே மனுஷ குமாரனாகிய கிறிஸ்து பூமிக்கு வந்து தம்மை ஜீவ பலியாக ஒப்புக்கொடுத்தார். (லூக் 19:10) “ஆதாமுக்குள் எல்லாரும் மரிக்கிறது போல, கிறிஸ்துவுக்குள் எல்லாரும் உயிர்ப்பிக்கப்படுவார்கள்”. (1கொரி 15:22) இதைத் தான், “எல்லாம் நிறைவேறித் தீருங் காலங்கள்” என்று வேதம் கூறுகிறது. தேவனுடைய பரிசுத்த தீர்க்கதரிசிகள் அனைவரும் இந்த காலத்தைக் குறித்து முன்னறிவித்தார்கள்.

அப் 3:21.

“உலகத் தோற்றமுதல் தேவன் தம்முடைய பரிசுத்த தீர்க்கதரிசிகளெல்லாருடைய வாக்கினாலும் உரைத்தவைகள் எல்லாம் நிறைவேறித்தீருங் காலங்கள் வருமளவும் பரலோகம் அவரை ஏற்றுக்கொள்ள வேண்டும்”.

மேற்குறிப்பிட்ட இந்த “காலங்களை”, “உம்முடைய இராஜ்யம் வருவதாக” என்று நாம் ஜெபிக்கிறோம். இந்த விசேஷித்த “யூபிலி நாள்” ஒரு வருஷம் அல்ல, 1000 வருஷங்களாக நீடிக்கிறது. பரிசுத்தவான்கள் பரலோக இராஜ்யத்தில் கிறிஸ்துவின் மணவாட்டியாக செயல்பட்டு, பூமியிலுள்ள வம்சங்களையெல்லாம் ஆசீர்வதிக்கும் மகத்தான பணியில் ஈடுபடுகிறார்கள். (கலா 3:7,8)

யோவான் 5:28,29.

“இதைக் குறித்து நீங்கள் ஆச்சரியப்பட வேண்டாம்; ஏனென்றால், பிரேதக் குழிகளிலுள்ள அனைவரும் அவருடைய சத்தத்தைக் கேட்கும் காலம் வரும். அப்பொழுது நன்மை செய்தவர்கள் ஜீவனை அடையும்படி எழுந்திருக்கிறவர்களாகவும், தீமை செய்தவர்கள் ஆக்கினையை அடையும்படி எழுந்திருக்கிறவர்களாகவும் புறப்படுவார்கள்”.

**தேவனுடைய யூபிலி இராஜ்யத்தின் புதிய நிர்வாகம் :**

இதுவரை நிகழ்ந்திராத பெரும் மாற்றங்களை யூபிலி இராஜ்யத்தில் எதிர்பார்க்கலாம். இராஜ்யத்தின் முன்னேற்றம் தாமதமாகிறது என்று நினைத்து தவிப்பு பெருகும். முதலில், நில உரிமைகள், சிவில் உரிமைகள், பணியாளர்களின் உரிமைகள், பெண்களின் உரிமைகள், அங்ககீனமானவர்களின் உரிமைகள் இப்பொழுது திரும்பக் கிடைக்கப் பெறுகின்றன. சுயநலம் பீடித்துள்ள சமுதாயத்தில், மனுஷர்கள் சமூக சேவைகளில் ஈடுபடுவதை தேவன் தடுக்காமல் உள்ளார். இந்த பொல்லாத உலகத்தின் அடிப்படை தீமை சுய நலம் ஆகும். தேவன் இந்த சுயநலமும் பாவமும் கொண்ட இருதயத்தை அகற்றிப் போடுவார். தேவன் இஸ்ரவேலர்களிடம் வாக்குத்தத்தம் செய்ததை நடைமுறைப்படுத்தும் அதே பாணியில், உலகத்தாருடனும் தேவனுடைய செயல்பாடு விளங்கும்.

“உங்களுக்கு நவமான இருதயத்தைக் கொடுத்து, உங்கள் உள்ளத்திலே புதிதான ஆவியைக் கட்டளையிட்டு, கல்லான இருதயத்தை உங்கள் மாம்சத்திலிருந்து எடுத்துப் போட்டு, சதையான இருதயத்தை உங்களுக்குக் கொடுப்பேன்” என்று எசேக் 36:26ம் வசனத்தில் படிக்கிறோம்.

தேவனுடைய இராஜ்யத்தை கிறிஸ்து ஸ்தாபிக்கும் இந்த சமயத்தில், “ஜாதிகள் கோபிக்கிறார்கள்”. ஆனால், தேவத்திட்டங்களை அறியும் நாம் இந்த உபத்திரவங்களைத் தொடர்ந்து, நிலையான மெய் சமாதானம் பூமியில் நிலவும் என்று விசுவாசிக்கிறோம்.

@@@@@@@@@@@@@@@@@@@@

## யூபிலி காலக்கணக்கு (6000 வருஷ கால பிரயாசம் முடிவு)

கிறிஸ்துவின் இரண்டாம் வருகை பற்றிய ஒரே வேத வசனம் : அப் 3:21

“ஆனபடியினாலே, கர்த்தருடைய சந்நிதானத்திலிருந்து இளைப்பாறுதலின் காலங்கள் வரும்படிக்கும், முன்னே குறிக்கப்பட்ட இயேசுகிறிஸ்துவை அவர் உங்களிடத்தில் அனுப்பும்படிக்கும், உங்கள் பாவங்கள் நிவிர்த்தி செய்யப்படும் பொருட்டு நீங்கள் மனந்திரும்பிக் குணப்படுங்கள். உலகத்தோற்றமுதல் தேவன் தம்முடைய பரிசுத்த தீர்க்கதரிசிகளெல்லாருடைய வாக்கினாலும் உரைத்தவைகள் எல்லாம் நிறைவேறித் தீருங்காலங்கள் வருமளவும் பரலோகம் அவரை ஏற்றுக்கொள்ள வேண்டும்”.

இளைப்பாறுதலின் காலங்கள் எல்லாம் நிறைவேறித் தீருங்காலங்கள் வருமளவும் பரலோகம் அவரை ஏற்றுக் கொள்ள வேண்டும்.

“இயேசு திரும்பி வருவது எப்பொழுது ?” என்பதை இளைப்பாறுதலின் காலங்கள் ஆரம்பமாவதை நாம் தெரிந்து கொள்ளும் போது தெரிய வரும்.

பண்டிகைகள், ஓய்வு நாட்கள் - - - வருங்காரியங்களுக்கு நிழலாய் இருக்கிறது. அவைகளின் பொருள் கிறிஸ்துவைப் பற்றியது (கொலே 2:16,17; எபி 10:1) என்று படிக்கிறோம். இவற்றில் ஒன்று தான் யூபிலி வருஷம் ஆகும். இது இழந்தவற்றை திரும்ப பெறும் காலம் ஆகும். (லேவி 25:10) “இளைப்பாறுதலின் காலங்களுக்கு” நிழலாக “யூபிலி” வருஷம் உள்ளது.

**நியாயப்பிரமாணம் : நிழல்**

“நியாயப்பிரமாணத்தையானாலும் தீர்க்கதரிசனங்களையானாலும் அழிக்கிறதற்கு வந்தேன் என்று எண்ணிக் கொள்ளாதேயுங்கள். அழிக்கிறதற்கு அல்ல; நிறைவேற்றுகிறதற்கே வந்தேன்”. (மத் 5:17,18)

“விசுவாசிக்கிற எவனுக்கும் நீதி உண்டாகும்படியாகக் கிறிஸ்து நியாயப்பிரமாணத்தின் முடிவாயிருக்கிறார்”. (ரோம 10:4; கலா 2:16; 3:13,24; 4:9-11; 5:1,18)

“இயேசு நியாயப்பிரமாணத்தின் முடிவாயிருக்கிறார்” என்பது, கிறிஸ்துவின் கிரியைகளினால் நியாயப்பிரமாணத்தின் தீர்க்கதரிசன அம்சங்கள் நிறைவேறும் என்பதையே தெரியப்படுத்துகிறது. அதாவது, நியாயப்பிரமாணம் தீர்க்கதரிசனமாகிறது.

இதைத் தான், “வானமும் பூமியும் ஒழிந்து போனாலும், நியாயப்பிரமாணத்திலுள்ளதெல்லாம் நிறைவேறுமளவும், அதில் ஒரு சிறு எழுத்தாகிலும், ஒரு எழுத்தின் உறுப்பாகிலும் ஒழிந்து போகாது” என்று மத் 5:18ல் இயேசு கூறுவதைப் படிக்கிறோம்.

“நிறைவேறும்” என்றால் “தீர்க்கதரிசனம்” என்பதை உணர்த்துகிறது. “நிறைவேறுதல்” என்பது “முடிவு பெற்றது” என்ற பொருளில் அல்ல ! இது வரை நிழலாக இருந்தது. இப்பொழுது பொருளாக செயல்பட ஆரம்பிக்கிறது.

நியாயப்பிரமாணத்தின் நிழல் மறைந்து போவது, அதன் பொருள் ஆரம்பமாவதை காட்டுகிறது. நிழலான யூபிலி அனுசரிப்பு எப்பொழுது முடிவுக்கு வந்தது ? அதாவது, இஸ்ரவேலர்கள் கடைசியாக எந்த வருஷத்தில் யூபிலி கொண்டாடினார்கள் ?

70 வருஷ பாழ்க்கடிப்பு ஆரம்பம் : கி.மு. 606.25 (கிமு 607)

70 வருஷ பாழ்க்கடிப்பு முடிவு : கி.மு. 536.25

ஆகவே, கி.மு. 607க்கு முன்பு தான் இஸ்ரவேலர்கள் கடைசி யூபிலி கொண்டாடியிருக்க வேண்டும்.

கானானில் பிரவேசித்தது முதல் யூபிலி அனுசரிக்கத் தொடங்கினார்கள்.

கானான் தேசம் பங்கீடு : 6 வருஷங்கள்

நியாயாதிபதிகள் காலம் : 450 ,,

ராஜாக்களின் காலம் : 513 ,,

-----  
969 வருஷங்கள்  
-----

50 வருஷங்களுக்கு ஒரு முறை யூபிலி கொண்டாடப்பட்டது.

$969 / 50 = 19$  யூபிலிகள் முடிவு பெற்றன.

கடைசி யூபிலி முடிந்து, பாழ்க்கடிப்பு ஆரம்பமான கி.மு. 606ம் வருஷத்தில், 19 வருஷங்கள் ஆகி விட்டிருந்தது. அதாவது, பின்னோக்கிய 20ம் வருஷத்தில் கடைசி யூபிலி நடந்தது :

கி.மு. 606.25 + 19 = கி.மு. 626.25 .

கடைசி யூபிலி நடந்த வருஷம் : கிமு 626 அக்டோபர். (அல்லது கிமு 627)

@@@@@@@@@@@@@@@@@@@@

## இளைப்பாறுதல் காலங்கள் : கணக்கீடு (நிழல் அடிப்படையில்)

நிழல் முடிவு பெற்றால், நிறைவேறுதல் ஆரம்பமாக வேண்டும் என்பதை இயேசு மத் 5:18ல் உணர்த்துகிறார்.

கடைசியாக அனுசரிக்கப்பட்ட யூபிலி : கி.மு. 626 அக்டோபர்  
“யூபிலி” இரு பகுதிகளை கொண்டுள்ளது : i) காத்திருப்பது  
ii) அனுசரிப்பது

லேவி 23:3. 7ம் நாள் ஓய்வு நாள்.

லேவி 23:15,16. 7 ஓய்வு நாட்களுக்கு மறுநாள் = 50ம் நாள் = பெந்தகோஸ்தே நாள்.

$$7 \times 7 = 49 \quad = \text{காத்திருக்கும் நாட்கள்.}$$
$$49 + 1 \text{ (அனுசரிக்கும் நாள்)} = 50 \text{ நாட்கள்.}$$

லேவி 25:2-10. ஒவ்வொரு 7ம் வருஷமும் சாதாரண ஓய்வு வருஷம் ஆகும்; 7 ஓய்வு வருஷங்களுக்கு ( $7 \times 7 = 49$  வருஷங்கள்) பிறகு, 50ம் வருஷம் தான் விடுதலை வருஷம் ஆகும். இது தான் “யூபிலி” வருஷம்.

இதே முறையில் தான், “விசேஷித்த யூபிலி ஓய்வு வருஷம்” (GRAND JUBILEE) கணக்கிடப்படுகிறது. 50வது வருஷத்தை 50ஆல் பெருக்க வேண்டும்.

அதாவது, அடையாளமான யூபிலியை (50வது ஓய்வு வருஷத்தை) 50ஆல் பெருக்கி உண்மைப் பொருளின் சுற்றைக் கணக்கிட வேண்டும்.

இந்த மகாப் பெரிய சுற்றின் அளவு =  $50 \times 50$  வருஷங்கள் = 2500 வருஷங்கள்.

முன்னடையாளமான யூபிலியை கடைசியாக அனுசரித்ததிலிருந்து, இந்த மகாப் பெரிய சுற்று கணக்கிடப்பட்டு, இதன் முடிவு, பொருளாகிய உண்மையான விசேஷித்த யூபிலியின் துவக்கத்தை அடைவது, நியாயப்பிரமாணம் முழுமையாக நிறைவேறுவதின் அவசியத்தை அடிப்படையாகக் கொண்டுள்ளது.

முன்னடையாளமான யூபிலி முடிவு = கடைசி யூபிலி முடிவு = கி.மு. 626.25.

நிழலான இந்த சுற்றுக்குப் பின்பு, பொருளான “யூபிலிகளின் பெரிய யூபிலி”யாகிய உண்மையான யூபிலியை நாம் எதிர்பார்க்க முடியாது. கடைசி யூபிலியை அனுசரித்ததிலிருந்து 2500வது வருஷத்தில், அதாவது கிபி 1874 அக்டோபர் மாத ஆரம்பத்தில் உண்மையான யூபிலியாகிய “இழந்ததைத் திரும்பக் கொடுக்கிற காலம்” ஆரம்பிக்கிறது. அதாவது,

காத்திருக்கும் வருஷங்கள் 50 x 50 = 2500 வருஷங்கள்.

பொருள் ஆரம்பமாகிய வருஷம் = கி.மு. 626.25 + 2500 = கிபி 1874

அதாவது,

இளைப்பாறுதலின் காலங்கள் ஆரம்பம் = கி.பி. 1874 அக்டோபர்

அதாவது,

கிறிஸ்துவின் 2ம் வருகையின் பிரசன்னம் = கி.பி. 1874 அக்டோபர்

நியாயப்பிரமாணத்தில் நிழலான யூபிலி

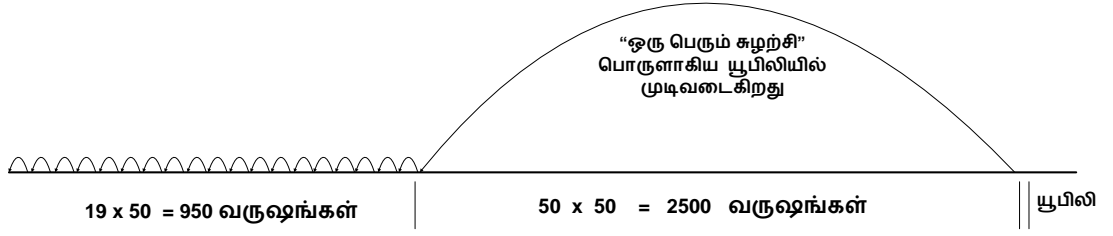

19 நிழலான சுழற்சிகளும் யூபிலிகளும்“ பெரும் சுழற்சி” எண்ணத் துவங்கும் வரை தொடருகிறது.

நிழல் மறைந்த பிறகு, ஒரு பெரும் சுழற்சி ஆரம்பமாகி தன்னுள் அடங்கியுள்ள 50 வருஷங்கள் கொண்ட 50 சுழற்சிகள் முடிவற்றதைத் தொடர்ந்து, இழந்த எல்லாவற்றையும் திரும்ப பெறும் இளைப்பாறுதலின் காலங்களை அடையாளப்படுத்தும் பொருளாகிய யூபிலி ஆரம்பமாகிறது.

@@@@@@@@@@@@@@@@@@@@@@@@@@@@@@@@



**இளைப்பாறுதல் காலங்கள் : கணக்கீடு**  
(தீர்க்கதரிசன அடிப்படையில்)

எரேமியா 25:9-12; 29:10;

“இதோ, நான் வடக்கேயிருக்கிற சகல வம்சங்களையும், என் ஊழியக்காரனாகிய நேபுகாத்நேச்சார் என்கிற பாபிலோன் ராஜாவையும் அழைத்தனுப்பி, அவர்களை இந்தத் தேசத்துக்கு விரோதமாகவும் இதின் குடிகளுக்கு விரோதமாகவும், சுற்றிலுமிருக்கிற இந்த எல்லா ஜாதிகளுக்கும் விரோதமாகவும் வரப்பண்ணி, அவைகளைச் சங்காரத்துக்கு ஒப்புக்கொடுத்து, அவைகளைப் பாழாகவும் இகழ்ச்சிக்குறியாகிய ஈசல் போடுதலாகவும், நித்திய வனாந்தரங்களாகவும் செய்வேன் என்று சேனைகளின் கர்த்தர் சொல்லுகிறார். மகிழ்ச்சியின் சத்தத்தையும், சந்தோஷத்தின் சத்தத்தையும், மணவாளனின் சத்தத்தையும், மணவாட்டியின் சத்தத்தையும் ஏந்திரத்தின் சத்தத்தையும், விளக்கின் வெளிச்சத்தையும் அவர்களிலிருந்து நீங்கப்பண்ணுவேன் என்று கர்த்தர் சொல்லுகிறார். இந்தத் தேசமெல்லாம் வனாந்தரமும் பாழுமாகும்; இந்த ஜாதிகளோ எழுபது வருஷமாகப் பாபிலோன் ராஜாவைச் சேவிப்பார்கள்”.

“பாபிலோனிலே எழுபது வருஷம் நிறைவேறின பின்பு, நான் உங்களைச் சந்தித்து, உங்களை இவ்விடத்துக்குத் திரும்பி வரப்பண்ணும்படிக்கு உங்கள் மேல் என் நல்வார்த்தையை நிறைவேற்றப்பண்ணுவேன் என்று கர்த்தர் சொல்லுகிறார்”.

எரேமியாவினால் உரைக்கப்பட்ட 70 வருஷ பாழ்க்கடிப்புக்கான காரணம் என்ன என்பது, நாளாகம புஸ்தகத்தில் கீழ்க்கண்டவாறு குறிக்கப்பட்டுள்ளது :

2நாளா 36:21.

“கர்த்தர் எரேமியாவின் வாயினாலே சொன்ன வார்த்தை நிறைவேறும்படிக்கு, தேசம் தன்னுடைய ஓய்வு வருஷங்களை இரம்மியமாய் அநுபவித்துத் தீருமட்டும், அது பாழாய்க்கிடந்த நாளெல்லாம், அதாவது, எழுபது வருஷம் முடியுமட்டும் ஓய்ந்திருந்தது”.

இஸ்ரவேலர் கானான் தேசத்தை சுதந்தரித்தது முதல் முதல் சிதேக்கியா விழுகை வரையில்: 969 வருஷங்கள்.

ஒவ்வொரு 7ம் வருஷத்தில் அனுசரித்திருக்க வேண்டிய ஓய்வு வருஷங்கள் :  
969 / 7 = 138.

இவற்றை 70 வருஷ காலப்பகுதியில் நிறைவேற்ற முடியாது; இது மிகவும் குறுகிய காலம்; இந்த வசனத்தில் குறிக்கப்பட்டிருக்கும் “ஓய்வு வருஷங்கள்” 50 வருஷ இடைவெளியில் வரும் “யூபிலி” வருஷங்களையே குறிப்பதாக உள்ளது. ஆகவே, 969 / 50 = 19 யூபிலிகளையே 2நாளா 36:21 ம் வசனம் தெரிவிக்கிறது. “70 ஓய்வு வருஷங்கள்” என்பது நீண்ட காலப்பகுதி ஆகும்.

ஆகவே, “பொருள்” (பெரிய யூபிலி) துவங்குவதற்கு முன்பே, நிழலான 70 “ஓய்வு யூபிலிகள்” அனுசரிக்க வேண்டியதை தீர்க்கதரிசனம் உரைக்கிறது.

மொத்தம் 70 யூபிலிகளில் தேசம் பாழாக்கப்படுவதற்கு முன் அரை மனதுடன் அனுசரிக்கப்பட்ட யூபிலிகள் :  $19 = 19 \times 50 = 950$  வருஷங்கள்  
 “பொருள்” (உண்மையான பெரிய யூபிலி) துவங்குவதற்கு முன் அனுசரிக்க வேண்டிய மீதமுள்ள யூபிலிகள் :  $51 = 51 \times 49 = 2499$  வருஷங்கள்  
 (மீதமுள்ள 51 யூபிலி சுழற்சிகளில், யூபிலி வருஷம் அனுசரிக்கப்படாததால், 49 வருஷங்களக் கொண்ட சுற்றுகளாக நிறைவேறியதாக கணக்கிடப்பட வேண்டியதாகிறது).

நிழலான மொத்த யூபிலிகள் :  $70 = 3449$  வருஷங்கள்

இஸ்ரவேலர் கானானில் பிரவேசித்த வருஷம் : கி.மு. 1575

நிழலான 70 யூபிலிகள் நிறைவேறும் காலப்பகுதி : 3449 வருஷங்கள்

“பொருள்” துவங்கிய வருஷம் : கி.பி. 1874 அக்டோபர்

அதாவது, இளைப்பாறுதலின் காலம் துவங்கிய வருஷம் : கி.பி. 1874 அக்டோபர்

தீர்க்கதரிசன பார்வையில் யூபிலி  
 எரே 25: 9 -12; 2 நாளா 36:21.

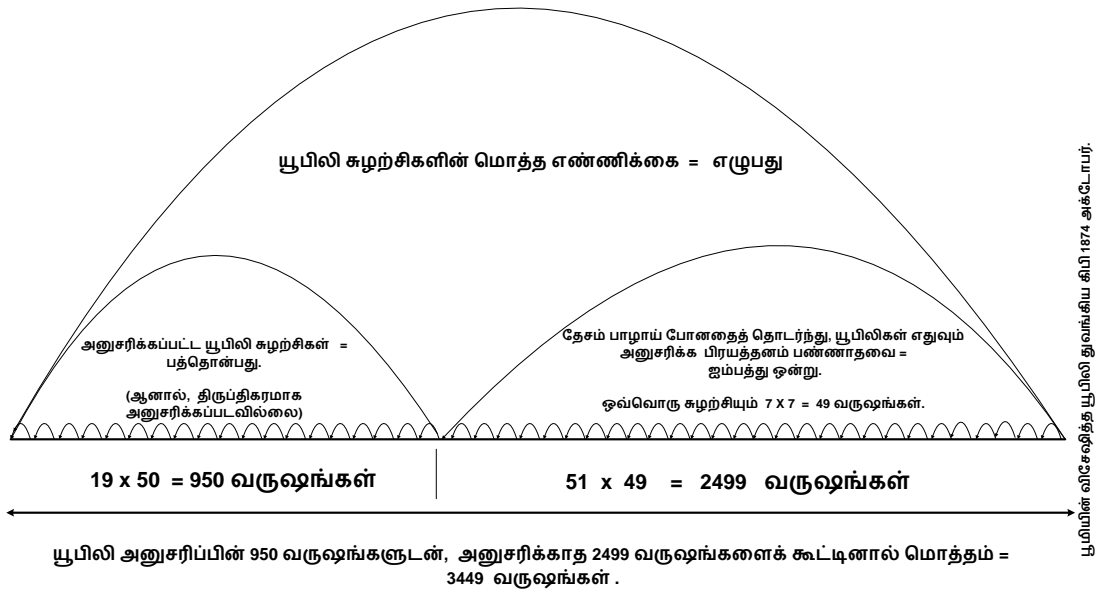

நிழலான யூபிலி முறை துவங்கியதிலிருந்து, இழந்த எல்லாவற்றையும் திரும்ப பெறும் இளைப்பாறுதலின் காலங்களை அடையாளப்படுத்தும் பொருளாகிய யூபிலி துவங்கும் வரைக்கும் உள்ள காலப்பகுதி - கிபி 1874 அக்டோபர்.

## யூபிலி சுழற்சிகள்

யூபிலி சுழற்சிகள் (JUBILEE CYCLES) யூபிலி வருஷத்திலிருந்து அதாவது 50ம் வருஷத்திலிருந்து ஆரம்பமானது என்று புதிய காலக்கணக்கு கூறுகிறது. அடுத்த யூபிலி சுழற்சியின் முதல் வருஷம், முந்தைய யூபிலியின் 50ம் வருஷத்திலிருந்து துவங்கியது என்று புதிய காலக்கணக்கு கீழ்கண்டவாறு கூறுகிறது :

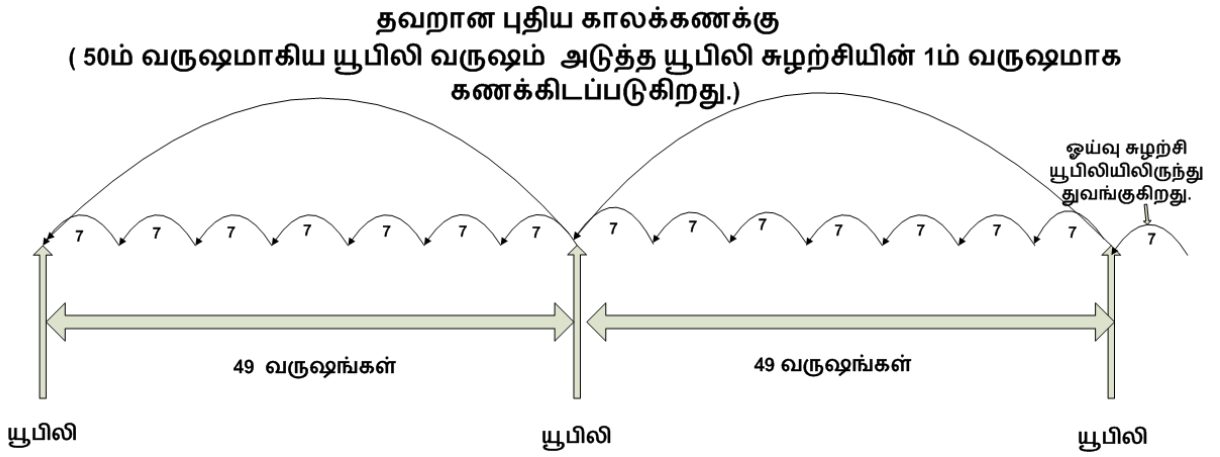

(ஓய்வு நாள் சுழற்சி, யூபிலியிலிருந்தே ஆரம்பமாயிற்று என்பது புதிய காலக்கணக்கு கணிப்பு)

ஆனால், வேதாகமம் லேவி 25:11,12,20-22ல் என்ன கூறுகிறது ?

“அந்த ஐம்பதாம் வருஷம் உங்களுக்கு யூபிலி வருஷமாயிருப்பதாக; அதிலே விதைக்காமலும், தானாய் விளைந்து பயிரானதை அறுக்காமலும்,- கிளை கழிக்காமல் விடப்பட்ட திராட்சச்செடியின் பழங்களைச் சேர்க்காமலும் இருப்பீர்களாக. அது யூபிலி வருஷம்; அது உங்களுக்குப் பரிசுத்தமாயிருக்க வேண்டும்; அந்த வருஷத்தில் வயல்வெளியில் விளைந்தவைகளை நீங்கள் புசிக்கவேண்டும்”.

“ஏழாம் வருஷத்தில் எதைப் புசிப்போம்? நாங்கள் விதைக்காமலும் விளைந்ததைச் சேர்க்காமலும் இருக்க வேண்டுமே! என்று சொல்வீர்களானால், நான் ஆறாம் வருஷத்திலே உங்களுக்கு ஆசீர்வாதத்தை அநுக்கிரகம் பண்ணுவேன். அது உங்களுக்கு முன்று வருஷத்தின் பலனைத் தரும்; நீங்கள் எட்டாம் வருஷத்திலே விதைத்து, ஒன்பதாம் வருஷம் மட்டும் பழைய பலனைச் சாப்பிடுவீர்கள்”.

50ம் வருஷம் யூபிலி வருஷம் என்றும், அதில் விதைப்பதோ அறுப்பதோ கூடாது என்றும் வேதாசமம் தெளிவாகக் குறிப்பிடுகிறது. இந்த 50ம் வருஷம், அடுத்த யூபிலி சுழற்சியின் முதல் வருஷம் என்றால், அந்த வருஷத்தில் விதைத்து, அடுத்த வருஷத்தில் அறுக்க வேண்டும். அப்படிச் செய்தால், யூபிலி வருஷத்தில் விதைக்கவோ, அறுக்கவோ கூடாது என்ற வேதாசமக் கட்டளையை மீறுவதாய் உள்ளது.

மேலும், 20-22ம் வசனங்களில், 6ம் வருஷம் ஆசீர்வாதமான வருஷமாகவும், மூன்று வருஷங்களின் பலனைத் தருவதாகவும் [7ம் வருஷம், 8ம் வருஷம் (யூபிலி வருஷம்), 9ம் வருஷம் (அடுத்த யூபிலி வருஷத்தின் முதல் வருஷம்)] குறிக்கப்படுகிறது. 9ம் வருஷம் மட்டும் பழைய பலனிலே சாப்பிடுவீர்கள். [9ம் வருஷத்தில் (அடுத்த யூபிலி சுழற்சியின் முதல் வருஷத்தில்) விதைத்து, 10ம் வருஷத்தில் பலனுக்குக் காத்திருக்க வேண்டும்].

ஒரு யூபிலியில் ஏழாம் வருஷ ஓய்வுகள் : 7, 14, 21, 28, 35, 42, 49

கடைசி 7ம் ஓய்வு வருஷம் : 49ம் வருஷம் (முதல் வருஷ பலன்)  
 8ம் வருஷம் : 50ம் வருஷம் (2ம் வருஷ பலன்)  
 9ம் வருஷம் : அடுத்த யூபிலி சுழற்சியின் முதல் வருஷம் = 51ம் வருஷம்  
 (3ம் வருஷ பலன்)

48ம் வருஷம் கிடைக்கும் பலனை, 49, 50, 51 ஆகிய 3 வருஷங்களில் சாப்பிட வேண்டும்.

மேற்குறிப்பிட்ட வசனங்களிலிருந்து, புதிய காலக்கணக்கு வேதாசமத்திற்கு புறம்பாக உள்ளது தெரிகிறது.

யூபிலி சுழற்சிகளை கணக்கிடும் பொழுது, 7 சுழற்சிகள் முறைமை துண்டிக்கப்படுவது பற்றி நாம் கவனிக்க வேண்டியதில்லை. ஏனெனில் இங்கு நாம் நாட்களைக் கணக்கிடுவதில்லை. ஆனால், 50ம் நாளாகிய பெந்தகோஸ்தே நாளுக்குப் பிறகு ஓய்வு நாட்களை கணக்கிடும் பொழுது, 50ம் நாளை அடுத்த 7 நாட்கள் சுழற்சியின் முதல் நாளாகக் கணக்கிடுகிறோம். இல்லாவிட்டால், 7 நாட்கள் சுழற்சி முறை சரியாக வராது. இதை பின்வருமாறு விளக்கலாம் :

ஓய்வு நாள் / 7ம் நாள் : 7ம் நாள், 14ம் நாள், 21நாள், 28ம் நாள், 35ம் நாள், 42ம் நாள், 49ம் நாள்.

50ம் நாள் (பெந்தகோஸ்தே நாள்).

அடுத்த சுழற்சி :

50ம் நாள், 56ம் நாள், 63ம் நாள், 70ம் நாள், 77ம் நாள், 84ம் நாள், 91ம் நாள், 98ம் நாள்.  
(1ம் நாள்) 7 14 21 28 35 42 49

99ம் நாள்

50 (அடுத்த சுழற்சியின் முதல் நாள்)

அடுத்த சுழற்சி :

99ம் நாள், 105ம் நாள், 112ம் நாள், 119ம் நாள், 126ம் நாள், 133ம் நாள், 140ம் நாள், 147ம்நாள்  
(1ம் நாள்) 7 14 21 28 35 42 49

148ம் நாள்

50 (அடுத்த சுழற்சியின் முதல் நாள்)

### லேவியராகமம் 25ம் அதிகாரம்

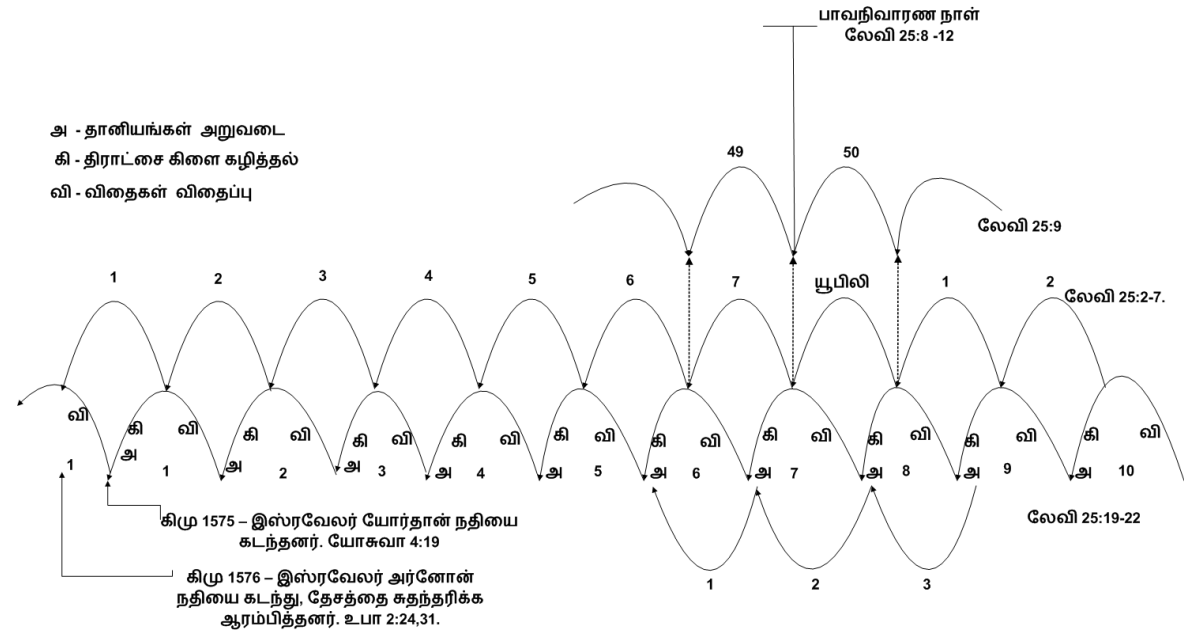

## யூபிலி பற்றி புதிய காலக்கணக்கு

எசே 1:1,2.

“முப்பதாம் வருஷம் நாலாம் மாசம் ஐந்தாந்தேதியிலே, நான் கேபார் நதியண்டையிலே சிறைப்பட்டவர்கள் நடுவில் இருக்கும் போது, சம்பவித்தது என்னவென்றால், வானங்கள் திறக்கப்பட, நான் தேவதரிசனங்களைக் கண்டேன். அது யோயாக்கீன் ராஜாவடைய சிறையிருப்பின் ஐந்தாம் வருஷமாயிருந்தது”.

மேற்குறிப்பிட்ட வசனத்திலுள்ள “30 வருஷங்கள்”, அடுத்த யூபிலி வருவதற்கான காலக்கணக்கை உணர்த்துவதாக எசேக்கியேல் யோயாக்கீனின் சிறையிருப்பின் 5ம் வருஷத்தில் குறிப்பிடுகிறார் என்று புதிய காலக்கணக்கு சொல்கிறது. மேலும், இஸ்ரவேல் பாபிலோனில் இருக்கும்போது யூபிலியை கொண்டாட முடியாது என்று தேவன் எசேக்கியேல் மூலம் தெரியப்படுத்துவதாக புதிய காலக்கணக்கு கூறுகிறது. ஆனால், எசேக் 7:13ம் வசனம் என்ன சொல்கிறது ?

“அவர்கள் ஜீவனுள்ளோருக்குள்ளே இன்னும் உயிரோடிருந்தாலும், விற்றவன் விற்கப்பட்டதற்குத் திரும்பி வருவதில்லை; அதின் திரளான கும்பின் மேலும் உண்டான தரிசனம் (யூபிலி பற்றிய தரிசனம்) திரும்பாது; தன் அக்கிரமத்திலே வாழுகிற எவனும் தன்னைத் திடப்படுத்த மாட்டான்”.

பாபிலோனில் சிறைப்பட்டிருக்கும் காலத்தில் இஸ்ரவேலர் யூபிலியை கொண்டாட இயலாது என்பதை எசேக்கியேல் மூலம் தேவன் உரைத்தால், அடுத்த யூபிலியைப் பற்றி கணிப்பதற்கு எசேக்கியேலுக்கு என்ன அவசியம் இருந்தது ? எசேக்கியேல், எரேமியா, தானியேல் எல்லாரும் சம காலத்தில் வாழ்ந்த தீர்க்கதரிசிகள். எரேமியாவின் 70 வருஷ பாழ்க்கடிப்பைப் பற்றி தானியேல் அறிந்திருந்தால், எசேக்கியேலும் கண்டிப்பாக அறிந்திருப்பார். தானியேல், எரேமியா ஆகியோர் அடுத்த யூபிலியை பற்றி கணிக்காத பட்சத்தில், எசேக்கியேல் அடுத்த யூபிலியைப் பற்றி கணிக்க முயல்வது தேவையில்லாதது. 2நாளா 36:21ல், இஸ்ரவேலர் எந்த யூபிலியையும் முறையாக அநுசரிக்காத காரணத்தினால், 70 வருஷ பாழ்க்கடிப்பு தேவனால் அனுமதிக்கப்பட்டதாகக் கூறுகிறது. வாக்குத்தத்த பூமியில் இஸ்ரவேலர் எந்த யூபிலியையும் அநுசரிக்காத நிலையில், சிறைப்பிடிக்கப்பட்டிருந்த காலத்தில், யூபிலி பற்றிய சிந்தனை அவர்களுக்கு வந்திருக்காது என்பது வெளிப்படை.

புதிய காலக்கணக்கில் விசேஷித்த யூபிலி பற்றிய காலக்கணக்கில், 49 வருஷங்கள் அடங்கிய 50 சுழற்சிகள் (50 x 49 = 2450 வருஷங்கள்) கொண்டதாகக் கூறப்படுகிறது. ஏனெனில், 50 சுழற்சிகளாக கணக்கில் எடுத்துக் கொண்டால், புதிய காலக்கணக்கு கிபி 1878ம் வருஷத்தில் முடிவடையும்.

### தவறான புதிய காலக்கணக்கு

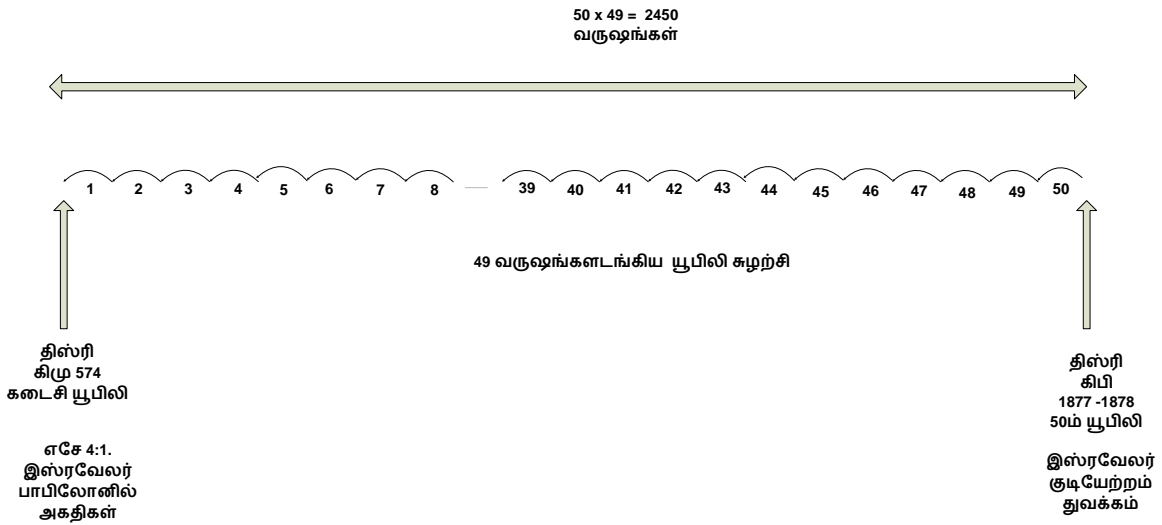

50 யூபிலிகளை நிழலாகவும், 50 யூபிலிகளை பொருளாகவும் அநுசரிக்க தேவன் குறிப்பிட்டுள்ளாரா ? அப்படியானால், இஸ்ரவேலர்கள் வாக்குத்தத்த பூமியில் வாழ்ந்த காலப்பகுதியில் அநுசரிக்க வேண்டிய யூபிலிகளை, 50 யூபிலிகளிலிருந்து கழிக்க வேண்டும் அல்லவா ? புதிய காலக்கணக்கின்படி, இஸ்ரவேலர் தங்கள் யூபிலிகளை சரியாக அநுசரித்தார்கள் என்றும், யூபிலி சம்பந்தமான கணக்கீடுகளை சிறையிருப்பின் காலத்திலும் பின்பற்றி வந்தனர் என்றால், இந்த அநுசரித்ததாக சொல்லப்படும் யூபிலிகளை புதிய காலக்கணக்கு “50 யூபிலிகள்” கணக்கில் ஏன் எடுத்துக் கொள்ளவில்லை? ஏனெனில், இந்த யூபிலிகளை கணக்கில் எடுத்துக் கொண்டால், புதிய காலக்கணக்கீடு அனைத்தும் தவறுதலாகி, 50 யூபிலிகள் கி.பி. 1093ம் வருஷத்தில் இருண்ட காலத்தில் முடியும்.

**தவறான புதிய காலக்கணக்கு :**

நிலப்பங்கீட்டுக் காலம்	:	6 வருஷங்கள்
நியாயாதிபதிகள் காலம்	:	349 ,,
ராஜாக்கள் காலம்	:	463 ,,
		-----
		818 ,,
		-----

**நிழலான யூபிலிகள் :**

818 வருஷங்களில் அனுசரித்த யூபிலிகள் (818 / 50) = 16 யூபிலிகள்

மீதி அனுசரிக்க வேண்டிய யூபிலிகள் (50 - 16 = 34) = 34 ,,

**பொருளான யூபிலிகள் :**

பொருளான யூபிலிகள் தொடங்கும் வரைக்குமுள்ள காலப்பகுதி =  $34 \times 49 = 1666$   
வருஷங்கள்

நிழலான கடைசி யூபிலி அனுசரித்த வருஷம் = கி.மு. 574

பொருளாக அனுசரிக்க வேண்டிய 34 யூபிலிகளின் மொத்த

வருஷங்கள் 1666 ஐ கூட்டினால் (1666 - கி.மு. 574) = கி.பி. 1092

கிமு லிருந்து கிபி க்கு மாறுவதற்கான 1 வருஷம் கூட்டினால் = கி.பி. 1093

**அதாவது, 50 யூபிலிகள் இருண்ட காலத்தில் கி.பி. 1093ம் வருஷத்தில் முடிகிறது.**

தேவன் எரேமியா தீர்க்கதரிசியின் மூலமாக பாழ்க்கடிப்பின் காலமாகிய 70 வருஷங்களை ஏற்படுத்தியதற்கு காரணம், தேசம் ஓய்வு வருஷங்களை நிறைவேற்ற வேண்டும் என்று 2நாளா 36:21ம் வசனத்தில் படிக்கிறோம். இந்த ஓய்வு வருஷங்கள், ஏழு வருஷங்களுக்கு ஒரு முறை வருவதை குறிக்கவில்லை. வாக்குத்தத்த யூமியில் இஸ்ரவேலர்கள் வாழ்ந்த 969 வருஷங்களில், 138 ஓய்வு வருஷங்கள் இருந்திருக்கும். ( $969 / 50 = 138$ ). ஆகவே, “70 வருஷங்கள்” தீர்க்கதரிசனம், இந்த 7 வருஷங்களுக்கு ஒரு முறை வரும் “ஓய்வை” குறிக்கவில்லை என்பது வெளிப்படை ஆகும். ஏனெனில், தேவன் நிர்ணயித்திருந்த “70 வருஷங்களை” இந்த “138 வருஷங்கள்” நிறைவேற்ற முடியாது. அதைப் போலவே, 969 வருஷங்களில் உள்ள “19 யூபிலி வருஷங்களை” நிறைவேற்ற, இந்த “70 வருஷங்கள்” மிக அதிகமாக உள்ளது.



ஆகவே, தேவன் வேறு ஒன்றைக் குறிப்பிடும் விதத்திலேயே, இந்த 70 வருஷங்களை நிர்ணயித்திருந்தார். வாக்குத்தத்த பூமியில் 40 நாட்கள் வேவு பார்த்து பாவம் செய்ததற்காக, தேவன் 40 வருஷங்கள் இஸ்ரவேலர்களைத் தண்டித்தார். ஒரு நாள் என்பது ஒரு வருஷத்திற்கு சமம். அதைப் போல, 70 யூபிலிகளை இஸ்ரவேலர்கள் அனுசரிக்க வேண்டுமென்று தேவன் நிர்ணயித்திருந்த நிலையில், அவர்கள் யூபிலிகளை அனுசரிக்காததைத் தொடர்ந்து, முழுமையான 70 யூபிலி ஓய்வு வருஷங்களை நிறைவேற்றும் வகையில், பாழ்க்கடிப்பின் 70 வருஷங்களைக் கொடுத்து தேவன் இஸ்ரவேலர்களைத் தண்டித்தார். நிழலான இந்த 70 யூபிலிகளும், பொருளான யூபிலி கி.பி. 1874ல் ஆரம்பிக்கும் முன்பாக நிறைவேற்றப்படும் என்பதே, தேவனுடைய சித்தமாயிருந்தது.

இது குறித்த விளக்கத்தை பின்வருமாறு பார்க்கலாம்:

நிலப்பங்கீட்டுக் காலம்	:	6 வருஷங்கள்
நியாயாதிபதிகள் காலம்	:	450 ,,
ராஜாக்கள் காலம்	:	513 ,,
		-----
		969 ,,
		-----

நிழலான யூபிலிகள்:

969 வருஷங்களில் அனுசரித்த யூபிலிகள் (969 / 50) = 19 யூபிலிகள்

மீதி அனுசரிக்க வேண்டிய யூபிலிகள் (70 - 19 = 51) = 51 ,,

பொருளான யூபிலிகள் :

பொருளான யூபிலிகள் தொடங்கும் வரைக்குமுள்ள காலப்பகுதி = 51 x 49

= 2499 வருஷங்கள்

நிழலான கடைசி யூபிலி அனுசரித்த வருஷம்

= கி.மு. 626

பொருளாக அனுசரிக்க வேண்டிய 51 யூபிலிகளின் மொத்த

வருஷங்கள் 2499 ஐ கூட்டினால் (2499 - 625)

= கி.பி. 1874

## வருஷங்களின் நடுவில்

சிதேக்கியா ராஜா ஆட்சி இழந்த கிமு. 607ம் வருஷத்திற்கு 19 வருஷங்களுக்கு முன்பு, இஸ்ரவேலர் கிமு 626ல் கடைசி யூபிலியை அனுசரித்திருக்க வேண்டும். இந்த கிமு 626ம் வருஷம், 7ம் சிருஷ்டிப்பின் நாளாகிய 7000 வருஷங்களை சரிசமமாக, இரண்டு 3500 வருஷங்களாகப் பிரிக்கிறது. அதாவது, ஆதாமின் விழுகையிலிருந்து 3500 வருஷங்களைக் கூட்டினால் கிமு 626ம் வருஷம் வருகிறது. இந்த கடைசி யூபிலியை அனுசரித்த வருஷமாகிய கிமு 626ம் வருஷத்திலிருந்து 3500 வருஷங்களைக் கூட்டினால், கிறிஸ்துவின் ஆயிர வருஷ அரசாட்சி முடிகிறது. அதாவது, சிருஷ்டிப்பின் 7வது ஆயிர வருஷங்கள் முடிவடைகின்றது.

A.

ஆதாம் விழுகை முதல் கிபி 1 வரை	:	4126 வருஷங்கள்
கிபி 1 லிருந்து கடைசி யூபிலி நடந்த வருஷம் கிமு 626 வரை:	:	626 ,,
-----		
∴ ஆதாம் விழுகை முதல் கடைசி யூபிலி	:	3500 வருஷங்கள்
அனுசரித்த வருஷம் வரை (கிமு 625)	:	-----

B.

கடைசி யூபிலி நடந்த கிமு 626 முதல் கிபி 1 வரை	:	626 வருஷங்கள்
கிபி 1 முதல் 1000 வருஷ அரசாட்சி முடியும் வரை	:	2874 ,,
-----		
கடைசி யூபிலியிலிருந்து 1000 வருஷ	:	3500 வருஷங்கள்
அரசாட்சி முடிவு வரை	:	-----

@@@@@@@@@@@@@@@@@@@@@@@@@@@@@@@@

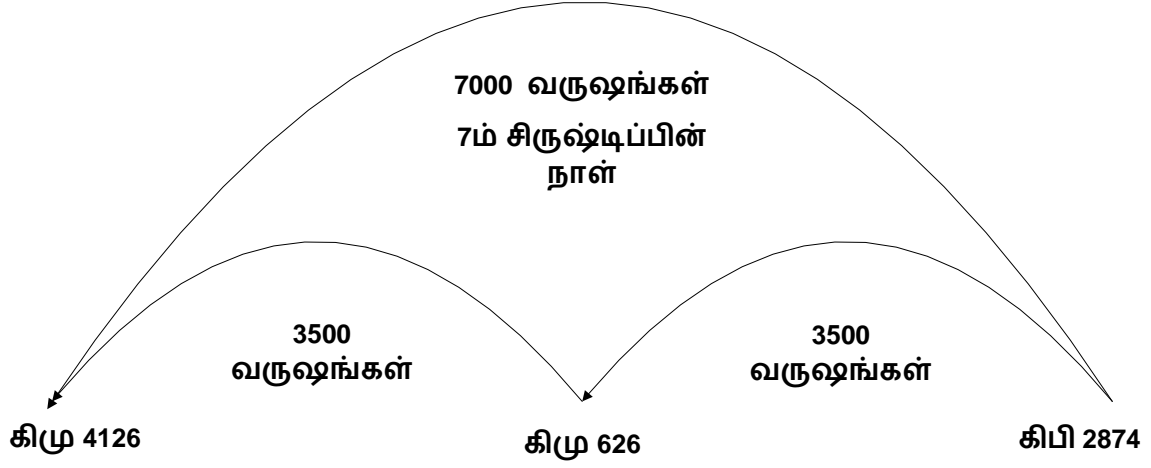

7000- வருஷங்கள்-  
யேகோவாவின் ஓய்வு நாள்

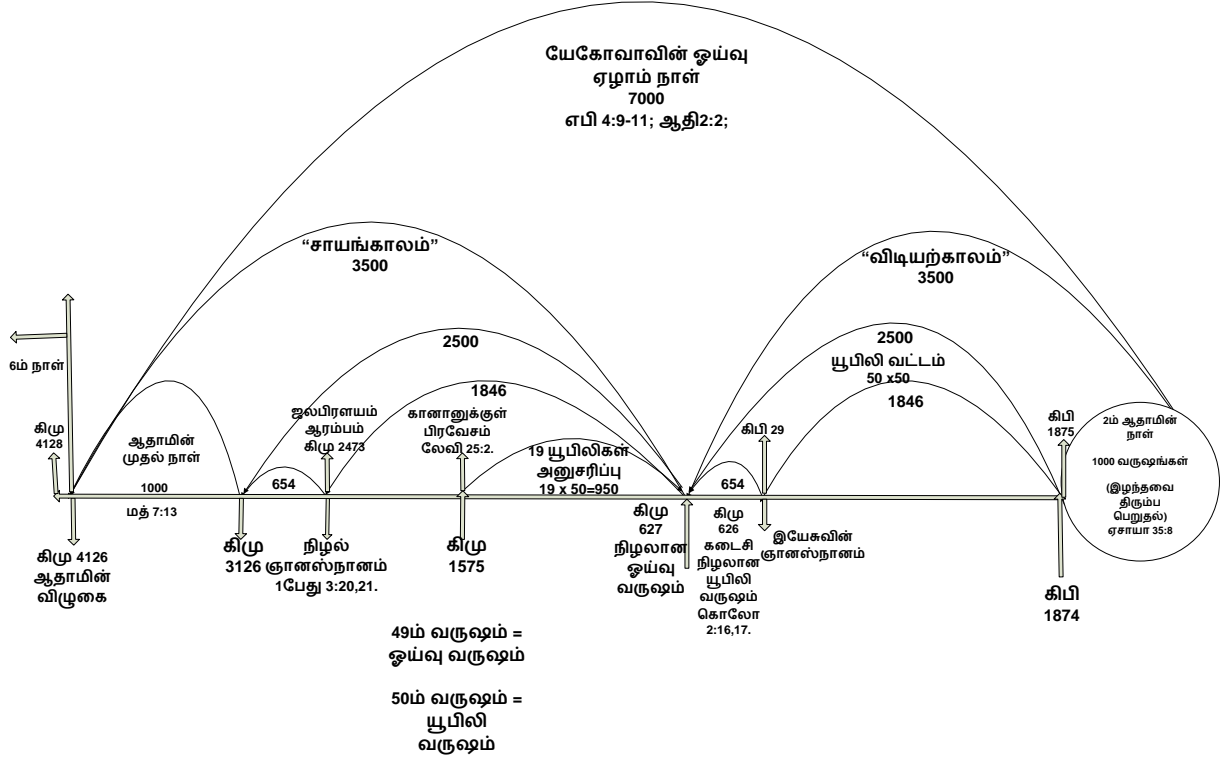

சிருஷ்டிப்பின் ஏழாம் நாள் யூபிலி சுழற்சிகளின் நிழல் மற்றும் பொருள் அடிப்படையில் சரிசமமாக இரண்டாகப் பிரிக்கும் விதத்தில் உள்ளது ஏதோ தற்செயலாக நடந்தது என்று கூற முடியுமா ?

தேவன் உரைத்த 70 யூபிலிகளை கணக்கில் எடுத்துக் கொள்ளாதது, புதிய காலக்கணக்கின் பெருந்தவறாகும். கிபி 1878ல் இஸ்ரவேலர் திரும்பச் சேர்க்கப்படுதல் ஆரம்பமானது என்று குறிப்பிடும் புதிய காலக்கணக்கு, மனுக்குலம் திரும்ப சீர்பெரும் காலம் இன்னும் துவங்கவில்லை என்று கூறுகிறது. இது, கிபி 2043ல் தான் நடக்கும் என்று சொல்வது, கிபி 1874ம் வருஷத்தில் நமது கர்த்தரின் பிரசன்னத்தைத் தொடர்ந்து, மனுக்குலம் சீர்பொருந்தும் காலம் தொடங்கும் என்று அப் 3:21ம் வசனத்தில் சொல்லப்படுவதை மீறுவதாய் உள்ளது.

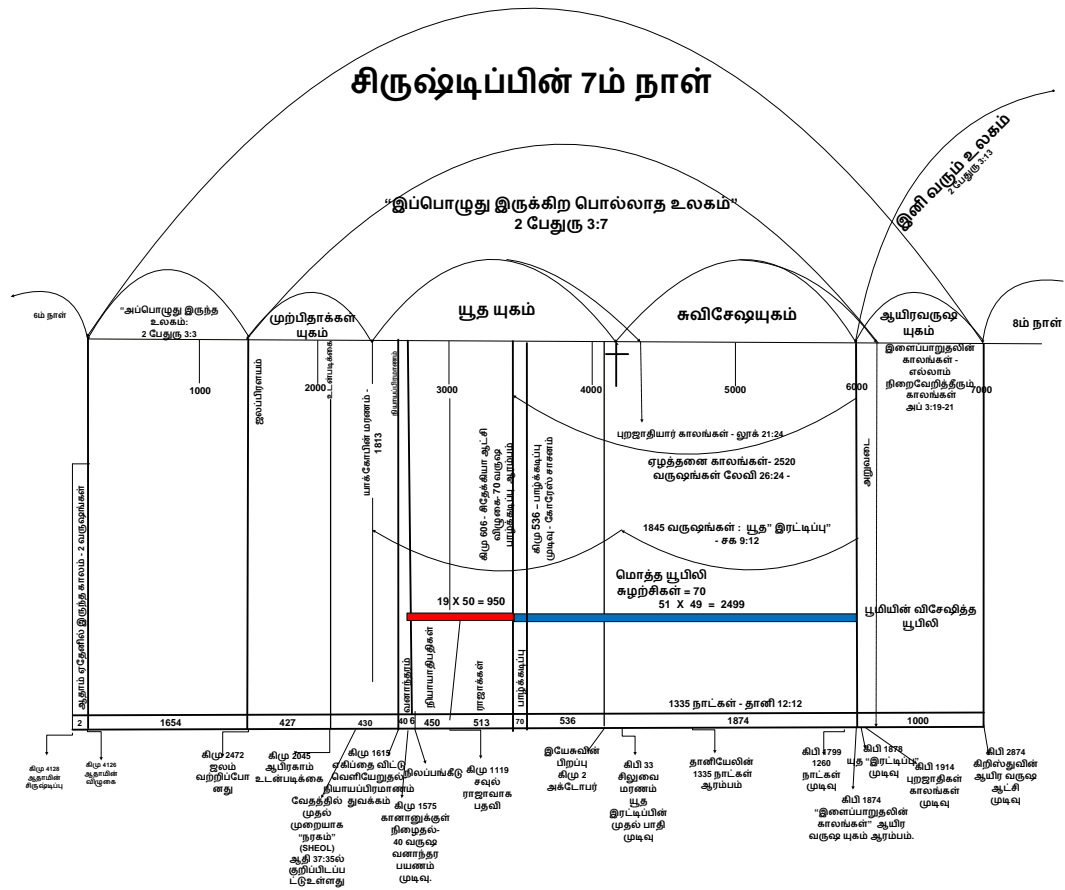

"நீ தரிசனத்தை எழுதி, அதைக் கடந்தோடுகிறவன் வாசிக்கும்படி பலகைகளிலே தீர்க்கமாய் வரை" ஆபகக் 2:2 குறிப்பு:  
 யூத காலண்டர் அமைப்பு அடிப்படையில் வருஷ ஆரம்பம் இலையுழிர் காலத்திலிருந்து துவங்குவதால், வரைபடத்திலுள்ள சில வருஷங்களில் ஒரு வருஷ வித்தியாசம் உள்ளது. உதாரணமாக தீர்க்கதரிசன வருஷமாக நாம் சாதாரணமாக நினைக்கும் 1914ம் வருஷம், உண்மையில் 1915ம் வருஷம் ஆகும். நிகழ்வுகள் 1914ம் வருஷ இலையுழிர் காலத்தில் துவங்கியிருந்தாலும், யூத வருஷம் அப்பொழுது ஆரம்பியதாலும், நாம் 1914ம் வருஷம் என்றே குறிப்பிடுகிறோம்.

## எசேக்கியேல் ஆலயம்

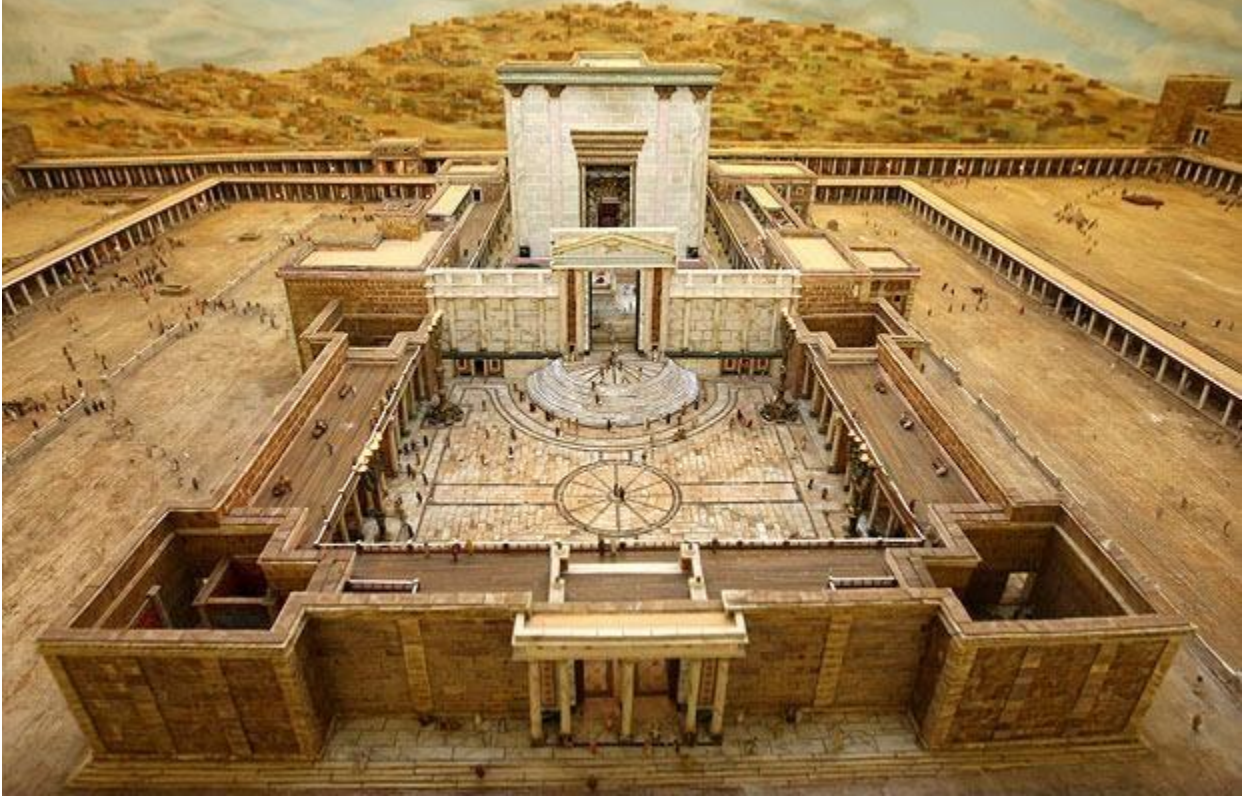

## எசேக்கியேல் ஆலய வடிவமைப்பு

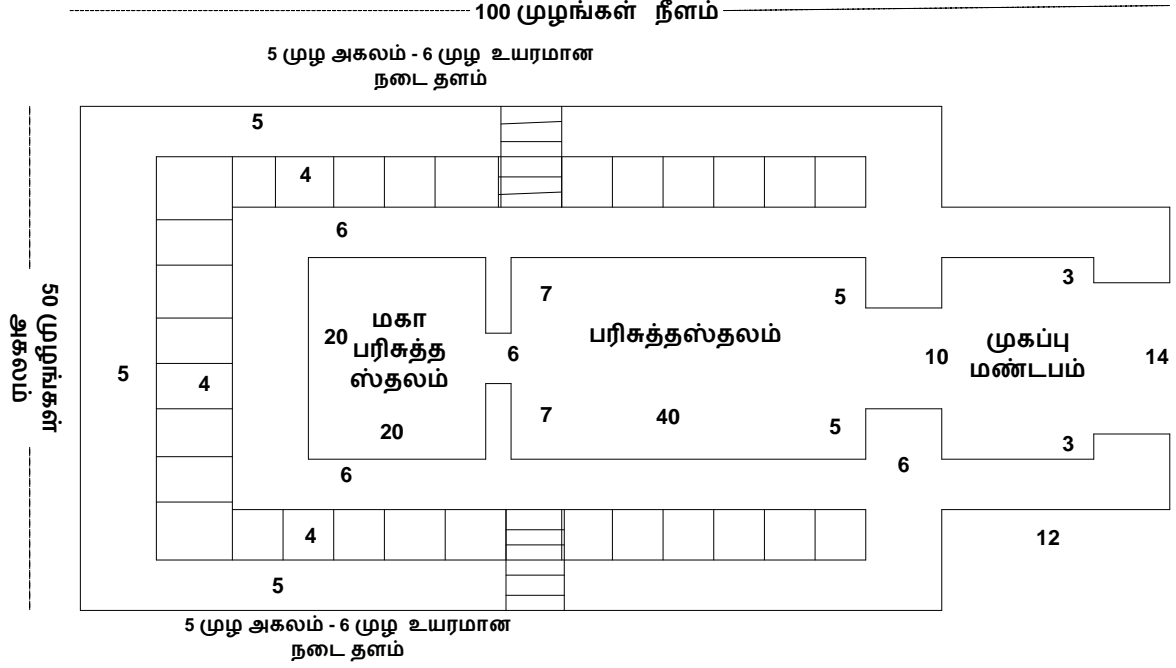

ஆலயத்தில் நீளப்பக்கம் ஒவ்வொன்றும் 100 முழங்கள். ( $100 \times 25 = 2500$  வருஷங்கள்).

இரண்டு அகல பக்கங்களின் அளவு =  $2 \times 50 = 100$  முழங்கள்)  $100 \times 25 = 2500$  வருஷங்கள்).

மகாபரிசுத்த ஸ்தலத்தின் 2 நீளப்பக்கங்கள் = பரிசுத்த ஸ்தலத்தின் ஒரு நீளப்பக்கம் = 40 முழங்கள் ( $40 \times 25 = 1000$  வருஷங்கள்).

முகப்பு மண்டபத்தின் நீளத்தை கிங்க் ஜேம்ஸ் மொழிபெயர்ப்பு 11 முழங்கள் என்று குறிப்பிடுகிறது. புதிய ஜெருசலேம் பைபிள் இதை 12 முழங்களாகக் குறிப்பிடுகிறது. இதன் அடிப்படையில், ஆலயத்தின் நீளப்பக்கம் 100 முழங்கள் ஆகிறது. ( $100 \times 25 = 2500$  வருஷங்கள்).

## எசேக்கியேல் ஆலயம் 2500 வருஷ யூபிலியை உறுதிப்படுத்துகிறது

எசேக்கியேல் ஆலயம் யுகங்களைப் பற்றிய தேவ ஏற்பாட்டையும் அது தொடர்பான காலக்கணக்கையும் உறுதிப்படுத்துகிறது. ஆலயத்தின் உட்பிராகாரம், வெளிப்பிராகாரம் ஒவ்வொன்றையும் 100 முழங்கள் என்று குறிக்கப்பட்டிருப்பது,  $100 \times 25 = 2500$  வருஷங்களுக்கு சமமாய் உள்ளது. இந்த எண்கள் யூபிலி சுழற்சியையும், மனுக்குலம் சீர்பொருந்துதலையும் உறுதிப்படுத்துகின்றன.

ஆலயத்தின் மத்தியில் “பலிபீடம்” அமைந்துள்ளது. இது தேவனுடைய திட்டத்தின் மையமான கிறிஸ்துவின் பலியை அடையாளப்படுத்துகிறது. “பிராகாரம்” 100 முழங்கள் கொண்டதாக உள்ளது. அதாவது,  $100 \times 25 = 2500$ ; இந்த “2500 வருஷங்கள்” யூபிலியினால் அடையாளப்படுத்தப்படும் மனுக்குலத்தின் இரட்சிப்பு தேவ ஏற்பாட்டின் கருப்பொருளாய் உள்ளது; இது நமது இரட்சகர் கிறிஸ்துவின் பலியின் மூலம் செயல்படுத்தப்படுகிறது. எசேக்கியேலின் ஆலயத்தில் கேரூபீன்கள் இல்லை; ஏனெனில், சபை முழுமை பெறுவதைத் தொடர்ந்து, ஜனங்களை ஆசீர்வதிக்க பறந்து போகும் நிலையை கேரூபீன்கள் இல்லாதது அடையாளப்படுத்துகின்றன.

### 1000 & 6000 வருஷங்கள்

கீழ்காணும் எசேக்கியேல் ஆலய வரைபடத்தில், “ச” என்று குறிக்கப்பட்டுள்ள நான்கு சமையல் அறைகளின் அளவு  $40 \times 30$  முழங்கள் ஆகும். ஒவ்வொரு சமையல் அறையின் நீளம் 40 முழங்கள் ஆகும்; அதாவது,  $25 \times 40 =$  அல்லது 1000 வருஷங்கள் ஆகும்; நான்கு சமையல் அறைகளின் ஒட்டு மொத்த அளவு  $8 \times 30 = 240$  முழங்கள்; அதாவது,  $240 \times 25 = 6000$  வருஷங்களைக் குறிக்கிறது.

தளவரிசையில் உள்ள 30 அறைகளின் அளவுகள் கொடுக்கப்படவில்லை. இந்த வெளிப்பிராகாரத்திற்கும், தளவரிசை நடைபாதைகளுக்கும், இதன் அறைகளுக்கும் உலக ஜனங்கள் இராஜ்யத்தில் வந்து, தேவனுடைய நற்செய்திகளைப் பெற்றுக் கொள்வதாக அடையாளப்படுத்தப்படுகிறது. இந்த அறைகளின் அளவு கொடுக்கப்படாதிருப்பது, இராஜ்யத்தில் இரட்சிப்புக்கான வாய்ப்பு எல்லையில்லாத அளவிற்கு உள்ளதைச் சுட்டிக்காட்டுகிறது. தேவனுடைய ஏற்பாட்டை ஏற்றுக்கொள்ளும் எந்த மனுஷனும் ஆலயத்திற்குள் நுழைந்து, அங்கு உள்ள நற்செய்திகளைப் பெற்றுக் கொண்டு இரட்சிப்பு அடையமுடியும்.

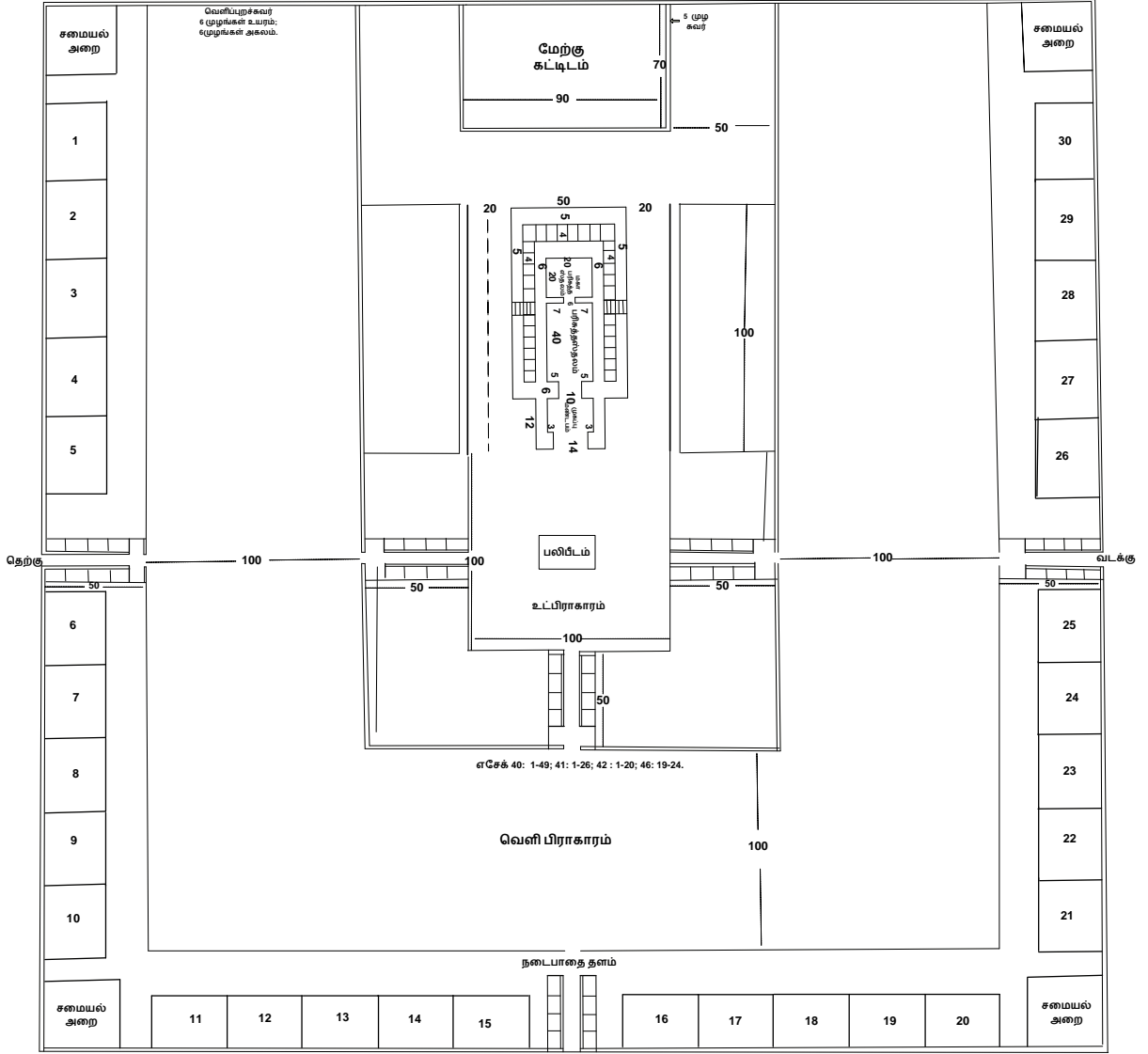

தேவனுடைய இராஜ்யத்தை சுட்டிக்காட்டும் சில பிரயோகங்களில், “ஒரு முழம்” என்பதை “ஒரு வருஷம்” என்று அடையாளப்படுத்த முடியும். ஆலய பிரகாரத்தைச் சுற்றிலுமுள்ள மதிலின் வெளிப்புற அளவு, ஒவ்வொரு பக்கமும் 500 முழங்கள் கொண்டதாகும். இவற்றில் இரண்டு பக்கங்களின் கூட்டுத்தொகை  $500 + 500 = 1000$  வருஷங்களை அடையாளப்படுத்துவதாய் உள்ளது.



## இராஜா மகிமை நிறைந்தவராய் வருகிறார்

எசேக் 43:4-7ம் வசனங்களில், ஆலயத்திற்குள் கர்த்தர் வருவதாகவும், அவருடைய மகிமையினால் ஆலயம் நிரம்பியதாகப் பார்க்கிறோம். இந்த தரிசனம், சபை முழுமை அடைந்து கதவு அடைக்கப்பட்ட பிறகு உள்ள காலத்தை உருவகப்படுத்துகிறது. 7ம் வசனத்தில், “நான் இஸ்ரவேல் புத்திரரின் நடுவே என்றென்றைக்கும் வாசம் பண்ணும் என் சிங்காசனமும் என் பாதபீடத்தின் ஸ்தானமுமாயிருக்கிறது” என்று தேவனாகிய கர்த்தர் கூறுகிறார். அந்த காலத்தில், இஸ்ரவேல் புத்திரர் கர்த்தருடைய நாமத்தை அசுத்தம் பண்ணாமல், தாங்கள் செய்த எல்லாவற்றினிமித்தமும் வெட்கப்படுவார்கள்.

## பூமிக்குரிய இராஜ்யம்

கர்த்தருடைய கட்டளைகளுக்கு இணக்கமில்லாத அனைத்து நடை முறைகளையும் ஒதுக்கி தள்ளிவிட்டு, எல்லோரும் இஸ்ரவேலர்களாக மாறுவது தான் பூமிக்குரிய இராஜ்யம் ஆகும். சபை முழுமை பெற்ற பிறகு, ஆலயத்திற்குள் கர்த்தருடைய மகிமை நிரம்பிய சமயத்தில் பூமிக்குரிய இராஜ்யம் வெளிப்படும். பரம அழைப்பிற்கான வழி திறக்கப்பட்டிருப்பதை, கிழக்குக்கு எதிரே உள்ள வாசல் அடையாளப்படுத்துகிறது. கர்த்தர் ஆலயத்தில் பிரவேசித்த பிறகு, கிழக்கு கதவு அடைக்கப்படுகிறது. இது மறுபடியும் திறக்கப்படுவதில்லை. (எசேக் 44: 1-3)

## விசுவாசமுள்ள லேவியரும் அவிசுவாசமுள்ள லேவியரும்

எசே 44:4-1 ம் வசனங்களில், விசுவாசமுள்ள ஆசாரியர்கள், விசுவாசமில்லாத ஆசாரியர்கள் என்று இரண்டு பிரிவினரைப் பற்றி படிக்கிறோம். வழி தவறிப்போன லேவியர்கள் “திரள் கூட்டத்தை” அடையாளப்படுத்துகிறார்கள். இவர்கள் ஆசாரியப் பணிகளைச் செய்ய தேவனுக்கும் முன்பாக அனுமதிக்கப்படுகிறதில்லை.

வெளி 7:9,14ல் “திரள் கூட்டத்தார்” சிங்காசனத்துக்கு முன்பாக இருப்பதாகக் காட்டப்படுகிறது. ஆனால், இவர்கள் சிங்காசனத்தில் இருப்பதில்லை. ஆட்டுக்குட்டி யானவருடைய இரத்தத்தினாலே இவர்கள் இரட்சிப்பு பெற முடிகிறது. இவர்கள் தோல்வியடைந்த ஆசாரிய வகுப்பார்; இவர்கள் ஆவிக்குரிய வகுப்பார்; ஆனால், இவர்கள் ஆலய பணிவிடைக்காரர்களாகவும், வாசல் காக்கிறவர்களாக மட்டுமே இருக்க முடியும். (எசே 44:10-14)

### விசுவாசக்கூட்டத்தார் 144000 பேர்கள்

விசுவாசிகளான சாதோக்கின் குமாரர்கள், 144000 பேர்களை அடையாளப் படுத்துகிறார்கள். இவர்கள் தேவனுக்கு முன்பாக வர அனுமதிக்கப்படுகிறார்கள். எசே 43:15. இவர்கள் சீயோன் மலையில் ஆட்டுக்குட்டியானவரோடு காணப்படுவதை வெளி 14:1ல் பார்க்கிறோம். இவர்கள் ஜீவ கிரீடத்தைப் பெறுகிறார்கள்.

### ஆலய பிரவேச வாசல்

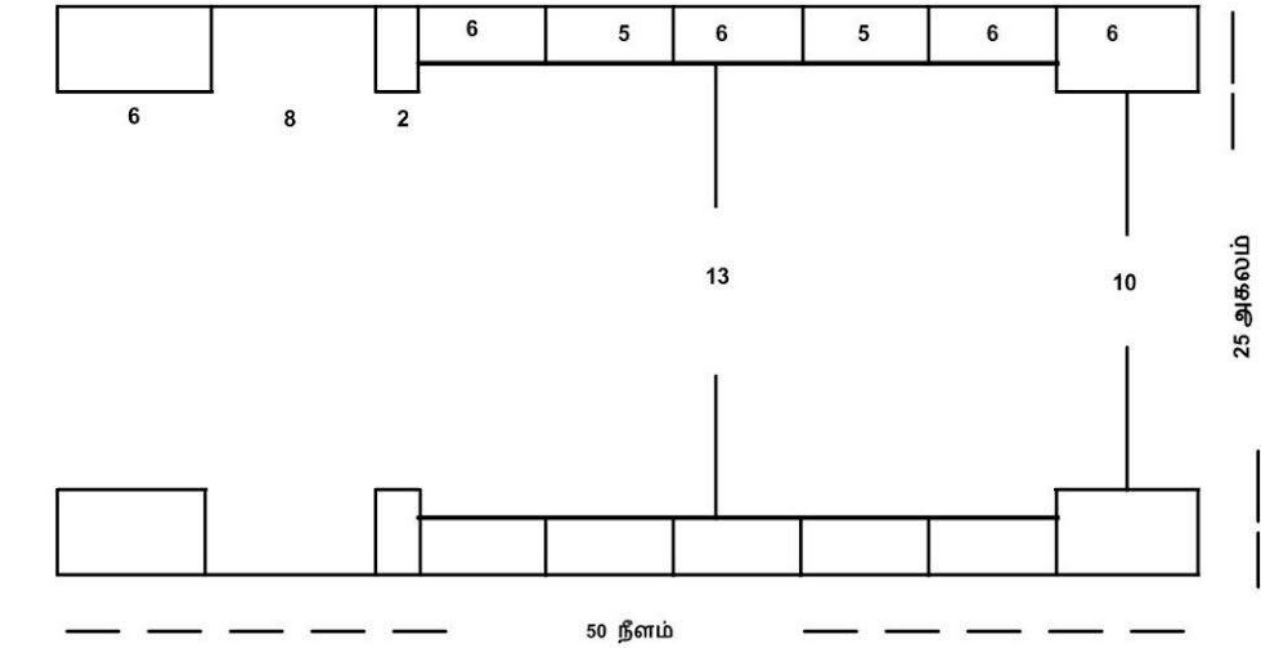

பிரவேச வாசலின் இரண்டு நீளங்களும்  $50 \times 2 = 100$  முழங்கள் ஆகும்; அதாவது, ஒரு முழம் = 25 அங்குலங்கள் என்ற கணக்கில்,  $100 \times 25 = 2500$  வருஷங்களை அடையாளப்படுத்துகிறது.

எசேக் 40:14ல் தூண்கள் பற்றிய விபரங்கள் தெளிவாக இல்லை. தூண்கள் 60 முழங்கள் உயரம் என்பதால், 4 தூண்களின் உயரம் =  $4 \times 60 = 240$  முழங்கள். அதாவது,  $240 \times 25 = 6000$  வருஷங்களை அடையாளப்படுத்துகிறது.

வெளிப்பிராகார வாசல்களும், உட்பிராகார வாசல்களும் ஒரே அளவு கொண்டதாய் இருக்கின்றன. ஆனால், பாளையத்திலிருந்து வெளிப்பிராகார வாசலில் நுழையும் போது, வாசலின் முடிவில் மண்டப முகப்பு உள்ளது; ஆனால், உட்பிராகார வாசலில் நுழையும் போதே முகப்பு மண்டபம் இருக்கிறது.

## எசேக்கியேல் தேவாலய பலிபீட அளவுகள்

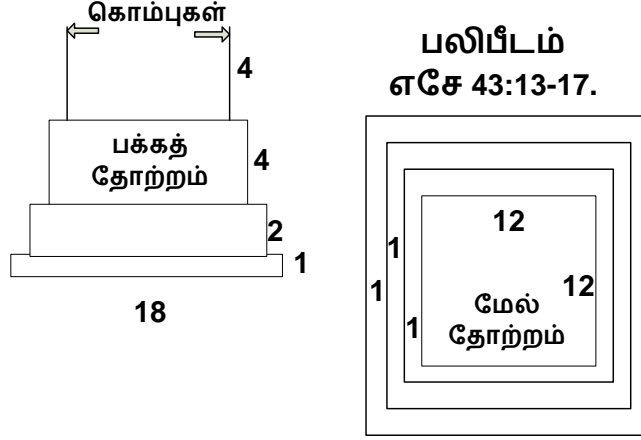

சுற்றாதாரத்தையும், கொம்புகளின் உயரத்தையும் தவிர்த்து, பலிபீடத்தின் நான்கு மூலைகளின் உயரங்களின் அளவு  $4 \times 10 = 40$  முழங்கள் ஆகும் ( $40 \times 25 = 1000$  வருஷங்கள்).

பலிபீட சுற்றாதாரத்தின் நான்கு பக்கங்கள் அல்லது கொம்புகளின் பக்க அளவுகளைக் கூட்டினால் 4 முழங்கள் வருகிறது. ( $4 \times 25 = 100$  வருஷங்கள்). பலிபீடம் படிகளுள்ள பிரமீடு போல் உள்ளது.

பலிபீட மேற்புறம் 12 முழ சதுர வடிவில் உள்ளது. அதாவது,  $12 \times 12 = 144$  சதுர முழங்கள். இது சபையின் 144000 பேர்களை அடையாளப்படுத்துகிறது.

மேலும்,  $100 + 40 + 4$  என்பது 2500, 1000, மற்றும் 100 வருஷங்களைக் குறிக்கிறது.

அடிப்புற சுற்றாதாரம் மற்றும் மேற்புற கொம்புகளுள்ள ஒவ்வொரு பக்கங்களின் கூட்டுத்தொகை = 4 முழங்கள் =  $4 \times 25 = 100$  வருஷங்கள்.

@@@@@@@@@@@@@@@@@@@@

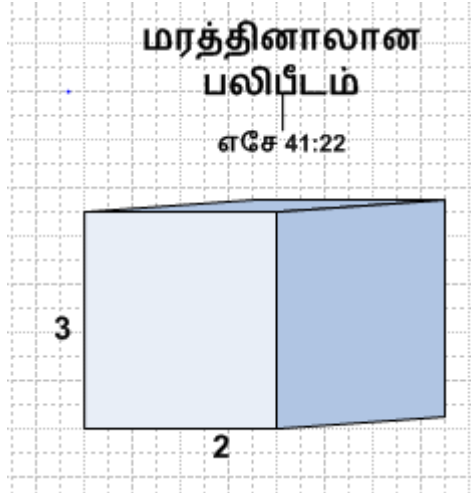

தூப பலிபீடத்தின் ஒவ்வொரு பக்க அளவுகளின்  
கூட்டுத்தொகை =  $2+2+3+3 = 10$  முழங்கள்  
நான்கு பக்கங்கள்  $4 \times 10 = 40$  முழங்கள்  
அதாவது,  $40 \times 25 = 1000$  வருஷங்கள்  
தூப பலிபீடத்தின் மேற்புறம் அல்லது அடிப்பக்கத்தின் ஏதாவது இரண்டு  
பக்கங்களின் கூட்டுத்தொகை =  $4$  முழங்கள் ( $4 \times 25 = 100$  வருஷங்கள்)

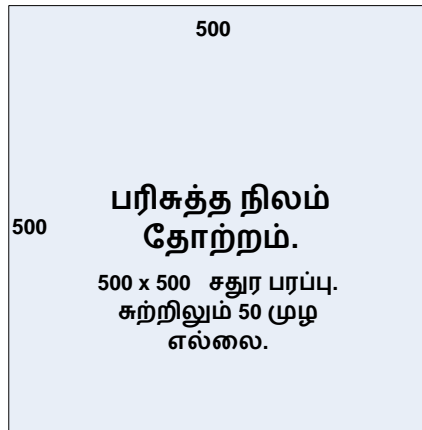

ஆலய சுற்றெல்லை 500 முழம் பக்க அளவுடைய சதுர வடிவமைப்பாய் உள்ளது. 10 முழங்கள் = ஒரு வருஷம் என்று எடுத்துக் கொண்டால், 500 முழங்கள் என்பது, 50 வருஷங்கள் ( $500/10 = 50$ ) ஆகிறது. இரண்டு பக்கங்களின் கூட்டுத்தொகை  $2 \times 50 = 100$  வருஷங்களை அடையாளப்படுத்துகிறது. 50 முழ வெளி எல்லை 5 வருஷங்களை ( $50/10 = 5$ ) குறிக்கிறது.

**எசேக்கியேல் தேவாலயம்**  
**கர்த்தருக்கு அர்ப்பிதமாகப் பிரிக்கப்படும் பரிசுத்த பங்கு**  
 (எசேக் 45: 1-6; 48: 8-35)

**நிலப்பங்கீடு**

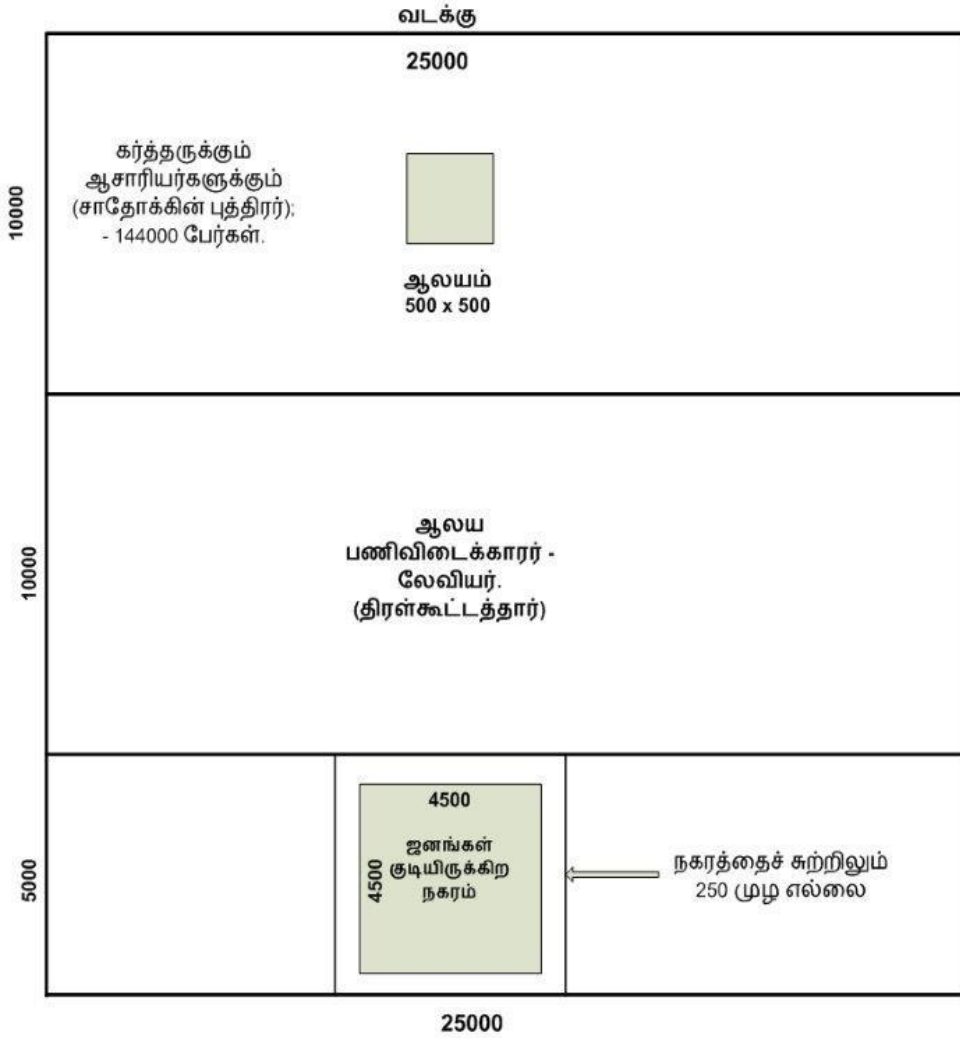

10 முழங்கள் = 1 வருஷம் என்ற கணக்கில், சதுர சுற்றெல்லையின் ஒரு பக்க அளவான 25000 முழங்கள், யூபிலி சுழற்சியின் 2500 வருஷங்களுக்கு (25000 / 10 = 2500) அடையாளமாய் இருக்கிறது.

10000 முழங்கள் கொண்ட அகல பக்க அளவு 1000 வருஷங்களை ( $10000 / 10 = 1000$ ) அடையாளப்படுத்துகிறது.

நகரத்தைச் சுற்றியுள்ள வெளிநிலங்களின் அகலம் 250 முழங்கள் ஆகும். ஒவ்வொரு பக்கமும் 25 வருஷங்களையும் ( $250 / 10 = 25$ ) நான்கு பக்கங்கள் 100 வருஷங்களையும் ( $4 \times 25 = 100$ ) குறிக்கிறது. (ஏசாயா 65:20)

1 முழம் = 1 வருஷம் என்ற கணக்கில், நகரத்தைச் சுற்றியுள்ள வெளிநிலங்களின் அகலம் 250 முழங்கள், 1000 வருஷங்களை ( $250 \times 25 = 1000$ ) அடையாளப்படுத்துகிறது.

நகரத்திற்காக ஊழியஞ் செய்கிறவர்களுக்கு ஆகாரத்திற்காக நகரத்தின் மேற்கிலும், கிழக்கிலும் ஒதுக்கப்பட்ட நில அளவு 10000 முழங்கள், 1000 வருஷங்களை ( $10000 / 10 = 1000$ ) குறிக்கிறது.

எசேக்கியேல் தரிசன நிலப்பங்கீட்டின் ஒழுங்குகள், இராஜ்யத்தில் இரட்சிப்புக் கான பல்வேறு நிலைகளை அடையாளப்படுத்தும் விதத்தில் உள்ளன.

- 1) முதல் பங்கு கர்த்தருக்கும், சாதோக்கின் குமாரருக்கும் (சபையினருக்கும்) உள்ளது.
- 2) இரண்டாம் பங்கு தோல்வியுற்ற லேவியர்களுக்கு (திரள் கூட்டத்தார்) உள்ளது.
- 3) கடைசி பங்கு நகரம் ஆகும். இந்த பகுதி முற்பிதாக்களுக்கும் ஜனங்களுக்கும் உள்ளது. இது இராஜ்யத்தில் பூமிக்குரிய அம்சத்தை அடையாளப்படுத்துகிறது.

@@@@@@@@@@@@@@@@@@@@@@@@@@@@@@@@

**(நிழலும் பொருளும்)**  
**ஜலப்பிரளயம், இயேசுவின் ஞானஸ்நானம், வருஷங்களின் மையம் –**  
**காலக்கணக்கு அம்சங்கள்**

ஜலப்பிரளயம், இயேசுவின்  
 ஞானஸ்நானம், வருஷங்களின் மையம்-  
 காலக்கணக்கு இணை அம்சங்கள்  
 நிழலும் பொருளும்

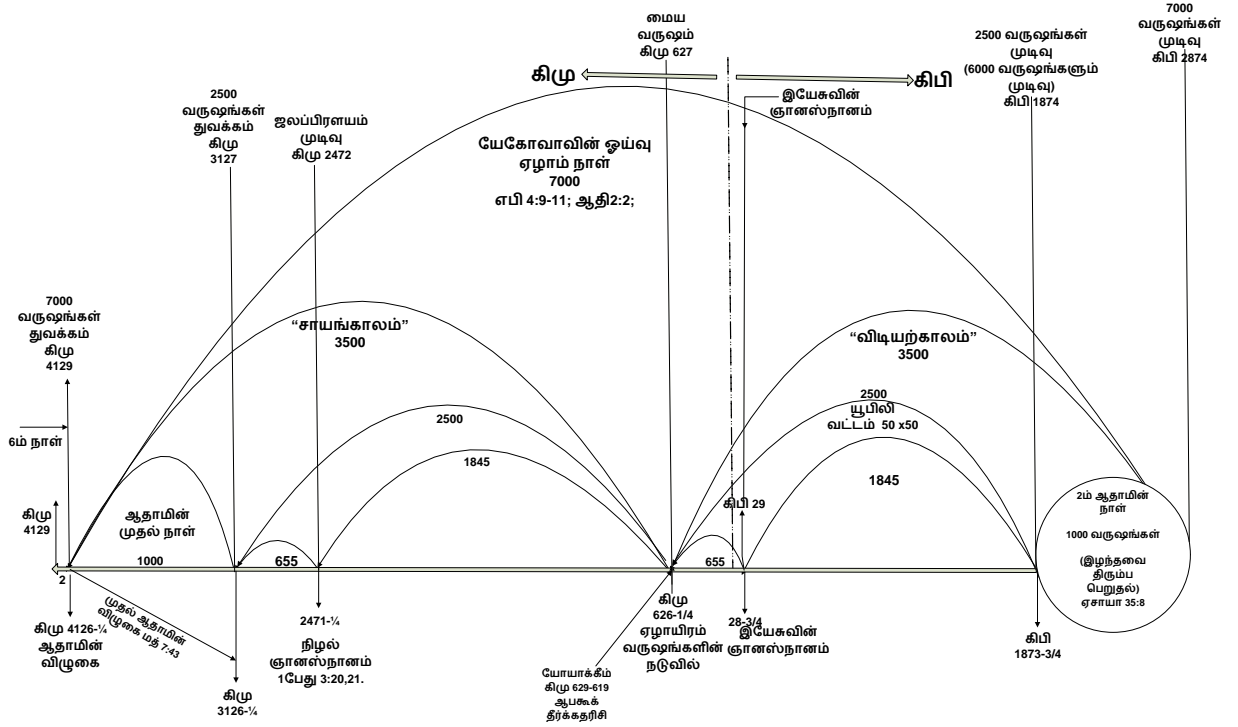

**வரைபடத்தின் அடிப்படை அம்சங்கள் :**

- 1பேதுரு 3:20,21 : நோவாவின் ஜலப்பிரளயம் (நிழல்)  
 ஆபகக் 3:2 : இயேசுவின் ஞானஸ்நானம் (பொருள்)

“வருஷங்களின் நடுவிலே உம்முடைய கிரியையை உயிர்ப்பியும்; வருஷங்களின் நடுவிலே அதை விளங்கப் பண்ணும்; கோபித்தாலும் இரக்கத்தை நினைத்தருளும்”.

- a) இரண்டு “2500 வருஷங்கள்” இணையாக (பிரதிபலிப்பாக) உள்ளன.
- b) இரண்டு “3000 வருஷங்கள்” இணையாக (பிரதிபலிப்பாக) உள்ளன.
- c) “காலை” காலப்பகுதியில், 6000 வருஷங்கள் (கிபி 1873¼ அல்லது கிபி 1874ம் வருஷத்தில்) முடிவதற்கு 1845 வருஷங்களுக்கு முன்பாக இயேசுவின் ஞானஸ்நானம் கிபி 29 (கிபி 28¼) இலையுதிர் காலத்தில் நடந்தது.
- d) “மாலை” காலப்பகுதியில், வருஷங்களின் நடுவிலிருந்து (கிமு 626¼ அல்லது 627ம் வருஷத்தில்) 1845 வருஷங்களுக்கு முன்பாக ஜலப்பிரளயம் நடந்து முடிந்தது. (கிமு 2472 அதாவது கிமு 2471¼)
- e) இரண்டு “655 வருஷங்கள்” உள்ளன :
  - 1) இயேசுவின் ஞானஸ்நானத்திலிருந்து “வருஷங்களின் மையம்” வரைக்கும் “655 வருஷங்கள்” உள்ளது.
  - 2) ஜலப்பிரளயம் முடிவடைந்ததிலிருந்து ஆதாமின் “முதல் நாளாகிய” 1000 வருஷங்கள் முடிவு வரைக்கும் 655 வருஷங்கள் உள்ளன.
- f) இயேசுவின் ஞானஸ்நானம் மற்றும் ஜலப்பிரளயம் இடையிலான இந்த இரண்டு இணை அம்சங்களும், சகோ. ரசல் அவர்களின் காலக்கணக்கில், கிமு 607ம் வருஷத்தில் “சிறையிருப்பு / பாழ்க்கடிப்பு” மற்றும் “எருசலேமின் அழிவு” ஏற்பட்டதை குறிப்பிட்டதற்கு சார்ந்துள்ளதாய் இருக்கின்றது.

**அனுமானம் : எருசலேமின் விழுகை கிமு 587ம் வருஷத்திற்கு மாற்றினால் :**

- 1) “ஜலப்பிரளயம்” மற்றும் “மையம்” வருஷங்களை வரைபடத்தின் வலது பக்கம் (கிமு - கிபி திசை நோக்கி) 20 வருஷங்கள் தள்ளி குறிக்கப்பட வேண்டும். இப்படிச் செய்தாலும், 1845 வருஷ தொடர்பில் மாற்றம் ஏதும் இருக்காது. ஆனால், இப்படிச் செய்வதால், 6000 வருஷங்கள் கிபி 1894ம் வருஷத்தில் முடிவடையும். இயேசுவின் ஞானஸ்நான வருஷமாகிய கிபி 29ம் வருஷம், 1845 வருஷ காலப்பகுதியை 1865 ஆக அதிகப்படுத்தும். ஆகவே, இணை அம்சங்கள் பாதிக்கப்படுகின்றன.



- 2) அதைப் போன்றே, “655 வருஷங்கள்” இணை அம்சங்களிலும், பொருளாகிய “காலை” காலப்பகுதியில் “635 வருஷங்களாக” குறைவு ஏற்பட்டு, இணை அம்சங்கள் பாதிக்கப்படுகின்றன.
- 3) உண்மையில், எருசலேம் விழுக்கையின் வருஷத்திலிருந்து ஒரு வருஷம் மாற்றம் அடைந்தாலும், வரைபடத்தின் துல்லியமான இணை அம்சங்கள் அழிக்கப்படுகின்றன. இதிலிருந்து, “மைய வருஷமாகிய” கிமு 607ம் வருஷம் ஒரு முக்கியமான இணைப்பாக உள்ளது.

### விசேஷித்த நிரூபணம் :

மேற்கண்ட வரைபடத்தில், காலக்கணக்கின் பிழையின்மையை நிரூபிக்கும் விதத்தில் விசேஷித்த அம்சங்கள் உள்ளன :

- 1) கிமு 629 லிருந்து கிமு 619 வரையிலான காலப்பகுதியை, யோயாக்கீம் ராஜாவின் ஆட்சிக்காலமாக ரசல் காலக்கணக்கு சுட்டிக் காட்டுகிறது. இந்த ஆட்சிக்காலத்தின் ஆரம்பத்தில் தான், ஆபுகூக் தீர்க்கதரிசியின் ஊழியம் நடந்ததாக பொதுவாகக் கணிக்கப்படுகிறது. அதாவது, ஆதாமின் விழுக்கையிலிருந்து மனுக்குலம் இழந்ததைத் திரும்பப் பெறும் வரையிலான 7000 வருஷ காலத்தின் மையமாக கிமு 607ம் வருஷம் இருக்கிறது.
- 2) 7000 வருஷங்களின் மையப்பகுதியில் சபிக்கப்பட்ட ஜாதியின் மீது தேவனுடைய உக்கிரம் இருந்த பொழுது, தீர்க்கதரிசியாகிய ஆபுகூக்கின் வேண்டுகளின் பேரில், தேவனுடைய எல்லையில்லாத இரக்கத்தின்படி, தேவன் தம் திட்டத்தை முன்கூட்டி வெளிப்படுத்துகிறார். (ஆபுகூக் 3:2) ராஜ்யத்தின் தரிசனத்தை ஆபுகூக் தீர்க்கதரிசிக்கு வெளிப்படுத்தி, (ஆபுகூக் 2:2,3) அந்த திட்டத்தில் அபிஷேகம் பண்ணப்பட்டவரின் பங்கை குறிப்பிடுகிறார். (ஆபுகூக் 3:13) இந்த தரிசன வெளிப்பாடு, 3500 வருஷங்களடங்கிய பொருளாகிய “காலைப் பொழுதை” நோக்கி இட்டுச் செல்கின்றன.

காலக்கணக்கில் மாற்றம் ஏதும் செய்தால், “வருஷங்களின் மையம்” என்ற இணை அம்சம் அழிக்கப்பட்டு, “வருஷங்களின் நடுவில்” என்ற ஆபுகூக்கின் வார்த்தைகளின் நோக்கம் பாழடைகிறது. உண்மையான காலக்கணக்கை அடையாளம் கண்டு நிரூபிப்பதற்கான முக்கிய இணைப்பாக “வருஷங்களின் நடுவில்” என்ற தீர்க்கதரிசன வசனம் உள்ளது.

**தீர்க்கதரிசனங்கள் : ரசல் காலக்கணக்கு**

எண்	காலப்பகுதி	தீர்க்கதரிசன வருஷங்கள்
1	கி.பி. 539 (ரேவன்னா விழுக்கை) முதல் கி.பி. 1799 (போப்பு சிறையில் இறப்பு) வரையில்	1260
2	கி.பி. 539 முதல் கி.பி. 1829ல் மில்லர் இயக்கம் ஆரம்பம் வரை	1290
3	கி.பி. 539 முதல் கி.பி. 1874 ல் கிறிஸ்துவின் பிரசன்னம் வரை	1335
4	கி.மு. 606 ல் யூத ஆட்சிக்காலம் விழுக்கை முதல் (இஸ்ரவேலின் 7 காலங்கள் ஆரம்பமானது முதல்) கி.பி. 1914ல் புறஜாதியாரின் காலங்கள் முடிவு பெறும் வரைக்கும்	2520
5	கி.மு. 625 முதல் கி.பி. 1875 வரை (விசேஷித்த யூபிலி ஆரம்பம்) (50 x 50 = 2500) = யூபிலி வட்டம்	2500
6	கி.மு. 625 முதல் கி.பி. 1874 வரை (49 x 51 யூபிலிகள்) (அனுசரிக்காத யூபிலிகள் = 51 ஒவ்வொரு யூபிலிக்கும் காத்திருக்கும் வருஷங்கள் =49)	2499
7	கி.மு. 454 முதல் (தூனி 8:14ன் 70 வாரங்கள் துவக்கம்) கி.பி. 1846 வரை (சுவிசேஷ இணக்க அமைப்பு (EVANGELICAL ALLIANCE) நிறுவப்பட்டது வரையில்). பரிசுத்த ஸ்தலம் சுத்திகரிக்கப்படுதல் ஆரம்பம்.	2300
8	கி.பி. 33 முதல் (யாக்கோபின் இரட்டிப்பு - யூத தண்டனை காலம் ஆரம்பமானது முதல்) கி.பி. 1878 வரை. (யாக்கோபு மரணம் அடைந்த கி.மு. 1813ம் வருஷம் முதல் கி.பி. 33 வரையிலான யூத கிருபையின் காலம் 1845 வருஷங்கள் ஆகும்; அதற்கு சமமான தண்டனை காலமாகிய 1845 வருஷங்கள் கி.பி. 1878ம் வருஷத்தில் முடிகிறது.	1845
9	கி.மு. 454 முதல் கி.பி. 36 வரை (தூனி 9:24ன் 70 வாரங்கள் தீர்க்கதரிசனம் = 70 x 7 = 490 வருஷங்கள்). இயேசுவின் ஊழியம் கி.பி. 29 முதல் 33 வரை (70ம் வார மத்தியில் சங்கரிப்பு).	490

**கி.மு. 607ல் எருசலேம் அழிவை அடிப்படையாகக் கொண்டுள்ள  
ரசல் காலக்கணக்குகள்**

பைபிள் காலக்கணக்கு	வரலாற்றில் நிகழ்ந்த வருஷம்	சம்பவங்கள்
1260	கி.பி. 1799	முடிவின் காலம் ஆரம்பம்; போப்பு மார்க்கம் அழிவு.
1290	கி.பி. 1829	மில்லர் - அட்வென்டிஸ்ட் இயக்கம்.
1335	கி.பி. 1874	இயேசுவின் பிரசன்னம்.
2300	கி.பி. 1846	பரிசுத்தஸ்தலம் சுத்திகரிக்கப்படுதல்; சுவிசேஷ இணக்க அமைப்பு உருவானது. (EVANGELICAL ALLIANCE)
6000	கி.பி. 1872	ஆதாம் சிருஷ்டிப்பு முதல் 6000 வருஷங்கள் முடிவு.
6000	கி.பி. 1874	ஆதாம் விழுகை முதல் 6000 வருஷங்கள் முடிவு.
1845	கி.பி. 1878	முதலாம் உயிர்த்தெழுதல்; யாக்கோபின் இரட்டிப்பு. இஸ்ரவேலில் முதல் காலனி உருவானது.
2520	கி.பி. 1914	புறஜாதியாரின் காலம் முடிவு முதலாம் உலகப்போர்.

**இணையான சம்பவங்கள் : ரசல்**

கி.மு. 2	மூன்று சாஸ்திரிகள் முப்பது (30) வருஷங்களுக்கு முன்பு விஜயம்	கி.பி. 1844	தானி 12:10ன் 30 வருஷங்களுக்கு முன்பாக ஞானவான்கள் (மில்லர்) விஜயம்.
கி.பி. 29	இயேசுவின் முதல் வருகை ஊழியம் துவக்கம்	கி.பி. 1874	கிறிஸ்துவின் இரண்டாம் வருகை.
கி.பி. 33	இயேசு உயிர்த்தெழுதல் - இஸ்ரவேலர் தள்ளப்படுதல்	கி.பி. 1878	பரிசுத்தவான்கள் உயிர்த்தெழுதல்- பாபிலோன் தள்ளப்படுதல்.
கி.பி. 36	இஸ்ரவேலுக்கான விசேஷித்த அழைப்பு முடிவு	கி.பி. 1881	பொதுவான அழைப்பு முடிவு.
கி.பி. 70	இஸ்ரவேலருக்கு சோதனை. முற்றிலும் நீக்கப்பட்டது.	கி.பி. 1915	பாபிலோன் முற்றிலும் நீக்கப்பட்டது.

**ரசல் கணக்கு - சிவில் கணக்கு : ஒப்புமை**

எண்	நிகழ்வு	கி.மு. 607 (ரசல்)	கி.மு. 587 (சிவில்)
1	பாழ்க்கடிப்பு காலப்பகுதி	70 வருஷங்கள்	50 வருஷங்கள்
2	பாபிலோனிய ஆதிக்கம்	தேசம் பாழாய் போவதையும், யூத சிறையிருப்பையும் முக்கியப்படுத்துகிறது.	மற்ற ஜாதிகளின் மேல் பாபிலோனிய ஆதிக்கத்தை முக்கியத்துவப்படுத்துகிறது.
3	புறஜாதியாரின் காலம் முடிவு	1914	1934 இஸ்ரவேலின் விடுதலை இந்த வருஷத்தில் குறிப்பிடும்படியாக இல்லை.
4	பைபிள் காலக்கணக்கு - ஆதாம் சிருஷ்டிப்பு முதல் 6000 வருஷங்கள்	கி.மு. 4129 முதல் கி.பி. 1872 வரை	கி.மு. 4109 முதல் கி.பி. 1892 வரை. கிறிஸ்துவின் வருகை 6000 வருஷங்கள் முடிவதற்கு. முன்பாக (18 வருஷங்கள்) நடப்பதாக உள்ளது.
5	யூபிலி காலக்கணக்கு இளைப்பாறுதலின் காலம் ஆரம்பம் தீர்க்கதரிசன அடிப்படையில் :	19 யூபிலிகள் (950 வருஷங்கள்) + 51 காத்திருக்கும் யூபிலிகள் (51x49=2499 வருஷங்கள்) = 3449 கானான் தேசத்தில் பிரவேசித்தது = கி.மு.1575 கிமு 1575+3449 = கி.பி.1874	கி.பி. 1894
6	யாக்கோபின் இரட்டிப்பு 1845 வருஷங்கள்	கி.மு. 1814 முதல் கி.பி. 33 வரை = 1845 வருஷங்கள்.	கி.மு. 1794 முதல் கி.பி. 33 வரை = 1825 வருஷங்கள். கி.பி. 33 முதல் 1825 வருஷங்கள் = கி.பி. 1858
7	கிறிஸ்துவின் பிரசன்னம்	கி.பி. 1874	கி.பி. 1854
8	பரிசுத்தவான்கள் உயிர்த்தெழுதல்	கி.பி. 1878 வெளிப்படையான முக்கிய நிகழ்வுகள் கொண்ட வருஷம். PETA TIKVAH இஸ்ரவேலில் முதல் குடியிருப்பு உருவானது.	கி.பி. 1858

## பிரமிடு காலக்கணக்குகள்

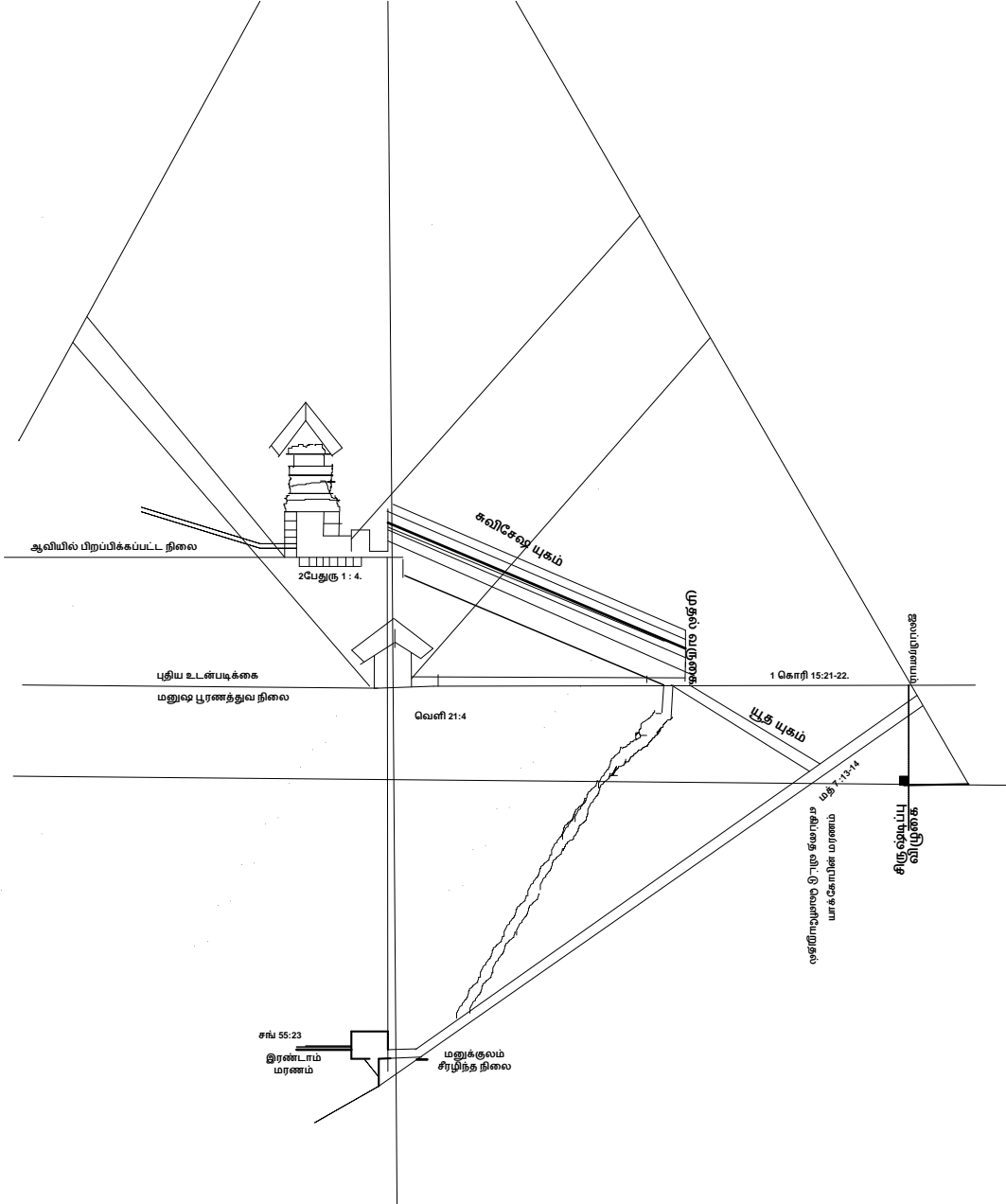

## ராஜாவின் அறை

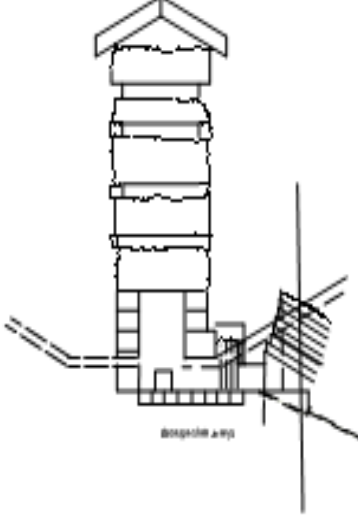

## இராணியின் அறை

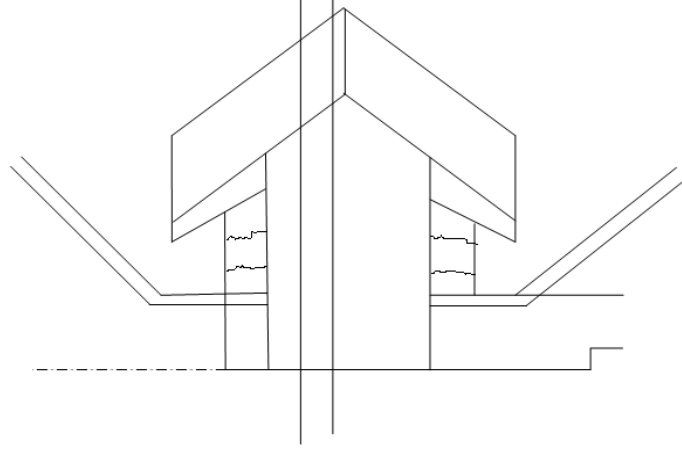

இராணி அறை

எகிப்திலுள்ள பெரிய பிரமீடாகிய கீசா பிரமிடு, யுகங்களைப் பற்றிய தேவ ஏற்பாட்டை மெய்ப்பித்து எடுத்துக் காட்டுகிறது. இந்த பிரமிடு கணிதம் மூலமாகவும் அடையாளமாகவும் தேவனுடைய ஏற்பாட்டை விளக்கிக் காட்டுகிறது. பிரமீடில் உள்ள தடங்கள் (பாதைகள்), ஜலப்பிரளயத்திற்கு முன்பிருந்த உலகத்தையும், அதிலிருந்து முற்பிதாக்களின் காலத்தையும், நியாயப்பிரமாணம் கொடுக்கப்பட்ட காலம் வரை சுட்டிக்காட்டுகிறது. இதை அடுத்து, வழித்தடத்தில் “கருங்கல் அடைப்பான்” (GRANITE PLUG) இதிலிருந்து யூத யுகத்தை அடையாளப்படுத்தும் பாதை ஆரம்பிக்கிறது. இந்த “கருங்கல் அடைப்பான்”, உண்மையான இரட்சிப்பை அடையும் வழியில் நியாயப்பிரமாணம் ஒரு தடைக்கல்லாக இருப்பதைச் சுட்டிக்காட்டுகிறது இந்த அடைப்பு கல்லைத் தாண்டி, மேல் நோக்கிச் செல்லும் பாதை உள்ளது. இது மனுக்குலத்தை பூரண நிலைக்குக் கொண்டு செல்லும் தேவ ஏற்பாட்டை விளக்கும் விதமாக உள்ளது.

“இறங்கும் பாதை” குழியை (பாதாள அறையை) அடைகிறது. இது மனுக்குலமும், தேவ நம்பிக்கையில்லாத மனுஷிக அமைப்புகளும் மேற்கொள்ளும் பாதை ஆகும். குழியை நோக்கிச் செல்லும் இந்த “இறங்கும் பாதை” அனைத்து மனுஷிக அமைப்புகளும், அவற்றைச் சார்ந்துள்ள தனிப்பட்ட மனிதர்களும் தேவ இராஜ்யத்திற்கு விரோதமாக உள்ளதால், அனைத்தும் அழிவை சந்திப்பது இங்கு அடையாளப்படுத்தப்படுகிறது. இந்த “இறங்கும் பாதை” கிபி 1874 & 1914ம் வருஷங்களைக் குறிக்கும் விதத்தில் உள்ளன. இது தற்கால போலி அமைப்புகளைக் களைவதற்கான செயலாக்கம் துவங்கும் காலக்கட்டத்தைக் காண்பிக்கிறது.

## யூத யுகம்

மனுக்குலம் மேம்படுவதற்கான முதல் படியாக யூத யுகம் இருந்தது. ஆனால், நமது கர்த்தராகிய கிறிஸ்துவைத் தவிர யாரும் நியாயப்பிரமாணத்தை பூரணமாக கைக்கொள்ளவில்லை. இதை நிறைவேற்றியதால், நம் எல்லோருக்கான கிரயத்தை கிறிஸ்துவினால் செலுத்த முடிந்தது. “கம்பீரமான நீண்ட தாழ்வாரம்” (GRAND GALLERY) ஆரம்ப புள்ளியும், தரையை நோக்கிச் செல்லும் செங்குத்தான நேர்க்கோடும் சந்திக்கும் புள்ளி தான், சிலுவை மரணம் நடந்த ஏப்ரல் கிபி 33ம் வருஷத்தைச் சுட்டிக்காட்டுகிறது. சிலுவை மரணமாகிய இந்த சம்பவத்தினால், “கம்பீரமான நீண்ட தாழ்வாரத்தைத்” திறந்து சுவிசேஷ யுகத்தில் பல குமாரர்களை மகிமைக்குள் கொண்டு சேர்ப்பதற்கு வழி வகுத்தது. இந்த “கம்பீரமான நீண்ட தாழ்வாரம்” சுவிசேஷ யுகத்தை அடையாளப்படுத்துகிறது.

கிறிஸ்துவின் இராஜ்யத்தில் உலகத்தார் பூரண நிலையை அடைவதைச் சுட்டிக்காட்டும் விதமாக, இராணி அறையின் (QUEEN'S CHAMBER) “தரை” அடையாளப் படுத்துகிறது.

## சுவிசேஷ யுகம்

“கம்பீரமான நீண்ட தாழ்வாரத்தினால்” அடையாளப்படுத்தப்படும் சுவிசேஷ யுகம், விரைவில் முடிவுக்கு வரும் என்று உணரப்படுகிறது. கம்பீரமான நீண்ட தாழ்வாரத்தின் உயரத்தில் உள்ள படியை அடைந்ததும், நாம் கிபி 1914ம் வருஷம் தெளிவாகக் குறிக்கப்படுவதை நாம் பார்க்கிறோம். இது ஒரு முக்கியமான வருஷம் என்பது நிரூபணம் ஆகிறது. இது, சுவிசேஷ யுகம் முடிவடைந்தது என்று அர்த்தமல்ல! ஆனால், போலிச்சபை அமைப்பை பொருத்தவரையில், சில கடுமையான மாற்றங்கள் நிகழ்ந்தன என்பதை இது ஊர்ஜிதமாகச் சுட்டிக்காட்டுகிறது. “கம்பீரமான நீண்ட தாழ்வாரம் முடிகிறது. ஆனால், இந்த பாதை “ராஜாவின் அறைக்குள்” (KING'S CHAMBER) தொடருகிறது. பரம அழைப்பு இங்கு எந்த இடத்தில் முடிகிறது என்பதை நாம் அறியவில்லை !

சகோ. எட்கர் இறுதியாக பிரமீடில் எடுத்த அளவுகளின் அடிப்படையிலேயே, காலக்கணக்கு பற்றிய விவரங்கள் இங்கு தரப்படுகின்றன. பிரமீடில் உள்ள வழித்தடங்கள் (பாதைகள்) எவற்றை அடையாளப்படுத்துகின்றன என்பது ரசல் அவர்களின் 3ம் வால்யூமில் துல்லியமாக விவரிக்கப்பட்டுள்ளது. எட்கர் அவர்களின் புஸ்தகத்தில் உள்ள வருஷங்களை கணக்கிடும் முறைகளைப் பற்றி 1929ம் வருஷ பிரசங்கத்தில் உள்ளவிதமாக அமைக்கும் போது, தேவ ஏற்பாட்டின் காலக்கணக்கு பற்றிய பார்வை மிகவும் தெளிவாகப் புலப்படுகிறது.

## ஜலப்பிரளயமும் ஞானஸ்நானமும்

பிரமீடின் அளவுகளைக் கொண்டு, ஆதாமின் சிருஷ்டிப்பை அடையாளப் படுத்துவதில் ஒருவிதமாக கணிக்கப்படுகிறது. ஆதாமின் விழுகையை அடையாளப்படுத்துவதில் வேறுவிதமாக கணிக்கப்படுவதை நாம் இங்கு காண முடிகிறது. இந்த அணுகுமுறையினால், ஆதாம் ஏதேனில் இரண்டு வருஷங்கள் வாழ்ந்தான் என்று கணித்த சகோ. ரசல் அவர்களின் கருத்து சரியானது என்பது நிரூபணம் ஆகிறது.

ஜலப்பிரளயம் முடிவு பெற்ற தேதியிலிருந்து இயேசுவின் ஞானஸ்நானம் வரைக்கும் உள்ள காலப்பகுதியை கணக்கிடும் பொழுது,  $2471.25 + 28.75$  (அக்டோபர் கிபி 29) = 2500 வருஷங்கள் வருகிறது. ஜலப்பிரளயத்தின் முடிவுக்கும் நல்மனச்சாட்சியின் உடன்படிக்கையான ஞானஸ்நானத்திற்கும் தொடர்பு உள்ளது உணரப்படுகிறது.

1பேதுரு 3 : 20,21.

“அந்த ஆவிகள், பூர்வத்திலே நோவா பேழையை ஆயத்தம்பண்ணும் நாட்களிலே, தேவன் நீடிய பொறுமையோடே காத்திருந்த போது, கீழ்படியாமற் போனவைகள்; அந்தப் பேழையிலே சிலராகிய எட்டுப்பேர் மாத்திரம் பிரவேசித்து ஜலத்தினாலே காக்கப்பட்டார்கள். அதற்கு ஒப்பனையான ஞானஸ்நானமானது, மாம்ச அழுக்கை நீக்குதலாயிராமல், தேவனைப்பற்றும் நல்மனச்சாட்சியின் உடன்படிக்கையாயிருந்து, இப்பொழுது நம்மையும் இயேசுகிறிஸ்துவினுடைய உயிர்த்தெழுதலினால் இரட்சிக்கிறது”.

@@@@@@@@@@@@@@@@@@@@



## இராணி அறையின் தரை

இராணி அறையின் இடையான பாதை மட்டம் மனுக்குலத்தின் பூரண நிலையை அடையாளப்படுத்துகிறது. இது வரைபடத்தில் படுக்கை கோட்டினால் குறிக்கப்பட்டுள்ளது.

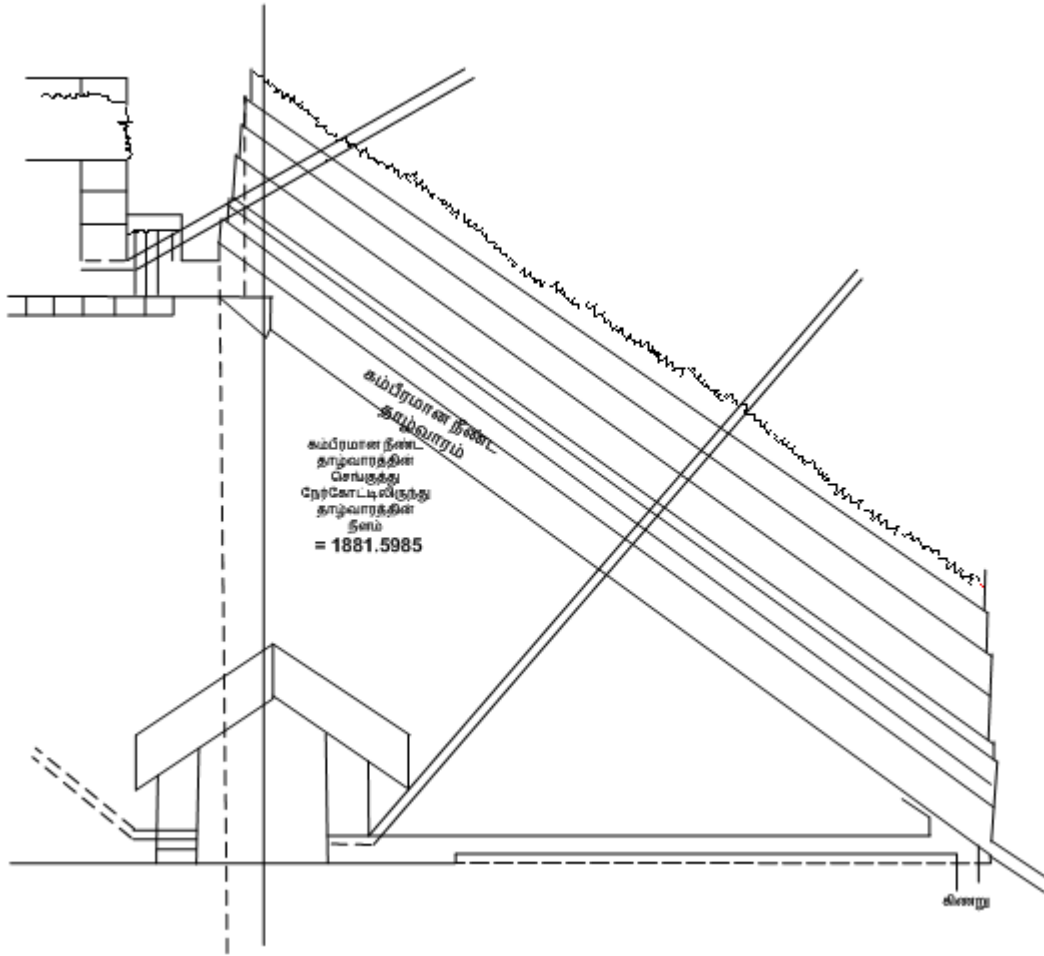

இயேசுவின் பிறப்பையும் சிலுவை மரணத்தையும் குறிக்கும்  
முதலாவது ஏறுகின்ற பாதை, கிணறு, கம்பீரமான நீண்ட  
தாழ்வாரம்

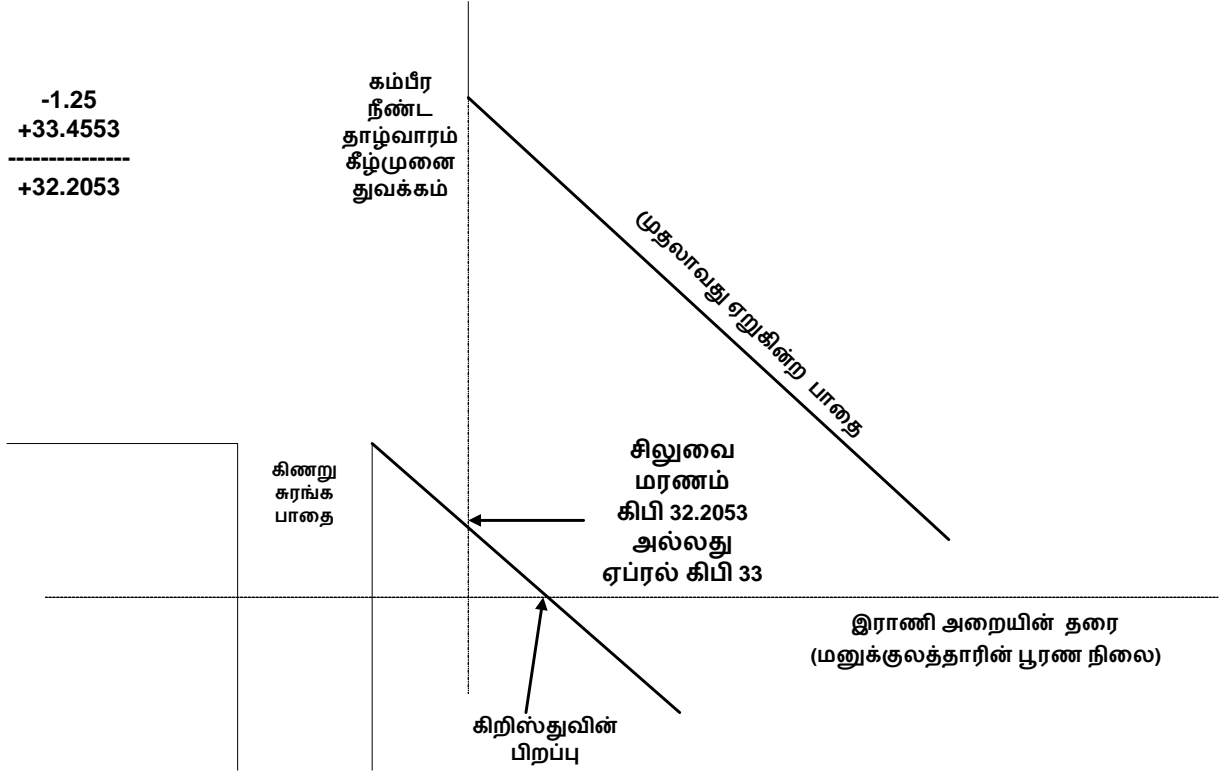

### கிறிஸ்துவின் பிறப்பு

முதலாவது ஏறுகின்ற பாதையின் (First Ascending Passage) தரையும், இராணி அறைக்குச் செல்லும் இடையான படுக்கை கோடும் சந்திக்கும் புள்ளி கிறிஸ்துவின் பிறப்பை (கிமு 1.25) குறிக்கிறது. (அக்டோபர் கிமு 2)

### சிலுவை மரணம்

கம்பீரமான நீண்ட தாழ்வாரத்தின் துவக்கத்திலிருந்து செங்குத்து நேர்க்கோடு ஒன்றை கீழ் நோக்கி வரைந்தால், முதல் மேலேறும் பாதையின் தரையை சந்திக்கும் புள்ளி, மேலேறும் பாதையில் 33.4553 அங்குலங்கள் தூரத்தில் உள்ளது. அதாவது, இந்த புள்ளி கிறிஸ்துவின் மரண வருஷமாகிய ஏப்ரல் கிபி 33ம் வருஷத்தைக் குறிக்கிறது. (33.4553 - 1.25 = கிபி 32.2053) உண்மையான வருஷம் கிபி 32.25ம் வருஷம் ஆகும்.

### கம்பீரமான நீண்ட தாழ்வாரத்தின் நீளம்

கம்பீரமான நீண்ட தாழ்வாரத்தை கீழிருந்து மேல் நோக்கி அளந்தால், மேல் முனையின் படியிலிருந்து ஒரு செங்குத்து நேர்க்கோட்டை கீழ் நோக்கி வரைந்தால், கம்பீரமான நீண்ட தாழ்வாரத்தின் முழு நீளம் 1881.5985 அங்குலங்கள் (வருஷங்கள்) வருகிறது.

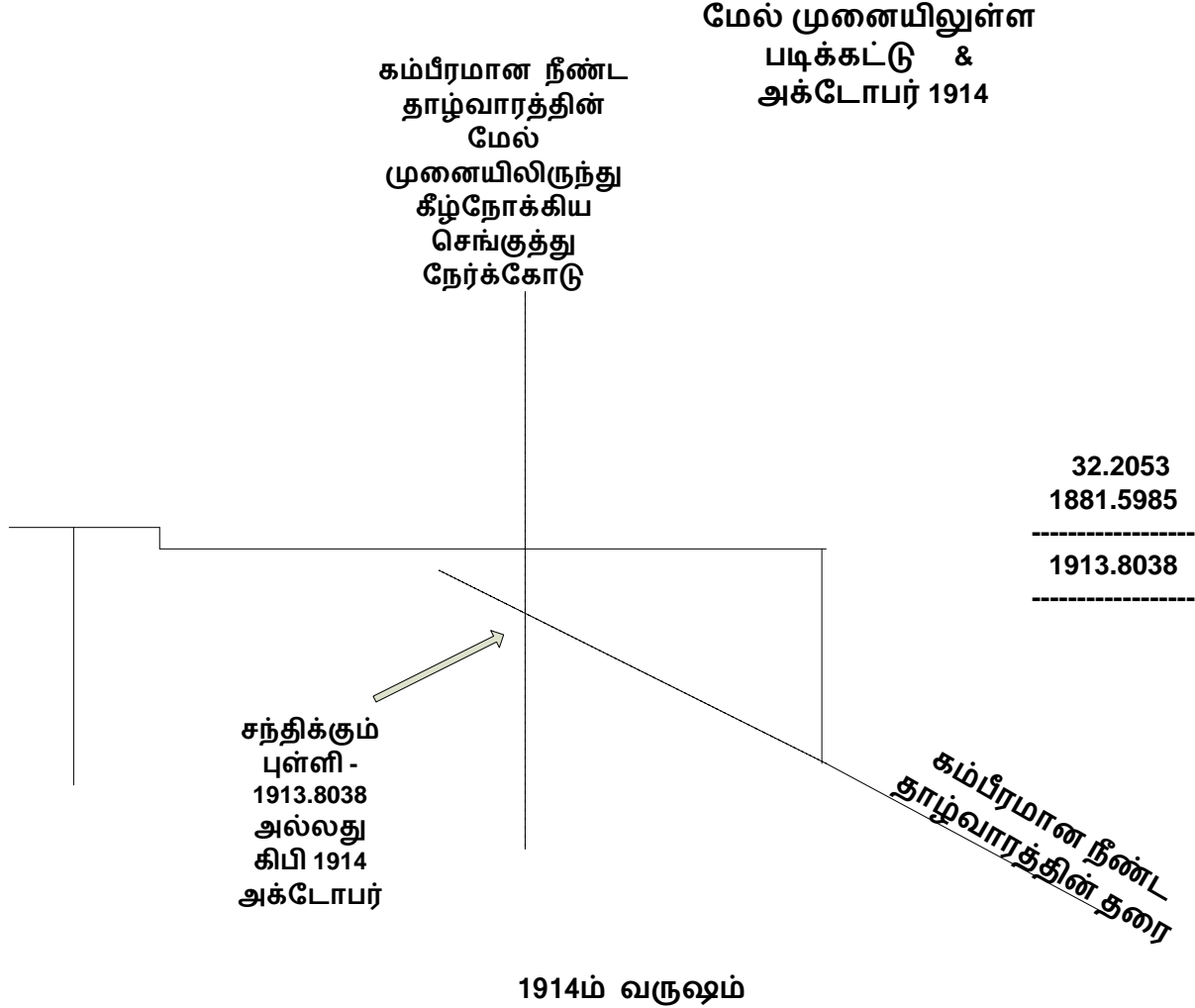

கம்பீரமான நீண்ட தாழ்வாரத்தின் நீளமாகிய 1881.5985 அங்குலங்களுடன், கீழ் முனையிலுள்ள சிலுவை மரணம் நடந்ததைக் குறிக்கும் புள்ளியான 33.2053 அங்குலங்களைக் கூட்டினால், அக்டோபர் கிபி 1914ம் வருஷம் (1881.5985 + 33.2053 = 1913.8038) வருகிறது.

## ஆரம்ப புள்ளி - கிறிஸ்துவின் பிறப்பு

சிலுவை மரணம் நடந்த தேதியைக் குறிக்கும் புள்ளியிலிருந்து, இறங்கும் பாதையின் கீழே உள்ள “கருங்கல் அடைப்பின்” முனை வரைக்கும் அளந்தால், 1469.135 அங்குலங்கள் வருகிறது. இது வரைக்குமுள்ள தூரத்தைக் கணக்கிடும் பொழுது, நியாயப்பிரமாணம் துவங்கிய காலம் இன்னும் நெருங்கவில்லை.

## நியாயப்பிரமாணம் கொடுக்கப்பட்ட வருஷம்

நியாயப் பிரமாணம் கொடுக்கப்பட்ட வருஷம்

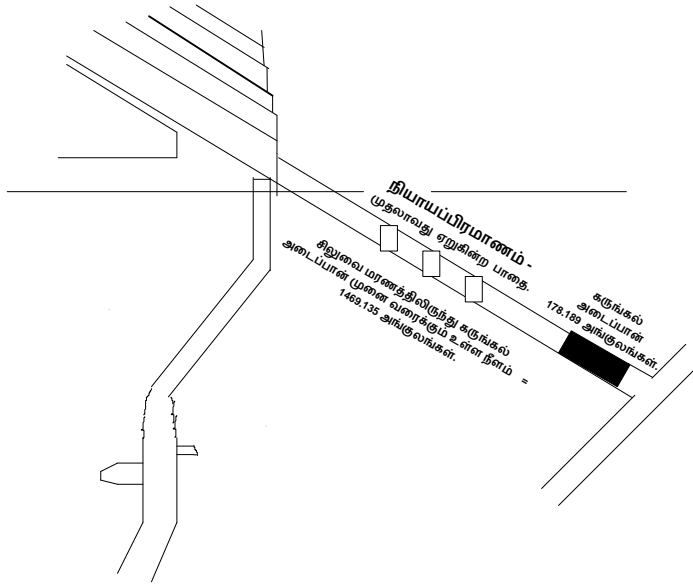

நியாயப்பிரமாணமும்  
கருங்கல் அடைப்பானும்

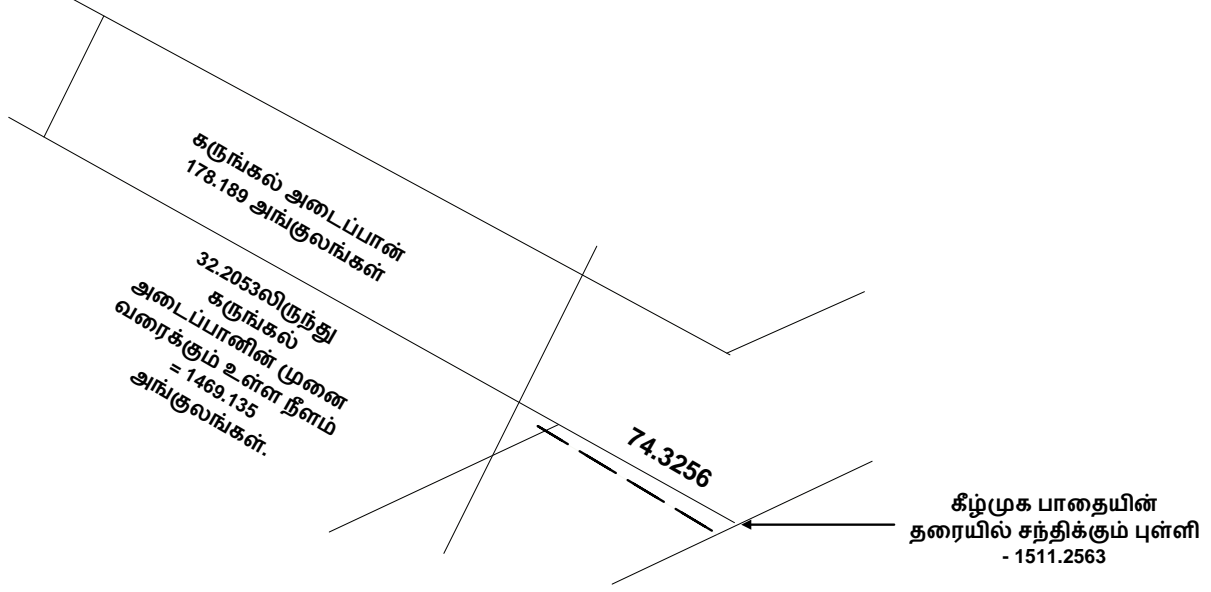

சிலுவை மரணத்திலிருந்து கருங்கல் அடைப்பானின் மேல்முனை வரைக்கும் உள்ள தூரம்	:	1469.1350	அங்குலங்கள்
கருங்கல் அடைப்பானின் நீளம்	:	178.1890	„
		-----	
		1647.3240	„
கிபி 1 லிருந்து சிலுவை மரணம் வரையுள்ள 32.2053 அங்குலங்களைக் கழித்தால்	:	(-) 32.2053	„
		-----	
மொத்த தூரம்		1615.1187	அங்குலங்கள்
		-----	

இது கிமு 1615.1187ம் வருஷத்தைக் குறிக்கிறது. அதாவது, இஸ்ரவேலர் எகிப்தை விட்டு வெளியேறிய வருஷம் கிமு 1615.25 (அக்டோபர் கிமு 1616) குறிக்கப்படுகிறது.

## கருங்கல் அடைப்பான்

“கருங்கல் அடைப்பான்” பற்றி 3ம் வால்பூமில் கீழ்க்கண்டவாறு குறிக்கப்படுகிறது:

“இராணியின் அறைக்கோ” அல்லது கம்பீரமான நீண்ட தாழ்வாரத்திற்கோ உள்ள ஒரே நுழைவு வாயில் “கிணறு தான்”. “முதலாவது ஏறுகின்ற பாதை” உபயோகப்படுத்த முடியாமல் இருந்ததற்குக் காரணம் கருங்கல்லினால் ஆன “அடைப்பான்” தான். இப்படியாக கல்லினால் ஆன சாட்சி, நியாயப்பிரமாணத்தினால், விழுந்து போன மனுக்குலத்தில் உள்ள யாரேனும் ஜீவனையோ (மனித வாழ்வு) அல்லது அழியாமையையோ (திவ்ய சுவாவம்) அடைய முடியாது என்று சாட்சி கூறுகிறது. “முதலாவது ஏறுகின்ற பாதை” ஒரு வழியாக இருந்தாலும் ஒருவராலும் அதற்குள் இதுவரை நடக்க முடியவில்லை. ஆகவே நியாயப்பிரமாணம் ஜீவனுக்குப் போகிற ஒரு வழியாக இருந்தது. ஆனால் மாம்ச பெலவீனத்தினால், அது கொடுக்கிற ஜீவனைப் பெற்றுக் கொள்வதற்கு அதில் ஒருவராலும் நடக்க இயலாமல் இருந்தது. (ரோமர் 3:20)

## புதிய ஜீவனுள்ள வழி

இதன் மூலம், கிறிஸ்து இப்பொழுது புதிய ஜீவனுள்ள வழியை நமக்காக திறந்து விட்டிருக்கிறார் என்பது தெரிகிறது.

## தரையில் உள்ள முக்கிய புள்ளி

கருங்கல் அடைப்பானிலிருந்து கீழ் நோக்கி நாம் அளவுகளைத் தொடருவதற்கு, இறங்கும் பாதையின் தரையில் சந்திக்கும் புள்ளியை கவனிக்க வேண்டும். சிலுவை மரணத்திலிருந்து இறங்கும் பாதையின் தரை வரைக்கும் உள்ள தூரம் 1543.464 அங்குலங்கள் ஆகும். அதாவது, தரையின் இந்த சந்திப்பு புள்ளி, 1543.464 - 32.2053 = 1511.259 கிமு வருஷத்தைக் குறிக்கிறது. (அக்டோபர் கிமு 1512) இந்த புள்ளியிலிருந்து இறங்கும் பாதையின் மேல் நோக்கி சென்று பிரமீடின் நுழைவு வாயில் பாதையின் முனை வரைக்கும், அதன் பிறகு கீழ் நோக்கி ஆதாமின் சிருஷ்டிப்பு வரைக்கும் நாம் பாதையைத் தொடரலாம். மேலும், இதே சந்திப்பு புள்ளியிலிருந்து (அக்டோபர் கிமு 1512) இறங்கும் பாதையில் “குழி” (பாதாள அறை) வரைக்கும் சென்று காலக்கணக்கு தொடர்புடையவைகளை அளக்கலாம்.

ஜலப்பிரளய தேதி துவக்கம் - கிமு 2472.25  
முடிவு - கிமு 2471.25

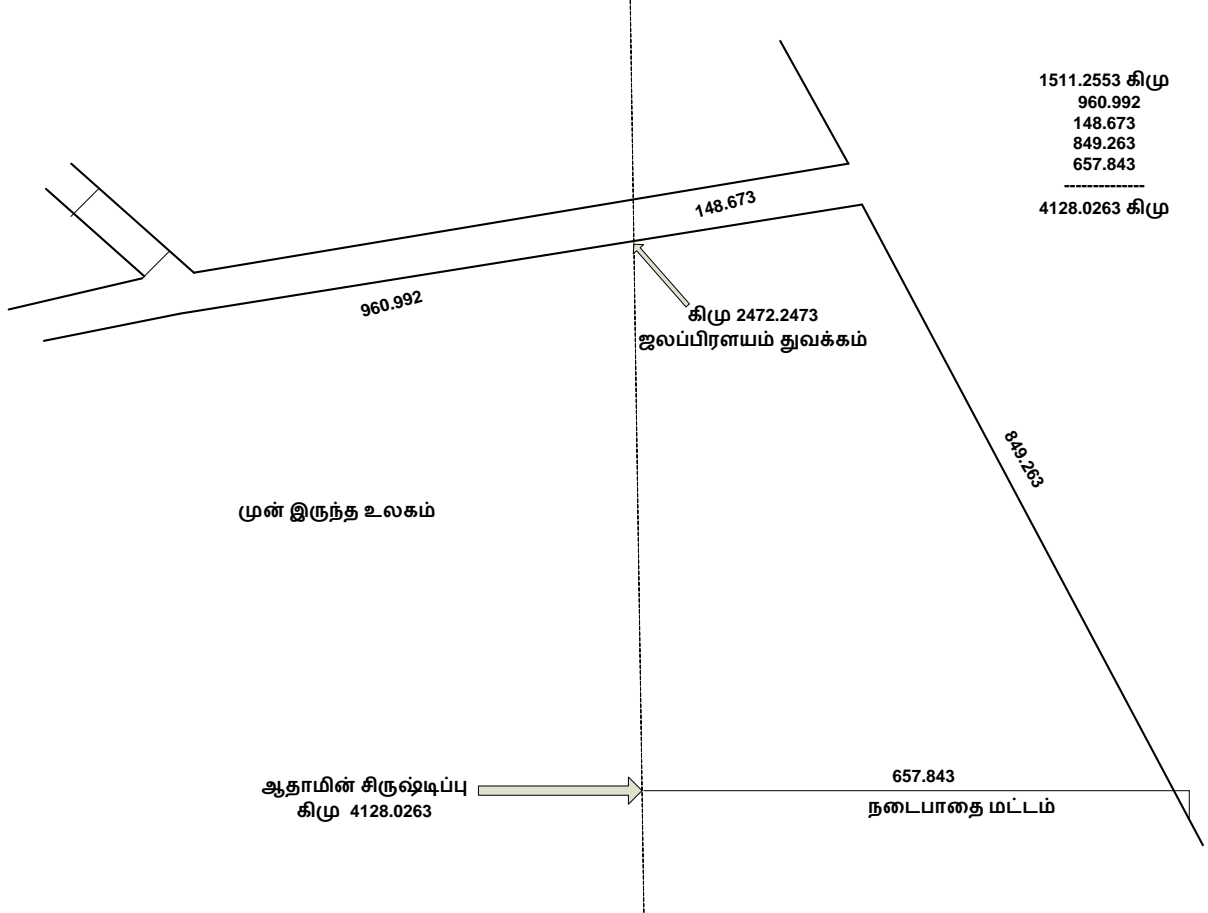

மேற்கண்ட வரைபடம் சகோ. எட்கர் எழுதிய புஸ்தகத்திலுள்ள கணக்கீட்டிற்கு சிறிது வேறுபட்டு உள்ளது. எட்கர் கணக்கிடும் போது, மேல்கூரையிலிருந்து கீழ் நோக்கி செங்குத்து நேர்க்கோட்டை உபயோகப்படுத்தினார். இந்த நேர்க்கோடு கீழே நடை மேடை தளத்தை சந்திக்கிறது. இந்த நேர்க்கோட்டை எட்கர் ஜலப்பிரளயம் முடிவடைந்த வருஷமாக கிமு 2472ம் வருஷத்தைக் குறித்தார். நாம் ஏற்கனவே குறித்துள்ளபடி, 1654ம் வருஷத்தில் ஜலப்பிரளயம் துவங்கியது. இது ஜலப்பிரளயம் முடிவுற்ற வருஷம் அல்ல ! ஜலப்பிரளயம் துவங்கிய வருஷம் கிமு 2472.25 ஆகும். ஜலப்பிரளயம் முடிவுற்ற வருஷம் கிமு 2471.25 ஆகும்.

மேற்குறிப்பிட்ட செங்குத்து நேர்க்கோட்டை கூரையிலுள்ள புள்ளிக்குப் பதிலாக, ஜலப்பிரளயம் துவங்கிய தேதிக்கு நகர்த்த வேண்டும். அப்படிச் செய்யும் பொழுது, அந்த ஜலப்பிரளய நேர்க்கோடும் நடை பாதை தளமும் சந்திக்கும் புள்ளியில் ஆதாம் சிருஷ்டிக்கப்பட்ட வருஷம் கிடைக்கிறது. (கிமு 4128.25 அக்டோபர்)

### ஆதாம் சிருஷ்டிப்பின் நாள்

முதலாவது ஏறுகின்ற பாதையின் உச்சியில் உள்ள புள்ளி, கிமு 1.25ம் வருஷத்தின் கிறிஸ்துவின் பிறப்பை அடையாளப்படுத்துகிறது. முதலாவது ஏறுகின்ற பாதையும் இறங்கும் பாதையும் சந்திக்கும் இடத்திலிருந்து கிறிஸ்துவின் பிறப்பு வரையிலும் உள்ள தூரம் 1511.25533 அங்குலங்கள் ஆகும். இந்த சந்திக்கும் புள்ளியிலிருந்து ஜலப்பிரளய செங்குத்து நேர்க்கோடு வரைக்கும் உள்ள தூரம் 960.992 அங்குலங்கள் ஆகும். இங்கிருந்து பிரமீடன் வெளிப்புற கல் மேற்பரப்பு வரையிலும் 148.673 அங்குலங்கள் ஆகும். இதிலிருந்து பிரமீடன் வெளிப்புற சாய்வு பரப்பின் வழியாக கீழ் நோக்கி நடை மேடை தளம் வரைக்கும் அளந்தால் 849.263 அங்குலங்கள் வருகிறது. இந்த நடைமேடையின் முனையிலிருந்து ஜலப்பிரளய செங்குத்து நேர்க்கோடு வரைக்கும் உள்ள தூரம் 657.843 அங்குலங்கள் ஆகும். இவற்றைக் கூட்டினால்,  $1511.2553 + 960.992 + 148.673 + 849.263 + 657.843 = 4128.0263$  அங்குலங்கள் கிடைக்கிறது. அதாவது, கிமு 4128.25ம் வருஷம் (அக்டோபர் கிமு 4129) வருகிறது. இது ஆதாம் சிருஷ்டிக்கப்பட்ட வருஷம் ஆகும்.

பிரமீடு நுழைவாயிலில் மேல்கூரை தொங்குமிடத்திலிருந்து (ROOF HANGOVER) செங்குத்து நேர்க்கோடு கீழ் நோக்கி வரைந்தால், ஆதாமின் விழுகை வருஷத்தை அடைய முடியும். “இறங்கும் பாதையில்” ஒரு அங்குல தூரம் மேல் நோக்கி அளந்தால், ஜலப்பிரளய தேதியில் திருத்தம் செய்ய தேவைப்பட்ட ஒரு வருஷம் கிடைக்கிறது.

### ஆதாம் விழுகையின் வருஷம்

நடைபாதை தளத்தின் மூல தூரத்திலிருந்து 0.877 அங்குலம் தூரம் நடை பாதை தளம் குறைவாக உள்ளது. இந்த தூரத்தையும், மேல்கூரை தொங்குமிடத்தில் ஒரு அங்குலத்தையும் சேர்த்துக் கூட்டினால்,  $0.897 + 1 = 1.897$  அங்குலங்கள் கிடைக்கிறது. ஆதாமின் சிருஷ்டிப்பைக் குறிக்கும் 4128.0263 அங்குலங்களிலிருந்து 1.897 அங்குலங்களைக் கழித்தால்,  $4128.0263 - 1.897 = 4126.13$ ம் வருஷம் கிடைக்கிறது. இது ஆதாமின் விழுகை வருஷம் ஆகும்.



### ஏதேனில் இரண்டு வருஷங்கள்

நாம் பிரமீடு அளவுகளில் பார்த்த ஆதாமின் விழுக்கை வருஷமாகக் குறிக்கப்படும் கிமு 4216.13ம் வருஷம், உண்மையான வருஷமாகிய கிமு 4126.25ம் வருஷத்திற்கு நெருங்கி வருகிறது. ஆதாம் விழுக்கைக்கு முன் ஏதேனில் வாழ்ந்த காலமான 2 வருஷங்களுக்கு மிக நெருங்கி பிரமீடு அளவாகிய 1.9 வருஷங்கள் உள்ளது. ( $4128.0263 - 4126.13 = 1.897 = 1.9$ )

ஆதாமின் சிருஷ்டிப்பு, பிரமீடில் ஜலப்பிரளய செங்குத்து நேர்க்கோடு நடைபாதை தளத்தை சந்திக்கும் புள்ளியினால் குறிக்கப்படுகிறது. ஆதாமின் விழுக்கை, கூரை தொங்கலில் இருந்து வரையும் செங்குத்து நேர்க்கோடு நடைபாதை தளத்தை சந்திக்கும் புள்ளியினால் குறிக்கப்படுகிறது. இந்த இரண்டு புள்ளிகளுக்கு இடையிலுள்ள தூரம், ஆதாம் ஏதேனில் வாழ்ந்த 2 வருஷங்களை உறுதிப்படுத்துவதாய் உள்ளது.

### சிறிய படுக்கைக் கோடு பாதை

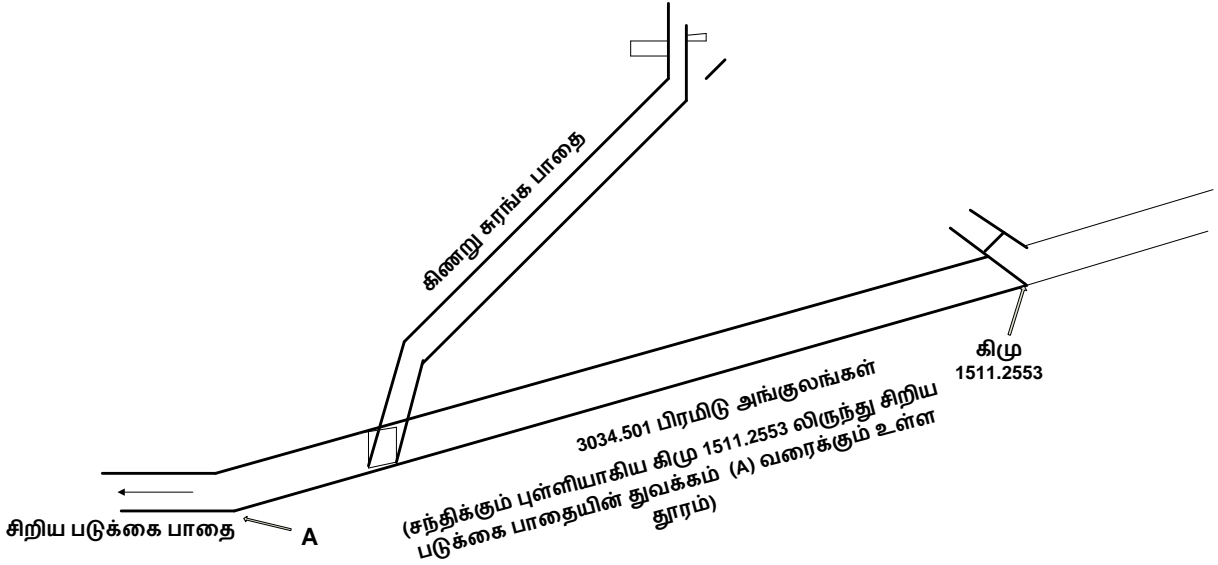

முதலாவது ஏறுகின்ற பாதையும், இறங்கும் பாதையும் சந்திக்கும் புள்ளியாகிய கிமு 1511.2553லிருந்து இறங்கும் பாதையில் நடந்தால், சிறிய படுக்கைக் கோட்டின் துவக்கம் வருகிறது. இந்த துவக்கம் மேற்கண்ட வரைபடத்தில் "A" என்ற புள்ளியால் குறிக்கப்படுகிறது. இந்த புள்ளி கிமு 3034.501ம் வருஷமாக குறிக்கப்படுகிறது.

சந்திக்கும் கோடு - கிபி 1914

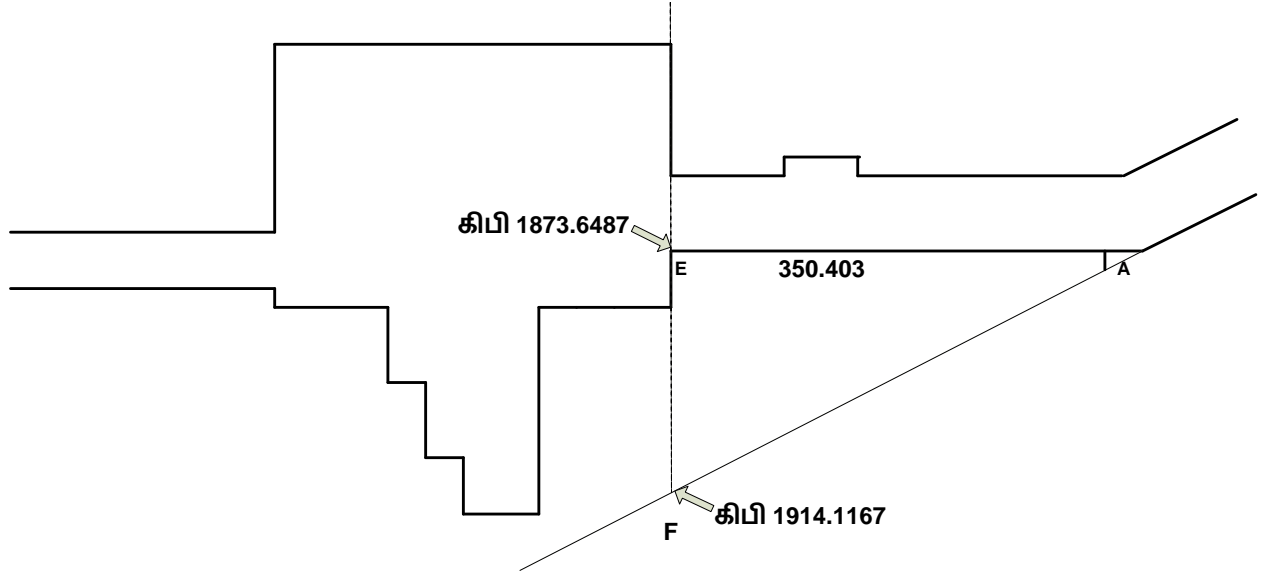

@@@@@@@@@@@@@@@@@@@@@@@@@@@@@@@@

## சுவிசேஷ யுகம்

“சுவிசேஷ யுகம்” என்பது எதைக் குறிக்கிறது என்பதை நாம் சரிவர புரிந்து கொள்ள வேண்டுமானால், வேதாகமத்தில் இது குறித்து உள்ள இரண்டு அடிப்படை அம்சங்களை புரிந்து கொள்ள வேண்டும்.

- I. மாம்சீக இஸ்ரவேலர் மற்றும் ஆவிக்குரிய இஸ்ரவேலர் சம்பந்தப்பட்ட விஷயம்.
- II. மெய்த்திருச்சபை பற்றிய விஷயம்.

### I. “சுவிசேஷ யுகம்” பற்றிய முதல் அம்சம்: “இரட்டிப்பு”

ஆமோஸ் 3:2ம் வசனத்தில், “பூமியின் எல்லா வம்சங்களுக்கும் (குடும்பங்களுக்கும்) உங்களை மாத்திரம் அறிந்து கொண்டேன்; ஆகையால், உங்களுடைய எல்லா அக்கிரமங்களினிமித்தமும் உங்களைத் தண்டிப்பேன்”. என்று வாசிக்கிறோம்.

இஸ்ரவேலர் தேவனுடைய விசேஷித்த கிருபையை பெற்றிருந்தனர்; அவர்கள் கீழ்ப்படியாமல் போனால் தண்டனை அளிக்கப்படும் என்று தேவன் அறிவித்திருந்தார். (i) இந்த விசேஷித்த கிருபை எப்பொழுது ஆரம்பித்தது ? (ii) எவ்வளவு காலம் நீடித்தது ? (iii) தண்டனை காலம் எப்பொழுது ஆரம்பித்தது ? (iv) தண்டனை காலம் எப்பொழுது முடிவுற்றது ?

இதற்கான பதிலை இயேசு மத் 23:38ல் இஸ்ரவேல் ஜாதியைப் பார்த்துக் கூறினார்: “இதோ, உங்கள் வீடு உங்களுக்குப் பாழாக்கிவிடப்படும்”. இதிலிருந்து, நமக்கு என்ன தெரிகிறது ?

இந்த சாபம் தனிப்பட்ட நபர்களுக்காக கொடுக்கப்படவில்லை; இஸ்ரவேல் ஒரு குடும்பமாக தேவனால் கருதப்பட்டு, இந்த சாபம் கொடுக்கப்பட்டது. ஆமோஸ் 3:2ம் வசனத்திலும் இஸ்ரவேல் ஒரு குடும்பமாகவே அழைக்கப்படுகிறது. அதைப் போலவே, இயேசு இஸ்ரவேலர்களை ஒரு குடும்பமாகவே பாவித்தார். தேவனால் “இஸ்ரவேலர்” மட்டும் விசேஷித்த விதமாக கருதப்படவில்லை. ஆபேல், ஏனோக்கு, நோவா எல்லோருமே தேவனுடைய கிருபைக்கு பாத்திரவான்களாக இருந்தார்கள். ஆனால், “இஸ்ரவேல்” குடும்பத்தாருடன் ஒரு விசேஷித்த ஏற்பாட்டை செய்ததைத் தான் ஆமோஸ் 3:2ம் வசனத்தில் படிக்கிறோம். “ஒரு குடும்பமாக” விசேஷித்த கிருபை பெற்றது “இஸ்ரவேலர்” மட்டுமே ! தனிப்பட்ட நபர்கள் பல்வேறு காரணங்களுக்காக தேவனுடைய கிருபையை அநுபவித்தார்கள். ஆனால்,

“இஸ்ரவேல்” என்று பெயர் மாற்றம் செய்யப்பட்ட “யாக்கோபின் குடும்பத்தாருடன்” இந்த ஏற்பாடு ஆரம்பமானது. இதைத் தான், “எல்லா வம்சங்களுக்கும் (குடும்பங்களுக்கும்) உங்களை நான் தெரிந்து கொண்டேன்” என்று தேவன் கூறுகிறார். (ஆமோஸ் 3:2) இந்த குடும்பத்தாருடன், அதாவது இஸ்ரவேல் என்ற யாக்கோபின் 12 குமாரர்கள் அடங்கிய குடும்பத்தாருடன் யாக்கோபின் மரணத்திலிருந்து தேவன் ஏற்பாடு செய்து கொண்டார். இது கிமு 1813ம் வருஷத்தில் நடந்தது.

நமது கர்த்தராகிய கிறிஸ்து இஸ்ரவேல் வீட்டின் மேல் அறிவித்த தண்டனை எப்பொழுது ஆரம்பித்தது? இதை நாம் கண்டுபிடிக்க வேண்டுமானால், சகரியா 9:9ம் வசனத்தைப் பார்க்க வேண்டும்:

“இதோ, உன் ராஜா உன்னிடத்தில் வருகிறார்; .... கழுதையின் மேலும், கழுதைக் குட்டியாகிய மறியின் மேலும் ஏறி வருகிறவருமாயிருக்கிறார்”.

சகரியாவின் இந்த தீர்க்கதரிசனம், எருசலேமில் கழுதையின் மேல் இயேசு ஏறிச்சென்ற போது நிறைவேறியிருந்தது.

சகரியா 9:12.

“இரட்டிப்பான நன்மையைத் தருவேன்; இன்றைக்கே தருவேன்” என்று தீர்க்கதரிசனம் மேலும் சொல்கிறது.

தேவன் பூமியிலுள்ள எல்லா குடும்பங்களிலிருந்தும் இஸ்ரவேலை விசேஷித்தவிதமாக தம் கிருபையின் ஏற்பாட்டிற்குள் கொண்டு வந்த காலப்பகுதியை ஆமோஸ், மத்தேயு, சகரியா புஸ்தகங்களிலுள்ள வசனங்கள் உணர்த்துகிறது. இது கிமு 1813ம் வருஷத்தில் யாக்கோபின் மரணத்திலிருந்து ஆரம்பித்து, இயேசுவின் மரணத்திற்கு சற்று முன்பாக “உங்கள் வீடு உங்களுக்கு பாழாக்கி விடப்படும்” என்று உரைத்த கிபி. 33ல் முடிவடைவதாக உள்ளது.

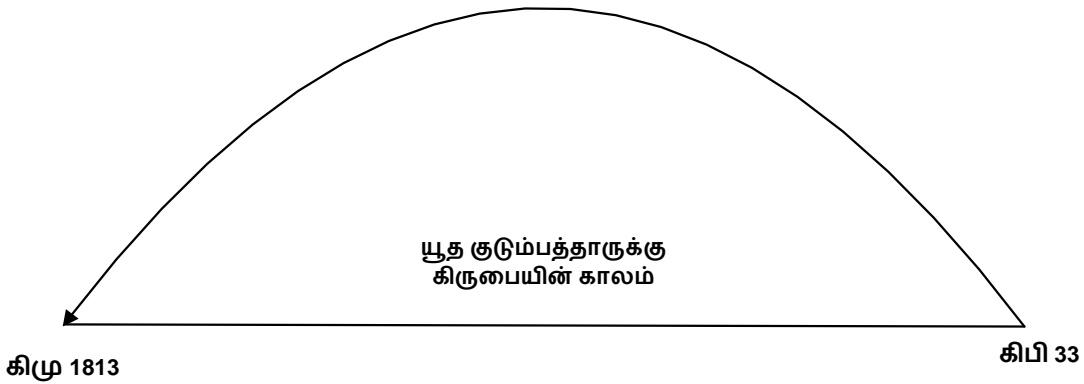

இந்த காலப்பகுதியைத் தான் நாம் பொதுவாக “யூத யுகம்” என்று அழைக்கிறோம். இந்த “யூத யுகம்” வேதாகமத்தின் அடிப்படையில் 1845 வருஷங்களாக உள்ளது.

ஆமோஸ் 3:2ம் வசனத்தில், இஸ்ரவேலர் கீழ்ப்படியாமல் போனால் தண்டிக்கப்படுவார்கள் என்று மட்டும் குறிக்கப்பட்டுள்ளது. ஆனால், அந்த தண்டனை என்ன என்பது சகரியா 9:12ல் “இரட்டிப்பாக இருக்கும் என்று உணர்த்தப்படுகிறது. “இரட்டிப்பு” என்ற மொழிபெயர்ப்பிற்கு எபிரேய மூலத்தில், “அதே மாதிரியான”, “அதற்கு சமமான”, “அதன் பிரதிபலிப்பாக” என்று அர்த்தம் கொள்ளும் விதத்தில் உள்ளது.

சிலுவை மரணத்திற்கு சற்று முன்பாக இயேசு கூறினார் :

“கோழி தன் குஞ்சுகளைத் தன் சிறகுகளின் கீழே கூட்டிச் சேர்த்துக் கொள்ளும்வண்ணமாக நான் எத்தனை தரமோ உன் பிள்ளைகளைக் கூட்டிச் சேர்த்துக் கொள்ள மனதாயிருந்தேன்; உங்களுக்கோ மனதில்லாமற் போயிற்று. இதோ, உங்கள் வீடு உங்களுக்குப் பாழாக்கிவிடப்படும். கர்த்தருடைய நாமத்தினாலே வருகிறவர் ஸ்தோத்திரிக்கப்பட்டவர் என்று நீங்கள் சொல்லுமளவும், இது முதல் என்னைக் காணாதிருப்பீர்கள் என்று உங்களுக்குச் சொல்லுகிறேன் என்றார்”.

மேற்குறிப்பிட்ட இயேசுவின் வார்த்தைகள், “என் பிதா உங்களுக்கு கிருபையின் காலம் எவ்வளவு வருஷங்கள் கொடுத்தாரோ, அதே அளவிற்கு தேவ கிருபையை இழந்த வருஷங்களை இஸ்ரவேலர்களாகிய நீங்கள் அனுபவிப்பீர்கள்” என்பதை உணர்த்தும் விதத்தில் உள்ளன. சகரியா கூறும் “இரட்டிப்பு” இதையே உணர்த்துகிறது. இஸ்ரவேலின் கிருபையின் காலங்கள் 1845 வருஷங்கள். ஆகவே, அதே மாதிரியாக, தண்டனையின் காலம் 1845 வருஷங்கள்; அதாவது, கிபி 33ம் வருஷத்துடன் 1845 வருஷங்களைக் கூட்டினால், கிபி 1878 ம் வருஷம் வரை இஸ்ரவேல் மீதான தண்டனை நீடித்தது.

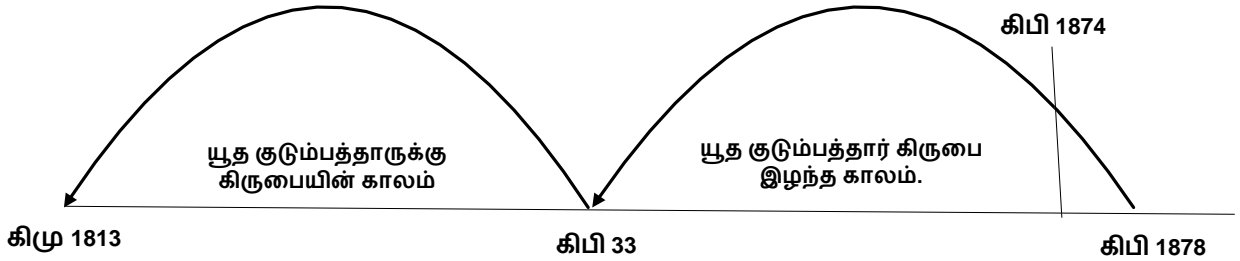

இஸ்ரவேலின் தண்டனையின் காலத்தை பின்வரும் வசனங்களின் மூலம் தெளிவாகப் பார்க்கலாம் :

**எரேமியா 16:14-17.**

“ ----- நான் அவர்கள் பிதாக்களுக்குக் கொடுத்த அவர்களுடைய தேசத்துக்கு அவர்களைத் திரும்பி வரப்பண்ணுவேன் என்று கர்த்தர் சொல்லுகிறார்”.

இஸ்ரவேலர்களை திரும்ப அவர்கள் தேசத்திற்கு கூட்டிச் சேர்க்கப்போவதைப் பற்றிக் குறிப்பிடும் தேவன், 18ம் வசனத்தில், அவர்களை தங்கள் தேசத்திற்கு கூட்டிச் சேர்ப்பதற்கு முன்னால், முதலில் அவர்கள் இரட்டிப்பான காலத்திற்கு தண்டனை அனுபவிப்பார்கள் என்று கூறுகிறார்.

**எரேமியா 16:18.**

“முதலாவது நான் அவர்களுடைய அக்கிரமத்துக்கும், அவர்களுடைய பாவத்துக்கும் இரட்டிப்பாய் நீதியைச் சரிக்கட்டுவேன்”.

ஆகவே, தண்டனையின் காலம் “இரட்டிப்பு”; அதாவது, கிருபையின் காலம் போலவே, அதற்கு சமமான 1845 வருஷங்களுக்கு தண்டனை அனுபவிக்க வேண்டும் என்பது இங்கு உணர்த்தப்படுகிறது.

கிபி 33 + 1845 = கிபி 1878ம் வருஷத்தில் இரட்டிப்பான தண்டனைக் காலம்) முடிவடைகிறது. பாலஸ்தீனா நாட்டில் இஸ்ரவேலர் குடியிருப்பு கிபி 1878ம் வருஷத்திலிருந்து துவங்கியது என்பது வரலாற்று உண்மை ஆகும்.

**சங்கீதம் 102:13.**

“தேவரீர் எழுந்தருளி சீயோனுக்கு இரங்குவீர்; அதற்குத் தயை செய்யுங்காலமும், அதற்காகக் குறித்த நேரமும் வந்தது”.

இந்த வசனத்தில், தேவன் இஸ்ரவேலுக்கு திரும்ப கிருபை அளிக்க நிர்ணயித்திருந்த காலம் தெரிவிக்கப்படுகிறது. இதுவே “இரட்டிப்பு” முடிவடையும் காலம் ஆகும்.

ஏசாயா 40:2.

“— அது தன் சகல பாவங்களினிமித்தமும் கர்த்தரின் கையில் இரட்டிப்பாய் அடைந்து தீர்ந்தது என்றும் அதற்குக் கூறுங்கள் என்று உங்கள் தேவன் சொல்லுகிறார்”.

இந்த “இரட்டிப்பு” என்பது தான் சுவிசேஷ யுகம் ஆகும்; தேவ கிருபையை இழந்த இஸ்ரவேலரின் தண்டனை காலமாகிய 1845 வருஷங்கள் அடங்கிய இந்த காலப்பகுதியை “சுவிசேஷ யுகம்” என்று ஒரு விதத்தில் கூறலாம். இந்த காலப்பகுதியில் தான், தேவனால் அங்கீகரிக்கப்பட்ட ஒரு புதிய ஏற்பாடு செயல்பாட்டுக்கு வருகிறது.

ஏசாயா 8:14.

“அவர் உங்களுக்குப் பரிசுத்த ஸ்தலமாயிருப்பார்; ஆகிலும், இஸ்ரவேலின் இரண்டு கோத்திரத்துக்கும் தடுக்கலின் கல்லும், இடறுதலின் கன்மலையும், எருசலேமின் குடிகளுக்குச் சுருக்கும் கண்ணியுமாயிருப்பார்”.

“இஸ்ரவேலின் இரண்டு கோத்திரத்துக்கும் தடுக்கலின் கல்” என்று இயேசு குறிப்பிடப்படுகிறார். இது எதைக் குறிக்கிறது? நமது கர்த்தராகிய கிறிஸ்து மத் 23:38ல் “உங்கள் வீடு உங்களுக்கு பாழாக்கிவிடப்படும்” என்று சொல்லி ஒரு வீட்டாரை தள்ளிவிட்டார். ஆனால், ஏசாயா புஸ்தகத்தில், இரண்டு வீடுகளுக்கு தடுக்கலின் கல்லாக கர்த்தர் இருப்பதாக சொல்லப்பட்டிருக்கிறது. இந்த இரண்டாவது வீடு யார்? இதற்கு வெளி 2:9ம் வசனத்தில் பதில் கிடைக்கிறது.

வெளி 2:9.

நமது கர்த்தராகிய கிறிஸ்து கூறுகிறார் :

“—தங்களை யூதரென்று சொல்லியும் யூதராயிராமல் சாத்தானுடைய கூட்டமாயிருக்கிறவர்கள் செய்யும் தூஷணத்தையும் அறிந்திருக்கிறேன்”.

இந்த வசனத்தில் இஸ்ரவேலின் மற்றொரு “வீடு” குறிக்கப்படுகிறது. இந்த வீட்டை “சாத்தானுடைய கூட்டமாக” இயேசு கூறுகிறார். நிழலான இந்த யூதர்கள் தாம் “பொருளான” இஸ்ரவேலர்கள்; அதாவது “ஆவிக்குரிய இஸ்ரவேலர்கள்”.

மாம்சீக இஸ்ரவேலர்கள் கிருபையை இழந்த 1845 வருஷ காலம் (கிபி 33 முதல் கிபி 1878 வரை), ஆவிக்குரிய இஸ்ரவேலர் தேவனுடைய கிருபையை பெற்ற காலம் ஆகும். இந்த காலப்பகுதியை “இரண்டாம் யூத யுகம்” என்று சொல்வதற்குப் பதிலாக, சுவிசேஷ யுகம் என்று கூறுகிறோம். ஏனெனில், இந்த யுகம் யூதருடைய நியாயப்பிரமாணத்தின் அடிப்படையில் இல்லாமல், சுவிசேஷ நற்செய்தியின் அடிப்படையினால் ஆனது.

இவ்விதமாக, “சுவிசேஷ யுகம்” என்பது “நிர்ணயிக்கப்பட்ட” ஒரு காலப்பகுதியைக் குறிப்பதாக உள்ளது.

**சுவிசேஷ யுகம் :**

கிறிஸ்தவ குடும்பத்திற்கு கிருபையின் காலம்.

மாம்சீக இஸ்ரவேல் குடும்பத்தாருக்கு கிருபை இழந்த காலம்.

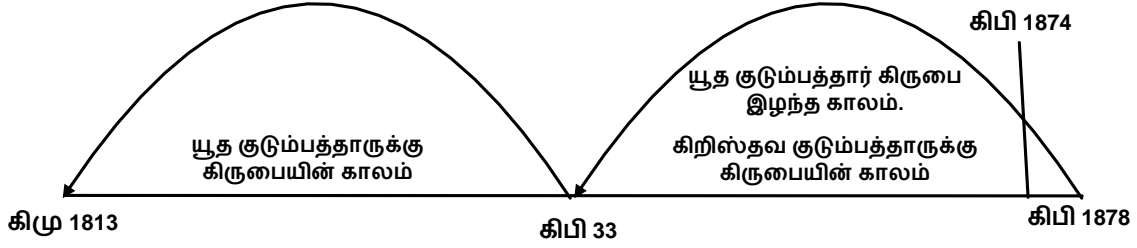

## II. சுவிசேஷ யுகம் - இரண்டாம் விளக்கம்

முதலில் நாம் பார்த்த “சுவிசேஷ யுகம்” குடும்பங்களையும், தேதிகளையும் அடிப்படையாக கொண்டிருந்தது. இனி பார்க்கப் போகும் சுவிசேஷ யுகம் “தனிப்பட்ட மனுஷர்கள்” சம்பந்தப்பட்டதாக இருக்கிறது. “உண்மையான வித்து” உருவாகுவதை குறிப்பதாய் உள்ளது.

**ரோமர் 11:25.**

“----- புறஜாதியாருடைய நிறைவு உண்டாகும் வரைக்கும் இஸ்ரவேலரில் ஒரு பங்குக்குக் கடினமான மனதுண்டாயிருக்கும்”.

பவுல் அப்போஸ்தலனின் இந்த அறிவிப்பு முழுமையான அர்த்தத்தை நமக்கு கொடுக்கிறது. நாம் இதுவரையிலும் இஸ்ரவேலர் கிருபை இழந்ததைப் பார்த்தோம்; இந்த வசனத்தில் பவுல் இஸ்ரவேலர்களின் “கடின மனது” பற்றிக் குறிப்பிடுகிறார். “கிருபை இழப்பு” என்பதும், “கடினமனது” (குருட்டுத்தன்மை- BLINDNESS) என்பதும் வெவ்வேறு ஆகும். கீழ்ப்படியாமைக்குத் தண்டனை “கிருபை இழப்பு” ஆகும். கீழ்ப்படியாமைக்குத் தண்டனை “கடினமனது” அல்ல. கீழ்ப்படியாமையின் விளைவு தான் “கடினமனது” ஆகும்.

சபை முழுமை பெறும்வரைக்கும் இஸ்ரவேலரின் கடினமனது தொடரும். அதாவது, புறஜாதிகளிலிருந்து கிறிஸ்துவின் சரீரமாக வரக்கூடிய அங்கங்களின் எண்ணிக்கை முழுமை பெறும்வரைக்கும் இஸ்ரவேலர்களிடம் கடினமனது இருக்கும். அவர்களுடைய கடின மனதுக்கு இதுவே காரணம் ஆகும். அவர்கள் எதைக் குறித்து



கடின மனதாயிருக்கிறார்கள்? மேலான அழைப்புக்கு அவர்கள் கடின மனதுள்ளவர்களாய் இருக்கிறார்கள். இஸ்ரவேலர்கள் மூலமாக பூமிக்குரிய ராஜ்யம் பற்றிய தேவத்திட்டத்தை அவர்கள் அறிந்துள்ளார்கள். கிறிஸ்துவைப் பற்றிய அவர்களின் குருட்டுத்தன்மை (கடின மனது), சபை இன்னும் முழுமை பெறவில்லை என்பதற்கு சாட்சியாக இருக்கிறது.

சுவிசேஷ யுகத்தின் மறு விளக்கத்தை, பவுல் அப்போஸ்தலன் ரோமர் 11:25ம் வசனத்தில் முழுவதுமாகத் தெரிவித்து விட்டார். இயேசுவின் முதலாம் வருகையில் மேசியாவைப் பற்றிய குருட்டுத்தன்மை ஆரம்பித்து, சபை முழுமை பெறும் வரைக்கும் நீடிக்கும். இந்த காலப்பகுதி தான் “சுவிசேஷ யுகமாக” விளங்கிக் கொள்ளப்படுகிறது.

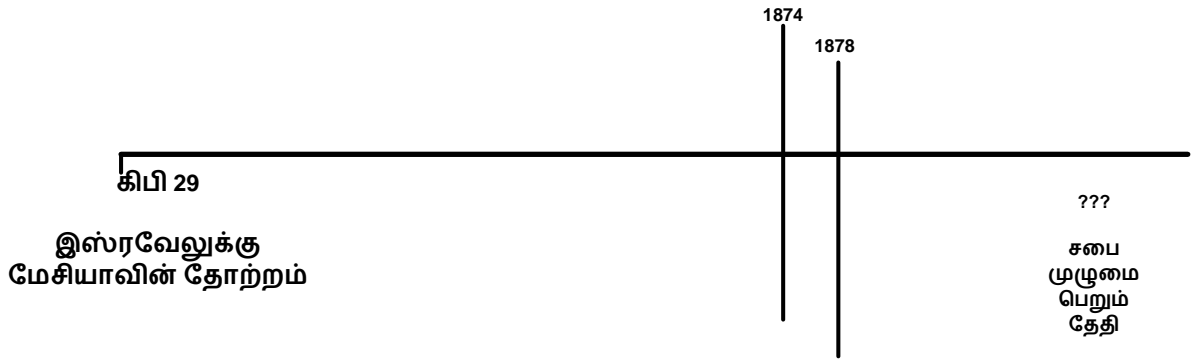

சகோ. ரசல் சுவிசேஷ யுகத்தை பற்றிச் சொல்லும் போது, “இயேசுவின் ஞானஸ்நானத்திலிருந்து அவருடைய சரீரமாகிய சபை முழுமை பெறும் வரையிலும்” என்று குறிப்பிடுகிறார். மேலும், ரீபிரிண்ட் 5697 பாரா 12 ஐப் பார்க்கவும் :

“சுவிசேஷ செய்தி முடிவடையும் வரையில், சுவிசேஷ யுகம் முழுமையாக முடிவுக்கு வராது; கடைசி அங்கம் திரைக்குப் பின்னால் செல்லும் வரையில், கதவு மூடப்படும் வரையிலும் சுவிசேஷ யுகம் முடிவடையாது”.

சுவிசேஷ யுகத்தின் முதல் விளக்கத்தில் நாம் பார்த்த காலப்பகுதியின் ஆரம்பம் (கிமு 1813) மற்றும் முடிவுக்கு (கிபி 33) வித்தியாசமாக, சுவிசேஷ யுகத்தின் 2ம் விளக்கத்தில், சுவிசேஷ யுகம் கிபி 29ம் வருஷத்தில் ஆரம்பித்து, சபை முடிவடையும் வரையிலும் உள்ள காலப்பகுதியைக் குறிப்பதாக உள்ளது. சபை முடிவடையும் இந்த காலத்தைத் தான் பவுல் அப்போஸ்தலன் ரோமர் 8:19,22ம் வசனத்தில் குறிப்பிடுகிறார். “தேவனுடைய புத்திரர் வெளிப்படுவதற்கு சிருஷ்டியானது மிகுந்த ஆவலோடே காத்துக் கொண்டிருக்கிறது”.

சபையும் இவ்விதமாக காத்திருந்து தவிக்கிறது என்று 23ம் வசனத்தில் பவுல் குறிப்பிடுகிறார்.

இவ்வாறாக, சுவிசேஷ யுகத்தின் 2ம் விளக்கம், ஒரு குறிப்பிட்ட காலத்தைக் குறிக்காமல், கிறிஸ்துவின் சரீரம் முழுமையாக்கப்படும் ஒரு பணியை குறிப்பதாகவே உள்ளது.

சுவிசேஷ யுகத்தின் இரண்டு விளக்கங்களையும் பின்வரும் வரைபடத்தில் குறிக்கலாம் :

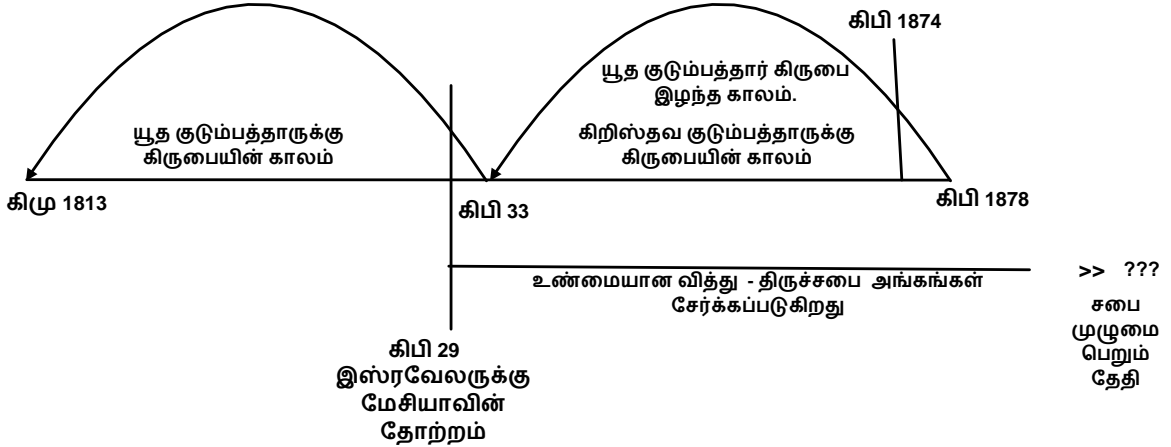

### சுவிசேஷ யுகம் பற்றிய மற்ற கருத்துக்கள்

மேற்குறிப்பிட்ட சுவிசேஷ யுகம் பற்றிய இரண்டு விளக்கங்களிலும், நமது கர்த்தராகிய இயேசு கிறிஸ்துவின் 2ம் வருகையின் வருஷம் கிபி 1874 கணக்கில் எடுத்துக் கொள்ளப்படவில்லை. சுவிசேஷயுக இரண்டு விளக்கங்களும் கிபி 1874க்குப் பிறகே முடிவடைகின்றன என்பதை கவனத்தில் கொள்ள வேண்டும்.

கிபி 1874 என்பது கிறிஸ்துவின் வருகையை மட்டுமல்லாமல் வேதாகம சாட்சியங்களின்படி, நிழலான ஓய்வு நாளுக்கு பொருளான ஓய்வு நாளின் ஆரம்பமாகவும் இருக்கிறது. பொருளான இந்த ஓய்வு நாள் தான், ஆயிர வருஷ யுகம், திரும்ப சீர் பொருந்தும் காலம், நியாயத்தீர்ப்பின் நாள், கிறிஸ்துவின் இராஜ்யம், கிறிஸ்துவின் ஆட்சி என்று அழைக்கப்படுகிறது. சுவிசேஷ யுக விளக்கங்களுக்கு இது எவ்விதம் பொருத்தமாக உள்ளது என்பதை பின்வருமாறு பார்ப்போம்:

**சுவிசேஷ யுகம் :** “ஒரு குறிப்பிட்ட பணி” நடைபெற்றுக் கொண்டிருக்கும் காலப்பகுதி ஆகும்; கிறிஸ்துவின் சரீரமாகிய சபை முழுமை அடைவதற்கு எடுத்துக் கொள்ளப்படும் காலப்பகுதி ஆகும்.

**ஆயிர வருஷ யுகம் :** ஒரு குறிப்பிட்ட காலத்தைக் குறிப்பது ஆகும்; இது ஏழாம் நாள் (ஓய்வு நாள்) ஆகும்; 6000 வருஷங்கள் முடிந்தவுடன், 7ம் ஆயிர வருஷம் துவங்குவது தவிர்க்க இயலாது. இது காலத்தை அடிப்படையாகக் கொண்டது.

நாம் ஏற்கனவே பார்த்த இரண்டு விளக்கங்களின் அடிப்படையிலான சுவிசேஷ யுகங்கள் கிபி 1874ம் வருஷத்திற்கு பின்னர் முடிவடையும் நிலையில், ஆயிர வருஷ யுகம் கிபி 1874ம் வருஷத்தில் துவங்கியது என்றால், ஒரு யுகம் (சுவிசேஷ யுகம்) முடிந்து அடுத்த யுகம் (ஆயிர வருஷ யுகம்) ஆரம்பிக்கத் தேவையில்லை என்பது தெரிகிறது. அப்படியானால், சுவிசேஷ யுகத்திற்கும், ஆயிர வருஷ யுகத்திற்கும் உள்ள சம்பந்தத்தை பின் வரும் உதாரணம் மூலம் விளக்கலாம்:

“நாம் அணு யுகத்தில் வாழ்கிறோம்”.

“நாம் 21ம் நூற்றாண்டில் வாழ்கிறோம்”.

மேற்குறிப்பிட்ட இரண்டு விஷயங்களிலும் ஒன்றுக்கொன்று முரண்பாடு இருக்கவில்லை. ஏனெனில், அணு வளர்ச்சி காலத்தில் வாழும் நாம், 21ம் நூற்றாண்டு என்ற ஒரு குறிப்பிட்ட காலப் பகுதியில் வாழ்கிறோம் என்று சொல்கிறோம். இதைப் போலவே தான், சுவிசேஷ யுகமும், ஆயிர வருஷ யுகமும் ஒன்றுக்கொன்று இந்த முறையில் சம்பந்தப்பட்டிருக்கின்றன.

இவ்விதமாக, சுவிசேஷ யுகம் 7ம் ஆயிர வருஷத்தில் (ஆயிர வருஷ ஆட்சிக்காலத்தில்) கவிந்து (ஊடுருவி) உள்ளது. அதைப் போன்றே, 5ம் ஆயிர வருஷத்தின் ஒரு பகுதியாகவும் சுவிசேஷ யுகம் உள்ளது.

சுவிசேஷ யுகத்திற்கும் ஆயிர வருஷ யுகத்திற்கும் இடையே உள்ள சம்பந்தம் பற்றி பல தவறான கருத்துக்கள் நிலவி வருகின்றன. அவைகளைப் பற்றி பின்வருமாறு பார்ப்போம் :

1) சுவிசேஷ யுகம் கிபி 1878ம் வருஷத்தில் முடிவடைந்தது என்றும், ஆகவே, ஆயிர வருஷ யுகம் ஆரம்பமானது என்பது தவறான கருத்து ஆகும்.

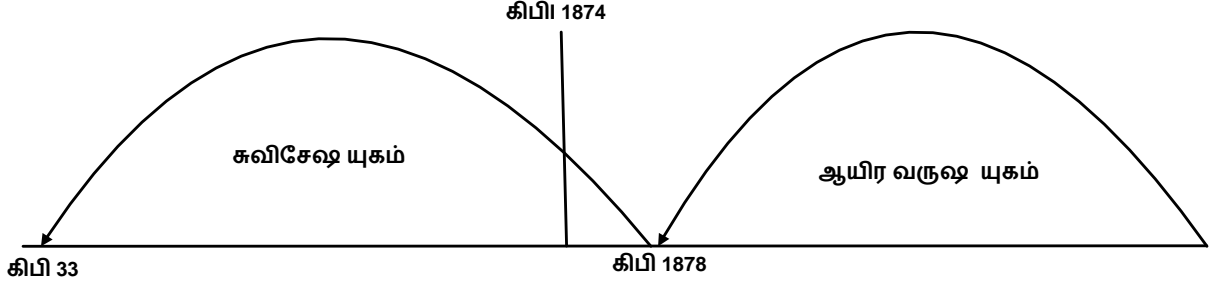

இது வேதாகமத்திற்கு புறம்பானது ஆகும்.

2) சுவிசேஷ யுகம் (இரண்டாம் விளக்கம்) இன்னும் நடந்து கொண்டு இருக்கிறது என்றும், ஆகவே ஆயிர வருஷ ஆட்சி இன்னும் ஆரம்பிக்க முடியாது என்பது மற்றுமொரு தவறான கருத்து ஆகும்;

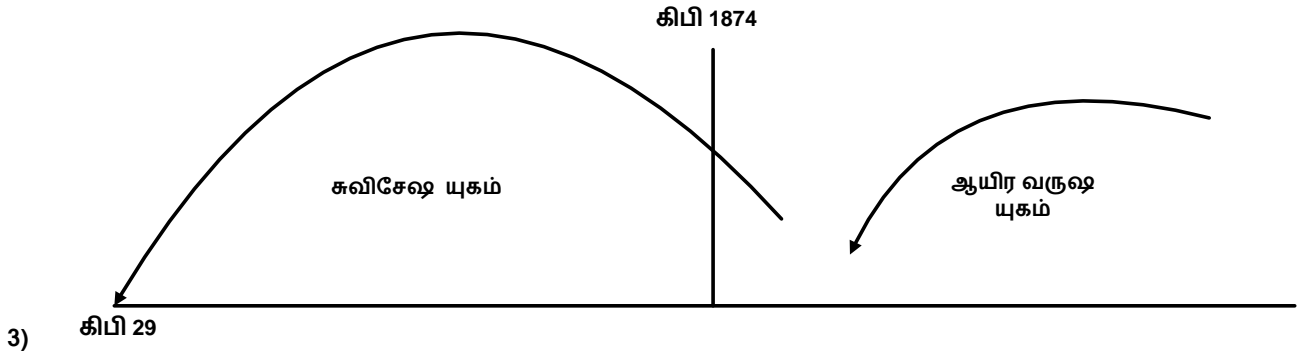

3) ஆயிர வருஷ யுகம் கிபி 1874ல் ஆரம்பித்தது. ஆகவே, சுவிசேஷ யுகம் கிபி 1874ல் முடிவடைந்தது என்பது மற்றுமொரு தவறான கருத்து ஆகும்.

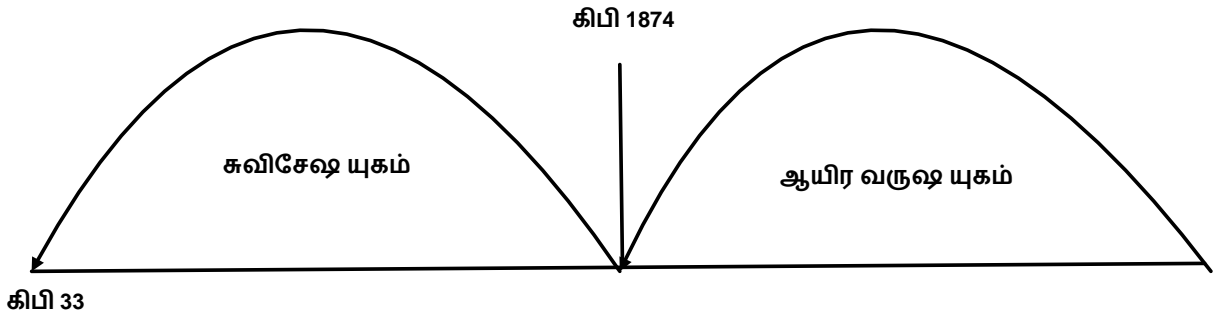

சுவிசேஷ யுகம் கிபி 1874ம் வருஷத்தில் முடிவடைந்ததற்கு வேதத்தில் எந்த ஆதாரமும் இல்லை.

சுவிசேஷ யுகத்தின் இரண்டு விளக்கங்கள் :

- 1) காலத்தை அடிப்படையாகக் கொண்டது. (முதலாம் விளக்கம்)
- 2) பணியை அடிப்படையாகக் கொண்டது. (இரண்டாம் விளக்கம்)

சகோ. ரசல் சுவிசேஷ யுகத்தின் ஒரு விளக்கத்தை மட்டுமே சொன்னார்; ஏனெனில், காலக்கணக்கு அம்சங்கள் நிறைவேறும் தருணத்தில், சபையும் அதே சமயத்தில் முழுமை பெறும் என்று எதிர்பார்த்திருந்தார். இது குறித்து சிறிது ஆராய்வோம் :

- 1) யூத யுகமும் சுவிசேஷ யுகமும் 1845 வருஷங்கள் அடங்கியது; (நாம் முதல் விளக்கத்தில் பார்த்தது போல) என்பதை ரசல் அறிந்திருந்தார். “காலம்” அடிப்படையில் இதை “இணை யுகம்” என்று குறிப்பிட்டார்.
- 2) “அறுவடை” என்பது “யுகத்தின் முடிவு” என்ற நமது கர்த்தரின் உபதேசத்தை ரசல் அவர்கள் அறிந்திருந்தார். யூத யுகமும் சுவிசேஷ யுகமும் அறுவடையில் முடிவடைந்தன. காலத்தைப் பொருத்த வரையில், இரண்டு அறுவடைகளும் இணையானவை என்று நினைப்பது இயல்பானது ஆகும். “யூதயுக அறுவடை” கிபி 29ல் இயேசுவின் ஞானஸ்நானத்தில் ஆரம்பமானது; “யூத யுகம்” முடிவடைவதற்கு 3½ வருஷங்களுக்கு முன்பு “யூத அறுவடை” ஆரம்பமானது; “யூத யுகம்” கிபி 33ல் முடிவடைந்ததைத் தொடர்ந்து, யூதயுக அறுவடையின் காலம் 36½ வருஷங்கள் நீடித்து, எருசலேம் நகரம் அழிவடைந்த பொழுது 40 வருஷங்கள் அடங்கிய யூதயுக அறுவடையின் காலம் முடிவுக்கு வந்தது.

இந்த யூதயுக அறுவடை காலம், சுவிசேஷ யுக அறுவடை காலத்திற்கு இணையாக இருந்தது; சுவிசேஷ யுகம் (முதல் விளக்கம்) கிபி 1878ல் முடிவடைவதற்கு 3½ வருஷங்களுக்கு முன்பாக, சுவிசேஷ யுக அறுவடை கிபி 1874ல் ஆரம்பமாகி; சுவிசேஷ யுக முடிவை (கிபி 1878) தாண்டி, 36½ வருஷங்கள் கழித்து, 40 வருஷ சுவிசேஷ அறுவடை கிபி 1914ம் வருஷத்தில் முடிவடைகிறது என்ற அறுவடை இணை அம்சங்கள் அடிப்படையில், மகா உபத்திரவ நாளில் போலி கிறிஸ்துவத்தின் அழிவு முழுவதுமாக நடக்கும் என்று ரசல் எண்ணியிருந்தார்.

யூத அறுவடை, சுவிசேஷ யுக அறுவடை (முதல் விளக்க அடிப்படையில்) இணை அம்சங்களை விளக்கும் வரைபடம் கீழே கொடுக்கப்பட்டுள்ளது :

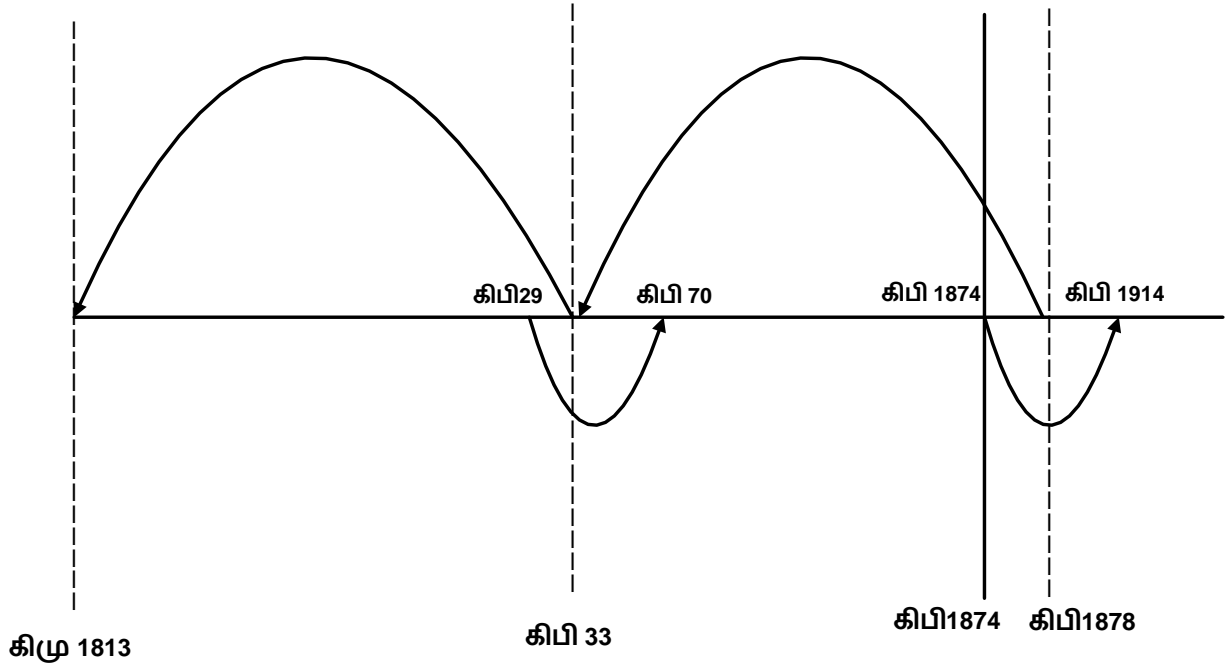

3) கிபி 1914ம் வருஷத்தில் சபை மகிமை அடைந்திருந்தால், சுவிசேஷ யுகம் பற்றிய விளக்கத்தில் எந்தவித மாறுதலும் தேவைப்பட்டிருக்காது. கிபி 1914ம் வருஷத்தில் எல்லா விஷயங்களும் முடிவுக்கு வந்துவிடும் என்று எண்ணுவதற்கு சில காரணங்கள் இருந்தன. தானியேலில் உள்ள தீர்க்கதரிசனம் மூலமாக, புறஜாதியாருக்கு அனுமதிக்கப்பட்ட காலமாகிய 2520 வருஷங்கள் கிபி 1914ம் வருஷத்தில் முடிவடையும் என்று ரசல் கணித்திருந்தார். இதில், ரசல் அவர்கள் கணிப்பில் எல்லா பணிகளும் முடிந்து விடும் என எதிர்பார்த்திருந்தார்.

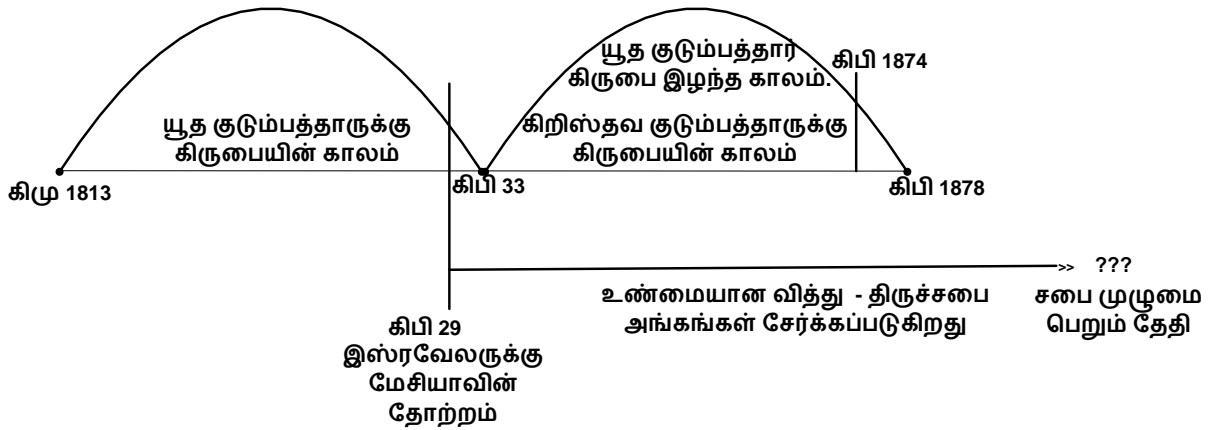

### முடிவுரை:

நாம் முதலில் பார்த்த விதமாக, சுவிசேஷ யுகம் (முதல் விளக்கம்) என்பது, பேர்கிறிஸ்தவர்களுடன் (ஆவிக்குரிய இஸ்ரவேலர்கள்) சம்பந்தப்பட்டுள்ளது. கிறிஸ்துவின் சிறு மந்தையும் இந்த கிறிஸ்துவத்தின் மத்தியில் தான் உள்ளனர். ஆகவே தான், அறுவடை முடியும் வரையில் கோதுமை மணிகளும், களைகளும் ஒன்றாக வளரட்டும் என்று இயேசு கூறினார்.

இந்த பேர்கிறிஸ்தவ சபையிலிருந்து உண்மை பரிசுத்தவான்கள் பிரித்தெடுக்கப்பட வேண்டும் என்பதைக் காட்டுவதற்காக, சகோ. ரசல், சுவிசேஷ யுகத்தின் இரண்டாம் விளக்கத்தை 2ம் வால்யூம் (1916) முகவுரையில் எழுதியுள்ளார்: “இரண்டுவித இணைகளிலும் பொய் அமைப்புகள் அழிவது குறிக்கப்பட்டாலும், புது சிருஷ்டி மகிமை அடையும் காலம் குறிக்கப்படவில்லை”.

சகோ. ரசல் அவர்களின் விளக்கத்தை பின்வருமாறு கூறலாம்:

“இரண்டு சுவிசேஷ யுகங்கள் உள்ளன; ஒரு யுகம் பேர்ச்சபைகளுக்கும், மற்றொரு யுகம் மெய் பரிசுத்தவான்களுக்கும் உள்ளது. மாம்சீக இஸ்ரவேல் மற்றும், பேர்க்கிறிஸ்தவ சபைக்கும் இடையில் இணை அம்சங்கள் உள்ளன. மாம்சீக யூத அமைப்பு அழிவை சந்தித்தது; பேர்க்கிறிஸ்தவ சபை அழிவை நோக்கிச் செல்கின்றது”.

### சகோ. ரசல் அவர்களின் திருத்தங்கள்

சகோ. ரசலின் “யுகங்களைப் பற்றிய தேவ ஏற்பாடு” வரைபடம் “குடும்பத்தை” பற்றியது ஆகும். இந்த குடும்பத்திலிருந்து தான் பரிசுத்தவான்கள் வெளியே வருகின்றனர். கிபி 1914ம் வருஷத்திலிருந்து ரசலின் கருத்து, போலி அமைப்பின் காலப்பகுதியிலிருந்து பரிசுத்தவான்களின் காலப்பகுதியை வேறுபடுத்திக் காண்பிக்கும் நோக்கமுடையதாய் இருந்தது. கிபி 1916ல் அவருடைய இரண்டாம் வால்யூமின் முகவுரையில் பின்வருமாறு குறிப்பிடுகிறார் :

“ இரண்டு யுக காரியங்களிலும் பேர் அமைப்புகள் ( யூத மத அமைப்பும், பேர் கிறிஸ்தவ மத அமைப்பும்) அழிந்து போகாதவை இந்த இணை அம்சங்கள் தொடர்ந்து காட்டுகிறதையும், மேலும் புது சிருஷ்டிகள் மகிமையடைதலின் காலத்தைக் காட்டவில்லை என்பதையும் நாம் குறிப்பாய் கவனித்திருக்க வேண்டும்”.

சகோ. ரசல் அவர்களின் கருத்தை கீழ்க்கண்டவாறு விளக்கலாம் :

இரண்டு சுவிசேஷ யுகங்கள் உள்ளன :

- 1) போலிச்சபைக்குரிய சுவிசேஷ யுகம்.
- 2) மெய் பரிசுத்தவான்களுக்குரிய சுவிசேஷ யுகம்.

இதைக் குறித்து ரீ பிரிண்ட் 5950ம் பக்கத்தில் பின்வருமாறு குறிக்கப்பட்டுள்ளது :

“இந்த இணைகள் அங்கே அவிசுவாச இஸ்ரவேல் குடும்பத்தாரைப் பாதித்தது; இங்கே, பேர்கிறிஸ்தவ குடும்பத்தைப் பாதித்தது; --- பெந்தகோஸ்தே சபைக்கும், உண்மைச் சபைக்கும் இப்பொழுது இணைகள் பார்க்கப்பட வேண்டியதில்லை; -- இந்த இணைகள் அழிவை நோக்கிச் சென்ற போலி யூத அமைப்பிற்கும், அழிவை நோக்கிச் சென்று கொண்டிருக்கிற போலி கிறிஸ்தவ அமைப்புக்கும் மட்டுமே உரித்தாகின்றன”.

மேற்குறிப்பிட்ட இந்த கருத்துக்கள் உண்மையில் ரசல் அவர்களின் கிபி 1914க்கு பின்னர் ஏற்பட்ட புது கருத்துக்கள் அல்ல! இந்த கருத்துக்களையே அவர் கிபி 1891ம் வருஷத்திலேயே சொல்லியிருந்தார்:

“யூத யுக அறுப்போடு சம்பந்தப்பட்ட காலத்தைக் குறித்த எல்லா அம்சங்களும் (சில வேளைகளில் அவைகள் மறைமுகமாக விசுவாசிகள் சம்பந்தப்பட்டதாக இருந்தாலும்) பெருந்திரளாக இருந்த சாதாரண மக்களை பாதிப்பதாக இருந்ததுடன், ஒரு ஒழுங்கு முறை அல்லது சபை-ராஜ்யம் என்பவைகளின் சோதனைக்காலம், நிராகரிப்பு, கவிழ்ப்பு, அழிவு போன்றவைகளைக் குறிப்பிடும் காலமாக இருந்தது”. (வால்ட்டும் 3 – “உம்முடைய ராஜ்யம் வருவதாக” தமிழ் பதிப்பு 2014 பக்கம் 179).

@@@@@@@@@@@@@@@@@@@@



## கிறிஸ்துவின் வருகையும் 7வது ஆயிர வருஷம் துவக்கமும்

வேதாகம தீர்க்கதரிசனங்களையும் காலக்கணக்கு அம்சங்களையும் ஆராய்ந்தவர்கள் கிறிஸ்தவ யுகத்தின் முதல் நூற்றாண்டு முதற்கொண்டே, மனுக்குல வரலாற்றின் 6000 வருஷங்களின் முடிவின் வருஷம் ஒரு விசேஷித்த காலக்கட்டமாய் இருக்குமென நம்பினார்கள். வேதாகம நிழல் மற்றும் பொருள் அடிப்படையில், கிறிஸ்துவின் வருகை, கிறிஸ்து மற்றும் சபையின் ஆயிர வருஷ அரசாட்சி, சாத்தான் கட்டப்படுதல் ஆகிய எல்லாவற்றிற்கும் 7வது ஆயிர வருஷம் துவக்கமாயிருக்கும் என்று நம்பினார்கள்.

மறுமலர்ச்சியைத் தொடர்ந்து, முக்கியமாக 18,19ம் நூற்றாண்டுகளில் தீர்க்கதரிசன ஆராய்ச்சி மற்றும் விளக்கங்களில் பெருமளவில் ஆவல் தூண்டப்பட்டது. வேதாகம ஆராய்ச்சி இதுகாறும் ஒதுக்கி வைக்கப்பட்டிருந்த நிலை மாறி, நூற்றுக்கணக்கான தேவப்பிள்ளைகளிடம் யுக முடிவு குறித்த கூர்மையான ஈடுபாடு வெளிப்பட்டது.

**உண்மையான காலக்கணக்கு :**

சகோ. ரசல் அவர்களால் ஏற்றுக்கொள்ளப்பட்ட “உண்மையான காலக்கணக்கின்படி”, ஆதாமின் சிருஷ்டிப்பிலிருந்து 6000 வருஷங்களின் ‘முடிவு வருஷம்’ கிபி 1872ம் வருஷம் என்றும், ஆதாமின் விழுகையிலிருந்து 6000 வருஷங்களின் முடிவு வருஷம் கிபி 1874ம் வருஷம் என்று சுட்டிக்காட்டப்பட்டதை வேத மாணவர்கள் அறிவர். “கிறிஸ்துவின் பிரசன்னம்” ஆரம்பமாவதை, அதாவது “கிறிஸ்துவின் இரண்டாம் வருகையின்” வருஷமாக கிபி 1874ம் வருஷம் குறிக்கப்பட்டது. ஆனால், இந்த வருஷங்களின் முக்கியத்துவத்தை ஆவிக்குரிய மன நிலையில் இருப்பவர்கள் மட்டுமே புரிந்துணர முடியும். ஏனெனில், இந்த காலக்கட்டத்தில் வெளிப்படையான சாட்சியங்கள் தாமதமாகவே புலப்படும். கிறிஸ்துவின் கண்ணுக்குத் தெரியாத பிரசன்னத்தையும், புதிய நாளில் தீர்க்கதரிசனங்கள் படிப்படியாக நிறைவேறி வருவதையும் ஒரு சிலரே புரிந்து கொள்ள இயலும்.

வேத மாணவ இயக்கத்தின் ஆரம்ப நாட்களில், கிறிஸ்து வந்து விட்டார் என்ற அறிவினால் சகோ. ரசலும் அவருடன் இணைந்தவர்களும் பெரிதான உற்சாகத்தையும் எழுப்புவதையும் பெற்றனர். கண்ணுக்குத் தெரியாத பிரசன்னம் பற்றிய சத்தியம்

கூர்ந்து கவனிக்கப்பட்டு, பிரஸ்தாபம் பண்ணப்பட்டது. திரும்பி கொடுக்கும் காலம் வந்து விட்டது என்று நம்பப்பட்டது. மேலும், நித்திரையடைந்துள்ள “சரீரத்தின் அங்கங்கள்” எழுப்பப்படுவதற்கான தருணம் வந்துவிட்டது என்று நம்பப்பட்டது. லூக் 12:37ம் வசனத்தின்படி, (“அவர் அரை கட்டிக்கொண்டு, அவர்களைப் பந்தியிருக்கச் செய்து, சமீபமாய் வந்து, அவர்களுக்கு ஊழியஞ் செய்வார் என்று காத்திருக்கிற மனுஷருக்கு ஒப்பாய் இருங்கள்”) வேத மாணவர்களின் எதிர்பார்ப்பு மிகுந்திருந்தது.

3ம்,4ம் நூற்றாண்டுகள் தொடங்கி கொள்கை பேதங்கள் பெருக்கெடுத்து, குறிப்பிட்ட காலம் வரையில் சத்தியங்கள் மறைக்கப்பட்டிருந்த நிலையில், ஆவிக்குரிய விஷயங்களைப் பற்றிய புரிந்து கொள்ளுதலையும், உள்பார்வையையும் பெற்றுக்கொள்ள, 19ம் நூற்றாண்டு வேத மாணவர்கள் பெரிதும் ஆவலாய் காத்திருந்தனர். அவர்கள் ஏமாற்றம் அடையவில்லை. வாக்குத்தத்தத்தின்படியே சத்திய வெளிச்சம் பெருகி, கடந்த காலத்திலிருந்து தவறுகள் ஒன்றன்பின் ஒன்றாக விலகி, தேவனுடைய ஏற்பாடு பற்றிய ஞானம் வெளிப்பட ஆரம்பித்தது. மீட்பு பலி, இழந்ததை திரும்ப பெறுவது பற்றிய சத்தியங்கள், உண்மை காலக்கணக்கு, அறுவடை யுக ஆரம்பம் போன்ற சத்தியங்கள் வெளிப்பட்டன. தானியேல் 12:12ம் வசனம் குறிப்பிடும் நிறைவேறுதலான ஆசீர்வாதங்களடங்கிய காலப்பகுதியில் வாழ்ந்த சிலாக்கியத்தில் வேத மாணவர்கள் களிப்படைந்தனர். “உண்மையும் விவேகமுமுள்ள ஊழியக்காரனின்” ஊழியத்தால் பயனுற்ற இந்த வேத மாணவர்கள் கிருபையிலும், ஞானத்திலும் வளர ஆரம்பித்தார்கள். (மத் 24:45-47)

**யேகோவாவின் சாட்சிகள் காலக்கணக்கு :**

சகோ. ரசல் கிபி 1916ம் வருஷத்தில் மரணமடைந்ததைத் தொடர்ந்து, காவற் கோபுர அமைப்பின் புதிய தலைமையில் பெருமளவில் மாற்றங்கள் ஏற்பட்டன. சத்திய வெளிச்சத்தில் முன்னேற்றம் பெறுவது என்ற போர்வையில், தெளிவான பார்வையில் ஏற்கனவே வெளிக்கொணரப்பட்ட பல சத்தியங்கள் திரித்துக் கூறப்பட்டன. காலப்போக்கில் இந்த கொள்கை பேதங்கள் பெருகலாயின. உதாரணமாக, கிறிஸ்துவின் இரண்டாம் வருகையைப் பற்றிய சத்தியம் முற்றிலும் மாற்றப்பட்டது. “கிபி 1874ல் கிறிஸ்துவின் வருகை” பற்றிய சத்தியம் 50 வருஷங்களுக்கு மேலாக போதிக்கப்பட்டு வந்ததற்கு மாறாக, கிபி 1920ம் வருஷங்களில், கிறிஸ்துவின் கண்ணுக்குத் தெரியாத பிரசன்னம், கிபி 1914ம் வருஷம் வரையிலும் துவங்கவில்லை என்ற போதனை வலியுறுத்தப்பட்டது.

காலக்கணக்கு பற்றிய மாற்றங்கள் சமீப காலத்தவையாகும். “யேகோவாவின் சாட்சிகள்” கிபி 1963ம் வருஷத்தில் முதல் முறையாக, ஆதாமின் சிருஷ்டிப்பு முதல் 6000 வருஷங்களின் முடிவு கிபி 1975ம் வருஷம் வரையிலும் முடியாது என்ற கருத்தை போதிக்க ஆரம்பித்தனர். இந்த போதனை காரணமாக, “யேகோவாவின் சாட்சிகளின்” காலக்கணக்கு, கிறிஸ்துவின் 2ம் வருகை நடந்த வருஷத்தையும், 6000 வருஷங்களின் முடிவு வருஷத்தையும் ஒன்றாக இணைக்கவில்லை. ஏனெனில், அவர்கள் கிறிஸ்துவின் வருகை கிபி 1914ல் நடந்தது என்கின்றனர். அவர்கள் கருத்துப்படி, ஆதாமின் சிருஷ்டிப்பிலிருந்து 6000 வருஷங்கள் முடிவதற்கு 61 வருஷங்களுக்கு முன்னதாகவே (1975 – 1914 = 61) கிறிஸ்து வந்துவிட்டார் என்று அர்த்தமாகிறது. இந்த கருத்து, பல நூற்றாண்டுகளாக காலக்கணக்கு பற்றி ஆராய்ந்த பல வேத வல்லுநர்களின் எதிர்பார்ப்புகளுக்கு நேர் விரோதமாக அமைந்துள்ளது. ஆதாம் மூலம் மனுக்குலம் பாவத்தில் விழுந்ததிலிருந்து 6000 வருஷங்களின் முடிவோடு கிறிஸ்துவின் இரண்டாம் வருகை நேரடியாக சம்பந்தப்பட்டது. இதுவே பூமிக்குரிய ஆயிர வருஷ ஓய்வு நாளின் ஆரம்பமும் ஆகும். 19ம் நூற்றாண்டில், “யூபிலி சுழற்சிகள்” பற்றியும், “தானியேலின் 1335 நாட்கள்” பற்றியும் தெளிவான சிந்தனை கிடைக்கப் பெற்று, கிறிஸ்துவின் இரண்டாம் வருகை கிபி 1874ம் வருஷத்தில் நடந்தது என்று கணிக்கப்பட்டது. “யேகோவாவின் சாட்சிகள்” அமைப்பினால் ஏற்கனவே முழுவதுமாக ஏற்றுக்கொள்ளப்பட்ட சில சத்தியங்கள் இப்பொழுது மறுக்கப்பட்டுள்ளன. இப்பொழுது அவர்கள் கிபி 1874ம் வருஷத்திற்கு முக்கியத்துவம் கொடுக்கிறதில்லை.

### வேதாகம அடிப்படை :

7வது 1000 வருஷ நாளைப் பற்றியும், அந்த நாள் துவங்கும் போது நடக்கும் சம்பவங்கள் பற்றிய வேதாகம குறிப்புகளைப் பார்க்கலாம் :

பழைய ஏற்பாட்டில் இது சம்பந்தமாக, தேவனைக் குறித்தும் மனுஷரைக் குறித்தும் இரண்டு விதமான பார்வைகள் உள்ளன.

1. வேதாகமத்தில் 6 நாட்களில் (6 காலப்பகுதிகள் – சகாப்தங்கள்) சிருஷ்டிப்பின் ஒட்டுமொத்த வேலைகள் நடந்ததைப் பற்றி விவரிக்கப் பட்டுள்ளது. இந்த ஒவ்வொரு நாளும் “7000 வருஷங்கள்” காலப்பகுதியை கொண்டதாயிருக்கலாம். இதில் விசேஷித்த அம்சம், 6ம் நாளின் இறுதியில் மனுஷன் படைக்கப்பட்டான் பின்பு, ஏழாம் நாளில் ஓய்ந்திருந்தார். (ஆதி 1:27,31; 2:2,3) தேவனுடைய ஓய்வு என்பது களைப்பினால் ஏற்பட்டது அல்ல.

சிருஷ்டிப்பில் எல்லாவற்றிலும் துணையாயிருந்த “வார்த்தை”யின் (LOGOS) கைகளில் ஒப்படைத்து, மனுக்குல சிருஷ்டிப்பை முழுமைப்படுத்தி பூரணப்படுத்துவதை அடையாளப்படுத்துவதாக இருக்கிறது. “7வது சிருஷ்டிப்பின் நாளில்” இந்த தேவ ஏற்பாடு நடைமுறைப்படுத்தப்படுகிறது.

2. “7வது 1000 வருஷ நாள்” என்பது “ஓய்வு நாள்” பற்றிய தேவனுடைய கட்டளை இஸ்ரவேலருக்குக் கொடுக்கப்பட்டதை அடிப்படையாகக் கொண்டுள்ளது.

“ஆறு நாள் உன் வேலையைச் செய்து, --- ஏழாம் நாளிலே இளைப்பாறவும் ஓய்ந்திருப்பாயாக”. (யாத் 23:12).

மனுஷர் வேலை செய்யும் 6000 வருஷங்கள், இங்கு வாரத்தின் ஆறு நாட்களாக அடையாளப்படுத்தப்படுகிறது. பாவம் மற்றும் மரணத்தினால் அடிமைப்படுத்தப்பட்டிருந்த 6000 வருஷங்களின் மனுக்குல பிரயாசத்தைத் தொடர்ந்து, 7வது 1000 வருஷமாகிய ஓய்வு நாள் வருகிறது. “மனுஷ குமாரன் ஓய்வு நாளுக்கும் ஆண்டவராய் இருக்கிறார்” (மத் 12:8) என்று கிறிஸ்துவைப் பற்றிய விவரிப்பின் மூலம். பொருளாகக் குறிக்கப்படும் ஓய்வு நாளின் துவக்கத்தில் மனுஷர் தொடர்பான காரியங்களுக்கு கிறிஸ்து நேரிடையான பொறுப்பு ஏற்றுக்கொண்டிருக்கிறார் என்பது இங்கு வலியுறுத்தப்படுகிறது. இந்த வசனம், இக்காலத்தில் கிறிஸ்துவின் பிரசன்னத்திற்கான அடையாளங்களைச் சுட்டிக்காட்டும் விதத்தில் உள்ளது. நீதியின் இராஜ்யம் ஸ்தாபிக்கப்பட்டிருப்பதற்கான அடையாளங்கள் தெரிகின்றன.

6000 வருஷங்கள் கிபி 1975ம் வருஷம் வரை முடிவு பெறாததால், பொருளாகிய ஓய்வு நாள் கிபி 1975ம் வருஷத்திற்குப் பிறகே ஆரம்பமாகிறது என்று யேகோவாவின் சாட்சிகள் போதிக்கின்றனர். இயேசு ஏற்கனவே (கிபி 1914ல்) வந்துவிட்டார் என்று அவர்கள் நம்புவதற்கு இது பொருத்தமானதாய் இல்லை. “ஓய்வு நாளின் ஆண்டவர்” என்று இயேசு விவரிக்கப்படும் அதே சமயத்தில், “இளைப்பாறுதலின் காலங்கள் வரும்வரைக்கும், பரலோகம் அவரை ஏற்றுக்கொள்ள வேண்டும்” (அப் 3:19-21) என்று வேதம் சொல்கிறது. யேகோவாவின் சாட்சிகள் கணக்குப்படி, கிறிஸ்து ஏற்கனவே (கிபி 1914ல்) வந்து விட்டார் என்றால், “இழந்ததை திரும்ப பெறும் காலங்கள்” 6000 வருஷங்களடங்கிய பாவமுள்ள காலப்பகுதிக்குள் (வேலை செய்யும் 6 நாட்களுக்குள்) கிறிஸ்து வந்துவிட்டார் என்று அர்த்தமாகிறது. அதாவது, பொருளாகிய ஓய்வு நாள் துவங்குவதற்கு முன்னதாகவே, ஓய்வு நாளுக்கு ஆண்டவராகிய கிறிஸ்து வந்துவிட்டார் என்று பொருளாகிறது.

## வேதாகம காலக்கணக்கு ஆராய்ச்சியின் வரலாற்று பின்னணி :

19ம் நூற்றாண்டில் வேத ஆராய்ச்சியாளர்களால் அழைக்கப்பட்ட “பவன் காலக்கணக்கு” (BOWEN CHRONOLOGY), எலியட் அவர்களின் “HORAE APOCALYPTICAE” என்ற புத்தகத்தில் பிரசுரிக்கப்பட்டது. இந்த “பவன் காலக்கணக்கு” நெல்சன் பார்பர் உட்பட பலரால் ஏற்றுக்கொள்ளப்பட்டது. நமது கர்த்தரின் வருகை எல்லோரும் “பார்க்கக்கூடிய விதமாக” கிபி 1873-74ம் வருஷத்தில் நடைபெறும் என்று நம்பினார்கள். அந்த நாட்களின் ஏமாற்றத்திற்குப் பிறகு, சகோ. கெய்த் (Bro.B.W.KEITH) என்பவர், சகோ. பெஞ்சமின் வில்சன் அவர்களின் EMPHATIC DIAGLOTT வேதாகம மொழிபெயர்ப்பில் ஒரு புதிய விஷயத்தைக் கண்டுபிடித்தார். கிறிஸ்துவின் திரும்ப வருதலைக் குறிக்கும் கிரேக்க மூல வார்த்தையான “பரோஸியா” (PAROUSIA) என்ற சொல்லுக்கு உண்மையில் “பிரசன்னம்” என்று பொருள்படும் என்பது தெரிய வந்தது.

“பிரசன்னம்” பற்றிய உண்மையை சகோ. கெய்த், நெல்சன் பார்பருக்கு எடுத்துரைத்ததைத் தொடர்ந்து, பார்பர் தன்னுடைய “ஹெரால்ட் ஆஃப் மார்னிங்” இதழில் இதைப் பற்றி வெளிப்படுத்தினார். கிறிஸ்து ஏற்கனவே மனுஷர் கண்களால் காணக்கூடாத முறையில் திரும்ப வந்து விட்டார் (ரீபிரிண்ட் R188) என்ற கூற்று, சகோ. ரசல் அவர்களை பெரும் உற்சாகத்தில் ஆழ்த்தியது. பிரசன்னம் பற்றிய இந்த “புரிதல்”, சகோ. ரசலை ஊக்குவித்து, “அறுவடை செய்தி” தொடர்பான விஷயங்களை பிரகடனம் செய்வதில் தீவிரமாக செயல்படத் தூண்டியது. இவையெல்லாம் நடந்து ஒரு நூற்றாண்டுக்கு மேலாகி விட்டது.

சகோ. ரசல் வேதாகமத்தின் துணை கொண்டு, “புறஜாதியாரின் காலங்கள்” கிபி 1914ம் வருஷத்தில் முடிவடையும் என்பதை அறிந்து கொண்டார். ஆனால், அது புறஜாதியார் ஆளுகையின் “வெளியேற்றம்” துவங்கும் வருஷம் என்பதை பின்னர் உணர்ந்தார். அந்த வருஷத்தில் சபை முழுவதும் மகிமையடையும் என்று தவறாக நினைத்தது இயல்பான ஒன்றாகும். சபை முழுமையடையும் தேதி வேதத்தில் குறிப்பிடப்படவில்லை என்றும், அதற்கு இன்னும் சில வருஷங்கள் ஆகும் என்றும், அது “ஒரு நூற்றாண்டுக்கு மேலும் ஆகும்” என்று ரசல் கூறினார். (ரீபிரிண்ட் 4530)

## புதிய காலக்கணக்கு

சகோ. ரசல் காலத்திலிருந்து இன்று வரை நமது சகோதரர்களிடையே “காலக்கணக்கு” குறித்த விஷயம் எவ்விதம் கையாளப்பட்டு வருகிறது? பரம அழைப்பிற்கான கதவு அடைக்கப்பட்டு விட்டது என்று சில சகோதரர்கள் முடிவெடுத்தனர். கிபி 1920ம் வருஷங்களில், மற்றும் சிலர் கிமு 606ம் வருஷம் ஏற்கத்தக்கது அல்ல என்று முடிவெடுத்தனர். 6000 வருஷங்களின் முடிவு கிபி 1893ம் வருஷத்தில் முடிவடைகிறது என்று அநுமானித்தனர். இதனால், “புறஜாதியாரின் காலங்கள்” முடிவு வருஷத்தை கிபி 1914ம் வருஷத்திலிருந்து கிபி 1933ம் வருஷத்திற்கு திருத்தியமைத்தனர். சபை முழுமை பெறும் வருஷமாக கிபி 1954, 1980, 1994, மற்றும் 1998ம் வருஷங்கள் எதிர்பார்க்கப்பட்டன. இப்பொழுது, 2017, 2034, 2043ம் வருஷங்களில், 6000 வருஷங்கள் முடிவடைகிறது என்று பல்வேறு விதமாக கூறுகின்றனர்.

வரலாற்றின் காலங்களை கணிக்கும் விஷயத்தில் பல்வேறுதரப்பட்ட வித்தியாசங்களும் முரண்பாடு உள்ளதுமான அபிப்பிராயங்கள் நிலவுகின்றன. வரலாற்று ஆசிரியர்கள் தங்கள் அபிப்பிராயத்தை முன்னிறுத்தும் போது, சம்பவங்களின் காலங்களை பாரபட்சமாய் வெளிப்படுத்துவதில் வல்லவர்கள். பல சமயங்களில் உண்மைக்கு புறம்பானதாகவும், இருமனப்போக்குள்ளவர்களாகவும் இருக்கின்றனர். பழங்காலத்திய பிரதிகள், மறைபொருள் எழுத்துக்கள், புதைபொருள் ஆய்வின் களிமண் பலகைகளில் உள்ள விஷயங்களின் சுருக்கம் தான் உலக வரலாறு ஆகும்.

சகோ. ரசல் காலக்கணக்கை துல்லியமாக்கும் முயற்சியில் சில திருத்தங்களை மேற்கொள்வதாகக் சிலர் கூறிக்கொள்கின்றனர். இவ்வித திருத்தங்கள் இன்று பெருமளவில் வளர்ந்து, ரசல் வெளிப்படுத்திய வேதாகம காலக்கணக்கின் 6000 வருஷங்களில் “170 வருஷங்கள்” அளவிற்கு வித்தியாசம் ஏற்பட்டுள்ளது. இந்த “170 வருஷங்கள்”, ரசல் அவர்களின் இரண்டாம் வால்டியூமில் உள்ள மூன்று காலப்பகுதிகளில் மட்டும் எடுக்கப்பட்டுள்ளது. நியாயாதிபதிகளின் காலம், இராஜாக்களின் காலம், மற்றும் 70 வருஷ பாழ்க்கடிப்பின் காலம் ஆகிய மூன்று காலப்பகுதிகளில் மாற்றங்களைக் கொண்டு வருகின்றனர்.

நியாயாதிபதிகளின் காலத்தில் 101 வருஷங்களையும், இராஜாக்களின் காலப்பகுதியில் 50 வருஷங்களையும், பாழ்க்கடிப்பு காலப்பகுதியில் 19 வருஷங்களையும் குறைத்து, ஆதாமின் சிருஷ்டிப்பின் வருஷத்தை 170 வருஷங்கள் பின்னாக புதிய காலக்கணக்கு தள்ளி விடுகிறது.

காலப்பகுதிகள்	ரசல் காலக்கணக்கு (வருஷங்கள்)	புதிய காலக்கணக்கு (வருஷங்கள்)	வித்தியாசம் (வருஷங்கள்)
நியாயாதிபதிகள் காலம்	450	349	101 (-)
இராஜாக்கள் காலம்	513	463	50 (-)
சிறையிருப்பின் காலம்	70	51	19 (-)
ஆதாமின் சிருஷ்டிப்பு வருஷம் 170 வருஷங்கள் பின்னாகத் தள்ளி கணிக்கப்படுகிறது. (கிமு 3958)			170

மேலும், கிமு. லிருந்து கிபி க்கு மாறுவதில் 1 வருஷம் கூடுதலாக கணிக்கிறது. இந்த மாற்றங்களால், ஆதாமின் சிருஷ்டிப்பிலிருந்து 6000 வருஷங்களின் முடிவு கிபி 1872க்குப் பதிலாக, கிபி 2043ம் வருஷத்திற்கு தள்ளிப் போகிறது.

சகோ. ரசலின் காலக்கணக்கு தவறு என நிரூபிக்க முயன்றவர்கள் கிபி 1920ம் வருஷத்திலிருந்தே தோல்வி அடைந்துள்ளார்கள். தற்போது, புதிய காலக்கணக்கு, மனுஷ வரலாற்றின் 6000 வருஷங்கள் கிபி 2043ம் வருஷத்தில் முடிவடையும் என்று கூறுகிறது. இது எவ்வித கட்டமைப்பின் அடிப்படையில் உருவானாலும், புதிய காலக்கணக்கின் முழு கருப்பொருள் தவறுதலாக உள்ளது. தீர்க்கதரிசனங்களின் அடிப்படையிலான ரசலின் காலக்கணக்கு ஏற்றுக்கொள்வதாய் உள்ளது.

வேத மாணவர்களிடையே கிறிஸ்துவின் 1000 வருஷ அரசாட்சி துவங்கிவிட்டதா? அல்லது இன்னும் துவங்கவில்லையா? என்ற அபிப்பிராய பேதம் நிலவுகிறது. கிபி 1874ல் ஆயிர வருஷ அரசாட்சி துவங்கவில்லை என்பதற்கு காரணம், 6000 வருஷங்கள் இன்னும் முடியவில்லை என்றும், 6000 வருஷங்கள் கிபி 2043ல் தான் முடிவடைகிறது என்றும், கிபி 2043ம் வருஷத்திலிருந்து தான் ஆயிர வருஷ அரசாட்சி துவங்குகிறது என புதிய காலக்கணக்கு கூறுகிறது.

**புதிய காலக்கணக்கின் தவறான கணிப்பு :**

ஆதாமின் சிருஷ்டிப்பு கிமு 3958ம் வருஷத்தில் நடந்தது என்றும், அதிலிருந்து 6000 வருஷங்கள் கிபி 2043ம் வருஷத்தில் முடிவடைகிறது என்று கீழ்க்கண்ட வரைபடம் வாயிலாக புதிய காலக்கணக்கு கணிக்கிறது.

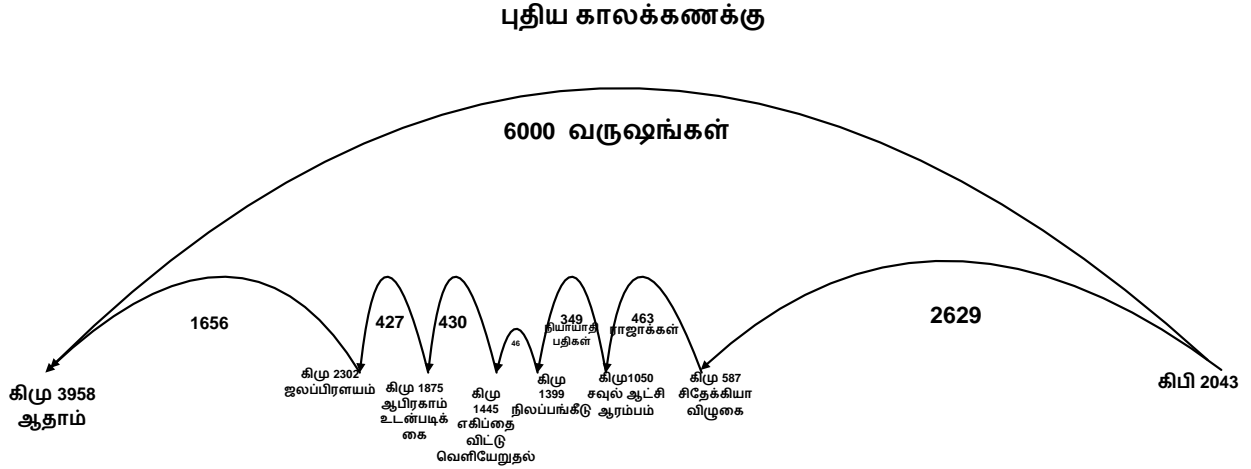

வேத மாணவர்களுக்கு இயேசுவின் வருகை (பிரசன்னம்) கிபி 1874ல் நடந்தது என்பதில் ஆட்சேபனை இல்லை. ஆனால், 1000 வருஷ அரசாட்சி கிபி 1874ல் துவங்கியதா ? என்பதை வேதாகமத்தின் துணையுடன் தான் கணிக்க முடியும். ஆகவே, நம்முடைய கணிப்பு வேதாகமத்தின் அடிப்படையிலே இருக்க வேண்டும்.

“7வது ஆயிர வருஷ நாள்” என்பது, கிறிஸ்துவின் 2ம் வருகை, 7ம் எக்காள முழக்கம், திருச்சபையின் உயிர்த்தெழுதல், மகா உபத்திரவ காலம், மனுக்குலத்தை முந்தின சீருக்கு கொண்டு வந்து ஆசீர்வதிக்கும்படியான மத்தியஸ்த ராஜ்ய பணிகள் ஆகியவற்றை உள்ளடக்கியது ஆகும். கிபி 1874ம் வருஷத்தில் கிறிஸ்து வந்து விட்டார் என்பதை புதிய காலக்கணக்கு ஏற்றுக்கொள்கிறது. 6ம் சபையின் இறுதி வருஷத்தில், அதாவது கி.பி. 1874ல் கிறிஸ்துவின் வருகையை ஒத்துக் கொள்ளும் புதிய காலக்கணக்கு, “திரும்ப சீரமைக்கும் காலம்” (RESTITUTION) இன்னும் ஆரம்பிக்கவில்லை என்று சொல்கிறது. புதிய காலக்கணக்கு ஏழாவது ஆயிர வருஷ நாளை கிறிஸ்துவின் 2ம் வருகை நாளிலிருந்து பிரித்துச் சொல்கிறது. உண்மையில், கிறிஸ்துவின் 2ம் வருகை 6வது ஆயிர வருஷ நாளில் நடந்தது என்று புதிய காலக்கணக்கு கூறுகிறது. ஆறாவது ஆயிர வருஷ நாளின் இறுதிப் பகுதியில் கிறிஸ்துவின் 2ம் வருகையும், பரிசுத்தவான்களின் உயிர்த்தெழுதலும், உபத்திரவ காலமும் தொடங்குகின்றது என்றுகூறுகிறது.



மேலும், ஏழாவது ஆயிர வருஷ நாளில் மத்தியஸ்த ஆட்சி மட்டுமே நடக்கும் என்று புதிய காலக்கணக்கு கீழ்க்கண்ட வரைபடம் மூலம் தெரிவிக்கிறது.

### 7 ஆயிரம் வருஷங்கள்

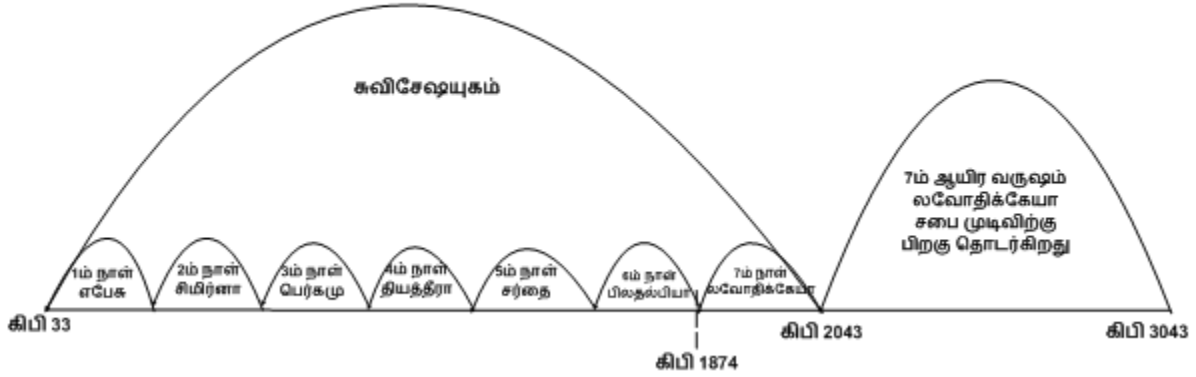

வேதாகம வசனங்களின்படி, மேற்குறிப்பிட்ட வரைபடத்தில் உள்ள அநுமானம் சரியானதா ?

“திரும்ப சீரமைக்கும் காலம்”, சபை முழுமை பெற்ற பிறகு தான் கிபி 2043ம் வருஷத்தில் நடக்கும் என்று புதிய காலக்கணக்கு தெரிவிக்கிறது. இன்னும் 6000 வருஷங்கள் முடியவில்லையென்றால், இயேசு 170 வருஷங்களுக்கு முன்னதாகவே கிபி 1874ல் வர வேண்டிய அவசியம் என்ன ? அதற்கான காரணத்தை புதிய காலக்கணக்கு தெரிவிக்கிறதில்லை.

இந்த மாற்றங்கள் பின்வரும் விளைவுகளை ஏற்படுத்துகின்றன.

- 1) புதிய காலக்கணக்கு சொல்லும் மாற்றங்களால், வேதாகமத்தில் குறிக்கப்பட்டுள்ள காலம் சம்பந்தப்பட்ட தீர்க்கதரிசனங்கள் பாதிக்கப்படுகின்றன. சிதேக்கியாவின் விழுகை நடந்த வருஷத்திலிருந்து “புறஜாதியாரின் காலங்கள்” துவங்கி, வேதாகம அடிப்படையில் 2520 வருஷங்கள் கழித்து, முதலாம் உலகப்போர் துவங்கிய வருஷத்தில் முடிவடைந்தது. இந்த இடைப்பட்ட காலத்தில் புறஜாதியார் ஆளுகை செய்தனர்.
- 2) புதிய காலக்கணக்கின் மாற்றங்களினால் யாக்கோபு மரணம் அடைந்த வருஷம் மாறுதல் அடைகிறது. இதன் விளைவாக, “யாக்கோபின் இரட்டிப்பு” தீர்க்கதரிசனத்தின்படி, இஸ்ரவேலுக்கு கிருபை திரும்பக் கிடைக்கப்பெற்ற கிபி 1878ம் வருஷம் பற்றிய வேத மாணவர்களின் அறிந்துணர்வு பாதிக்கப்படுகின்றது.

- 3) 6000ம் வருஷங்களின் முடிவில் ஓய்வு நாளின் ஆண்டவராகிய கிறிஸ்துவின் பிரசன்னம் நிகழ்கின்றது என்ற வேதாகம கருத்து பெருமளவில் பாதிக்கப்படுகிறது.

காலக்கணக்கு முழுவதும் சரியில்லை என்று ஒதுக்கிவிடும் பட்சத்தில், கிறிஸ்து கிபி 1874ல் வந்துவிட்டார் என்பதை நிரூபிக்க வேண்டிய வேறொரு வழி, தானியேல் 12ம் அதிகாரத்தின் 1260 1290, 1335 வருஷங்கள் மூலமாக மட்டுமே ஆகும். தானியேல் 12ம் அதிகாரம் போலியானது என்று சில மொழி பெயர்ப்புகள் தெரிவிக்கின்றன. இந்த மொழி பெயர்ப்புகளை அடிப்படையாகக் கொண்டால், கிபி 1874ம் வருஷத்தின் நம்பகத்தன்மை கேள்விக்குறியாகிவிடும். இவ்விதமாக, மொழிபெயர்ப்பாளர்களையும், புதை பொருள் ஆராய்ச்சியாளர்களையும், வரலாற்று ஆசிரியர்களையும் ஒவ்வொரு விஷயத்திற்கும் நம்பிக்கொண்டிருந்தால், வேதாகம காலக்கணக்கு தவறானது என்ற முடிவுக்கு மட்டுமே வர முடியும். தேவனுடைய ஏற்பாட்டை பிரதிபலிக்கும் தீர்க்கதரிசனங்களோடு ஒத்து வருபவைகளை மட்டுமே நாம் நம்ப வேண்டும். அது நமது விசுவாச வளர்ச்சிக்கு உதவும். குரங்கிலிருந்து மனுஷன் வந்தான் என்ற டார்வீனின் கொள்கை உலகம் முழுவதும் நம்பப்படுகிறது. இந்த கொள்கையை நிரூபிக்க பல வழிமுறைகள் கையாளப்பட்டு, அதற்கு அறிவியல் பூர்வமான விளக்கங்களும் அளிக்கப்படுகின்றன. இருந்தாலும், தேவனுடைய பிள்ளைகளாகிய நாம் அதை நம்புவதில்லை. ஏனெனில், இந்த கொள்கை வேதாகமத்தில் குறிக்கப்பட்டவைகளுக்கு இணக்கமாக இல்லை. ஆகவே, வேதாகமத்திற்கு ஒத்து வராதவைகளை சோதித்தறிய வேண்டும்.

**கிறிஸ்துவின் வருகையைத் தொடர்ந்து, 7வது ஆயிர வருஷ யுகம் ஆரம்பமாகிறது :**

ஏழாவது ஆயிர வருஷ நாள், கிறிஸ்துவின் 2ம் வருகையை மட்டும் அல்லாமல், பரிசுத்தவான்களின் உயிர்த்தெழுதல், உபத்திரவ காலம், இஸ்ரவேல் கூட்டிச்சேர்க்கப்படுதல் ஆகியவற்றோடு, மத்தியஸ்த ஆட்சியையும் உள்ளடக்கியது என்பதை வேத வசனங்களின் ஆதாரத்துடன் நிரூபிக்கலாம் :

**2பேதுரு 3:6-10.** 7 & 10ம் வசனங்களின் கிறிஸ்துவின் நாளை புதிய காலக்கணக்கு ஒத்துக்கொள்கிறது. "கிறிஸ்துவின் நாள்" என்பது கிறிஸ்து பிரசன்னமாயிருப்பதை உணர்த்துகிறது. ஆனால், கிறிஸ்து பிரசன்னமாயிருக்கும் நாள் 1000 வருஷங்கள் அல்ல என்றும், அவருடைய பிரசன்னம் 6ம் 1000 வருஷ நாளில் நடைபெறுகிறது என்று புதிய காலக்கணக்கு கூறுகிறது.

வசனம் 7: இந்த வசனம் இரண்டு விஷயங்கள் நடப்பதை தெரிவிக்கின்றன :

1) உபத்திரவங்கள் 2) தேவபக்தியில்லாதவர்கள் அழிவு. தனிப்பட்டவர்களின் நியாயத்தீர்ப்பு மற்றும் அழிவு என்பது, மத்தியஸ்தம் பண்ணுகிற ஆட்சிக்காலத்தில் நடப்பதாகும்.

வசனம் 8: 7ம் வசனத்தின் நியாயத்தீர்ப்பு இங்கு “1000 வருஷங்கள்” என்று குறிக்கப்படுகிறது.

8ம் வசனத்தின் “கிறிஸ்துவின் நாள்”, 7ம் வசனத்தின் நியாயத்தீர்ப்பைக் குறிப்பதில்லை என்று புதிய காலக்கணக்கு கூறுகிறது. 8ம் வசனம், 9ம் வசனத்துடன் மட்டுமே தொடர்புள்ளது என்று புதிய காலக்கணக்கு கூறுகிறது. உண்மையில், 7ம் வசனத்தின் விளக்கமாய் 8ம் வசனம் உள்ளது.

8 மற்றும் 9ம் வசனங்கள், “நியாயத்தீர்ப்பின் நாள்” 1000 வருஷங்கள் என்ற நீண்ட காலப்பகுதியைக் குறிப்பதாய் உள்ளது. தேவபக்தியில்லாதவர்களின் அழிவு, 1000 வருஷங்களின் ஆரம்ப காலப்பகுதியில் நடப்பதில்லை. “7ம் நாள்” என்பது நியாயத்தீர்ப்பின் நாளாகிய 1000 வருஷ நாள் ஆகும். இது 6000 வருஷ வேதாகம காலக்கணக்கை பின்பற்றுகிறது. இந்த 7ம் நாள் உபத்திரவத்தின் காலமாக துவங்குகிறது.

மல்கியா 4:1.

“இதோ, தூளையைப் போல எரிகிற நாள் வரும்; அப்பொழுது அகங்காரிகள் யாவரும், அக்கிரமஞ் செய்கிற யாவரும் துரும்பாயிருப்பார்கள்; வரப்போகிற அந்த நாள் அவர்களைச் சுட்டெரிக்கும்; அது அவர்களுக்கு வேரையும் கொப்பையும் வைக்காமற் போகும் என்று சேனைகளின் கர்த்தர் சொல்லுகிறார்”.

இது உபத்திரவ காலத்தை மட்டும் குறிப்பதாக சிலர் நினைக்கின்றனர். இது தவறு ஆகும். அக்கினிப் பற்றியெரிகிற அந்த நாளில் அக்கிரமம் செய்பவர்களும், அகங்காரிகளும் “வேரையும் கொப்பையும் விட்டு வைக்காத அளவிற்கு” சுட்டெரிக்கப்படுவார்கள்.

இது அகங்காரிகளும் அக்கிரமக்காரராகிய தனிப்பட்டவர்களின் முழுமையான அழிவைக் குறிக்கிறது. மத்தியஸ்தம் பண்ணுகிற ஆளுகையில் இந்த தனிப்பட்டவர்கள் நியாயந்தீர்க்கப்படும் பொழுது முழுமையான அழிவு நடக்கும். இதை சகோ. ரசல் “இந்த நாள்” உபத்திரவ காலத்தையும், தனிப்பட்டவர்களின் நியாயத்தீர்ப்பையும், ஆயிர வருஷ யுகத்தையும் உள்ளடக்கியது என்று எழுதுகிறார்.

ஆகவே, நமது கர்த்தரின் வருகை மற்றும் தனிப்பட்டவர்களின் நியாயத்தீர்ப்பு, உபத்திரவ காலம் அனைத்தும் 7ம் 1000 வருஷ நாளில் நடக்கக்கூடியவை என்று நிரூபணம் ஆகிறது.

## 2தெச 1:6-10.

“உங்களை உபத்திரவப்படுத்துகிறவர்களுக்கு உபத்திரவத்தையும், உபத்திரவப்படுகிற உங்களுக்கு எங்களோடே கூட இளைப்பாறுதலையும் பிரதிபலனாகக் கொடுப்பது தேவனுக்கு நீதியாயிருக்கிறதே. தேவனை அறியாதவர்களுக்கும், நம்முடைய கர்த்தராகிய இயேசு கிறிஸ்துவின் சிவசேஷத்திற்குக் கீழ்ப்படியாதவர்களுக்கும் நீதியுள்ள ஆக்கினையைச் செலுத்தும்படிக்கு, கர்த்தராகிய இயேசு தமது வல்லமையின் தூதரோடும், ஜுவாலித்து எரிகிற அக்கினியோடும் வானத்திலிருந்து வெளிப்படும்போது அப்படியாகும்”.

இயேசுவின் வருகையின்போது ஜுவாலித்து எரிகிற அக்கினியோடு பழிவாங்கும் செயல் துவங்குகிறது. அது தான் உபத்திரவ காலம்; இந்த பழி வாங்கும் அக்கினி, தேவப்பிள்ளைகளை உபத்திரவப்படுத்திய முதலாம் நூற்றாண்டு தெசலோனிக் கேயர்களைத் தண்டிக்கும். இந்த உபத்திரவ காலம் முடியும் வரையில் முதல் நூற்றாண்டு தெசலோனிக் கேயர்கள் மரித்த நிலையிலிருந்து உயிர்ப்பிக்கப்பட மாட்டார்கள். அதாவது, சகோ. ரசல் கூறும் வண்ணம், இந்த பழி வாங்கும் அக்கினி 1000 வருஷம் முழுமையிலும் எரிக்கும்.

## 8 & 9ம் வசனங்கள் :

இந்த பழி வாங்கும் அக்கினி கீழ்க்கண்ட இரண்டு வகுப்பார்களை தண்டிக்கும்:

- 1) தேவனை அறியாதவர்கள் உபத்திரவ காலத்தில் தண்டிக்கப்படுவார்கள்.
- 2) கீழ்ப்படியாதவர்கள் மத்தியஸ்தம் பண்ணுகிற ஆட்சியில் தண்டிக்கப்படுவார்கள்; இதில் சிலர் இரண்டாம் மரணத்திற்கு உட்படுவார்கள்.

## 10ம் வசனம் :

இந்த 1000 வருஷ நாளின் பழி வாங்கும் அக்கினி, உபத்திரவ காலத்தையும், தனிப்பட்டவர்களின் நியாயத்தீர்ப்பு நடைபெறும் மத்தியஸ்த ஆட்சியையும் உள்ளடக்கியதாகும். இது தான் 7ம் 1000 வருஷ நாள்.

சகரியா 12:8 - 13:2.

- 12:8-9. தேவன் இஸ்ரவேலுக்காக யுத்தம் பண்ணுவது “அந்நாளிலே” நடக்கும்.
- 12:10. இஸ்ரவேலர் மீது பரிசுத்த ஆவி “அந்நாளிலே” ஊற்றப்படும்.
- 13:1. இஸ்ரவேலரின் பாவங்கள் “அந்நாளிலே” கழுவி சுத்திகரிக்கப்படும்.
- 13:2. தேவனாகிய கர்த்தர் விக்கிரகங்களையும், பொய் தீர்க்கதரிசிகளையும், அசுத்த ஆவியையும் “அந்நாளிலே” அகற்றிவிடுவார்.

உபத்திரவக் காலத்தையும், மத்தியஸ்தம் பண்ணுகிற ஆட்சியையும் உள்ளடக்கியதாக இந்த 7ம் வருஷ நாள் சகரியா 12:8-13:2ல் “அந்நாளிலே” என்று குறிக்கப்படுகிறது.

சகரியா 14:13-21. உபத்திரவக் காலம் “அந்நாளிலே” என்று இங்கு குறிக்கப்படுகிறது. “அந்நாளிலே — அவனவனுடைய கை அவனவன் அயலானுடைய கைக்கு விரோதமாக எழும்பும்”.

சகரியா 14:20,21. மத்தியஸ்த ராஜ்யத்தின் “பரிசுத்தம்” “அந்நாளிலே” விளங்கும். “அந்நாளிலே” என்று இங்கு குறிக்கப்படுவது, 6ம் 1000 வருஷ நாளைத் தொடர்ந்து வரும் 7ம் 1000 வருஷ யுகம் ஆகும். இந்த 7ம் 1000 வருஷ யுகத்தில் உபத்திரவக் காலமும், மத்தியஸ்த ராஜ்யமும் அடங்கும்.

மத் 24:20.

“நீங்கள் ஓடிப்போவது மாரி காலத்திலாவது ஓய்வு நாளிலாவது சம்பவியாதபடிக்கு வேண்டிக் கொள்ளுங்கள்”.

சகோரசல் கூறியது போல, ஓய்வு நாள் என்பது நமது கர்த்தரின் 2ம் வருகையின் பிரசன்னத்தைக் குறிக்கிறது. இந்த ஓய்வு நாள் “7ம் 1000 வருஷ நாள்” ஆகும். மாரி காலமாகிய உபத்திரவம் 7ம் ஓய்வு நாளில் நடக்கிறது. இது 6ம் 1000 வருஷ நாளில் நடப்பதில்லை. ஏனெனில், 7ம் 1000 வருஷ நாள் மட்டுமே ஓய்வு நாள் ஆகும்.

**மூன்றாம் நாள் :**

வேதாகமத்தில் “மூன்றாம் நாளில்” என்ற வசனங்களில், “மூன்றாம் நாள்” என்பது, 7ம் 1000 வருஷத்திற்கு இணையாகச் சொல்ல முடியும். (அதாவது, 1ம், 2ம் நாட்களை 5ம், 6ம் ஆயிர வருஷ நாட்களுக்கு இணையாகச் சொன்னால்).

**“மூன்றாம் நாள்” வசனங்களின் வியாக்கியானங்கள் பற்றிய எச்சரிப்பு :**

இவற்றை 3 பிரிவுகளாகப் பிரிக்கலாம் :

- 1) வேதாகமம் சொல்லுகிற நிழல் அம்சங்கள் : இவைகள் பைபிள் கொள்கைகளை முன்னிருத்திப் போதிக்கப்படுபவை.
- 2) நாம் உருவாக்கும் நிழல் அம்சங்கள் : இவைகள் பைபிள் கொள்கைகளை சரியாகப் புரிந்து கொள்ள விளக்கம் அளிக்கும் வகையில் உபயோகப்படுத்தக் கூடியவை.
- 3) நிழல் அம்சங்கள் இல்லாத நேரடியான வசனங்கள் : மூன்றாம் நாளைப் பற்றிய நேரடியான தீர்க்கதரிசனத்தை வெளிப்படுத்தக்கூடியவை ஆகும். ஓசியா 6:1,2ம் வசனங்களை இதற்கு உதாரணமாக சொல்லலாம்.

மேற்குறிப்பிட்டவற்றில், 2வது ரகம் நிழல் அம்சங்களை நாமே உருவாக்குவது ஆகும்; எரிகோவின் விழுகையையும், 7 நாட்களையும் குறித்து நிழல் அம்சங்களை உருவாக்குவதில் புதிய காலக்கணக்கு முயற்சிக்கிறது. புதிய ஏற்பாட்டு வசனங்களால் அங்கீகரிக்கப்படாத முறையில் எரிகோ விழுகை நிழலாக உருவகப்படுத்தப்படுகிறது. ஆகவே, இது வேதாகம கொள்கையை போதிக்கவில்லை.

### **நிழல்கள், அடையாளங்கள்**

பழைய ஏற்பாடு மற்றும் புதிய ஏற்பாட்டில் பல சம்பவங்கள் எண்களுடன் (NUMBERS) சம்பந்தப்பட்டாலும், அவைகள் காலக்கணக்கு அல்லது காலக்கணக்கு சம்பந்தப்பட்ட தீர்க்கதரிசனங்களுக்கு தொடர்பு இல்லாதவைகளாக உள்ளன. PLS.ஜான்சன் இது மாதிரி எண்கள், நிழல்கள் ஆகியவற்றை தேவையில்லாமல் உருவாக்கினார், 3ம் அல்லது 7ம் 1000 வருஷ நாள் தொடர்பாக, எண்களை அடிப்படையாக வைத்து, பல நிழல் அம்சங்களை புதிய காலக்கணக்கு உருவாக்கியுள்ளது. இதன் மூலம், கிறிஸ்துவின் வருகை, உபத்திரவ காலம்

போன்றவை 7ம் நாளில் நிகழக்கூடியவை அல்ல என்றும், 6ம் நாளில் நடப்பது என்றும் நிரூபிக்க முயற்சிக்கிறது. மேலும், இந்த நிழல்கள் மூலம், 7ம் 1000 வருஷ நாள் “சமாதானமான 1000 வருஷங்கள்” மட்டும் அடங்கிய காலப்பகுதியாக உள்ளது என்று புதிய காலக்கணக்கு கூறுகிறது. இது போன்ற நிழல்களைக் கொண்டு, வேத உபதேசங்களைப் போதிக்க இயலாது.

**ஓசியா 6:1-2.**

“கர்த்தரிடத்தில் திரும்புவோம் வாருங்கள்; நம்மைப் பீறினார், அவரே நம்மைக் குணமாக்குவார்; நம்மை அடித்தார், அவரே நம்முடைய காயங்களைக் கட்டுவார். இரண்டு நாளுக்குப்பின்பு அவர் நம்மை உயிர்ப்பிப்பார்; மூன்றாம் நாளில் நம்மை எழுப்புவார்; அப்பொழுது நாம் அவருடைய சமூகத்தில் பிழைத்திருப்போம்”.

இது நேரிடையான வேதாகம தீர்க்கதரிசனம் ஆகும்; இது நிழல் அல்ல ! 5ம் 1000 வருஷ நாளில் (கிபி 33ல்), “உங்கள் வீடு உங்களுக்கு பாழாக்கி விடப்படும்” என்று இயேசு கூறியதைத் தொடர்ந்து, இஸ்ரவேல் மீது அழிவு ஆரம்பமானது. இந்த 5ம் நாளின் மீதமுள்ள காலம், மற்றும் 6ம் 1000 வருஷ நாளும் கிறிஸ்துவின் 2ம் வருகையுடன் முடிவுற்றது. கிபி 1878ம் வருஷத்தில் இஸ்ரவேலர் தங்கள் நாடு திரும்புவதற்கான தேவ கிருபை வெளிப்பட்டது, கிறிஸ்து பிரசன்னமாயிருப்பதற்கு அடையாளமாயிருந்தது. இஸ்ரவேலர் 3ம் நாள் / 7ம் நாளில் (7ம் ஆயிர வருஷத்தில்) உயிர்ப்பிக்கப்படுவது மட்டுமில்லாமல், அவர்களுடைய காயங்களைக் குணப்படுத்தி, தேவனுடைய சமூகத்தில் பிழைத்திருக்கவும் வேண்டியிருந்தது. இவைகள், ஓசியா 6ம் அதிகாரத்தின் 6ம் 1000 வருஷ நாளில் நடைபெறும் சம்பவம் என்று புதிய காலக்கணக்கு தவறாக கணிக்கிறது. உண்மையில், ஓசியா 6:1,2ம் வசனங்கள், கிறிஸ்துவின் 2ம் வருகை, இஸ்ரவேல் குணமாக்கப்படுதல், இஸ்ரவேலர் பரிசுத்த ஆவியைப்பெறுதல் அனைத்தும் ஓசியா 6ம் அதிகாரத்தின் “மூன்றாம் நாளில்” நடக்கிற விஷயங்கள் ஆகும். அதாவது, 7ம் 1000 வருஷ நாளில் நிறைவேறக்கூடிய தீர்க்கதரிசனம் ஆகும்.

**யாத் 19:10-16,20.**

“பின்னும் கர்த்தர் மோசேயை நோக்கி: நீ ஜனங்களிடத்தில் போய், இன்றைக்கும் நாளைக்கும் அவர்களைப் பரிசுத்தப்படுத்து; அவர்கள் தங்கள் வஸ்திரங்களைத் தோய்த்து, மூன்றாம் நாளைக்கு ஆயத்தப்பட்டிருக்கக்கடவர்கள்; மூன்றாம் நாளில் கர்த்தர் சகல ஜனங்களுக்கும் பிரத்தியட்சமாகச் சீனாய் மலையின் மேல் இறங்குவார்”.

“மூன்றாம் நாள் விடியற்காலத்தில் இடிமுழக்கங்களும், மின்னல்களும், மலையின் மேல் கார்மேகமும், மகா பலத்த எக்காள சத்தமும் (7ம் எக்காளத்தை அடையாளப்படுத்தும் விதமாக) உண்டாயிற்று. பாளயத்திலிருந்த ஜனங்கள் எல்லாரும் நடுங்கினார்கள். (உபத்திரவக் காலத்தை அடையாளப்படுத்தும் விதமாக).

“கர்த்தர் சீனாய் மலையிலுள்ள கொடுமுடியில் இறங்கின போது, .... “ யாத் 19:20. (கிறிஸ்துவின் வருகையை அடையாளப்படுத்துகிறது). இவை எல்லாம் “மூன்றாம் நாளில்” நடந்தது.

## பொருள்

எபி 12:26-27.

யாத் 19 முதல் 24ம் அதிகாரத்தில் குறிக்கப்பட்டுள்ளவைகள் நிழலானவைகள் என்பதை புதிய ஏற்பாட்டின் எபி 12:26-29ம் வசனங்கள் அங்கீகரிக்கின்றன.

“அவருடைய சத்தம் அப்பொழுது பூமியை அசையப்பண்ணிற்று; இன்னும் ஒருதரம் நான் பூமியை மாத்திரமல்ல, வானத்தையும் அசையப்பண்ணுவேன் என்று இப்பொழுது வாக்குத்தத்தஞ் செய்திருக்கிறார்; இன்னும் ஒரு தரம் என்கிற சொல்லானது அசையாதவைகள் நிலைத்திருக்கத்தக்கதாக, அசைவுள்ளவைகள் உண்டாக்கப்பட்டவைகள் போல மாறிப்போம் என்பதைக் குறிக்கிறது”.

நிழலான மூன்றாம் நாளில் (யாத் 19) ஏற்படும் அசைவு, பொருளான மூன்றாம் நாளின் ஆரம்பத்தில் (ஆதாமின் விழுகையிலிருந்து 7ம் 1000 வருஷம்) உண்டாகும் உபத்திரவ காலத்தை அடையாளப்படுத்துகிறது.

உபத்திரவக்காலம் என்பது கிறிஸ்துவின் பிரசன்னம் இருப்பதை அடையாளப்படுத்துகிறது; அதே மூன்றாம் நாளில் (யாத் 24:3) இஸ்ரவேலுக்கு தேவனுடைய பிரமாணங்களும், கீழ்ப்படியாமைக்குரிய தண்டனைகளும் மோசேயினால் கொடுக்கப்பட்டது. அப்பொழுது ஜனங்கள் எல்லாரும் ஏக சத்தமாய் : கர்த்தர் அருளின எல்லா வார்த்தைகளின்படியும் செய்வோம் என்று பிரதியுத்தரம் சொன்னார்கள். இது “மத்தியஸ்த ஆட்சியின் பணியை” அடையாளப்படுத்துகிறது.



இந்த 3ம்/7ம் 1000 வருஷ நாள் என்ற நிழல் அம்சம், கிறிஸ்துவின் வருகையுடன் தொடங்குவதை யாத் 19 முதல் 24ம் அதிகாரத்தில் குறிக்கப்படும் நிழலான காரியங்களை புதிய ஏற்பாடு (எபி 12:26-27) பொருளாக அங்கீகரிக்கிறது. இந்த 3ம் 1000 வருஷ நாளாகிய நிழல், பொருளாகிய 7ம் 1000 வருஷமாக கிறிஸ்துவின் திரும்ப வருகையுடன் துவங்குகிறது. இந்த பொருளான 7ம் 1000 வருஷம், 7ம் எக்காளம் தொனித்தல், உபத்திரவக் காலம், தேவனுடைய பிரமாணத்தை ஜனங்களுக்குப் போதித்தல் போன்றவற்றை உள்ளடக்கியதாகும்.

யோவான் 2:19-21.

“இயேசு அவர்களுக்குப் பிரதியுத்தரமாக : இந்த ஆலயத்தை இடித்துப் போடுங்கள்; மூன்று நாளைக்குள்ளே இதை எழுப்புவேன் என்றார். அப்பொழுது யூதர்கள் : இந்த ஆலயத்தைக் கட்ட நாற்பத்தாறு வருஷம் சென்றதே, நீர் இதை மூன்று நாளைக்குள்ளே எழுப்புவீரோ என்றார்கள். அவரோ தம்முடைய சரீரமாகிய ஆலயத்தைக் குறித்துப் பேசினார்”.

இயேசுவின் மாம்சீக சரீரம் உயிர்த்தெழுப்படவில்லை; அது அகற்றப்பட்டது/ இல்லாமற் போய்விட்டது. ஆனால், அவருடைய சரீரமாகிய ஆலயம் என்று குறிக்கப்படும் சபை உயிர்த்தெழுப்பப்பட்டது. நித்திரையடைந்த பரிசுத்தவான்கள் உயிர்த்தெழுந்து விட்டார்கள் என்றால், நமது கர்த்தரின் பிரசன்னம் இருக்கிறது என்பதும், 7வது 1000 வருஷ நாள் துவங்கி விட்டதாக அர்த்தமாகிறது. அதாவது, மூன்றாவது நாளில் இயேசு தம்முடைய சரீரத்தை எழுப்புகிறார்.

இயேசு 7ம் நாளில் இரண்டாம் வருகையில் வந்தார் என்பது வேதாகம அடிப்படையில் தெரிகிறது. புதிய காலக்கணக்கை ஏற்றுக்கொள்கிறவர்கள் கிபி 2043 வரையிலும் 7ம் 1000 வருஷ நாள் துவங்கவில்லை என்றால், நமது கர்த்தர் இப்பொழுது பிரசன்னமாயிருக்கவில்லை என்ற முடிவுக்கு வரவேண்டியவர்களாயிருக்கிறார்கள்.

புதிய காலக்கணக்கு கிறிஸ்து இப்பொழுது பிரசன்னமாயிருக்கிறார் என்று சொன்னாலும், நமது கர்த்தரின் பிரசன்னத்தை அவர்கள் அறியாமலேயே நிழலிட்டு மறைக்கிறார்கள்.

@@@@@@@@@@@@@@@@

## கிறிஸ்துவின் பிரசன்னம்

கர்த்தருடைய நாள் திருடன் வருகிறவிதமாய் வருதல் :

1தெச 5:2-4.

“இரவிலே திருடன் வருகிறவிதமாய்க் கர்த்தருடைய நாள் வருமென்று நீங்களே நன்றாய் அறிந்திருக்கிறீர்கள் --- அந்த நாள் திருடனைப் போல உங்களைப் பிடித்துக் கொள்ளத்தக்கதாக, நீங்கள் அந்தகாரத்திலிருக்கிறவர்களல்லவே”.

பெரும்பாலான கிறிஸ்தவர்களைப் பொருத்தவரையில், கிறிஸ்துவின் இரண்டாம் வருகை என்பது பூமியை கலங்கடிக்கும் ஒரு சம்பவமாக நினைக்கிறார்கள். அப்படியானால், மேற்குறிப்பிட்ட வசனத்தில், அவருடைய வருகை “இரவிலே திருடன் வருகிறவிதமாய்” இருக்கும் என்பதை எப்படி விளக்க முடியும்? கிறிஸ்துவின் இரண்டாம் பிரசன்னம் கண்ணுக்குத் தெரியும் ஆர்ப்பாட்டமான நிகழ்வாக இல்லாமல், மேசியாவின் இராஜ்யம் ஸ்தாபிக்கப்படுவதற்கு உலகத்தை ஆயத்தப்படுத்துவதற்கான காலப்பகுதி ஆகும்.

கிறிஸ்துவின் வருகை குறித்து சீஷர்கள் “--- உம்முடைய வருகைக்கும் உலகத்தின் முடிவுக்கும் அடையாளம் என்ன?” என்று வினவினர். இந்த காலத்தைக் குறித்த பல சாட்சியங்களை இயேசு சீஷர்களுக்கு தெரிவிக்கத் தொடங்கினார். (மத் 24:3) மேற்குறிப்பிட்ட வசனத்தில் “வருகை” என்பது கிரேக்க மூலத்தில் “PAROUSIA” “பிரசன்னம்” என்று குறிக்கும் விதத்தில் உள்ளது. மேலும், கிறிஸ்துவின் பிரசன்னம் நிகழும் போது, உலகத்தின் முடிவு வரும் என்று பலர் தவறான முடிவுக்கு வருகின்றனர். இது “பூமியோ என்றைக்கும் நிலைத்திருக்கிறது” என்ற வேத வசனத்திற்கு (பிரசங்கி 1:4) மாறாக உள்ளது. “உலக முடிவு” என்பது “சுவிசேஷ யுக முடிவை” குறிப்பதாக உள்ளது.

இந்த “யுகத்தின் முடிவு” பற்றிய சாட்சியம் மத் 24:37ம் வசனத்தில் காணப்படுகிறது. “நோவாவின் காலத்தில் எப்படி நடந்ததோ, அப்படியே மனுஷ குமாரன் வரும் காலத்திலும் நடக்கும்” என்று சொல்லப்படுகிறது. நோவாவின் காலத்தில் நோவா பிரசன்னமாயிருந்தார். அதைப் போலவே, மனுஷ குமாரன் நாட்களில் மனுஷ குமாரனின் பிரசன்னம் இருக்கும் என்பது தெளிவாகிறது.

நோவாவின் கால சம்பவங்களை விவரிக்கும் இந்த தீர்க்கதரிசனத்தின் இணை அம்சங்களை மனுஷ குமாரனுடைய காலத்தில் நடப்பவைகளில் காணலாம். மத் 24:38,39ம் வசனங்களில், “எப்படியெனில் ஜலப்பிரளயத்திற்கு முன்னான காலத்திலே நோவா பேழைக்குள் பிரவேசிக்கும் நாள் வரைக்கும் ஜனங்கள் புகித்தும், குடித்தும், பெண் கொண்டும் பெண் கொடுத்தும், ஜலப்பிரளயம் வந்து அனைவரையும் வாரிக்கொண்டு போகும்பெரும் உணராதிருந்தார்கள்; அப்படியே மனுஷ குமாரன் வருங் காலத்திலும் நடக்கும்” என்று கூறப்படுகிறது.

மேற்குறிப்பிட்ட தீர்க்கதரிசனத்தில் ஜனங்களிடம் நிலவிய அறியாமையை வெளிப்படுத்துவதே பிரதான நோக்கமாய் இருந்தது. அதைப் போன்ற அறியாமை நிலைமை தான் கிறிஸ்துவின் இரண்டாம் பிரசன்னத்திலும் உலக மக்களிடையே நிலவுகிறது. ஜலப்பிரளயத்துக்கு முன்பு நோவாவின் பிரசன்னமும், அவன் மேற்கொண்ட பணியும் நிழலாக இருந்து, மனுஷ குமாரனுடைய காலத்திலும், அவர் மேற்கொண்டிருக்கும் பணிகளைப் பற்றிய அறியாமை உலக ஜனங்களிடம் நிலவுகிறது. தற்காலத்திய சம்பவங்களின் பெருக்கத்தில் அலைமோதி, மதிமயக்கம் கொண்டவர்களாக ஜனங்கள் இருக்கிறார்கள். “ஆகையால், மற்றவர்கள் தூங்குகிறது போல நாம் தூங்காமல், விழித்துக் கொண்டு தெளிந்தவர்களாயிருக்கக்கடவோம்” என்று 1தெச 5:6ல் அறிவுறுத்தப்படுகிறது.

**புத்தியுள்ள கன்னிகைகளும் புத்தியில்லாத கன்னிகைகளும் :**

யுக முடிவைக் குறித்த அடையாளங்களைத் தொடர்ந்து, இயேசு தம்முடைய வருகையின் சாட்சியமாக, விழித்திருந்து ஜாக்கிரதையாக உற்று நோக்க எச்சரிக்கை செய்து, சீஷர்களுக்கு ஐந்து புத்தியுள்ள கன்னிகைகள் மற்றும் புத்தியில்லாத ஐந்து கன்னிகைகள் பற்றிய உவமையை சொன்னார். (மத் 25:1-13)

இந்த உவமையின் நோக்கம், கிறிஸ்துவின் வருகைக்கான சாட்சியத்தை வேதாகமத்தில் ஆராய்ந்து, கவனித்து விழித்திருக்க வேண்டும் என்பதே ஆகும். இயேசு தம் சீஷர்களுக்கு இந்த உவமை மூலம் எச்சரித்தார். பவுல் அப்போஸ்தலன் இதைக் குறித்து குறிப்பிடுகிறார். “நான் உங்களைக் கற்புள்ள கன்னிகையாகக் கிறிஸ்து என்னும் ஒரே புருஷனுக்கு ஒப்புக்கொடுக்க நியமித்தபடியால் உங்களுக்காகத் தேவ வைராக்கியமான வைராக்கியங் கொண்டிருக்கிறேன்”. 2கொரி 11:2.

இயேசு தம் வருகையின் பிரசன்ன காலத்தைப் பற்றி யாருக்கும் தெரியக்கூடாது என்ற கருத்தில் உள்ளவர் அல்ல! அப்படியானால், இயேசு தம் வருகையின் அடையாளங்களை விழித்திருந்து நோக்குபவர்களுக்கு மட்டுமே தெரிவிக்கிறார். மேசியாவின் வருகையை அறிந்து கிறிஸ்தவ ஜீவியத்தில் சத்திய ஆவியின் துணையுடன் செயல்படுபவர்கள் கிறிஸ்துவுடன் சிங்காசனத்தில் அமர்ந்து ஆளுகை செய்பவர்களாக உயர்த்தப்படுகிறார்கள். அஜாக்கிரதையாக தயார் நிலையில் இல்லாமல் இருப்பவர்கள், தங்கள் கசப்பான அனுபவங்களின் வாயிலாக ஆட்டுக் குட்டியானவரின் இரத்தத்தினாலே தோய்க்கப்பட்டு ஆவிக்குரிய நிலைக்கு மாறி, சிங்காசனத்திற்கு முன்பாக சேவை செய்பவர்களாகிறார்கள். 1கொரி 15:41,42.

கண்கள் யாவும் அவரைக் காணும் : வெளி 1:7 :

மத் 24:30.

“ -- மனுஷ குமாரன் வல்லமையோடும் மிகுந்த மகிமையோடும் வானத்தின் மேகங்கள் மேல் வருகிறதைப் பூமியிலுள்ள சகல கோத்திரத்தாரும் கண்டு புலம்புவார்கள்”.

மேற்குறிப்பிட்ட வசனம், “மனுஷ குமாரனுடைய வருகை இரவிலே திருடன் வருகிற விதமாய் இருக்கும்” (உலகம் தூங்கும் சமயத்தில் யாருக்கும் தெரியாதபடி கிறிஸ்துவின் இரண்டாம் வருகை இருக்கும்) என்ற வசனத்திற்கு இணக்கமாய் இல்லாதது போலத் தோன்றுகிறது. யோவான் 14:19ம் வசனத்தில், “இன்னும் கொஞ்சக் காலத்திலே உலகம் என்னைக் காணாது; நீங்களோ என்னைக் காண்பீர்கள்” என்று வாசிக்கிறோம். “காண்பது” என்பது “மற்றவர்களின் கருத்தை புரிந்து கொள்வது” என்று பொருள்படும். உலகத்திற்காக தம் ஜீவனைக் கொடுத்த இயேசுவை, அவருடைய இரண்டாம் வருகையின் போது மாம்சீக கண்களால் பார்க்க இயலாது என்பதும், அவர் வலிமை மிக்கவராய் கண்ணுக்குத் தெரியாத ஆவிக்குரிய சிருஷ்டியாக இருக்கிறார் என்பது தான் உண்மை. (1பேதுரு 3:18; 2கொரி 5:16) ஆனாலும், தவிப்பும் சஞ்சலமும் கொண்டிருக்கும் மனுக்குலத்தாரின் இரட்சிப்பின் பணியை 2000 வருஷங்களுக்கு முன்பாக தம்முடைய முதலாம் வருகையில் ஆரம்பித்த இயேசு, அதை முழுவதுமாக நிறைவேற்றி முடிப்பதற்காக இப்பொழுது திரும்ப இரண்டாம் முறை வந்திருக்கிறார் என்பதை உணரும் காலம் வர உள்ளது.

கிறிஸ்து “மேகங்கள் மேல் வருகிறார்” என்பது, உபத்திரவம் மிகுந்த காலக்கட்டத்தில் அவருடைய பிரசன்னம் நடக்கிறது என்று அர்த்தம் ஆகும். இந்த காலத்தைத் தான் “அந்த நாள் உக்கிரத்தின் நாள்; அது இக்கட்டும் இடுக்கமுமான நாள்; அது அழிவும் பாழ்க்கடிப்புமான நாள்; அது இருளும் அந்தகாரமுமான நாள்; அது மப்பும் மந்தாரமுமான நாள்” என்று குறிப்பிடப்படுகிறது. செப் 1:15.

அதைப் போன்றே, பவுல் அப்போஸ்தலன், “ஏனெனில், கர்த்தர் தாமே ஆரவாரத்தோடும், பிரதான தூதனுடைய சத்தத்துடனும், தேவ எக்காளத்தோடும் வானத்திலிருந்து இறங்கி வருவார்” (1தெச 4:16) என்று கூறுகிறார். இந்த வசனத்துடன், பேதுரு அப்போஸ்தலனுடைய அறிக்கையும் இணக்கமாய் இருப்பதைக் காணலாம்.

“--- கடைசி நாட்களில் பரியாசக்காரர் வந்து, தங்கள் சுய இச்சைகளின்படியே நடந்து : அவர் வருவார் என்று சொல்லுகிற வாக்குத்தத்தம் எங்கே? பிதாக்கள் நித்திரையடைந்த பின்பு சகலமும் சிருஷ்டிப்பின் தோற்றமுதல் இருந்த விதமாயிருக்கிறதே என்று சொல்லுவார்கள்”. 2பேதுரு 3:3,4.

கண்ணுக்குத் தெரியாத பிரசன்னத்தினால் பரியாசக்காரர்கள் ஆரவார சத்தத்தைக் கேட்க வாய்ப்பு இல்லை. அப்படி கேட்டிருந்தால், அவர்கள் பரியாசம் பண்ணமாட்டார்கள். மாறாக, எக்காள அழைப்புக்குச் செவி கொடுப்பார்கள். உண்மை நிலை அதுவல்ல! திரும்பி வந்துள்ள கிறிஸ்துவின் பிரசன்னத்தை ஜாக்கிரதையுடன் கவனிக்கும் அவருடைய பரிசுத்தவான்களுக்கு மட்டுமே இந்த எக்காள அழைப்பு அனுப்பப்படுகிறது. கிறிஸ்து திரும்பி வந்துள்ளார் என்பதற்கான சாட்சியங்களை அறிந்துள்ளவர்கள், எக்காள அழைப்பின் விளைவாக, இந்த நூற்றாண்டின் பயங்கரமான நிகழ்வுகளை உணருகிறார்கள்.

**கிறிஸ்துவின் பிரசன்னத்திற்கான சாட்சியங்கள் :**

கிறிஸ்துவின் வருகைக்கான சாட்சியம், அவருடைய பிரசன்ன காலத்தில் மேற்கொண்டிருக்கும் பணிகளுடன் நெருங்கிய தொடர்பு கொண்டதாய் இருக்கிறது. கிறிஸ்துவின் வருகையைப் பற்றி உற்று நோக்குபவர்களுக்கு மத் 24 மற்றும் தானி 12ம் அதிகாரங்களில் சொல்லப்பட்டிருக்கும் கீழ்க்கண்ட பணிகள் வெளியரங்கமாய் தெரிய வருகின்றன.

(a) **இஸ்ரவேல் தன் சொந்த நாட்டிற்கு திரும்ப வருதல் :**

(மத் 24:32; எரே 16:13-18)

இஸ்ரவேல் “அத்திமரம்” என்று வர்ணிக்கப்படுகிறது. கிறிஸ்து தம் வருகையின் போது ஆற்றும் பணிகள் தொடர்பாக சொல்லும் போது, அத்திமரத்தில் இலைகள் துளிர்க்கும் விஷயத்தைக் குறிப்பிடுகிறார். இஸ்ரவேல் உலக நாடுகள் மத்தியில் நிலையானதும் ஆக்கப்பூர்வமானதுமான தேசமாக விளங்கும் உயர்ந்த ஸ்தானத்தை உலக அரங்கில் பெற்றிருப்பது மேற்குறிப்பிட்ட தீர்க்கதரிசன நிறைவேறுதலாக இருக்கிறது.

(b) **அறிவுப் பெருக்கமும், போக்குவரத்தில் ஏற்பட்ட அதிவேக கண்டு பிடிப்புகளும் :**

தானி 12:1ம் வசனத்தில், “--- பெரிய அதிபதியாகிய மிகாவேல் அக்காலத்திலே எழும்புவான் ---” என்று குறிக்கப்பட்டுள்ளது. பிரமிக்கத்தக்க அறிவுப்பெருக்கமும், பிரயாண யுக்திகளும் இந்த காலத்தை அடையாளப்படுத்துகின்றன. 20ம் நூற்றாண்டின் துவக்கத்திலிருந்து இந்த தீர்க்கதரிசனத்தின் நிறைவேறுதல் அறிவு மேதைகள் உட்பட எல்லோரையும் ஆச்சரியத்தில் மூழ்கடிக்கிறது.

(c) இதுவரை சம்பவித்திராத உலகளாவிய உபத்திரவங்கள் :

கிறிஸ்துவின் வருகையின் போது உபத்திரவங்கள் ஏற்படுவது ஒரு அடையாளமாகக் குறிக்கப்படுகிறது. தானி 12ம் அதிகாரத்தில் “யாதொரு ஜாதியாரும் தோன்றினது முதல் அக்காலமட்டும் உண்டாயிராத ஆபத்துக் காலம் வரும் — துன்மார்க்கரோ துன்மார்க்கமாய் நடப்பார்கள்” என்று வாசிக்கிறோம். தானி 12:1,10.

இயேசு கூறுகிறார் : “—உலகமுண்டானது முதல் இதுவரைக்கும் சம்பவித்திராததும், இனிமேலும் சம்பவியாததுமான மிகுந்த உபத்திரவம் அப்பொழுது உண்டாயிருக்கும். அந்நாட்கள் குறைக்கப்படாதிருந்தால், ஒருவனாகிலும் தப்பிப் போவதில்லை; தெரிந்து கொள்ளப்பட்டவர்களினிமித்தமோ அந்த நாட்கள் குறைக்கப்படும்”. மத் 24:21,22.

கிறிஸ்துவின் வருகையைத் தொடர்ந்து நடக்கும் சம்பவங்கள் :

- 1) பொல்லாங்குகள் இதுவரை இல்லாத அளவிற்கு வெளியரங்கமாக்கப்படுகின்றன. லூக் 12:2; 1கொரி 4:5.
- 2) வஞ்சிக்கத்தக்க பெரிய அடையாளங்கள், அற்புதங்கள் பெருக்கம். மத் 24:24.
- 3) யுத்தங்களும் யுத்த முஸ்தீபுகளும் பெருக்கம். யோவேல் 3:9-11; மத் 24:6.
- 4) கள்ளத்தீர்க்கதரிசிகள் எங்கும் தோன்றுதல். மத் 24:5.
- 5) வெள்ளம், புயல், பூமியதிர்வுகள் - இயற்கை பேரழிவுகள். மாற்கு 13:8.
- 6) “விசுவாசம்” மறைந்து, “தத்துவங்கள்” மேலோங்குதல். லூக் 18:8; 2தீமோ 4:1-4.
- 7) ஜனங்கள் தேவப்பிரியராயிராமல் சுகபோகப் பிரியராயிருத்தல். 2 தீமோ 3:1-5,13.
- 8) முதலாளிகளுக்கும் தொழிலாளிகளுக்கும் இடையே பகைமை உணர்வு வளர்ச்சி. யாக் 5:1-4.
- 9) இளவயது குற்றம் அதிகரிப்பு; தாய் தகப்பன்மார்களுக்கு கீழ்ப்படியாமை. 2தீமோ 3:2.
- 10) சமாதானத்துக்கு ஏங்கி ஜனங்கள் கூக்குரல். 1தெச 5:3; லூக் 21:26.

இந்த குழப்பமும் தத்தளிப்பும் புதிய ராஜாவான கிறிஸ்து தம் இராஜ்யத்தை ஸ்தாபிக்கும் தருணத்தில் பழைய ஒழுங்குகள் தகர்த்தெரியப்படுவதைச் சுட்டிக் காட்டுகிறது. குயவனுடைய மண் பாண்டம் நொறுக்கப்படுவது போல, சிவில், சமூகம், பொருளாதாரம், மற்றும் கறைபடிந்த மத அமைப்புகள் ஆகியவற்றின் பழைய ஒழுங்கு முறைகள் அனைத்தும் களையப்படுகின்றன. இதுவே நீதி ஆட்சியின் ஆரம்ப நிலை ஆகும். “அவருடைய நாட்களில் நீதிமான் செழிப்பான்; சந்திரனுள்ள வரைக்கும் மிகுந்த சமாதானம் இருக்கும். — கூப்பிடுகிற எளியவனையும், உதவியற்ற சிறுமையானவனையும் அவர் விடுவிப்பார்” என்று தாவீது தீர்க்கதரிசனம் உரைக்கிறார். சங் 72:4-14.

கிறிஸ்துவின் பிரசன்ன காலப்பகுதியில் நிகழும் உபத்திரவங்களைக் குறித்து தீர்க்கதரிசனம் உரைக்கப்பட்டாலும் அதைத் தொடர்ந்து ஆசீர்வாதமான சமாதான நிலை வெளிப்படும். இளைப்பாறுதலின் காலங்களும், எல்லாவற்றையும் திரும்பப் பெறுதலின் காலங்களும் கிறிஸ்துவின் பிரசன்னத்தில் தான் நடக்கின்றன.

அப் 3 : 19-21.

“ஆனபடியினாலே கர்த்தருடைய சந்நிதானத்திலிருந்து இளைப்பாறுதலின் காலங்கள் வரும்படிக்கும், முன்னே குறிக்கப்பட்ட இயேசுகிறிஸ்துவை அவர் உங்களிடத்தில் அனுப்பும்படிக்கும், உங்கள் பாவங்கள் நிவிர்த்தி செய்யப்படும் பொருட்டு நீங்கள் மனந்திரும்பிக் குணப்படுங்கள். உலகத்தோற்றமுதல் தேவன் தம்முடைய தீர்க்கதரிசிகளெல்லாருடைய வாக்கினாலும் உரைத்தவைகள் எல்லாம் நிறைவேறித் தீருங்காலங்கள் வருமளவும் பரலோகம் அவரை ஏற்றுக்கொள்ள வேண்டும்”.

“ -- நீதியைத் தேடுங்கள், மனத்தாழ்மையைத் தேடுங்கள்; அப்பொழுது ஒருவேளை கர்த்தருடைய கோபத்தின் நாளிலே மறைக்கப்படுவீர்கள்”. செப் 2:3.

### கிறிஸ்துவின் பிரசன்னத்தில் நிகழும் பணிகள்

2பேதுரு 3:10.

“கர்த்தருடைய நாள் இரவிலே திருடன் வருகிற விதமாய் வரும்; அப்பொழுது வானங்கள் மடமட என்று அகன்று போம்; பூதங்கள் வெந்து உருகிப்போம்; பூமியும் அதிலுள்ள கிரியைகளும் எரிந்து அழிந்து போம்”.

வானங்கள் : ஆவிக்குரிய அதிகாரங்கள். எபே 6:12.

பூமி : சிவில் அரசாங்கங்கள்.

பூதங்கள் : மதக்கூறுகள்.

இங்கு குறிக்கப்படும் எரிதலும், வெந்து போகுதலும், உருகிப் போகுதலும், அழிந்து போகுதலும் சொல்லர்த்தமாக எடுத்துக் கொள்ளத் தேவையில்லை. அரசியல் சமூக, பொருளாதார, மத அமைப்புகளின் பழைய ஒழுங்குகள் முற்றிலும் ஒழிக்கப்படும் சம்பவங்களைச் சுட்டிக்காட்டுபவைகளாக உள்ளன. ஜனங்கள் நமது கர்த்தரின் இராஜ்யத்தை வரவேற்கும் நிலை அடைகிறார்கள். கிறிஸ்துவின் இந்த ஆயிர வருஷ யுகத்தில், தம் இராஜ்யம் மக்களுக்கு வெளியரங்கமாய் புலப்படும் விதத்தில் கிறிஸ்துவின் பிரசன்ன காலத்தில் முதல் படியாக மேற்கண்ட பணிகள் நடக்கின்றன. இதன் இறுதியாக, “முழங்கால் யாவும் எனக்கு முன்பாக முடங்கும்” (ஏசா 9:7; 45:23) என்ற தீர்க்கதரிசனத்துக்கு இணங்க, சமாதானப் பிரபுவாகிய கிறிஸ்துவின் நீதியின் அரசாட்சியில் ஒவ்வொரு நாவும் அவரைப் போற்றும்.

கிறிஸ்துவின் முதலாம் வருகையில், இயேசுவை நேரில் கண்டும், அவரை அறியாமலிருந்தார்கள். (யோவான் 1:26; 1கொரி 2:8) “ --- இப்பிரபஞ்சத்துப் பிரபுக்களில் ஒருவனும் அறியவில்லை; அறிந்தார்களானால், மகிமையின் கர்த்தரை அவர்கள் சிலுவையில் அறையமாட்டார்களே”. (1கொரி 2:8) இதே நிலை தான், கிறிஸ்துவின் இரண்டாம் பிரசன்னத்திலும் இக்காலத்தில் ராஜாக்களிடமும் தலைவர்களிடமும் நிலவுகிறது. புதியவற்றை கொண்டுவர பழையவற்றை ஒழிக்கும் பணியை கர்த்தர் மேற்கொண்டு இருக்கிறார் என்ற விஷயம் அவர்களுக்குத் தெரியவில்லை.

கிறிஸ்துவின் இரண்டாம் வருகையைப் பற்றிய கிறிஸ்தவர்களின் எதிர்பார்ப்பும், யூதர்கள் தங்கள் மேசியாவின் வருகையைக் குறித்த எதிர்பார்ப்பும் “இஸ்ரவேல்” நாடு திரும்ப உருவானதை மையப்படுத்துவதாக இருக்கிறது. “இவைகளெல்லாம் சம்பவிக்குமுன் இந்தச் சந்ததி ஒழிந்து போகாதென்று மெய்யாகவே உங்களுக்குச் சொல்லுகிறேன்” என்ற வசனத்திற்கு இணங்க, இஸ்ரவேல் நாடு கிபி 1948ம் வருஷத்தில் சுதந்திரம் பெற்றது.

கிறிஸ்துவின் பிரசன்னத்தைப் பற்றிய எதிர்பார்ப்புகளின் மற்றுமொரு அம்சமாக வேதாகம காலக்கணக்கு உள்ளது. பல்வேறு பிரிவுகளைச் சார்ந்தோரின் காலக்கணக்கீடுகளில் சில வருஷங்கள் வித்தியாசமுடையதாய் இருந்தாலும், பெரும்பாலோர் நாம் ஆதாமின் சிருஷ்டிப்பிலிருந்து 7வது ஆயிர வருஷ காலத்தில் வாழ்ந்து கொண்டிருக்கிறோம் என்பதை நம்புகிறார்கள். வேதாகமத்தின் காலக்கணக்கு அம்சங்களை விசுவாசிக்கிறவர்கள், தீமை அனுமதிக்கப்பட்ட 6000 வருஷங்களின் முடிவைத் தொடர்ந்து, இளைப்பாறுதலின் காலமாகிய 7வது ஆயிர வருஷ யுகம் நடந்து கொண்டிருக்கிறது என்பதை நம்புகிறார்கள். ஆதியாகமத்தின் “சிருஷ்டிப்பின் 7வது நாளாகிய “ஓய்வு நாள்”, 1000 வருஷங்கள் காலப்பகுதி கொண்டது என்பதை வேதாகம ஆராய்ச்சியாளர்கள் நம்புகிறார்கள். இது “கர்த்தருக்கு ஒரு நாள் என்பது ஆயிரம் வருஷங்கள்” என்ற பேதுருவின் வசனத்திற்கு ஒத்திருக்கிறது. (2பேதுரு 3:8)

@@@@@@@@@@@@@@@@@@@@



## கிறிஸ்துவின் ஆயிர வருஷ அரசாட்சி

“ஆயிரம் வருஷங்கள்” என்ற காலப்பகுதியைக் குறித்த வசனங்கள், புதிய ஏற்பாட்டில் இரண்டு இடங்களில் மட்டும் காணப்படுகின்றன. முதலாவது, 2பேதுரு 3:8ம் வசனத்திலும், கடைசியாக வெளி 20:4ம் வசனத்திலும் உள்ளன. இந்த “புதிய ஆயிரம் வருஷங்கள்” எப்பொழுது வருகின்றது ? இந்த காலப்பகுதி கிறிஸ்துவின் இரண்டாம் வருகையை அழைத்து வருகிறதா ? இது துவங்கும் போது உலகம் முழுவதும் மகா உபத்திரங்கள் பெருகி உலகம் முடிவடைகிறதா? இந்த “ஆயிரம் வருஷ காலப்பகுதி” ஆரம்பமாகும் பொழுது தேவனுடைய இராஜ்யம் பூமியில் ஸ்தாபிக்கப்படுகிறதா? இந்த கேள்விகளுக்கு வேதாகமம் என்ன சொல்லுகிறது என்பதை கீழ்க்கண்டவாறு ஆராயலாம் :

இயேசு பிறந்த வருஷம் கிமு 2 என்று துல்லியமாக கணிக்கப்பட்டுள்ளது. (ரசல் - வால்யூம் 2). இந்த வருஷத்திலிருந்து “2000 வருஷங்கள்” கூட்டினால் கிபி 1998ம் வருஷம் வருவதை அடிப்படையாகக் கொண்டு, இதைத் தொடர்ந்து கிறிஸ்துவின் “புதிய ஆயிர வருஷங்கள்” ஆரம்பமாகிறது என்பது தவறான கணிப்பு ஆகும். வேதாகமத்தில் “ஆயிரம் வருஷங்கள்” என்பது, ஆதாமின் மூலமாக மனுக்குலத்தாருக்கு ஏற்பட்டுள்ள பாவம் மற்றும் மரணம் நுழைந்த காலத்திலிருந்து 6000 வருஷங்களைத் தொடர்ந்து, ஏழாவது 1000 வருஷ காலப்பகுதி தொடங்குவதைக் குறிப்பதாய் உள்ளது. அதாவது, ஆதாமின் விழுகையிலிருந்து 6000 வருஷங்களின் பிரயாசங்களை மனுஷர்கள் அனுபவித்ததைத் தொடர்ந்து, 7வது 1000 வருஷங்கள் ஆரம்பமாகிறது.

இதற்கு நிழலாக, ஆதியாகமம் 1ம் அதிகாரத்தில் “சிருஷ்டிப்பு” பற்றி சொல்லும் போது, தேவன் 6 நாட்கள் வேலை செய்ததையும், பிறகு 7ம் நாள் ஓய்ந்திருந்ததையும் படிக்கிறோம். அதைப் போன்றே, தேவனுடைய கட்டளைக்கு இணங்க இஸ்ரவேல் ஜாதியினர் வாரத்தில் 6 நாட்கள் வேலை செய்யவும், 7ம் நாள் ஓய்ந்திருக்கவும் வேண்டியிருந்தது. இதைத் தான் “ஓய்வு நாள்” என்று சொல்லப்படுகிறது. இந்த “6 நாட்கள்” வேலையும், “7ம் நாள்” ஓய்வும், வேதாகமத்தின் “ஆயிர வருஷங்கள்” கணிப்பிற்கு பேருதவியாக இருக்கின்றன.

கர்த்தராகிய கிறிஸ்துவுக்கு “ஒரு நாள்” என்பது எவ்வளவு காலத்தைக் குறிக்கிறது ?

இதற்கான பதிலை அப்போஸ்தலனாகிய பேதுரு கூறுகிறார் :

2பேதுரு 3:8.

“பிரியமானவர்களே, கர்த்தருக்கு ஒரு நாள் ஆயிரம் வருஷம் போலவும், ஆயிரம் வருஷம் ஒரு நாள் போலவும் இருக்கிறதென்கிற இந்த ஒரு காரியத்தை நீங்கள் அறியாதிருக்க வேண்டாம்”.

தேவ ஏற்பாட்டின் இந்த ‘அளவுகோலை’ உபயோகித்து, பாவத்திற்கும் மரணத்திற்கும் அடிமையாக்கப்பட்டுள்ள மனுக்குல பிரயாசங்களின் 6000 வருஷங்களாகிய “6 நாட்களை” தொடர்ந்து, “7வது 1000 வருஷ ஓய்வு நாளில்” மனுஷர்களின் சுமைகளாகிய பாவமும் மரணமும் படிப்படியாக அகற்றப்படும் என்பதை நாம் கிரகிக்க முடிகிறது. பாவம் இவ்வுலகத்தில் பிரவேசித்தது முதல் ஆட்சி புரிந்த மரணம் முழுவதுமாக அகற்றப்படும் காலப்பகுதியாக “7வது 1000 வருஷங்கள்” ஒதுக்கப்பட்டுள்ளது. தேவ ஏற்பாட்டின் இந்த “7வது 1000 வருஷ நாள்” வெளி 20:4ம் வசனத்தில் சொல்லப்படுகிறது. இந்த நாளில் தான் கிறிஸ்துவுடன் கூட அவருடைய பரிசுத்தவான்கள் ஆளுகை செய்வதாகப் படிக்கிறோம். இதைப்பற்றி பவுல் அப்போஸ்தலன் கூறுகிறார் :

1கொரி 15:25-28.

“எல்லாச் சத்துருக்களையும் தமது பாதத்திற்குக் கீழாக்கிப்போடும் வரைக்கும், அவர் ஆளுகை செய்யவேண்டியது. பரிகரிக்கப்படும் கடைசிச் சத்துரு மரணம். சகலத்தையும் அவருடைய பாதத்திற்குக் கீழ்ப்படுத்தினாரே; ஆகிலும் சகலமும் அவருக்குக் கீழ்ப்படுத்தப்பட்டதென்று சொல்லியிருக்கும் போது, சகலத்தையும் அவருக்குக் கீழ்ப்படுத்தினவர் கீழ்ப்படுத்தப்படவில்லையென்பது வெளியரங்க மாயிருக்கிறது. சகலமும் அவருக்குக் கீழ்ப்பட்டிருக்கும் போது, தேவனே சகலத்திலும் சகலமுமாயிருப்பதற்கு, குமாரன் தாமும் தமக்குச் சகலத்தையும் கீழ்ப்படுத்தினவருக்குக் கீழ்ப்பட்டிருப்பார்”.

இந்த 1000 வருஷ காலப்பகுதியைத் தான் அப் 3:19-21ம் வசனங்களில் “எல்லாம் நிறைவேறித் தீருங் காலங்கள்” என்று சொல்லப்படுகிறது. அதாவது, இந்த காலப்பகுதியில் தான் மனுக்குலத்தார் ஆதாம் ஏதேன் தோட்டத்தில் இருந்த “பூரண நிலைக்கு” திரும்பக் கொண்டுவரப்படுவார்கள் என்று அர்த்தமாகிறது.

7வது 1000 வருஷ கால துவக்கம் எப்பொழுது ?

வேதாகம காலக்கணக்கு சாட்சியங்களை மிகவும் கருத்தாய் ஆராய்ந்ததில், ஆதாம் பாவத்தில் விழுந்ததைத் தொடர்ந்து மரண சாபம் பெற்ற வருஷம் கிமு 4126 என்பது துல்லியமாகத் தெரிகிறது. இதைத் தொடர்ந்த பாவ மரண ஆட்சியின் 6000 வருஷங்களின் முடிவு கிபி 1874ம் வருஷத்தை அடைகிறது. இந்த கிபி 1874ம் வருஷம் தான் மகத்தான 7வது 1000 வருஷ நாளின் துவக்கம் ஆகும். (ரசல் - வால்பூம் 2)

**நமது கர்த்தராகிய கிறிஸ்துவின் “1000 வருஷ நாளில்” நடக்கும் சம்பவங்கள் :**

கிறிஸ்துவின் நாளைப் பற்றி பேதுரு பின்வருமாறு கூறுகிறார் :

2பேதுரு 3:10-13.

“கர்த்தருடைய நாள் இரவிலே திருடன் வருகிறவிதமாய் வரும்; அப்பொழுது வானங்கள் மடமட என்று அகன்றுபோம்; பூதங்கள் வெந்து உருகிப்போம், பூமியும் அதிலுள்ள கிரியைகளும் எரிந்து அழிந்துபோம். இப்படி இவைகளெல்லாம் அழிந்து போகிறதாயிருக்கிறபடியால் நீங்கள் எப்படிப்பட்ட பரிசுத்த நடக்கையும் தேவ பக்தியும் உள்ளவர்களாயிருக்க வேண்டும் ! தேவனுடைய நாள் சீக்கிரமாய் வரும்படிக்கு மிகுந்த ஆவலோடே காத்திருங்கள்; அந்த நாளில் வானங்கள் வெந்து அழிந்து, பூதங்கள் எரிந்து உருகிப்போம். அவருடைய வாக்குத்தத்தத்தின்படியே நீதி வாசமாயிருக்கும் புதிய வானங்களும் புதிய பூமியும் உண்டாகுமென்று காத்திருக்கிறோம்”.

2பேதுரு 3:8ம் வசனத்தின் “ஆயிர வருஷ நாள்”, “நியாயத்தீர்ப்பின் நாள்” என்றும் (வசனம்7), “கர்த்தருடைய நாள்” (வசனம்10), தேவனுடைய நாள் (வசனம் 12) என்றும் வர்ணிக்கப்படுகிறது. இந்த சொற்றொடர்கள் எல்லாம், ஆயிர வருஷ காலப்பகுதியில் தேவ ஏற்பாட்டில் மேற்கொள்ளப்படும் பணிகளின் பல்வேறு அம்சங்களை விவரிப்பதாய் உள்ளன.

மேற்குறிப்பிட்ட வசனங்களும் மற்ற வேதாகம குறிப்புகளும், இந்த “1000 வருஷ நாள்” சமாதானமாக ஆரம்பமாகும் என்று சொல்லப்படவில்லை. உபத்திரவம் மற்றும் மகா உபத்திரவமாகவே துவங்குகிறது. இந்த “ஆயிர வருஷ நாள்” இரவிலே திருடன் வருகிற விதமாய் வருகிறது. அதாவது, இந்த நாள் உலகத்தாரால் காணக்கூடாத அளவிற்கு ஆவிக்குரிய நிலையில் வந்தடைகிறது. உண்மையில், நமது கர்த்தருடைய நாளின் துவக்கப்பகுதியில் தான் நாம் வாழ்கிறோம். நமது கர்த்தராகிய கிறிஸ்துவின் நாள் இரவிலே திருடன் வருகிற விதமாய் வந்துள்ளது. (மத் 24:43)

ஆனால், உலகம் அவருடைய பிரசன்னத்தை அறியவில்லை. இதற்கான காரணம் என்ன? அவர் மனுஷனாக திரும்ப வராமல், மாம்சீகக் கண்களால் காண இயலாத மகிமைக்குரிய ஆவியின் சிருஷ்டியாக வந்துள்ளார். இதைத் தான், பேதுரு அப்போஸ்தலன், “அவர் மாம்சத்திலே கொலையுண்டு, ஆவியிலே உயிர்ப்பிக்கப்பட்டார்” என்று கூறுகிறார். (1பேதுரு 3:18) பவுல் அப்போஸ்தலனும் 1கொரி 15:50ம் வசனத்தில், “மாம்சமும் இரத்தமும் தேவனுடைய ராஜ்யத்தைச் சுதந்தரிக்க மாட்டாது” என்று தெரிவிக்கிறார்.

கிறிஸ்து தம்முடைய வருகையைத் தொடர்ந்து, எவ்விதமான பணிகளை மேற்கொண்டிருக்கிறார்? தற்போதைய பொல்லாத உலகத்தின் அதிபதியான சாத்தானைக் கட்டுவது தான் கிறிஸ்துவின் முதல் பணி ஆகும். (வெளி 20:1-3; கலா 1:4; 2கொரி 4:4) சாத்தானுடைய வீட்டை (தற்போதைய பொல்லாத உலகத்தின் அதிகாரத்தை) கொள்ளயிடவோ அல்லது அழிக்கவோ வேண்டுமென்றால், சாத்தான் முதலில் கட்டப்பட வேண்டும். (மாற்கு 3:27) இதன் பொருள் என்ன? பொய்யான மதங்களும், அவற்றுடன் பிணைந்துள்ள சர்வாதிகார அரசியல் அமைப்பு அதிகாரங்களும் (“வானங்கள்”), சுயநலத்தை அடிப்படையாகக் கொண்டு செயல்படும் சமூக ஒழுங்குகளும் (“பூமி”) அகற்றப்பட வேண்டும்.

**சாத்தான் எப்படி கட்டப்படுவான் ?**

சாத்தான் ஆவிக்குரிய நிலையில் இருப்பதினால், மாம்சீகப் பிரகாரமாக சங்கிலியினால் அவனைக் கட்டி, அவனுடைய செயல்பாடுகளைத் தடுக்க இயலாது. தேவன் தம்முடைய ஞானத்தின்படியே, சாத்தானுடைய வழக்கமான செயல்படும் விதத்தை படிப்படியாகத் தடுக்கும் முறையைக் கையாளுகிறார். சாத்தானை வலுவிழக்கச் செய்யும் சங்கிலியாக “சத்தியம்” பிரயோகிக்கப்படுகிறது. 7வது ஆயிர வருஷ காலத்துவக்கமான கிறிஸ்துவின் வருகையின் பிரசன்னத்தினால் ஏற்பட்ட சத்திய வெளிச்சத்தினால், இருண்ட யுகத்தின் அறியாமைகள், மூட நம்பிக்கைகள், தவறுகள் அனைத்தும் களையப்படுகின்றன. பூமியில் ஆவிக்குரிய விஷயங்களில் பிரகாசிக்கும் வெளிச்சம் (அறிவு, புரிந்து கொள்ளும் உணர்வு, சத்தியம்), இருளின் அதிபதியின் ஆதிக்கத்தை வெளிப்படுத்தி, பலவீனமடையச் செய்கிறது.

**ஆயிர வருஷ யுகத்தில் பெருகி வரும் சத்தியத்தை இருளின் அதிபதி எப்படி எதிர்கொள்ளுகிறான் ?**

வலையில் சிக்கிக் கொண்ட காயமுற்ற மிருகம் போல சாத்தான் தன் ஜீவனுக்காக போராடிக் கொண்டு இருக்கிறான். அவன் இப்பொழுது பல்வேறு

யுத்திகளை ஆயுதங்களாகக் கையாளுகிறான். பரவி வரும் கெட்ட நடத்தைகள், வன்முறைகள், பேராசைகள், நாத்தீகம், பரிணாமக் கொள்கை, உலக ஞானத்தை மையமாகக் கொண்டுள்ள விமரிசனங்கள் போன்ற ஆயுதங்களைக் கையாண்டு, மனுஷர்களை தன் வசம் ஈர்க்கிறான். சத்திய வெளிச்சத்திற்கு எதிரான இந்த ஆயுதங்கள் உலகம் முழுவதும் இதுவரை கண்டிராத அளவிற்கு பெருகியுள்ளன. இதை தொடர்ந்த உபத்திரவங்கள் மிகுதியாகிக் கொண்டு வருகின்றன. வாயின் (கர்த்தரின்) சுவாசத்தினால் (சத்தியத்தினால்) பொல்லாதவனாகிய சாத்தான் அழிக்கப்பட்டு வருகிறான். சத்தியத்திற்கு எதிரான போராட்டத்தில் தன் சகல அதிகாரங்களையும், அடையாளங்களையும், பொய்யான அற்புதங்களையும் பிரயோகிப்பான். (2தெச 2:8-12)

**ஆயிர வருஷ யுகம் பற்றி தானியேல் விவரிப்பு :**

ஆயிர வருஷ யுகம் பற்றிச் சொல்லும் போது, தானியேல் பின்வருமாறு குறிப்பிடுகிறார் :

தானி 12:1-4.

“— முடிவுகால மட்டும் இந்த வார்த்தைளைப் புதைபொருளாக வைத்து வைத்து, இந்தப் புஸ்தகத்தை முத்திரை போடு; அப்பொழுது அநேகர் இங்கும் அங்கும் ஓடி ஆராய்வார்கள், அறிவும் பெருகிபோம் என்றான்”.

முடிவின் காலத்தில் நாம் இருக்கிறோம் என்பதை அடையாளம் காணும் விதமாக, மேற்குறிப்பிட்ட வசனத்தில் உள்ள இரண்டு விஷயங்களின் நிறைவேறுதலை உணருகிறோம். மனுக்குலம் இங்கும் அங்கும் ஓடுவதும், அறிவு பெருகிப் போவதும் நாம் கண்கூடாக காணும் உண்மையாகும். இந்த இரண்டு அடையாளங்களும் ஆயிர வருஷ யுகத்தில் நாம் வாழ்கிறோம் என்பதை உறுதிப்படுத்துகின்றன.

**ஆயிர வருஷ யுகம் உபத்திரவத்தில் ஏன் ஆரம்பிக்கிறது ?**

ஆயிர வருஷ யுகத்தின் துவக்கத்தில் “அந்த ராஜாக்களின் நாட்களிலே” தேவன் தம்முடைய இராஜ்யத்தை ஸ்தாபிக்கிறார். அதாவது, பூமியின் ராஜாக்கள் மற்றும் இராஜ்யங்களின் அதிகாரங்கள் முதலில் அகற்றப்படுவதும், அது அதிக உபத்திரவங்களுக்கு வழிவகுப்பதும் நடக்கிறது. (தானி 2:44ம் வசனத்தைப் பார்க்கவும்) உலக அதிகாரங்களை இதுகாறும் தன்வசப்படுத்தியிருந்த இவர்கள், தங்களைச் சுற்றியுள்ள உலகம் நொறுங்கிப் போவதைக் கண்ணூற்று, பயமும் கோபமும் கொள்கிறார்கள். அவர்களுடைய குறைவுள்ள சட்டதிட்டங்களும், அரசாங்கங்களின் தவறான கோட்பாடுகளும் தோல்வி அடைவது வெளிப்படுகிறது. (வெளி 11:15-18) உரிமைக்காரரான கிறிஸ்து, அதிகாரங்களை தம் வசப்படுத்திக் கொள்வதை உணராதிருக்கிறார்கள்.

“அதிகார மாற்றம்” நிகழும் இந்த காலப்பகுதியைச் சூழ்ந்துள்ள மகா உபத்திரவத்தைப் பற்றி இயேசு குறிப்பிடும் போது, “உலகமுண்டானது முதல் இதுவரைக்கும் சம்பவித்திராததும், இனிமேலும் சம்பவியாததுமான மிகுந்த உபத்திரவம் அப்பொழுது உண்டாயிருக்கும்” என்று மத் 24:21ல் சொல்கிறார். இந்த காலப்பகுதியை பவுல் அப்போஸ்தலன், “சமாதானமும் சவுக்கியமும் உண்டென்று அவர்கள் சொல்லும் போது, கர்ப்பவதியானவளுக்கு வேதனை வருகிறது போல அழிவு சடுதியாய் அவர்கள் மேல் வரும், அவர்கள் தப்பிப் போவதில்லை” என்று 1தெச 5:3ம் வசனத்தில் கூறுகிறார். தற்காலத்திய பொருளாதார நெருக்கடிகள், அரசாங்கங்களில் நிலவும் லஞ்சங்கள் மற்றும் ஸ்திரமில்லாத தன்மை, அணுஆயுத பெருக்கம் சமூக அமைதியின்மை போன்றவை, உலகம் இதுவரை காணாத ஒரு உபத்திரவத்தை நோக்கியுள்ள காலப்பகுதியில் இருக்கிறோம் என்பது உறுதிப்படுகிறது. இந்த நிலைமை பொல்லாத உலகத்திலிருந்து வேதாகமம் கூறும் ஆயிர வருஷ யுகத்திற்கு மாறியுள்ளதை அடையாளப்படுத்துகிறது.

**தேவ ஏற்பாட்டில் “இஸ்ரவேலர்கள்” :**

இஸ்ரவேல் ராஜ்யம் ஸ்தாபிக்கப்படுவதின் துவக்கம், தேவனுடைய இராஜ்யம் சமீபமாயிற்றென்று அறியும் அடையாளமாக இயேசு கூறினார். (லூக் 21:29-31) கிபி 1874ம் வருஷத்திற்கு முன்பாக, 18 நூற்றாண்டுகளாக இஸ்ரவேல் தேசத்தினர் சிதறடிக்கப்பட்டு உலகம் முழுவதும் துன்புறுத்தப்பட்டனர். கிபி 1874ம் வருஷத்திற்குப் பிறகு, கிபி 1878ம் வருஷத்தில் “பீட்டா டிக்வா” (நாடு திரும்பும் இஸ்ரவேலர்களுக்கு நிரந்தர குடியிருப்பு காலனி) நிறுவப்பட்டு, அதைத் தொடர்ந்து கிபி 1948ம் வருஷத்தில் இஸ்ரவேல் நாட்டின் சுதந்திரம் பிரகடனப்படுத்தப்பட்டது. தேவனுடைய இராஜ்யம் மலர்ந்துள்ளதை இவையெல்லாம் நமக்கு உணர்த்துகின்றன.

**தீர்க்கதரிசன காலக்கணக்கில் அடுத்து நிகழ இருப்பது என்ன ?**

தேவனுடைய இராஜ்யம் ஸ்தாபிக்கப்படுகிறதை தடுத்து, தற்போதைய நிலைமையைத் தக்க வைத்துக் கொள்ளும் முயற்சியில் சிவில் அதிகாரங்களும் சபைகளும் கூட்டு முயற்சியில் ஈடுபடும் இந்த இணைப்பு, பழைய புனித ரோம சாம்ராஜ்யத்திற்கு (மதமும் சிவில் அதிகாரமும் இணைந்த அமைப்பு) ஒத்ததாயிருக்கும். மிருகத்தின் நாமத்தை தரித்தவர்களுக்கு ஒத்துழைக்காத உண்மை கிறிஸ்தவர்களை துன்புறுத்தும் அதிகாரத்தை போலி கிறிஸ்தவ அரசாங்கங்கள் செயற்படுத்தும்.

இந்த உபத்திரவ காலத்தின் உச்சக்கட்டமாக, “யாக்கோபின் இக்கட்டு” (எரே 30:7) நிகழும். இந்த சமயத்தில் தான் எல்லா ராஜ்யங்களும் இஸ்ரவேலுக்கு விரோதமாக கூடுவார்கள். (சகரியா 12;2,3;14:2). இஸ்ரவேலைத் திரும்பக் கூட்டிச் சேர்த்த தேவன் அதை அழிக்க அனுமதிக்க மாட்டார். இந்த யுத்தத்தில் பெறும் வெற்றியைத் தொடர்ந்து, இஸ்ரவேல் ஜாதியுடன் தேவன் புதிய உடன்படிக்கையை ஏற்படுத்துவார். எரே 31:31.

**மரித்தோரின் உயிர்த்தெழுதல் :**

இஸ்ரவேலருடன் ஏற்படுத்தப்படும் புதிய உடன்படிக்கையைத் தொடர்ந்து மனுக்குலத்தின் உயிர்த்தெழுதல் நடைபெறும். உயிர் பெற்றவர்கள் தாங்கள் அறிந்திருந்த பழைய உலக ஏற்பாடுகளுக்கு முற்றிலும் மாறுபட்ட நிலையில், சமாதானம், நீதி, அன்பு நிறைந்த சூழ்நிலையை காண்பார்கள். “உம்முடைய நியாயத் தீர்ப்புகள் பூமியிலே நடக்கும் போது பூச்சக்கரத்துக்குடிகள் நீதியைக் கற்றுக்கொள்வார்கள்” என்ற வசனத்தின்படி (ஏசா 26:9) உலக ஜனங்கள் தேவனுடைய பிரமாணங்களைக் கற்றுக்கொள்வார்கள். “பூமி கர்த்தரை அறிகிற அறிவினால் நிறைந்திருக்கும்”. (ஏசா 11:9)

**இறுதி சோதனை :**

ஆயிர வருஷ முடிவில், மனுக்குலத்தார் அனைவரும் தேவனைப் பற்றிய அறிவிலும் ஒழுங்கிலும் தேறினவர்களாய் பூரணப்படுவார்கள். (வெளி 22:17) நல்லதையும் கெட்டதையும் அனுபவித்த பின்பு, சாபத்தையும் ஆசீர்வாதத்தையும் அனுபவித்த பின்பு, மனுஷர்கள் தம் சுய சித்தத்தினால் சீர்பொருந்தியதை சோதிக்கும் கடைசி சோதனையில் தேறிய பெரும்பாலான மக்கள் நித்திய ஜீவனைப் பெறுவார்கள். கீழ்ப்படியாமல் போகும் சிறு கூட்டத்தார் இரண்டாம் மரணத்தை சந்திப்பார்கள். இவர்களுக்கு மறுபடியும் உயிர்த்தெழுதல் இல்லை.

**ஆயிர வருஷ யுகத்தின் மகிமையான முடிவு :**

வேதாகமத்தின் ஆயிர வருஷ யுகம் முடிவடையும் போது, சிருஷ்டிகரின் தேவ ஞானத்திற்கு இணங்க, மனுக்குலத்தின் கண்ணீர் யாவும் துடைக்கப்படும். “உம்முடைய இராஜ்யம் வருவதாக; உம்முடைய சித்தம் பரமண்டலத்திலே செய்யப்படுகிறது போல, பூமியிலேயும் செய்யப்படுவதாக” என்ற இயேசுவின் ஜெபம் நிறைவேறும். அது முதல் மனுக்குலத்தார் சமாதானம், ஆரோக்கியம், சந்தோஷம், பாதுகாப்பு, நித்திய ஜீவன் எல்லாவற்றையும் அனுபவிப்பார்கள். (வெளி 21:4; 22:17; ஏசா 2:4; 33:24; மீகா 4:4)

@@@@@@@@@@@@@@@@@@@@

## சங்கீதம் 90ம் அதிகாரம்

<p>தேவனுடைய மனிதனாகிய மோசேயின் ஜெபம் :</p> <p>1. ஆண்டவரே, தேவரீர் தலைமுறை தலைமுறையாக எங்களுக்கு அடைக் கலமானவர்.</p> <p>2. பர்வதங்கள் தோன்று முன்னும், நீர் பூமியையும், உலகத்தையும் உருவாக்கு முன்னும், நீரே அநாதியாய் என்றென்றைக்கும் தேவனாயிருக்கிறீர்.</p> <p>3. நீர் மனுஷனை நிர்த்தூளியாக்கி, மனுப்புத்திரரே, திரும்புங்கள் என்கிறீர்.</p>	<p>மோசே இந்த சங்கீதத்தை எழுதினார். இது ஒரு தீர்க்கதரிசனம் என்பதும், தீமையை அனுமதிப்பது மனுஷனின் நன்மைக்கே என்பதை இந்த ஜெபம் உடனே உணர்த்துகிறது.</p> <p>தேவனுடைய வார்த்தையில் நமக்கு இருக்கும் நம்பிக்கையை முதல் இரண்டு வசனங்கள் கொடுக்கின்றன. நாம் எந்த யுகத்தில் வாழ்ந்தாலும், தேவனே நமக்கு அடைக்கலம். இதைவிட நமக்கு ஆறுதலான விஷயம் நமக்கு வேறெங்கும் கிடைக்கிறதில்லை. நம்முடைய எல்லா கேள்விகளுக்கும் பதில் கிடைக்கும் வகையில் அவருடைய வார்த்தையை நாம் தேடிப்பார்ப்பதற்கு அச்சாரமாக இந்த வசனங்கள் இருக்கின்றன.</p> <p><b>வசனங்கள் 3-5:</b></p> <p>ஆயிரவருஷ காலப்பகுதிகளை நமக்கு அறிமுகப்படுத்தி, அதைப் பற்றிய விளக்கமும் அளிக்கின்றன.</p> <p>பாவத்தினால் மனுக்குலத்திற்கு ஏற்பட்ட அனுபவத்தின் முழுமை 3ம் வசனத்தின் சாரம் ஆகும். இந்த சிறு வாக்கியம் ஏழாயிரம் வருஷங்களை உள்ளடக்கியிருக்கிறது. இது மனுக்குல நிலைமையின் விளக்கமாய் உள்ளது. ஏனெனில், நாம் பாவம் செய்ததால், “மண்ணுக்குத் திரும்பத் தள்ளப்பட்டோம்” ஆனால், வாக்குத்தத்தமானது தயக்கமில்லாமலும், பாதுகாப்பாகவும் இருக்கிறது.</p>
---	--



<p>4. உமது பார்வைக்கு ஆயிரம் வருஷம் நேற்றுக்கழிந்த நாள் போலவும், இராச்சாமம் போலவும் இருக்கிறது</p>	<p>தேவன் கூறுகிறார்: “திரும்புங்கள்”. இந்த வாக்குத்தத்தம் தான், அப் 3:21ல்,” “தீர்க்கதரிசிகளெல்லாருடைய வாக்கினாலும் உரைத்தவைகள் எல்லாம் நிறைவேறித் தீருங்காலங்கள்” என்று சொல்லப்படுகிறது. இந்த ஒரு சிறு வாக்கியத்தில் நித்திய சத்தியங்கள் எவ்வளவு அழகாக வடிவமைக்கப்பட்டிருக்கின்றன</p>
	<p>4ம் வசனம், 3ம் வசனத்தின் விளக்கம் ஆகும். இரண்டு வெவ்வேறு “ஆயிரம் வருஷங்கள்” கொண்ட காலப்பகுதிகள் 4ம் வசனத்தில் குறிக்கப்படுகின்றன. 3ம் வசனத்தின் இரண்டு சம்பவங்களை இவைகள் குறிக்கின்றன.</p> <p>1. நேற்று கழிந்த நாள்; இது ஏதேனில் ஆதாமின் விழுகையின் நாள்.</p> <p>2. “இராச்சாமம்”. இந்த சொற்றொடர் ஜாக்கிரதையாக கவனிக்க வேண்டிய ஒன்றாகும். ஆனால், ஒன்று மட்டும் நிச்சயம். இந்த “ஜாமம்” (WATCH) ஆயிரம் வருஷங்கள் தொடர்கிறது.</p> <p>இந்த “இராச்சாமம்” 3ம் வசனத்தின் “திரும்புங்கள்” காலப்பகுதிக்கு சமமாக இருக்கிறது.</p> <p>அதாவது,</p> <p><u>3ம் வசனம்</u> : இரண்டு நிகழ்வுகள்</p> <p>1. மனுக்குலத்தின் விழுகை. 2. மனுக்குலம் திரும்புதல் (சீர்பொருந்துதல்).</p> <p><u>4ம் வசனம்</u> : இரண்டு நிகழ்வுகள்:</p> <p>1. ஆதாமின் 1000 வருஷ நாள்.</p> <p>2. மனுஷன் “திரும்புவதின்” காலப்பகுதியான 1000 வருஷ “ஜாமம்”.</p>

இந்த “ஜாமம்” பற்றி நாம் எதுவும் யூகிக்கத் தேவை இல்லை. ஏனெனில், இயேசு தாமே இதே அடையாள பாஷையை லூக் 12:38ல் உபயோகப்படுத்துகிறார். (இந்த சங்கீதத்தின் “சொல்லையே” இயேசு நிச்சயம் உபயோகப்படுத்தியிருப்பார்).

இயேசு தம்முடைய இரண்டாம் வருகை, இரண்டாம் “ஜாமத்திலாவது மூன்றாம் “ஜாமத்திலாவது இருக்கும்” என்று கூறுகிறார். (இப்படியாக, ஒரு குறிப்பிட்ட நாளிலிருந்து இரண்டு அல்லது மூன்று ஆயிரம் வருஷங்களில்). அவருடைய இரண்டாம் வருகை நடக்கும் என்பதை, 90ம் சங்கீதத்தின் கருவாகிய “நிறைவேறித்தீருங் காலங்கள்” என்று குறிப்பிடப்பட்டிருக்கிறது. (அப் 13:19-21) இந்த வசனங்களிலிருந்து, மூன்றாவது ஆயிரம் வருஷங்கள் (ஜாமம்) என்பது, “நிறைவேறித்தீரும் காலங்கள்” என்றும், அது ஆயிரம் வருஷங்கள் நீட்சி கொண்டது என்பதும் தவிர்க்க முடியாததாயிருக்கிறது.

இப்படியாக, இந்த 90ம் சங்கீதம் இயேசுவின் வருகையுடனும், ஆயிரம் வருஷங்களுடனும் அதாவது “நிறைவேறித்தீருங் காலங்களுடனும்” ஏற்கனவே சம்பந்தப்படுத்தப்பட்டிருக்கிறது. வேதாகம காலக்கணக்குகள் வாயிலாக, இயேசுவின் வருகை, இரண்டாம் ஜாமமும், மூன்றாம் ஜாமமும் சந்திக்கும் வேளையில் நடந்தது என்பதும் தெரிகிறது. இந்த சங்கீதத்தின் அடிப்படையில், “மூன்றாம் ஜாமம்” என்று அறியப்படும் “ஆயிரம் வருஷங்கள்” கிபி 1874ம் வருஷத்தில் ஆரம்பிக்கிறது.

<p>5. அவர்களை வெள்ளம் போல வாரிக் கொண்டு போகிறீர்; நித்திரைக்கு ஒத்திருக்கிறார்கள்; காலையிலே முளைக்கிற புல்லுக்கு ஒப்பாயிருக்கிறார்கள்.</p> <p>6. அது காலையிலே முளைத்துப் பூத்து, மாலையிலே அறுப்புண்டு உலர்ந்து போம்.</p> <p>7. நாங்கள் உமது கோபத்தினால் அழிந்து, உமது உக்கிரத்தினால் கலங்கிப்போகிறோம்.</p> <p>8. எங்கள் அக்கிரமங்களை உமக்கு முன்பாகவும், எங்கள் அந்தரங்க பாவங்களை உமது முகத்தின் வெளிச்சத்திலும் நிறுத்தினீர்.</p> <p>9. எங்கள் நாட்களெல்லாம் உமது கோபத்தால் போய்விட்டது; ஒரு கதையைப்போல் எங்கள் வருஷங்களைக் கழித்துப் போட்டோம்.</p> <p>10. எங்கள் ஆயுசு நாட்கள் எழுபது வருஷம், பெலத்தின் மிகுதியால் என்பது வருஷமாயிருந்தாலும், அதின் மேன்மையானது வருத்தமும் சஞ்சலமுமே; அது சீக்கிரமாய் கடந்து போகிறது, நாங்களும் பறந்து போகிறோம்.</p>	<p>(அப்படியானால், இந்த 90ம் சங்கீதம், 2பேதுரு 3ம் அதிகாரம், வெளி 20ம் அதிகாரம் ஆகியவற்றில் குறிப்பிடப்படும் “ஆயிரம் வருஷங்கள்” அனைத்தும் ஒன்றே என்பதும், அவை கிபி 1874ம் வருஷத்தில் ஆரம்பமாகிறது என்றும் சொல்லலாம்).</p> <p>5,6ம் வசனங்கள், மனுக்குலத்தின் தவிப்பை வெளிப்படுத்துகிறது</p> <p>5ம் வசனத்தில், மனுக்குலத்தின் வாழ்வு வெள்ளம் போன்று வாரிக்கொண்டு போகப்படுகிறது என்றும், எல்லோரும் பாதாளத்தின் “நித்திரைக்கு” உட்படுகிறோம் என்றும் வர்ணிக்கிறது. பிறகு, இந்த வாழ்க்கை புல்லின் தற்காலிக வாழ்க்கைக்கு ஒப்பிட்டுச் சொல்லப்படுகிறது. (இதே உவமை ஏசாயா 40:6-8ல் காணப்படுகிறது). ஒவ்வொரு வாழ்வும் காலையில் மகிழ்ச்சியுடன் ஆரம்பிப்பது போலத் தோன்றி, வளர, வளர மங்கி, மறைந்து போகின்றது. தேவன் படைத்த உன்னதமான சிருஷ்டிப்பிற்கான பரிதாபமான சாட்சியம் இது.</p> <p>நம் மீது விழுந்த சாபமும், அதன் துயரமும் 7 முதல் 11 வசனங்களில் விவரிக்கப்படுகிறது.</p> <p>(10ம் வசனத்தில், மனுஷன் சாதாரணமாக வாழும் வயது எழுபது வருஷங்கள் என்று படிக்கிறோம். ஆதாமின் “நேற்று கழிந்த நாள்” அவனுக்கு 930 வருஷங்கள் மட்டுமே. இது முழுமைப்படுத்தும் விதமாக, அதை முதல் ஆயிரம் வருஷங்களாக்கி, அதில் ஆதாமுக்குக் கிடைக்காத மீதி வருஷங்களை நமக்குக் கொடுத்திருக்கிறார் என்றும் சொல்லலாம்).</p>
--	---

<p>11. உமது கோபத்தின் வல்லமையையும், உமக்குப் பயப்படத்தக்க விதமாய் உமது உக்கிரத்தையும் அறிந்து கொள்ளுகிறவன் யார் ?</p> <p>12. நாங்கள் ஞான இருதயமுள்ளவர்களாகும்படி, எங்கள் நாட்களை எண்ணும் அறிவை எங்களுக்குப் போதித்தருளும்.</p> <p>13. கர்த்தாவே, திரும்பி வாரும், எதுவரைக்கும் கோபமாயிருப்பீர்? உமது அடியாருக்காகப் பரிதபியும்.</p> <p>14. நாங்கள் எங்கள் வாழ்நாளெல்லாம் களிகூர்ந்து மகிழும்படி, காலையிலே எங்களை உமது கிருபையால் திருப்தியாக்கும்.</p> <p>15. தேவரீர் எங்களைச் சிறுமைப் படுத்தின நாட்களுக்கும், நாங்கள் துன்பத்தைக் கண்ட வருஷங்களுக்கும் சரியாய் எங்களை மகிழ்ச்சியாக்கும்.</p> <p>16. உமது கிரியை உமது ஊழியக் காரருக்கும், உமது மகிமை அவர்கள் பிள்ளைகளுக்கும் விளங்குவதாக.</p> <p>17. எங்கள் தேவனாகிய ஆண்டவரின் பிரியம் எங்கள்மேல் இருப்பதாக; எங்கள் கைகளின் கிரியையை எங்களிடத்தில் உறுதிப்படுத்தும்; ஆம், எங்கள் கைகளின் கிரியையை எங்களிடத்தில் உறுதிப்படுத்தியருளும்.</p>	<p>தீமை அனுமதிக்கப்பட்டிருக்கும் நமது இந்த வாழ்நாளின் அனுபவம் மூலம் ஞானம் பெற்றுக்கொள்ள மோசே தேவனிடம் மன்றாடுகிறார். நாம் “மனந்திரும்பும்” காலத்தில், இந்த ஞானம் நமக்கு நன்மைக்கேதுவான பலனைத் தரும்.</p> <p>13 - 17ம் வசனங்களில் “சீர்பொருந்தும் காலம்” வேண்டி, மனுக்குலம் ஏக்கமுறுவது வெளிப்படுத்தப்படுகிறது.</p>
---	--

### சுருக்கவுரை:

தீமை அனுமதிக்கப்பட்டு அதிலிருந்து மீண்டு வரும் ஏழாயிரம் வருஷங்கள் அடங்கிய காலப்பகுதியை 90ம் சங்கீதம் விளக்குகிறது. இது குறிப்பாக, முதல் மற்றும் கடைசி ஆயிரம் வருஷங்களை மையப்படுத்துகிறது. மனுஷர் நிர்த்தூளிக்குச் செல்லத் துவங்கிய முதல் காலப்பகுதி (ஆதாமின் ஆயிர வருஷ நாள்); கிறிஸ்துவின் சீர்திருத்தும் திட்டத்தில் பயன்பெறும் வகையில் மனுக்குலம் “திரும்பும்” காலப்பகுதி (லூக் 12:38ன் இரவில் மூன்றாம் ஜாமம்); இந்த சங்கீதம் (லூக்கா மற்றும் அப்போஸ்தலர் நடபடிகள் வசனங்களுடன்) இந்த கடைசி ஆயிரம் வருஷங்கள் கிபி 1874ல் ஆரம்பிக்கிறது என்பதை உறுதிப்படுத்துகிறது.

@@@@@@@@@@@@@@@@@@@@@@@@@@@@@@@@

## 2பேதுரு 3ம் அதிகாரம்

1. பிரியமானவர்களே, இந்த இரண்டாம் நிருபத்தை இப்பொழுது உங்களுக்கு எழுதுகிறேன்.

2. பரிசுத்த தீர்க்கதரிசிகளால் முன் சொல்லப்பட்ட வார்த்தைகளையும், இரட்சகராயிருக்கிற கர்த்தருடைய அப்போஸ்தலராகிய எங்களுடைய கட்டளைகளையும் நீங்கள் நினைவு கூரும்படி இந்த நிருபங்களினால் உங்கள் உண்மையான மனதை நினைப்பூட்டி எழுப்புகிறேன்.

3. முதலாவது நீங்கள் அறிய வேண்டியது என்னவெனில்: கடைசிநாட்களில் பரியாசக்காரர் வந்து, தங்கள் சுய இச்சைகளின்படி நடந்து,

4. அவர் வருவார் என்று சொல்லுகிற வாக்குத்தத்தம் எங்கே ? பிதாக்கள் நித்திரையடைந்தபின்பு சகலமும் சிருஷ்டிப்பின் தோற்றமுதல் இருந்தவிதமாயிருக்கிறதே என்று சொல்லுவார்கள்.

பேதுரு இந்த அதிகாரத்தை எழுத ஆரம்பிக்கும் போதே, மிகத் தெளிவாகக் குறிப்பிடுகிறார்: தாம் எழுதுவது, தீர்க்கதரிசிகளிடமிருந்தும், இயேசு விடமிருந்தும், அவைகள் அப்போஸ்தலர்களுடைய வார்த்தைகளில் பிரதிபலிப்பதையும் குறிப்பிடுகிறார்.

இந்த அதிகாரத்தை எழுதும்போது, “ஆயிரம் வருஷங்கள்” என்பதை பிறகு குறிப்பிடப்போகிறார். இந்த விஷயத்தை அவர் பெற்றிருக்கும் இடம், 90ம் சங்கீதத்திலிருந்து மட்டுமே. வேறு எங்கும் இந்த “ஆயிரம் வருஷங்கள்” காணப்படுகிறதில்லை. பேதுரு அப்போஸ்தலன், அந்த தீர்க்கதரிசனத்தை நமக்கு ஞாபகமூட்டவே விரும்புகிறார். இதை, அவர் இயேசுவின் “நாளோடு” (அவருடைய 2ம் வருகையுடன்) இணைக்கிறார். இதற்கான மூல ஆதாரங்கள் பேதுருவுக்கு இரண்டு இடங்களிலிருந்து கிடைத்தது.

1. இயேசு தம் இரண்டாம் வருகையைப் பற்றி அப்போஸ்தலர்களிடம் பேசும்போது, “இரவு ஜாமம்” பற்றிக் குறிப்பிட்டார்
2. இந்த தீர்க்கதரிசன அம்சத்தை ஆயிரம் வருஷங்களுடன் இணைத்து 90ம் சங்கீதம் கூறுகிறது. பரிசுத்த ஆவியின் வல்லமையினால், பேதுருவின் புரிந்து கொள்ளுதல் பிரகாசமுற்று, இயேசுவும் 90ம் சங்கீதமும் ஏற்கனவே கற்பித்ததில் மேலும் ஆழமான பார்வையை நமக்கு அளிக்கிறார். தாம் சொல்லப் போகிற விஷயம் பரியாசத்திற்கு உள்ளாகப் போகிறது என்பதை பேதுரு நன்றாகவே அறிந்திருந்தார். ஏனெனில், தாம் சொல்லும் விஷயமாகிய “இயேசுவின் “நாள்” துவங்கும் பொழுது, மாம்சீகக் கண்களுக்குத் தெரியாது என்பது பேதுருவுக்குத் தெரியும்.

<p>5. பூர்வகாலத்தில் தேவனுடைய வார்த்தையினாலே வானங்களும், ஜலத்தினின்று தோன்றி ஜலத்தினாலே நிலைகொண்டிருக்கிற பூமியும் உண்டாயினவென்பதையும், 6. அப்பொழுது இருந்த உலகம் ஜலப்பிரளயத்தினாலே அழிந்ததென்பதையும் மனதார அறியாமலிருக்கிறார்கள்.</p>	<p>“இது இதுவரையிலும் பழைய பொல்லாத உலகமாகவே இருக்கிறது” என்று ஜனங்கள் சொல்வார்கள். நாம் வாழும் “நாள்” வழக்கத்திற்கு மாறாக இருந்தாலும், இப்பொழுதுள்ள உலகத்தின் தனித்தன்மையை புரிந்து கொள்வதில் மெத்தனமும் தயக்கமாயும் இருப்பார்கள்.</p> <p>குறிப்பு: 4ம் வசனத்தின்படி, பேதுருவின் உரையின் மைய நோக்கம், கிறிஸ்துவின் வருகையைப் (பிரசன்னத்தை) பற்றியது ஆகும். இயேசுவின் வருகையை “நிறைவேறித்தீருங் காலங்களுடன்” சமமாக்கி, பேதுரு அப்போஸ்தலன் முதலில் அப் 3ம் அதிகாரத்தில் உரை நிகழ்த்தினார். இது 90ம் சங்கீதத்தில் உள்ள பாடம் ஆகும்.</p> <p>“தேவனுடைய வார்த்தை” தான் சகலத்திற்கும் மூல ஆதாரம் என்பதை பேதுரு வலியுறுத்துகிறார். எம்மாவுக்குப் போகும் வழியில் இயேசுவின் போதனையும், 90ம் சங்கீதத்தின் முதல் இரு வசனங்களும் இதை நமக்கு நினைவூட்டுகின்றன. தீர்க்கதரிசனத்தினால் மட்டுமேயல்லாமல், மாம்சீக கண்களால் கிறிஸ்துவின் நாளை கண்டுணர முடியாது.</p> <p>இந்த வசனத்தில், பேதுரு நிழல் - பொருள் சம்பந்தத்தை நமது மனதில் நிலைநிறுத்த விரும்புகிறார். மத் 24:37-42ம் வசனங்களில் உள்ள இயேசுவின் வார்த்தைகளிலிருந்து பேதுரு இந்த சம்பந்தத்தை கற்றிருக்கலாம்.</p> <p>தீர்க்கதரிசன நிறைவேறுதல்களை அறியாமல் இருக்கும் நிலை ஒன்றும் புதியதல்ல என்பதை நாம் அறியவேண்டும் என்று பேதுரு விரும்புகிறார். நோவாவின் நாட்களில் இருந்ததைப் போன்றே, இயேசுவின் நாளிலும் இருக்கப்போகிறது. உலகம் அறியாமையில் இருக்கும்; ஆனால், பரிசுத்த வான்கள் அறிந்துணர்ந்து கொள்வார்கள்.</p>
--	--

7. இப்பொழுது இருக்கிற வானங்களும், பூமியும் அந்த வார்த்தை யினாலேயே அக்கினிக்கு இரையாக வைக்கப்பட்டு, தேவபக்தியில்லாதவர்கள் நியாயநீர்க்கப்பட்டு அழிந்துபோகும் நாள் வரைக்கும் காக்கப்பட்டிருக்கிறது.

இந்த ஒப்புமையை பேதுரு சொல்லும்போது, இயேசுவின் பிரசன்ன நாள் “அக்கினிக்கு (அழிவு) ஒத்த தன்மையுடையதாய் உள்ளதைக் காண்பிக்கிறார். இந்த நாளில் எவைகள் “எரிக்கப்படப் போகின்றன” என்பதை பிறகு வரும் வசனங்களில் சொல்லி இருக்கிறார். இது சொல்லர்த்தமான அக்கினியாக இருந்தால், பரியாசக்காரர்கள் கவனத்திற்குத் தப்பாது). ஆனால், மிக முக்கியமாக “நாள்” என்ற வார்த்தையை 7ம் வசனத்தில் உபயோகப்படுத்துகிறார். இந்த வார்த்தை அடுத்து வரும் பகுதிகளில் விரிவாக்குகிறார். இந்த சூழ்நிலையை (CONTEXT) உற்று நோக்க வேண்டும். “நாள்” என்ற வார்த்தை 7,8,10 மற்றும் 12ம் வசனங்களில் பார்க்கலாம். பேதுருவின் மனதிலிருந்த இந்த வார்த்தை, நாம் முதலில் 90ம் சங்கீதத்தில் படித்த “ஆயிரம் வருஷங்களுக்கு” சமமாய் இருந்த ஒன்றாகும்.

இங்கு, 7ம் வசனத்தில், பல பெயர்கள் உள்ள இந்த வார்த்தைக்கு ஒரு பெயரைக் கொடுக்கிறார்: நியாயத்தீர்ப்பின் நாள். எந்த சூழ்நிலையில் இந்த வார்த்தை உபயோகப்படுத்தப்பட்டுள்ளது என்ற தொடர்பை நாம் கண்டுபிடித்தால், 4ம் வசனத்தின் “அவர் வருவார்” என்பது நடந்தவுடன், “நியாயத்தீர்ப்பின் நாள்” ஆரம்பமாகியிருக்கிறது என்பதை பேதுரு கூறுகிறார். (“வந்திருக்குதலை” பரியாசக்காரர் இன்னும் அறியாமலிருக்கிறார்கள்).

8ம் வசனத்தை “நாள்” என்ற வார்த்தையை வேறொரு விதமாக உபயோகப்படுத்துகிறார். “ஒரு நாள்” என்பது ஆயிரம் வருஷங்கள் கொண்டது என்று 90ம் சங்கீதம் குறிப்பிடுவதில் பேதுரு நிலைப்பாடு கொண்டு, அதை நாம் கருத்தில் கொள்ளாமல் விட்டு விடக்கூடாது என்பதில் உறுதியாயிருக்கிறார். பேதுரு எழுதுகிறார் :



<p>8. பிரியானவர்களே, கர்த்தருக்கு ஒரு நாள் ஆயிரம் வருஷம் போலவும், ஆயிரம் வருஷம் ஒரு நாள் போலவும் இருக்கிறதென்கிற இந்த ஒரு காரியத்தை நீங்கள் அறியா திருக்க வேண்டாம்.</p> <p>9. தாமதிக்கிறார் என்று சிலர் எண்ணுகிறபடி, கர்த்தர் தமது வாக்குத்தத்தத்தைக் குறித்துத் தாமத மாயிராமல், ஒருவரும் கெட்டுப் போகாமல் எல்லாரும் மனந்திரும்ப வேண்டுமென்று விரும்பி, நம்மேல் நீடியபொறுமையுள்ளவராயிருக்கிறார்.</p>	<p>ஒரு காரியத்தை நீங்கள் அறியாதிருக்க வேண்டாம்". இந்த வார்த்தைகள் ஜாக்கிரதை உணர்வுடன் கூடிய முக்கியமான வார்த்தைகள். இதை நமது கவனத்தில் தக்க வைக்காமல் இருக்கக்கூடாது என்பது பேதுருவின் பிரதான நோக்கமாய் இருக்கிறது. இதை அவர் எங்கிருந்து பெற்றார்? வேதாகமத்தில் உள்ள ஒரே மூல ஆதாரம் 90ம் சங்கீதம் தான். இந்த சத்திய முத்தை அவர் ஒவ்வொரு தரமும் பிரயோகிக்கும் போது, "நாள்" என்று குறிப்பிடுகிறார். இதைத் தான் ஒரு இடத்தில் "நியாயத்தீர்ப்பின் நாள்" என்கிறார்.</p> <p>8ம் வசனத்துடன், 90ம் சங்கீதத்தை ஒப்புமை செய்யும் போது, இரு இடங்களிலுமுள்ள இணை மொழிகள் நம் கவனத்திற்கு சிறிதும் தப்பாது: பேதுரு: "கர்த்தருக்கு ஒரு நாள் என்பது ஆயிரம் வருஷங்கள்".</p> <p>மோசே: "உமது பார்வைக்கு ஆயிரம் வருஷம் நேற்றுக்கழிந்த நாள் போல இருக்கிறது".</p> <p>7ம்,8ம் வசனங்களின் ஆயிரம் வருஷங்கள் ஆரம்பித்தவுடன், பரிசுத்தவான்கள் மாம்சத்தில் இருந்தால், சிலர் தப்பான முடிவுகளுக்கு வருவது தவிர்க்க முடியாது. இது போன்ற தவறான முடிவுகளிலிருந்து பாதுகாக்கவே, பேதுரு 9ம் வசனத்தை எழுதுகிறார். 9ம் வசனத்தை பின்வருமாறு பகுத்து ஆராயலாம் :</p> <p>"சகோதரரே, கர்த்தராகிய கிறிஸ்து தமது காலக்கணக்கை மாற்றமாட்டார். நியாயத்தீர்ப்பு சரியான நாளில் ஆரம்பமாகும். தேவன் தமது வாக்குத்தத்தங்களைக் கடைபிடிக்கிறார் !</p>
--	---

<p>10. கர்த்தருடைய நாள் இரவிலே திருடன் வருகிறவிதமாய் வரும்; அப்பொழுது வானங்கள் மடமட என்று அகன்றுபோம்; பூதங்கள் வெந்து உருகிப்போம், பூமியும் அதிலுள்ள கிரியைகளும் எரிந்து அழிந்துபோம்”.</p>	<p>ஆனால், இந்த நாளின் துவக்கம் மனுஷ கண்களுக்குத் தெரியாததால். பிரசன்னத்தின் வாக்குத்தத்தம், ஆயிர வருஷ நியாயத்தீர்ப்பின் நாளின் துவக்கம் ஆகியவை இன்னும் நடக்கவில்லை என்பதாக, தேவன் தாமதமாக செயல்படுகிறார் என்று பலர் எண்ணுவார்கள். ஆனால், இது ஏற்கனவே நடந்துவிட்டிருந்தாலும், அவருடைய சபை முழுமை பெறுவதற்கான தேவ ஏற்பாடுகள் (ஏழாம் சபை காலம் முழுமையாக) இன்னும் நடைபெற்றுக்கொண்டிருக்கின்றன. அந்த நாள் ஏற்கனவே துவங்கியிருந்தாலும், நம்மிடத்தில் பொறுமையுள்ளவராய் நம் வளர்ச்சியில் நாம் உண்மையில் மென்மேலும் விசுவாசமுள்ளவர்களாய் இருப்பதற்காக, தேவன் அவசரப்படாமல் இருக்கிறார்.</p> <p>10ம் வசனத்தில், நமது தவறான புரிந்து கொள்ளுதலை எச்சரிக்கிறார் :</p> <p>“ஆனால், கர்த்தருடைய நாள் வந்திருக்கும்”.</p> <p>குறிப்பு: கிரேக்க மூலத்தில், “இனி வரும்” என்று இல்லை. “வந்திருக்கும்” என்று உள்ளது. இரண்டிற்கும் உள்ள வித்தியாசம் மிகப் பெரியது. சகோ. ரசல் தமது 2ம் வால்யூமில் இது குறித்து விவரித்திருக்கிறார். ஆனால், பலர் அதைப் பார்க்க தவறியுள்ளனர்.</p> <p>இவ்வாறாக, பேதுரு தம் கருத்தை மறுபடியும் தெரிவிக்கிறார் :</p> <p>“இதைக் குறித்து சிலர் பரியாசம் பண்ணினாலும், சபை இன்னும் முழுமை பெறாவிட்டாலும், அந்த நாள் வந்திருக்கும்” (பேதுரு அந்த “நாளுக்கு” கூடுதலாக ஒரு பெயரைத் தருகிறார்: “கர்த்தருடைய நாள்”. இயேசுவுக்கு கொடுக்கப்பட்ட பணியின் காலம் ஒரு ஆயிரம் வருஷங்கள்-கூடுதலாகவும் இல்லை. குறைவாகவும் இல்லை.</p>
--	---

இந்த ஆயிரம் வருஷ நாளைப் பற்றிய தன்மைகளை பேதுரு எப்படி விவரிக்கிறார் என்று பார்ப்போம் :

“அதில் மதங்கள் (வானங்கள்) மட மட என்று அகன்று போகும்”.

அதில் பெரும் உஷ்ணத்தின் காரணமாக (தர்க்கங்கள் மடமைக்கு வழிவகுத்து, உணர்ச்சிப் பூர்வமான நிலையில் புரிந்துணரும் தன்மை இழந்து) நடைமுறை வாழ்வின் நாளுக்குரிய கூறுகள் (பூதங்கள்) ஒழிக்கப்படும்.

அதில் சமுதாயமும் (“பூமி”), அதின் நோக்கங்களும் (கிரியைகள்) அழிக்கப்படுகின்றன (எரிந்து அழிந்து போகின்றன).

2பேதுருவின் “ஆயிரம் வருஷங்கள்” பற்றிய புரிந்து கொள்ளுதலை பெற்றுள்ளோம். இதைத் தொடர்ந்து, 90ம் சங்கீதத்தின் “இரவின் ஜாமமாகிய ஆயிரம் வருஷக் காலத்தைப் பற்றி பேதுரு குறிப்பிடுவதைக் காண்போம் :

**இதனுடைய முதல் பகுதி உபத்திரவம் ஆகும்.** “ஆயிரம் வருஷங்கள்” என்ற காலம் முழுமையாக சமாதான இராஜ்யம் என்று கற்பனை செய்தோமாகில், அது தவறு ஆகும். (வெளி 20ன் ஆயிரம் வருஷங்கள், 90ம் சங்கீதம் மற்றும்

2பேதுரு 3ன் ஆயிரம் வருஷங்களுக்குச் சமமானது என்பதை இது முன்கூட்டியே அனுமானிக்கிறது. இதைக் குறித்த விளக்கம் பிறகு வருகிறது). ஆனால், பேதுருவின் ஆயிரம் வருஷங்களும், 90ம் சங்கீதத்தின் இறுதி ஆயிரம் வருஷங்களும் ஒரே காலத்தையே குறிக்கிறது என்பது தெளிவாகிறது. இப்பொழுது நாம் அறிந்திருக்கிறபடி, இந்த காலம் இரு பகுதிகளைக் கொண்ட தாயிருக்கிறது :

13. அவருடைய வாக்குத்தத்தத்தின் படியே நீதி வாசமாயிருக்கும் புதிய வானங்களும் புதிய பூமியும் உண்டாகுமென்று காத்திருக்கிறோம்.

14. ஆகையால், பிரியமானவர்களே, இவைகள் வரக் காத்திருக்கிற நீங்கள் கறையற்றவர்களும் பிழையில்லாதவர்களும் சமாதானத்தோடே அவர் சந்நிதியில் காணப்படும்படி ஜாக்கிரதையாயிருங்கள்.

15. மேலும் நம்முடைய கர்த்தரின் நீடிய பொறுமையை இரட்சிப்பென்று எண்ணுங்கள்; நமக்குப் பிரியமான சகோதரனாகிய பவுலும் தனக்கு அருளப்பட்ட ஞானத்தினாலே இப்படியே உங்களுக்கு எழுதியிருக்கிறான்.

16. எல்லா நிருபங்களிலும் இவைகளைக் குறித்துப் பேசியிருக்கிறான்; அவன் சொன்னவைகளில் சில காரியங்கள் அறிகிறதற்கு அரிதாயிருக்கிறது; கல்லாதவர்களும் உறுதியில்லாதவர்களும் மற்ற வேதவாக்கியங்களைப் புரட்டுகிறதுபோலத் தங்களுக்குக் கேடு வரத்தக்கதாக இவைகளையும் புரட்டுகிறார்கள்.

17. ஆதலால் பிரியமானவர்களே, இவைகளை முன்னமே நீங்கள் அறிந்திருக்கிறபடியால், அக்கிரமக் காரருடைய வஞ்சகத்திலே நீங்கள் இழுப்புண்டு உங்கள் உறுதியிலிருந்து விலகி விழுந்து போகாதபடிக்கு எச்சரிக்கையாயிருந்து.

18. நம்முடைய கர்த்தரும் இரட்சகருமாகிய இயேசுகிறிஸ்துவின் கிருபையிலும் அவரை அறிகிற அறிவிலும் வளருங்கள். அவருக்கு இப்பொழுதும் என்றென்றைக்கும் மகிமையுண்டாவதாக. ஆமென்.

## 1. உபத்திரவம் 2. பிறகு சமாதானம்.

11 முதல் 18 வசனங்கள் நம்மை ஆயத்தம் பண்ணிக்கொள்ளும் விதத்தில் புத்திமதி கூறி, பேதுரு இந்த அதிகாரத்தை முடிக்கிறார். 90ம் சங்கீதத்துடன், தம்முடைய அப் 3ம் அதிகார பிரசங்கத்துடன், 13ம் வசனத்தில் குறிப்பிடுவது போல், புதிய வானங்களும் நீதி வாசமாயிருக்கும் புதிய பூமியும் நாம் எதிர்பார்ப்பது தான் இவையெல்லாவற்றின் பிரதான நோக்கமாய் இருக்கிறது. இந்த எதிர்பார்ப்பு எல்லாம், “அவருடைய வாக்குத்தத்தத்தின்படியே” வேதாகமத்தை அடிப்படையாகக் கொண்டது என்று பேதுரு கூறுகிறார்.

16ம் வசனத்தில், சிலர் வேதாகமத்தை புரட்டுகிறவர்களாயிருப்பார்கள் என்பதையும் பேதுரு நினைவூட்டுகிறார். ஆயிரம் வருஷங்கள் பற்றி நம்பாதவர்கள் நமக்குள் இருக்கிற காரணத்தினால், நம்மில் சிலர் அது பற்றிய செய்தியை புரட்டுகிறார்கள். ஆகவே தான், 90ம் சங்கீதம், 2பேதுரு 3ம் அதிகாரம், மற்றும் வெளி 20ம் அதிகாரம் ஆகியவற்றுக்கு இடையே உள்ள தொடர்பு பற்றி விளக்கமளிப்பது இன்றியமையாததாகிறது. இந்த மூன்று பகுதிகளிலும் இருக்கிற சகல கூறுகளுக்கும் பதிலளிக்க நாம் இயலாமலோ அல்லது அசட்டையாய் புறக்கணித்தாலோ, நாம் வேதத்தை புரட்டுகிறவர்களாகிறோம்.

## “நாள்” பற்றிய சூழ்நிலை தழுவிய பார்வை

பேதுரு அப்போஸ்தலன் “நாள்” என்ற வார்த்தையை பல வசனங்களில் பரவலாக உபயோகப்படுத்தியுள்ள காரணத்தினால், அவருடைய எண்ணத்தின் தொடர்பை நாம் கவனிக்கத் தவறுவதற்கான சந்தர்ப்பம் எளிதாகிறது. பேதுரு நான்கு இடங்களில் உபயோகப்படுத்தியுள்ள “நாள்” என்ற வார்த்தையைப் பற்றிய பார்வையை பின்வருமாறு பார்ப்போம் :

1. 7ம் வசனத்தில் “நாள்” என்ற வார்த்தையை முதன் முதலாக அறிமுகப்படுத்தும் போது, அது “இரண்டு” காரியங்களை செயல்படுத்தப் போவதாக பேதுரு தெரிவிக்கிறார் :
  - a) மதங்கள் மற்றும் சமூக பழைய ஒழுங்குமுறைகளை அழிக்கிறது.
  - b) ஒவ்வொரு தனி மனித நியாயத்தீர்ப்பை நடத்தி, விடாப்பிடியாக அவபக்தியாக இருக்கும் மனுஷர்களை இறுதியாக அழிக்கிறது. (இரண்டாம் மரணம்).
2. 7ம் வசனத்தில் அவர் குறிப்பிட்ட “நாளின்” அளவை 8ம் வசனத்தில் சொல்கிறார். அந்த “நாள்” ஆயிரம் வருஷங்கள் கொண்டது என்று தெரிவிக்கிறார். அந்த “நாள்” துவங்கும் பொழுது, சபை இன்னும் இருக்கும் என்பதை வசனம் 9ல் குறிப்பிடுகிறார்.
3. புதிய ஒழுங்குகள் செயல்படுவதற்கு ஏதுவாக பழைய ஒழுங்குகளை அறவே அகற்ற, “இந்த நாள் வந்திருக்கும்” (சபை இங்கு இன்னும் இருக்கும் போதே) என்பதை 10ம் வசனத்தில் பேதுரு வலியுறுத்திச் சொல்கிறார். (இவையனைத்தும் வெளி 20:11ல் சுருக்கமாகச் சொல்லப்படுகிறது).
4. சபை “மிகுந்த ஆவலோடே” காத்திருக்க வேண்டும் என்றும் (ஏனெனில் அது கண்ணுக்குத் தெரியாது), “சீக்கிரமாய்” அந்த “நாள்” வர எதிர்பார்த்திருக்க வேண்டும் என்பதையும் சொல்கிறார். இங்கு, 12ம் வசனத்தில், அந்த நாளுக்கு கூடுதலாக ஒரு பெயரைக் கொடுக்கிறார் “**தேவனுடைய நாள்**”. மறுபடியும் தன் கருத்தை சொல்கிறார்: அந்த நாள் ஆரம்பித்திருக்குதலினாலேயே, உபத்திரவங்கள் மிகுதியாயிருக்கும். (வானங்கள் வெந்து அழிந்து, பூதங்கள் எரிந்து உருகிப்போகும்). உபத்திரவம் ஆயிர வருஷ நாளுக்கு முன் நடப்பதில்லை. ஆயிர வருஷ நாளில் நடக்கிறது.

@@@@@@@@@@@@@@@@@@@@

## வெளி 20ம் அதிகாரம்

“ஆயிரம் வருஷங்கள்” பற்றி வேதாகமத்தில் குறிக்கப்படும் மூன்று இடங்களில் வெளி 20ம் அதிகாரத்தைப் படிப்பதற்கு முன், 90ம் சங்கீதத்தையும் 2பேதுரு 3ம் அதிகாரத்தையும் கவனத்தில் கொள்வது அவசியம். நாம் முன்பு பார்த்த வண்ணமாக, இந்த இரண்டு அதிகாரங்களும், வெளிப்படுத்தல் ஆகமத்திலுள்ளது போல அடையாள மொழியில் இல்லாமல், நமக்கு தெளிவான மொழி நடையில் மிக அதிக அளவில் விஷயங்களைக் கொடுத்துள்ளன. இவற்றை முதலில் படிக்காமல், வெளி 20ம் அதிகாரத்தைப் படிப்பது நமக்கு குறைவான நிலையை உண்டாக்கி, ஆயிர வருஷ நாள் குறித்த விளக்க உரைகள் நம்மில் பலரை தவறான யுகங்களுக்கு வழி வகுத்துவிடும். வெளி 20ம் அதிகாரம் “ஆயிரம் வருஷங்கள்” பற்றி பெரும் கேள்விகளை உள்ளடக்கியதாக இருக்கிறது :

1. சாத்தான் எப்பொழுது கட்டப்படுகிறான் ?
2. இயேசு எப்பொழுது ஆட்சி செய்கிறார் ?
3. “திரைக்கு அப்பால்” எல்லோரும் சென்ற பிறகு தான் சபை ஆட்சி செய்யுமா ? (சபை முழு ஆயிரம் வருஷங்கள் ஆட்சி செய்யுமா ?)
4. மத்தியஸ்தம் பண்ணும் காலம் ஆயிரம் வருஷங்களா ?

ஆயிர வருஷங்கள் எப்பொழுது ஆரம்பிக்கிறது என்பதை நாம் அறிந்து கொண்டால் மட்டுமே, மேற்குறிப்பிட்ட கேள்விகளுக்கு பதில் கிடைக்கும். இல்லையென்றால் பதில் சாத்தியமில்லை.

வெளிப்படுத்தல் ஆகமத்தின் “ஆயிரம் வருஷங்கள்” கிபி 1874ம் வருஷத்தில் ஆரம்பமாகவில்லை என்று சொல்பவர்களுக்கு ஒரு கேள்வி கேட்கப்படுகிறது! இந்த “ஆயிரம் வருஷங்களும்” மோசேயினாலும் பேதுருவினாலும் சொல்லப்பட்ட ஆயிரம் வருஷங்களும் ஒன்று இல்லை என்று அவர்கள் கூறினால், அதற்கு வேதாகமத்தில் தெளிவான சாட்சியம் கண்டிப்பாக இருக்க வேண்டும். மோசேயினாலாலும், பேதுருவினாலும் அழைக்கப்பட்ட “ஆயிரம் வருஷங்கள்” பற்றி, நாம் தெளிவாகக் கற்பிக்கப்பட்டுள்ள நிலையில், மூன்றாவதாகவும், கடைசியாகவும் வெளி 20ம் அதிகாரத்தில் குறிக்கப்பட்டுள்ள “ஆயிரம் வருஷங்கள்” முன்பு குறிக்கப்பட்டிருக்கும் “ஆயிரம் வருஷங்களை” குறிக்கவில்லை என்றும், இது வேறு என்று நாம் எப்படிச் சொல்ல முடியும் ? இதற்கு வேதாகமத்தில் வலுவான சாட்சியம் ஏதும் இல்லை !

மோசேயினாலும், பேதுருவினாலும் கற்பிக்கப்பட்ட ஆயிரம் வருஷங்களும், வெளிப்படுத்தல் ஆகமத்தின் ஆயிரம் வருஷங்களும் ஒன்று தான் என்பதற்கான உள்ளார்ந்த சாட்சியம் மறைமுகமாக வெளி 20ம் அதிகாரத்திலேயே உள்ளது. இந்த சாட்சியம் எளிதாக கவனத்தை ஈர்ப்பதில்லை.

இதைப் பற்றி நாம் யோசிக்கும் போது, வெளிப்படுத்தல் ஆகமத்தில் குறிக்கப்பட்டுள்ள மற்ற எல்லா காலப்பகுதிகளும் அடையாள பாதையிலேயே உள்ளன. இலக்கத்தை தொடர்ந்து சொல்லர்த்தமான வார்த்தை காணப்படுகிறதில்லை. கீழ்க்கண்ட உதாரணங்களைப் பார்க்கலாம் :

1. வெளி 2:10ல், 10 நாட்கள் என்பது 10 வருஷங்கள்.
2. வெளி 9:5,10ல், 5 மாதங்கள் என்பது, 5 முப்பது வருஷ காலப்பகுதிகள் (150 வருஷங்கள்).
3. வெளி 11:2ல், 42 மாதங்கள் என்பது 42 முப்பது வருஷ காலப்பகுதிகள் (1260 வருஷங்கள்).
4. வெளி 11:3ல், 1260 நாட்கள் என்பது, 1260 வருஷங்கள்.
5. வெளி 11:9ல், 3½ நாட்கள் என்பது, 3½ வருஷங்கள்.
6. வெளி 13:5ல், 42 மாதங்கள் என்பது, 42 முப்பது வருஷ காலப்பகுதிகள் (1260 வருஷங்கள்).

வெளி 20ம் அதிகாரத்தில் மட்டும், அடையாள பாதையில் சொல்லப்படாமல், ஆயிரம் வருஷங்கள் என்று இலக்கத்தைத் தொடர்ந்து சொல்லர்த்தமான வார்த்தை சொல்லப்படுகிறது. ஆயிரம் “நாட்கள்” என்று ஏன் குறிக்கப்படவில்லை ? இந்த விதிவிலக்குக்கு விளக்கம் அவசியம் தேவைப்படுகிறது .

90ம் சங்கீதத்தையும், 2பேதுரு 3ம் அதிகாரத்தையும் படித்த பிறகு, வெளிப்படுத்தல் 20ன் விதிவிலக்குக்குரிய பதில் ஏற்கும் விதத்தில் நமக்குக் கிடைக்கிறது. சங்கீதத்திலும், பேதுருவின் நிருபத்திலும் “வருஷங்கள்” என்று குறிக்கப்படாமல் இருந்தால், அவர்களுடைய வசனங்கள் தெளிவற்ற நிலையில் இருந்திருக்கும். ஆனால், மோசேயும் பேதுருவும் அடையாள பாதையை உபயோகப்படுத்தாமல், எந்த தவறான அநுமானத்திற்கும் இடங்கொடுக்காமல் நேரிடையான சொல்லர்த்தத்தில் தெளிவாக எழுதியிருக்கின்றனர். சிருஷ்டிப்பின் ஏழாவது நாளின் காலக்கணக்கை நாம் சரியாக புரிந்து கொள்ளவேண்டும் என்று நினைத்திருந்தனர். வெளிப்படுத்தல் ஆகமத்தின், மற்றெல்லா இடங்களிலும் அடையாள பாதையை உபயோகப்படுத்தியதற்கு மாறாக, வெளி 20ல் “ஆயிரம் வருஷங்கள்” என்றே (ஆயிரம் நாட்கள் என்று எழுதாமல்) நேரிடையாகவே சொல்லப்பட்டிருக்கிறது.

இதற்கான காரணம் என்னவெனில், மோசேயினாலும் பேதுருவினாலும் சொல்லப்பட்டவற்றையே இதுவும் குறிக்கிறது என்பதை நாம் அறிந்து கொள்ளவேண்டும் என்றே வெளிப்படுத்தல் ஆகமத்தில் குறிக்கப்பட்டுள்ளது.

90ம் சங்கீதம் மற்றும் 2பேதுரு 3ம் அதிகாரத்தின் ஆயிரம் வருஷங்களைப் போலவே, வெளிப்படுத்தலின் ஆயிரம் வருஷங்கள், கிபி 1874ல் ஆரம்பித்ததற்கு இந்த உள்ளார்ந்த சாட்சியம் தெளிவுபடுத்துகிறது.

### வெளி 20ம் அதிகாரத்தின் கட்டமைப்பு

<p>வெளி 20</p> <p>1. ஒரு தூதன் பாதாளத்தின் திறவுகோலையும், பெரிய சங்கிலியையும் தன் கையிலே பிடித்துக் கொண்டு வானத்திலிருந்திறங்கி வரக்கண்டேன்.</p> <p>2. பிசாசென்றும் சாத்தானென்றும் சொல்லப்பட்ட பழைய பாம்பாகிய வலுசர்ப்பத்தை அவன் பிடித்து, அதை ஆயிரம் வருஷமளவுங் கட்டிவைத்து, அந்த ஆயிரம் வருஷம் நிறைவேறும் வரைக்கும் அது ஜனங்களை மோசம் போக்காதபடிக்கு அதைப் பாதாளத்திலே தள்ளியடைத்து, அதின் மேல் முத்திரை போட்டான்.</p> <p>3. அதற்குப் பின்பு அது கொஞ்சக்காலம் விடுதலையாக வேண்டும்.</p> <p>4. அன்றியும், நான் சிங்காசனங்களைக் கண்டேன்; அவைகளின் மேல் உட்கார்ந்தார்கள்; நியாயத்தீர்ப்புக் கொடுக்கும்படி அவர்களுக்கு அதிகாரம் அளிக்கப்பட்டது. இயேசுவைப்பற்றிய சாட்சியினிமித்தமும் தேவனுடைய வசனத்தினிமித்தமும் சிரச்சேதம் பண்ணப்பட்டவர்களுடைய ஆத்துமாக் களையும், மிருகத்தையாவது அதின்</p>	<p>இந்த அதிகாரத்தில் “கண்டேன்” என்ற வார்த்தை 4 இடங்களில் வருகின்றன. இது ஒவ்வொரு காட்சியும் ஆரம்பிக்கும் போது யோவான் நம் கவனத்தை ஈர்ப்பதற்காக உபயோகப்படுத்தும் வார்த்தையாகும். (ஆனால், 4ம் வசனத்தில் “நான் கண்டேன்” என்ற சொற்றொடர் போலி ஆகும்)</p> <p>யோவான் கீழ்க்கண்டவற்றை நமக்குக் காண்பிக்கிறார் :</p> <ul style="list-style-type: none"> <li>• 1-3 வசனங்கள் முழுமையான ஒரு காட்சியை விவரிக்கிறது;</li> <li>• 4-10 வசனங்கள் மற்றுமொரு காட்சியை விவரிக்கிறது;</li> <li>• 11ம் வசனம், ஒரு முக்கியமான விளக்கத்தை அளிக்க, தனித்து நிற்கிறது. இருப்பினும், இதைத் தொடர்ந்து வரும் வசனங்களுக்குப் பிரிக்க இயலாதபடி இணைப்பாக உள்ளது.</li> </ul>
---	---



சொருபத்தையாவது வணங்காமலும், தங்கள் நெற்றியிலும் தங்கள் கையிலும் அதின் முத்திரையைத் தரித்துக் கொள்ளாமலும் இருந்தவர்களையும் கண்டேன். அவர்கள் உயிர்த்துக் கிறிஸ்துவுடனே கூட ஆயிரம் வருஷம் அரசாண்டார்கள்.

5. மரணமடைந்த மற்றவர்கள் அந்த ஆயிரம் வருஷம் முடியுமளவும் உயிரடைய வில்லை. இதுவே முதலாம் உயிர்த்தெழுதல்.

6. முதலாம் உயிர்த்தெழுதலுக்குப் பங்குள்ளவன் பாக்கியவானும் பரிசுத்த வானுமாயிருக்கிறான்; இவர்கள் மேல் இரண்டாம் மரணத்திற்கு அதிகார மில்லை; இவர்கள் தேவனுக்கும் கிறிஸ்துவுக்கும் முன்பாக ஆசாரிய ராயிருந்து, அவரோடே கூட ஆயிரம் வருஷம் அரசாளுவார்கள்.

7. அந்த ஆயிரம் வருஷம் முடியும்போது, சாத்தான் தன் காவலிலிருந்து விடுதலையாகி,

8. பூமியின் நான்கு திசைகளிலுமுள்ள ஜாதிகளாகிய கோகையும், மாகோ கையும் மோசம் போக்கும்படிக்கும், அவர்களை யுத்தத்திற்குக் கூட்டிக் கொள்ளும்படிக்கும் புறப்படுவான்; அவர்களுடைய தொகை கடற்கரை மணலத்தனையாயிருக்கும்.

9. அவர்கள் பூமியெங்கும் பரம்பி, பரிசுத்தவான்களுடைய பானையத் தையும், பிரியமான நகரத்தையும் வளைந்து கொண்டார்கள். அப்பொழுது தேவனால் வானத்திலிருந்து அக்கினி இறங்கி, அவர்களைப் பட்சித்துப் போட்டது.

- 12-15 வசனங்கள் தனிப்பட்டவர்களின் நியாயத்தீர்ப்புக் (மத்தியஸ்தம்) காட்சி இறுதியாக விவரிக்கப்படுகிறது.

கடைசி இரண்டு பகுதிகளில் “ஆயிரம் வருஷங்கள்” குறிக்கப்படவில்லை என்பதைக் கவனிக்கவும்; ஏனெனில், இறுதியிலுள்ள இரண்டு பகுதிகளும் ஆயிரம் வருஷங்களுக்கு நீடிப்பதில்லை !

11ம் வசனம் கிபி 1874ல் துவங்கி தனிப்பட்டவர்களின் நியாயத்தீர்ப்பு ஆரம்பிக்கும் வரையுள்ள காலத்தை விவரிக்கிறது. பழைய வானங்களும் பழைய பூமியும் “அகற்றப்படும் வரையில்” தனிப்பட்டவர்களின் நியாயத்தீர்ப்பு நடைபெற முடியாது. ஏனெனில், பழைய ஒழுங்கு முறைமைகள் தனிப்பட்டவர்களை ஏமாற்ற வல்லவை. ஆயிர வருஷ யுக நியாயத்தீர்ப்பு எவ்வித ஏமாற்றுதலுக்கும் இடங் கொடுக்காது.

<p>10. மேலும் அவர்களை மோசம்போக்கின பிசாசானவன், மிருகமும் கள்ளத் தீர்க்கதரிசியுமிருக்கிற இடமாகிய அக்கினியும் கந்தகமுமான கடலிலே தள்ளப்பட்டான். அவர்கள் இரவும் பகலும் சதாகாலங்களிலும் வாதிக்கப் படுவார்கள்.</p> <p>11. பின்பு, நான் பெரிய வெள்ளைச் சிங்காசனத்தையும் அதின்மேல் வீற்றிருக்கிறவரையும் கண்டேன்; அவருடைய சமூகத்திலிருந்து பூமியும் வானமும் அகன்று போயின; அவைகளுக்கு இடங்காணப்பட வில்லை.</p> <p>12. மரித்தோராகிய சிறியோரையும் பெரியோரையும் தேவனுக்கு முன்பாக நிற்கக்கண்டேன்; அப்பொழுது புஸ்தகங்கள் திறக்கப்பட்டன; ஜீவ புஸ்தகம் என்னும் வேறொரு புஸ்தகமும் திறக்கப்பட்டது; அப்பொழுது அந்த புஸ்தகங்களில் எழுதப்பட்டவைகளின் படியே மரித்தோர் தங்கள் தங்கள் கிரியைகளுக்குத்தக்கதாக நியாயத்தீர்ப்படைந்தார்கள்.</p> <p>13. சமுத்திரம் தன்னிலுள்ள மரித்தோரை ஒப்புவித்தது; மரணமும் பாதாளமும் தங்களிலுள்ள மரித்தோரை ஒப்பு வித்தன. யாவரும் தங்கள் தங்கள் கிரியைகளின்படியே நியாயத்தீர்ப்படைந்தார்கள்.</p> <p>14. அப்பொழுது மரணமும் பாதாளமும் அக்கினிக்கடலிலே தள்ளப்பட்டன. இது இரண்டாம் மரணம்.</p> <p>15. ஜீவபுஸ்தகத்திலே எழுதப்பட்ட வணாகக் காணப்படாதவனெவனோ அவன் அக்கினிக் கடலிலே தள்ளப்பட்டான்.</p>	<p>12-15 வசனங்கள் மத்தியஸ்தம் பண்ணும் (தனிப்பட்டவர்களின் நியாயத்தீர்ப்பு) காலக் கட்டத்தை விவரிக்கிறது. இங்கு “ஆயிரம் வருஷங்கள்” பற்றி ஏதும் குறிக்கப்படாத திலிருந்து, இந்தக் காலப்பகுதி ஆயிரம் வருஷங்களைக் கொண்டதில்லை என்பது தெளிவாகிறது. மேலும், 11ம் வசனம், ஆயிர வருஷ யுகத்தின் துவக்க காலப்பகுதியை விவரிப்பதையே உள்ளடக்கியதாய் இருக்கிறது. இது, 2பேதுரு 3ல் சொல்லப் படுவதற்கு இணக்கமாய் இருக்கிறது அல்லவா? பேதுரு மேலும் கூறுகையில், வானங்களும் பூமியும் அகற்றப்படும் உபத்திரவங்கள் நமது கர்த்தரின் “ஆயிர வருஷ நாளில்” நடப்பதாகத் தெரிவிக்கிறார். இது ஆயிர வருஷ நாளின் முற்பகுதியில் நடக்கிறது.</p> <p>வெளிப்படுத்தலின் ஆயிரம் வருஷங்கள் பேதுருவின் ஆயிரம் வருஷங்களுக்கு முற்றிலும் ஒத்ததாக இருக்கிறதைப் பார்க்கிறோம். அவை இரண்டும் அந்தக் காலப்பகுதியை “அழிவு” சம்பந்தப்பட்டதாகவும், அதற்குப் பிறகு “தனிப்பட்டவர்களின் நியாயத்தீர்ப்பு” சம்பந்தப்பட்டதாகவும் பிரிக்கிறது. ஆகவே, பேதுரு நிரூபமும் வெளிப்படுத்தல் ஆகமும் ஒரே ஆயிரம் வருஷங்களைப் பற்றியே பேசுகின்றன.</p>
---	--

**ஆயிரம் வருஷங்களாக நீடிக்கும் இரண்டு காட்சிகளைப் பற்றிய  
ஒரு பார்வை**

<p>1. ஒரு தூதன் பாதாளத்தின் திறவுகோலையும், பெரிய சங்கிலியையும் தன் கையிலே பிடித்துக் கொண்டு வானத்திலிருந்திறங்கி வரக்கண்டேன்.</p> <p>2. பிசாசென்றும் சாத்தானென்றும் சொல்லப்பட்ட பழைய பாம்பாகிய வலுசர்ப்பத்தை அவன் பிடித்து, அதை ஆயிரம் வருஷமளவுங் கட்டிவைத்து, அந்த ஆயிரம் வருஷம் நிறைவேறும் வரைக்கும் அது ஜனங்களை மோசம் போக்காதபடிக்கு அதைப் பாதாளத்திலே தள்ளியடைத்து, அதின் மேல் முத்திரை போட்டான்.</p> <p>3. அதற்குப் பின்பு அது கொஞ்சக்காலம் விடுதலையாக வேண்டும்.</p>	<p>முழுமையான ஆயிரம்வருஷங்கள் அடங்கிய முதல் காட்சியை 1-3 வசனங்களில் பார்க்கிறோம். இங்கு இந்த வசனங்கள் ஆயிரம் வருஷங்களுக்கு அப்பாலும் (தாண்டியும்) செல்வதை நாம் உடனடியாக கவனிக்க முடிகிறது. “ஆயிரம் வருஷங்கள்” முடிந்த பிறகு, “கொஞ்சக் காலம்” என்று நாம் வழக்கமாகக் குறிப்பிடும் காலப்பகுதியைப் பார்க்கிறோம்.</p> <p>90ம் சங்கீதம், லூக் 12:38, அப் 3:20,21 மற்றும் 2பேதுரு 3ம் அதிகாரம் ஆகியவற்றை ஒப்பிட்டுப் பார்க்கையில், இந்த காட்சி, இயேசுவின் வருகையில் ஆரம்பிக்கிறது. (கிபி 1874ம் சம்பவம்).</p> <p>இங்குள்ள பிரச்சினை என்னவென்றால், 2 மற்றும் 3ம் வசனங்களின் ஆயிரம் வருஷங்களுக்குள் இயேசுவின் வருகை நடந்தது என்பது, தெளிவான வார்த்தை நடையில் இருக்கவில்லை. ஆனால், இயேசுவின் வருகை ஏதோ ஒரு ஆயிரம் வருஷங்களின் துவக்கத்தில் நடக்கிறது என்பது நிச்சியமாகத் தெரிகிறது ஏனெனில், இயேசுவும் (லூக்12) பேதுருவும் அப்படியே சொன்னார்கள்.</p> <p>சாத்தான் கட்டப்படுவது குறித்த தங்கள் கருத்துக்கு பாதகம் ஏற்படுகிற காரணத்தினால், பேதுரு பேசிய ஆயிரம் வருஷங்கள் இது தான் என்பதை ஏற்றுக்கொள்வதில் பலர் தயங்குகிறார்கள்.</p>
---	--

	<p>அறிவுப்பூர்வமாகவும், வேதாகமத்தின் அடிப்படையிலும், சாத்தான் கட்டப்படுவது பற்றிய கேள்விகளுக்கான விளக்கத்தை நாம் காண வேண்டியது தேவையாயிருக்கிறது. மோசே போன்ற பெரிய தீர்க்கதரிசியும், பிரதான அப்போஸ்தலரில் ஒருவரான பேதுருவும் கூறிய ஆயிரம் வருஷங்களுக்கான பின்னணியில் ஒரு விளக்கத்தை கண்டுபிடிக்க முயற்சிக்கலாம். மோசே யினாலும் பேதுருவினாலும் ஸ்தாபிக்கப்பட்ட காலக் கட்டமைப்பிற்குள் சாத்தான் கட்டப்படுவது எப்படி பொருத்தி வைக்க முடியும் என்று யோவான் நமக்கு பாடம் கற்பிக்க முயலவில்லை. சாத்தான் கட்டப்படுவதை எப்படி உள்சேர்க்க வேண்டும் என்பதற்காக மோசே மற்றும் பேதுருவின் காலக்கட்டமைப்பை மாற்றுவதற்காகவும் அல்ல !</p>
--	---

### சாத்தான் கட்டப்படுதல்

நமது பாடம் சாத்தான் கட்டப்படுவது குறித்து அல்ல. ஆனால், வெளி 20:1-3ம் வசனங்கள் அவன் கட்டப்படுவதை ஆயிரம் வருஷங்களோடு பிரிக்க முடியாதபடி இணைக்கிறது. சாத்தான் கட்டப்படுவது பற்றிய பாடத்தை ஆராயாமல், மேற்கொண்டு செல்லமுடியாதபடிக்கு இது உள்ளது. சாத்தான் கட்டப்படுவது குறித்து சுருக்கமாக பின்வருமாறு ஆராயலாம் :

ஆயிர வருஷ யுகம் பற்றி நமக்குக் கொடுக்கப்பட்டிருக்கும் இரண்டு காட்சிகளை (1-3 வசனங்கள், மற்றும் 4-10 வசனங்கள்) பின்வருமாறு சுருக்கமாக கூறலாம் :

1. ஜனங்களை ஏமாற்றி சீராக்கப்படும் பணிக்கு பாதிப்பு ஏற்படாமல் இருப்பதற்காக, தீமையை கட்டுபடுத்தும் கண்ணோட்டத்தில், முழுமையான ஆயிரம் வருஷங்கள் பற்றிய காட்சியை 1-3 வசனங்கள் வர்ணிக்கின்றன.

2. 4-10ம் வசனங்களில், “பழைய தீமை ஆட்சியை அகற்றிப்போட்டால், என்ன நடக்கும்” என்ற கேள்விக்கு பதில் கிடைக்கிறது :

பதில் : கிறிஸ்துவும் அவருடைய பரிசுத்தவான்களும்.

மேற்குறிப்பிட்ட ஆயிர வருஷ யுகம் பற்றிய இரண்டு பார்வைகளும், இறுதியில் “கொஞ்சக் காலம்” குறித்த விளக்கத்துடன் முடிவுறுகிறது. அப்பொழுது, ஏமாற்றும் கடைசி சோதனையாக தீமை திரும்பவும் காட்சி அளித்து ஜனங்களிடத்தில் செயல்படுகிறது. இந்த ஏமாற்றும் வேலை, ஆயிர வருஷ யுகத்தின் சோதனையாக செயல்படுகிறதில்லை.

பழைய உலகத்தின் கறைபடிந்த ஒழுங்குமுறைமைகள் அகற்றப்படுவது ஆயிர வருஷ யுகத்தில் நடைபெறுகிறது என்று பேதுரு வெளிப்படையாகத் தெரிவிக்கிறார். ஆனால் இது, ஆயிர வருஷ யுகத்தின் ஆரம்பத்தில் சாத்தான் கட்டப்படுகிறான் என்ற அர்த்தத்தைக் கொடுப்பதாகவா உள்ளது ? இல்லை. ஒன்றை மட்டும் ஞாபகத்தில் இருத்திக் கொள்ள வேண்டும்: “பழைய ஒழுங்கு முறைமைகள் அகன்று போவது” என்ற செயல்பாடு நடைபெற கால அவகாசம் தேவைப்படுகிறது. இது “தனிப்பட்டவர்களின் நியாயத்தீர்ப்பு” நடைபெறுவதற்கு முன் உள்ள காலப்பகுதி ஆகும்.

1-3 வசனங்கள் என்ன பிரதிபலிக்கின்றன ? “சாத்தான் கட்டப்படுதல்” என்பதை நாம் எப்பொழுதும் எளிதாக எடுத்துக் கொள்கிறோம். ஆனால், இந்த வசனங்கள், வெறுமனே “கட்டப்படுதல்” என்றில்லாமல், அது ஐந்து படிகளைக் கொண்ட செயல்பாடாக உள்ளது என்பதை இந்த வசனங்கள் தெரிவிக்கின்றன.

1. பிடித்துக் கொள்ளுதல்,
2. கட்டுதல்,
3. பாதாளத்தில் தள்ளுதல்,
4. கதவை அடைத்தல்,
5. கதவுக்கு முத்திரை போடுதல்.

அவனுடைய ஏமாற்றும் வல்லமை முத்திரை போடும் வரையிலும் அகலவில்லை என்பது சந்தேகத்திற்கிடமின்றி தெரிகிறது. 2ம் வசனம் முழு சம்பவத்தையும் “ஆயிர வருஷமளவும் கட்டிவைத்து” என்று சுருக்கமாக சொல்வதால், “கட்டப்படுதல்” என்ற சொல்லை நாம் பிரயோகிக்கும் விதத்தில் எளிதாக எடுத்துக் கொள்கிறோம்.

முழு காலப்பகுதியிலும் அவன் முழுமையாக கட்டப்படுவான் என்ற அர்த்தத்தில் விளங்கிக் கொள்வதிலிருந்து பேதுரு நம்மை தடை பண்ணுகிறார். இது பொருத்தமாக இல்லை. ஆயிர வருஷங்களின் யுகம் துவங்கும் பொழுது, தீமை தடுக்கப்படும் காலம் ஆரம்பிக்கிறது என்பதையே பேதுரு உணர்த்துகிறார்.

ஞாபகத்தில் கொள்ள வேண்டியது :

இயேசுவின் வருகை ஆயிர வருஷங்களின் ஆரம்பத்தில் நடந்தது. ஆகவே, “கட்டப்படுதல்” (வசனம் 2ல் “ஆயிரம் வருஷங்கள்” என்பது போல குறிக்கப்பட்டுள்ளது) என்பது, கிபி 1874ம் வருஷத்திலேயே உடனடியாக சாத்தான் கட்டப்பட்டான் என்ற முடிவுக்கு வராதபட்சத்தில், இது படிப்படியாக நடக்கக்கூடியது ஆகும் என்பது தெளிவாகிறது. கிபி 1874ம் வருஷத்தில் சாத்தான் கட்டப்பட்டான் என்பதும் மற்ற தீர்க்கதரிசனங்களுக்கு (2தெச 2:9) இணக்கமாக இல்லை. எல்லா வேத மாணவர்களின் கருத்தும் இதுவே.

### சாத்தான் கட்டப்படுதல் குறித்த விரிவான பார்வை

வெளி 20ம் அதிகாரத்தின் “சாத்தான்” பற்றிய விஷயத்தை நுணுக்கமாக ஆராய்ந்தால், “அவன் கட்டப்படுதல்” சம்பந்தமான சில சந்தேகங்களுக்கு பதில் பெறுவதற்கு உதவியாயிருக்கும்.

“பலவான்” கட்டப்படுதல் பற்றிய இயேசுவின் உவமை, சாத்தான் அல்லது பிசாசு என்று நாம் அழைக்கும் ஆவியை முழுவதுமாக தடை பண்ணும் விஷயத்தைக் குறித்தே உள்ளது என்று நிச்சயமாக சொல்லலாம். மத்தியஸ்தம் பண்ண ஆரம்பிக்கும் பொழுது, இந்த சம்பவம் நடக்கும் என்று இந்த உவமைகளில் ஏதும் இல்லை.

ஆனால், வெளி 20ன் “சாத்தான்” பற்றிப் படிக்கும் போது, அவனுடைய உண்மை அடையாளத்தை அறிய ஈர்க்கப்படுகிறோம். வெளிப்படுத்தல் ஆகமத்தில் மற்ற வசனங்களை ஒப்பிடும்போது, இந்த சாத்தான் கட்டப்படுதல் என்பது, சொல்லர்த்தமான சுயமான பிசாசை கட்டுப்படுத்துவதாக அர்த்தம் இல்லை.

வெளி 20ன் “பிசாசு” மற்றும் “சாத்தான்” என்ற வார்த்தைகள் சிவில் அதிகாரத்தை அடையாளப்படுத்துவதாக உள்ளன. சொல்லர்த்தமான பிசாசினால் கையாளப்படும் பல்வேறு விஷயங்களில் சிவில் அதிகாரமும் ஒன்றாகும். இது நிரூபிக்கப்பட்டால்,

1-3ம் வசனங்களின் விளக்கம் பற்றிய சிக்கல்கள் மறைந்துவிடும். கடந்த ஒரு நூற்றாண்டுக்கு மேலாக, பூமியின் சிவில் வல்லமையும் அதிகாரமும் தேய்ந்து கொண்டு வருவதும், பயமுறுத்தலுக்கு உள்ளாகி வருவதும், தன்னிச்சையாக செயல்பட முடியாமல் “கட்டுப்பாட்டுடன்” செயல்படும் அனுபவத்துடன் இருப்பதை நம்மில் எத்தனை பேர் மறுக்க முடியும் ? உலக சிவில் அதிகாரங்களின் ஏமாற்றுதல், மற்றவர்களை அடிமைப்படுத்த கையாளும் உபாய தந்திர முறைகள் ஆகியவை முழுவதுமாக அகற்றப்படும் நிலை உருவாகி வருவதை நம்மில் எத்தனை பேர் மறுக்க இயலும் ?

“சாத்தான்” என்று இங்கு குறிக்கப்படுவது, அடையாள பாஷையில் உள்ளது என்பதை, வெளி 20 அதிகாரத்தில் கீழ்க்கண்ட இரண்டு கூறுகளின் மூலம் அறியலாம் :

1. இந்த “சாத்தான்” நான்கு விதமான பெயர்களால் விவரிக்கப்படுவதை 2ம் வசனத்தில் பார்க்கலாம்; இதற்கு முன்பு இதை நாம் எங்கு பார்த்திருக்கிறோம்? ஒரே ஒரு இடத்தில் மட்டுமே! (வெளி 12:9) வெளி 12ம் அதிகாரத்தின் சிருஷ்டி, சிவில் அதிகாரத்தை அடையாளப்படுத்துகிறது என்று சகோ. ரசல் சரியான விளக்கம் அளித்தார். (12ம் அதிகாரத்தில் ரோம ராஜ்யம்). இந்த சிருஷ்டி மறுபடியும் 20ம் அதிகாரத்தில் தோற்றமளிக்கும் போது, அதற்கு வேறுவிதமான விளக்கம் அளிப்பதற்கான சரியான காரணம் எதுவும் இல்லை.
2. இரண்டாவது சாட்சியமாக, வெளி 16:13ல் அடையாள பாஷையில் மூன்று சிருஷ்டிகளைப் பார்க்கிறோம்: வலுசர்ப்பம், மிருகம், கள்ளத்தீர்க்கதரிசி. சகோ. ரசல் மற்றும் நம்மிடையே உள்ள தற்காலத்திய வேத விமர்சகர்கள் அனைவரும், அந்த மூன்று சிருஷ்டிகளும் 1. சிவில் அதிகாரம், 2. உரோமை சபை 3. புரோட்டஸ்டாண்டு சபைகளை முறையே குறிக்கின்றன என்று விளக்கமளிக்கின்றனர். இப்பொழுது, அவைகளுக்கு என்ன நிகழ்கின்றது என்பதை கீழ்க்கண்டவாறு பார்ப்போம்:
  - a) சுவிசேஷ யுக அறுவடையின் முடிவில், அவற்றில் இரண்டும் (மிருகமும் கள்ளத்தீர்க்கதரிசியும்) “அக்கினிக் கடலில்” தள்ளப்படுகிறதை வெளி 19:20ல் படிக்கிறோம். வெளி 20:10ல், ஆயிர வருஷ யுக முடிவில் அவை இரண்டும் இன்னும் உயிரோடு இருக்கிறதைப் பார்க்கிறோம். இது (வெளி 19:20) அறுவடை யுக முடிவில் பேர்கிறிஸ்தவத்திற்கு ஏற்படும் முடிவையும், அந்த செயல்படும் அமைப்பு நித்திய அழிவை சந்திப்பதையும் குறிக்கிறது.

b) வெளி 16:20ன் மூன்றாவது அமைப்பாகிய வலுசர்ப்பத்திற்கு என்ன நிகழ்ப் போகிறது ? ஆம், அது வெளி 20ம் அதிகார துவக்கத்தில், 2ம் வசனத்தில் இருக்கிறது. ஆனால், அவன் 16ம் அதிகாரத்தில் இருந்ததைப் போலவே, இன்னும் அதே சிவில் அதிகாரத்தை அடையாளப்படுத்துவதாகவே இருக்கிறான். அவன், ஆயிர வருஷ யுக ஆரம்பத்தில், “அக்கினிக் கடலுக்குள்” போகவில்லை. அதற்கு மாறாக, கட்டப்பட்டு, முத்திரையிடப்பட்டு பாதாளத்தில் தள்ளப்படுகிறான். இவன், ஆயிர வருஷ யுகமுடிவில் ஏமாற்றி வஞ்சிப்பவனாக விடுதலை செய்யப்படுகிறான். இறுதியில், அடையாள பாஷையில் குறிக்கப்பட்ட மற்ற இரண்டு பொல்லாத சதிகாரர்களுடன் இவனும் முழுமையும் நித்தியமுமான அழிவைச் சந்திக்க “அக்கினிக் கடலில்” சேருகிறான். (வெளி 20:10).

வெளி 20:9ல் சொல்லர்த்தமான பிசாசு, தன்னால் ஏமாற்றப்பட்டவர்களுடன் தன் முடிவை சந்திக்கிறான்; ஆனால், அடையாளமான பிசாசு தன் அழிவை வெளி 20:10ல் சந்திக்கிறான்.

**சுருக்கவுரை :**

வெளி 20ன் முதல் மூன்று வசனங்கள், கிபி 1874ல் கிறிஸ்துவின் இரண்டாம் வருகையைக் காண்பிக்கிறது; அதைத் தொடர்ந்த காலப்பகுதியில் சிவில் அதிகாரத்தை வலுவிழக்கச் செய்யும் செயல்பாட்டில் தடைபண்ணும் ஐந்து முறைகளை கிறிஸ்து படிப்படியாகச் செய்கிறார்; ஏமாற்றி வஞ்சிக்கும் நிலை இல்லாத மத்தியஸ்தம் பண்ணும் காலம், ஆயிர வருஷ யுகம் முடிவில் ஏமாற்றி வஞ்சிக்கும் சிவில் அதிகாரத்தின் கொஞ்சக் கால விடுதலை வரைக்கும் தொடர்கிறது.

மோசே மற்றும் பேதுருவின் ஆயிரம் வருஷங்களுடன் வெளிப்படுத்தல் 20ன் ஆயிரம் வருஷங்களும் இணக்கமாய் இருக்கும் விதத்தில், வேதாகம ஆதாரத்துடன் கூடிய மேற்குறிப்பிட்ட விளக்கம் எவ்வித சிக்கலையும் ஏற்படுத்தாமல், வலுப்படுத்துவதாக இருக்கிறது.



**ஆயிர வருஷ யுகத்தின் இரண்டாவது காட்சி: 4-10 வசனங்கள்**

<p>4. அன்றியும், நான் சிங்காசனங்களைக் கண்டேன்; அவைகளின் மேல் உட்கார்ந்தார்கள்; நியாயத்தீர்ப்புக் கொடுக்கும்படி அவர்களுக்கு அதிகாரம் அளிக்கப்பட்டது. இயேசுவைப்பற்றிய சாட்சியினிமித்தமும் தேவனுடைய வசனத்தினிமித்தமும் சிரச்சேதம் பண்ணப்பட்டவர்களுடைய ஆத்துமாக்களையும், மிருகத்தையாவது அதின் சொருபத்தையாவது வணங்காமலும், தங்கள் நெற்றியிலும் தங்கள் கையிலும் அதின் முத்திரையைத் தரித்துக் கொள்ளாமலும் இருந்தவர்களையும் கண்டேன்.</p> <p>‘மரணமடைந்த மற்றவர்கள் அந்த ஆயிரம் வருஷம் முடியுமளவும் உயிரடைய வில்லை’ இது போலி வசனப் பகுதி.</p> <p>5. இதுவே முதலாம் உயிர்த்தெழுதல்.</p> <p>6. முதலாம் உயிர்த்தெழுதலுக்குப் பங்குள்ளவன் பாக்கியவானும் பரிசுத்த வானுமாயிருக்கிறான்; இவர்கள் மேல் இரண்டாம் மரணத்திற்கு அதிகாரம் இல்லை; இவர்கள் தேவனுக்கும் கிறிஸ்துவுக்கும் முன்பாக ஆசாரிய ராயிருந்து, அவரோடே கூட ஆயிரம் வருஷம் அரசாளுவார்கள்.</p>	<p>4ம் வசனம் கிபி 1874ல் துவங்குகிறது என்று சொல்லலாம். முதலாம் உயிர்த்தெழுதல் கிபி 1878 வரை நடக்காததால், சிங்காசனத்தில் உட்காருகிறவர்கள் உயிரோடு இல்லை. வெளிப்படுத்தின் அடையாள பாஷை இதை ஆதரிக்கிறது. சிங்காசனத்தில் “ஆத்துமாக்கள்” இருந்ததைக் கவனிக்கவும்; வெளி 6:9ல் உள்ளதைப் போல, “ஆத்துமாக்கள்” என்பது அடையாள பாஷையில் பரிசுத்தவான்களைக் குறிப்பதாக இருக்கிறது. இவர்கள் தங்கள் அழைப்பையும் தெரிந்து கொள்ளுதலையும் உறுதியாக்கினாலும், கல்லறையிலிருந்து விழித்தெழுவதற்கு காத்திருக்கிறார்கள்.</p> <p>4ம் வசனத்தின் முற்பகுதிக்கும், பிற்பகுதிக்கும் உள்ள தொடர்பை, (4ம் வசனத்தின் நடுப்பகுதியின் கூடுதலான விஷயங்களை தவிர்த்தால்) 5ம் வசனத்தின் மையக் கருத்துடன் உற்று நோக்கினால், இந்த அடையாளம் மேலும் உறுதிப்படுகிறது.</p> <p>“அன்றியும், நான் சிங்காசனங்களைக் கண்டேன்; அவைகளின் மேல் உட்கார்ந்தார்கள் --- சிரச்சேதம் பண்ணப்பட்டவர்களுடைய ஆத்துமாக்கள்; அவர்கள் உயிர்த்து ..... இதுவே முதலாம் உயிர்த்தெழுதல்”.</p> <p>இந்த வசனத்தின் இறுதிப்பகுதியில் அவர்கள் உயிர்த்து வருவதால், வசனம் துவங்கும் போது, அவர்கள் உயிரோடு இல்லை என்பது நம்புவதற்கு ஏற்றதாயிருக்கிறது. இவ்விதமாக, வசனம் கிபி 1874ல் துவங்குகிறது. (சிங்காசனங்கள் ஸ்தாபனம் - வெளி 20:11ல் இருப்பது போல). ஆனால், கிபி 1878ல் முடிவடைகிறது. (முதலாம் உயிர்த்தெழுதல் ஆரம்பமாகும் பொழுது).</p>
---	---

4ம் வசனத்தில் “அவர்கள் உயிர்த்து, கிறிஸ்துவுடனே கூட ஆயிரம் வருஷம் அரசாண்டார்கள்.” என்ற பகுதியைப் பற்றி கீழ்க்கண்டவாறு ஆராய்வோம்:

இந்த “ஆயிரம் வருஷங்கள்”, மோசே மற்றும் பேதுருவின் “ஆயிரம் வருஷங்களும்” ஒன்று தான் என்பதை ஏற்றுக்கொள்வதா? அல்லது இது வேறு ஒரு “ஆயிரம் வருஷங்களா? என்ற கேள்வி எழுகிறது.

இப்படியாக, 5ம் வசனத்திற்கு இரண்டுவித விளக்கங்கள் உள்ளன :

கிறிஸ்துவுடன் அரசாளுவது,

1. முதலாம் உயிர்த்தெழுதல் முடிந்த பிறகு:  
அல்லது,
2. முதலாம் உயிர்த்தெழுதல் துவங்கியதில் இருந்தா?

இந்த “ஆத்துமாக்கள்” கிபி 1874லிருந்து அதிகாரப்பூர்வமாக தங்கள் சிங்காசனங்களில் உட்காருகிறார்கள் என்பது உள்ளார்ந்த தடயம் ஆகும்.

அவர்கள் உயிரோடு இல்லாவிட்டாலும், அந்த நாளிலிருந்து அவர்களின் ஆட்சி துவங்கியதாக அங்கீகரிக்கப்படுகிறார்கள்! இவ்விதமாக, முழு ஆயிரம் வருஷங்கள் (கிறிஸ்துவுடன்) அதிகாரப் பூர்வமாக ஆளுகிறார்கள். ஆனால், அந்த வகுப்பினரில் ஒவ்வொரு தனிப்பட்டவரும் உண்மையில் அந்த அளவிற்கு ஆளுவதில்லை.

கிறிஸ்துவின் ஆட்சிக்காலத்தை பொருந்தி வரச் செய்வதற்கு, மோசே மற்றும் பேதுரு கூறும் காலக்கட்டமைப்பை மாற்றும் தேவையுள்ளது என்று யோவான் கூற முற்படவில்லை; மோசே, பேதுரு குறிக்கும் காலக்கட்டமைப்பிற்குள் இணக்கமாய் இருப்பதையே சொல்லுகிறார்.

<p>7. அந்த ஆயிரம் வருஷம் முடியும்போது, சாத்தான் தன் காவலிலிருந்து விடுதலையாகி,</p>	<p>யோவான் சொல்ல முற்படும் பாடம், மோசே மற்றும் பேதுரு சொல்லுவதைப் போலவே, ஆயிரம் வருஷங்கள் ஆகும். இது சாத்தானைக் கட்டுவ தையோ, கிறிஸ்து ஆட்சி செய்வதையோ அல்ல. பேதுரு கற்பித்தவைகளைத் தாண்டி, ஆயிர வருஷ யுகம் பற்றிய விஷயத்தை மேலும் விரிவாக்கி, இந்த மற்ற விஷயங்கள் எல்லாம் எவ்விதம் இணக்க மாயிருக்கின்றன என்பதை யோவான் விளக்குகிறார்.</p>
<p>8. பூமியின் நான்கு திசைகளிலுமுள்ள ஜாதிகளாகிய கோகையும், மாகோ கையும் மோசம்போக்கும்படிக்கும், அவர்களை யுத்தத்திற்குக் கூட்டிக் கொள்ளும் படிக்கும் புறப்படுவான்; அவர்களுடைய தொகை கடற்கரை மணலத்தனை யாயிருக்கும்.</p>	<p>ஒரு புதிய ஆயிரம் வருஷங்களை அறிமுகப்படுத்து வதற்கான அவசியம் ஏதுமில்லை என்பதை நாம் ஏற்று கொள்வதே, இந்த தரிசனக் காட்சிக்கான எளிதான தீர்வு ஆகும். மோசேயும் பேதுருவும் சொல்லக்கூடிய காலப்பகுதியை நாம் ஏற்றுக்கொள்ள வேண்டும். இது கிறிஸ்துவின் ஆயிர வருஷ ஆட்சிக்காலம் என்பதும், அதில் பரிசுத்தவான்கள் பங்கு கொள்கிறார்கள் என்பதும், சிலர் உயிரடைவதற்கு முன்பாகவும், சிலர் கிபி 1878க்கு பிறகும், கண்ணிமைக்கும் நேரத்தில் மறுபுறமாக்கப்படும் பொழுதிலும் (வெளி 14:13) பங்கு பெறுகிறார்கள் என்பதையும் ஏற்றுக்கொள்ள வேண்டும் முதலாம் உயிர்த்தெழுதல் என்பது உயிர்த்து வருவதும் அவருடன் ஆட்சி செய்வதுமாகவே குறிக்கப்படுகிறது. (வெளி 20:4,5).</p>
<p>9. அவர்கள் பூமியெங்கும் பரம்பி, பரிசுத்தவான்களுடைய பானையத் தையும், பிரியமான நகரத்தையும் வளைந்து கொண்டார்கள். அப்பொழுது தேவனால் வானத்திலிருந்து அக்கினி இறங்கி, அவர்களைப் பட்சித்துப் போட்டது.</p>	<p>இதே அநுமானம் தான் 6ம் வசனத்துக்கும் பொருந்தும்; மோசே மற்றும் பேதுருவின் ஆயிரம் வருஷங்களும், வெளிப்படுத்தல் 20ன் ஆயிரம் வருஷங்களும் ஒன்றே என்பதை நாம் ஏற்றுக்கொண்டால், வெளிப்படுத்தல் ஆசிரியரின் கருத்து தெளிவாகப் புரியும். யோவான் எளிதாக கூறுகிறார்: “கிறிஸ்துவின் ஆட்சிக்காலம் ஆயிரம் வருஷங்கள் கொண்டவை என்றும், அந்த ஆட்சியில் அவருடைய சரீரமாகிய பரிசுத்தவான்கள் திரைக்குப் பின்னால் செல்லுவதிலிருந்து அவருடைய ஆட்சியில் சேர்ந்து பங்கு கொள்கிறார்கள்”.</p>
<p>10. மேலும் அவர்களை மோசம் போக்கின பிசாசானவன், மிருகமும் கள்ளத் தீர்க்கதரிசியுமிருக்கிற இடமாகிய அக்கினியும் கந்தகமுமான கடலிலே தள்ளப்பட்டான். அவர்கள் இரவும் பகலும் சதாகாலங்களிலும் வாழிக் கப்படுவார்கள்.</p>	<p>1-3ம் வசனங்களில் குறிப்பிட்டுள்ளதைவிட, “கொஞ்சக் காலம்” பற்றிய விவரிப்பில் கூடுதலான விஷயங்கள் 7-10 வசனங்களில் சொல்லப்படுகின்றன.</p>

### சுருக்கவுரை

1. ஆயிர வருஷ யுகம் குறித்து மோசே, இயேசு மற்றும் பேதுரு ஆகியோரால் ஏற்கனவே சொல்லப்பட்ட விஷயங்களை யோவான் விரிவாக்குகிறார்.
2. யோவான் சொல்லும் ஆயிரம் வருஷங்கள், மோசேயும் பேதுருவும் சொன்ன ஆயிரம் வருஷங்களிலிருந்து வேறுபட்டது என்பதற்கான வேதாகம ஆதாரம் எதுவும் உண்டா? இல்லை.
3. வெளிப்படுத்தல் ஆகமத்தில் “காலம்” பற்றி குறிப்பிடும் வசனங்களில், சொல்லர்த்தமான வருஷங்களை வெளி 20ம் அதிகாரத்தில் மட்டுமே “ஆயிரம் வருஷங்கள்” என்று சொல்லப்பட்டிருக்கிறது. மற்றெல்லா வசனங்களிலும் “அடையாள பாஷையில்” தான் காலங்கள் சொல்லப்பட்டிருக்கின்றன. இது எதற்காக? 90ம் சங்கீதம் மற்றும் 2பேதுரு 3ம் அதிகாரத்தின் ஆயிரம் வருஷங்கள் வெளிப்படுத்தலின் ஆயிரம் வருஷங்களுக்கு சமமானவை என்றும் அவைகள் எல்லாம் ஒன்று தான் என்பதை உணர்த்தவே இவ்விதம் எழுதப்பட்டிருக்கிறது.
4. 11ம் வசனமும், 12-15ம் வசனங்களும் ஒன்றாக இணையும் பொழுது, முழு ஆயிரம் வருஷங்களை உள்ளடக்கியதாயிருக்கிறது. ஆனால், இவ்விரண்டு பகுதிகளும் தனித்தனியானவையாக இருக்கும் காரணத்தினால், தனியாக ஆயிரம் வருஷங்கள் கொண்டது என்று மேற்குறிப்பிட்ட இரு வசனப்பகுதிகளும் சொல்லுகிறதில்லை.
5. இந்த இரண்டு பகுதிகளும் (11 மற்றும் 12-15) பேதுருவின் ஆயிரம் வருஷங்களின் இரண்டு பகுதிகளாகும்.
  1. முதலில் உபத்திரவம்
  2. தனிப்பட்டவர்களின் நியாயத்தீர்ப்பு
6. ஆயிர வருஷ யுகம் பற்றிய முதல் இரண்டு காட்சிகள் (1-3 & 4-10) தனியே ஆயிரம் வருஷங்களைக் கொண்டதாயிருக்கிறது. இந்த காட்சிகள், பேதுருவின் இரண்டு கருத்துக்களை வெளிப்படுத்துகிறது : a) சாத்தானின் பாதிப்பை அழித்தல் (1-3); b) புதிய நியாயாதிபதிகளை நியமித்தல்; இவர்கள் தனிப்பட்டவர்களுக்கு ஜீவனை திரும்ப கொண்டு வருவார்கள். (4-10).
7. கிறிஸ்துவின் வருகையுடன் 1-3ம் வசனங்கள் ஆரம்பிக்கின்றன. இந்த வருஷம் 1874 என்பதை 90ம் சங்கீதம் (லூக்கா) மற்றும் 2பேதுரு (அப்போஸ்தலர் நடபடிகள்) மூலம் கற்பிக்கப்பட்டிருக்கிறோம்.

8. ஆட்சி ஆரம்பமாவதைக் குறிக்கும் விதத்தில், சிங்காசனங்கள் ஸ்தாபிக்கப் படுதலுடன் 1-3ம் வசனங்கள் துவங்குகின்றன. (அதில் அமர்ந்தவர்கள் இன்னும் உயிரடையாத நிலையில்). இப்படியாக, கிறிஸ்துவும் அவருடைய பரிசுத்தவான்களும் கிபி 1874ல் ஆட்சியை ஆரம்பிக்கிறார்கள்.
9. சாத்தான் கட்டப்படுதல் 2 & 3 வசனங்களில் படிப்படியாக நடப்பது தெளிவாகிறது. திடீரென்று முழுமையாகத் தடைபண்ணும் விதத்தில் இல்லாமல், ஆயிர வருஷ யுகம் படிப்படியாக அறிமுகப்படுத்தப்படுவதற்கு இது இணக்கமாய் உள்ளது.
10. 20ம் அதிகாரத்தின் சாத்தான் பிரதானமாக சிவில் அதிகாரத்தை அடையாளப்படுத்துபவனாக இருக்கிறான் என்பதும், இந்த தீர்க்கதரிசனம் சொல்லர்த்தமான உண்மையான பிசாசைக் குறிக்கிறதில்லை என்ற நிரூபணம், 1-3ம் வசன விளக்கங்கள் தொடர்பான அனைத்து சிக்கல்களையும் களைந்து விடுகின்றன.

மூன்று மூல தீர்க்கதரிசனங்கள் ஒவ்வொன்றும் ஒரு பிரத்தியேக நோக்கத்தை உள்ளடக்கியதாக உள்ளது:

- 1) சகலமும் சீர்திருந்தும் நோக்கத்தை அடிப்படையாகக் கொண்டு, மோசே (90ம் சங்கீதம்) தேவத்திட்டத்திற்கான காலக்கணக்கிற்கு அடித்தளம் அமைத்துக் கொடுத்தார்.
- 2) 1000 வருஷங்கள் பற்றி மோசே வெளிப்படுத்தியதைத் தொடர்ந்து, கூடுதலாகத் தேவைப்படும் விஷயங்களை பேதுரு அப்போஸ்தலன் (2பேதுரு 3ம் அதிகாரம்) தெரிவிக்கிறார். இந்த ஆயிரம் வருஷங்களை பேதுரு இரண்டாகப் பிரித்துச் சொல்கிறார்: (a) பழைய ஒழுங்கு முறைமைகள் அகற்றிப்போடப்படுதல்; (b) அதைத் தொடர்ந்து, புதிய "நீதிக்குரிய" காலப்பகுதி வருகிறது. இந்த ஆயிர வருஷங்கள் துவங்கும் பொழுது, சபை இன்னும் மாம்சத்தில் இருக்கிறது என்று பேதுரு உரைக்கிறார்.
- 3) இறுதியாக, பேதுருவின் சாட்சியத்தை யோவான் (வெளி 20ம் அதிகாரம்) மேலும் விரிவுபடுத்துகிறார். உலகத்தின் பழைய ஒழுங்கு முறைமைகள் மறைந்து போவது, பிசாசின் தந்திர உபாயங்களின் தாக்கங்களை கட்டுப்படுத்துவதற்கு இணையாக இருக்கிறது. மேலும், இது கிறிஸ்துவின் ஆட்சி மட்டும் அல்ல என்பதும், அவருடைய பரிசுத்தவான்களும் இதில் பங்கு பெறுகிறார்கள் என்பதையும் யோவான் வெளிப்படுத்துகிறார். கடைசியாக, 1000 வருஷ ஆட்சிக்குக்குப் பின் வரும் சில விஷயங்களும் தெரிவிக்கப்பட்டு தரிசனம் முடிவடைகிறது.

மேற்குறிப்பிட்ட “ஆயிர வருஷ ஆட்சி” பற்றிய விஷயங்களில், நம்மிடையே பல்வேறு பார்வைகள் நிலவுகின்றன. கிபி 1874ல் துவங்கிய “ஆயிர வருஷங்கள்” அல்லாமல், வேறு எந்த ஆயிர வருஷங்களையும் மோசேயும், பேதுருவும், யோவானும் வெளிப்படுத்தியிருப்பார்கள் என்பதை நினைத்துப்பார்க்க முடியவில்லை.

### வெளிப்படுத்தின விசேஷம்- ஏழு சபைகளும் ஏழு தூதர்களும்

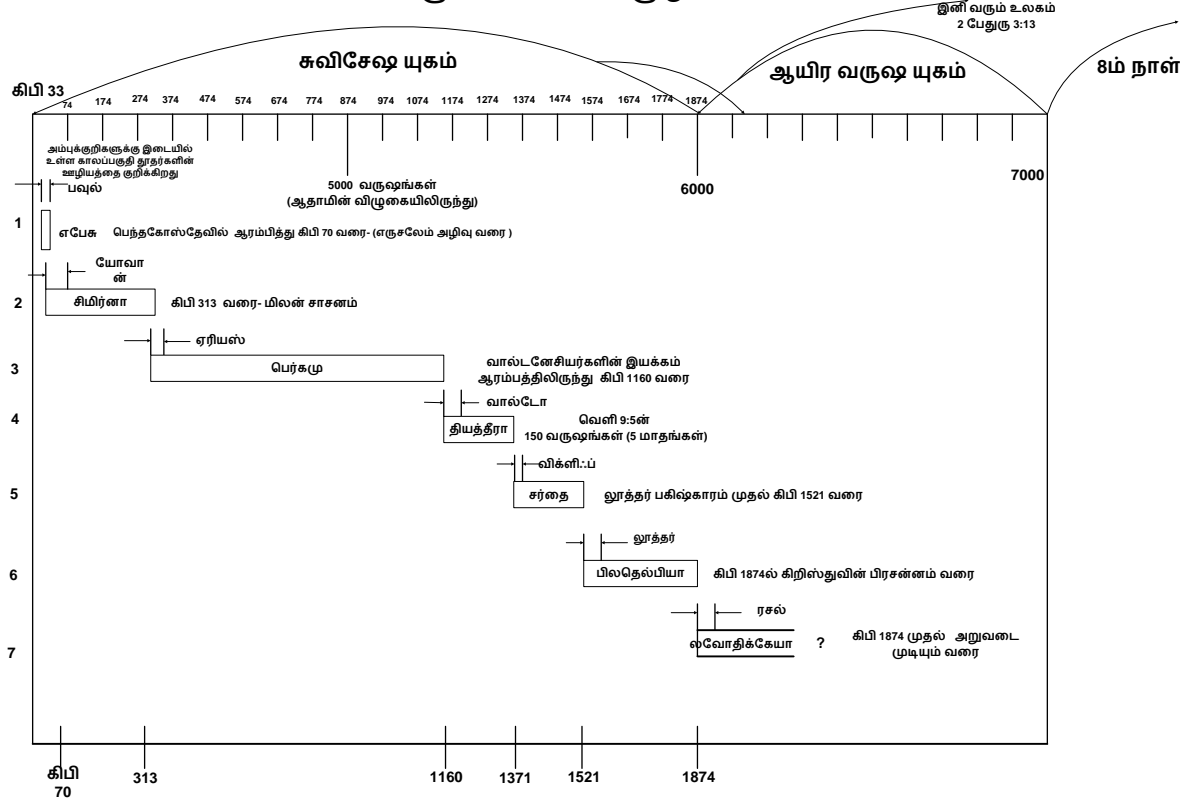

## காலக்கணக்கிற்கும் தீர்க்கதரிசனத்திற்கும் உள்ள தொடர்பு

வேதாகம காலக்கணக்கை சரியாகப் புரிந்து கொள்வதினால் மட்டுமே, தீர்க்கதரிசன விஷயங்களை ஆராய்ந்து அறிய முடியும். இதன் அடிப்படையிலேயே, சத்திய வசனத்தைப் பகிர்ந்து அறிந்து கொள்ள முடியும். (2தீமோ 2:15) அப்போஸ்தலர் காலத்திலிருந்து 2000 வருஷங்களுக்குப் பிறகும், பெரும்பாலான தீர்க்கதரிசன நிறைவேறுதல்களை இனி வருங்காலத்திற்கு தள்ளிப்போடுவது பலருடைய இயல்பாக உள்ளது. யுக முடிவிற்கான காலம் சிறிதே இருக்கும் நிலையில், எந்த தீர்க்கதரிசனங்களை எதிர்பார்த்துக் கொண்டிருக்கிறோமோ, அவைகள் மற்றவர்களால் அறியப்படாத வண்ணம் ஏற்கனவே நிறைவேறி முடிந்து விட்டிருக்கின்றன. இதைத் தான் தானி 12:9,10ல் “இந்த வார்த்தைகள் புதைபொருளாக வைக்கப்பட்டும் இருக்கும்; ---- துன்மார்க்கரில் ஒருவனும் உணரான்; ஞானவான்களோ உணர்ந்து கொள்வார்கள்” என்று சொல்லப்பட்டிருக்கிறது.

### தீர்க்கதரிசனமும் பொருளர்த்தமும்

தீர்க்கதரிசனங்களை தவறுதலாக புரிந்து கொள்வதற்கான காரணம், தீர்க்கதரிசன வசனங்களை பொருளர்த்தமாக கணிப்பதாகும். யுக முடிவில் “பூமி அக்கினிக்கு இரையாக்கப்படும்” என்று வேதாகமத்தில் பல வசனங்கள் உள்ளன. உதாரணமாக, 1கொரி 3:13ல் சொல்லப்படும் அக்கினி, உண்மையான நெருப்பைக் குறிப்பிடுவது இல்லை. தேவனுடைய இராஜ்யத்திற்கு எதிரான கெட்டவைகள் அனைத்தும் அழிக்கப்படும் என்பதற்கான அடையாள வார்த்தையாகவே, “அக்கினி” என்ற சொல் உபயோகப்படுத்தப்பட்டுள்ளது.

1கொரி 2:14,15.

“ஜென்ம சபாவமான மனுஷனோ தேவனுடைய ஆவிக்குரியவைகளை ஏற்றுக்கொள்ளான்; அவைகள் அவனுக்குப் பைத்தியமாகத் தோன்றும்; அவைகள் ஆவிக் கேற்ற பிரகாரமாய் ஆராய்ந்து நிதானிக்கப்படுகிறவைகளானதால், அவைகளை அறியவுமாட்டான். ஆவிக்குரியவன் எல்லாவற்றையும் ஆராய்ந்து நிதானிக்கிறான்; ஆனாலும் அவன் மற்றொருவனாலும் ஆராய்ந்து நிதானிக்கப்படான்”.

1கொரி 3:13-15.

“அவனவனுடைய வேலைப்பாடு வெளியாகும்; நாளானது அதை விளங்கப்பண்ணும். ஏனெனில் அது அக்கினியினாலே வெளிப்படுத்தப்படும்; அவனவனுடைய வேலைப்பாடு எத்தன்மையுள்ளதென்று அக்கினியானது பரிசோதிக்கும். அதின் மேல் ஒருவன் கட்டினது நிலைத்தால் அவன் கூலியைப் பெறுவான்; ஒருவன் கட்டினது வெந்து போனால், அவன் நஷ்டமடைவான்; அவனோ இரட்சிக்கப்படுவான்; அதுவும் அக்கினியிலகப்பட்டுத் தப்பினது போலிருக்கும்”.

மத் 22:13-14.

“அப்பொழுது, ராஜா பணிவிடைக்காரரை நோக்கி: இவனைக் கையுங்காலும் கட்டிக்கொண்டு போய், அழுகையும் பற்கடிப்பும் உண்டாயிருக்கிற புறம்பான இருளிலே போடுங்கள் என்றான். அந்தப்படியே, அழைக்கப்பட்டவர்கள் அநேகர், தெரிந்து கொள்ளப்பட்டவர்களோ சிலர் என்றார்”.

வேதாகமத்தில் நாம் காணும் செய்திகளில் சில விஷயங்கள் தீர்க்கதரிசனங்களாகவும், பல விஷயங்கள் நேரிடையாக புரிந்து கொள்ள முடியாத அடையாள பாலைகளிலும் உள்ளன. ஒவ்வொரு அடையாளமும் மறைமுகமான எந்த செய்தியை உணர்த்துகிறது என்பதை அறிய வேண்டியுள்ளது. சில சமயங்களில் இந்த அடையாளங்கள் எதைக் குறிக்கின்றன என்பதை வேதாகமே சொல்லி விடுகிறது. வெளி 17:12ல் “10 கொம்புகள்” என்பது “10 ராஜாக்கள்” என்று வெளிப்படையாகவே சொல்கிறது. மற்றவைகளை சூழ்நிலைப் பொருத்தத்தின் அடிப்படையில் உணர வேண்டியுள்ளது. தானியேல் புஸ்தகத்திலும், வெளிப்படுத்தல் ஆகமத்திலும் விசித்திரமான மிருகங்கள் பற்றி விவரிக்கப்படுகின்றன. தானி 7:17ல் இந்த மிருகங்கள் ராஜாக்கள் அல்லது ராஜ்யங்களை அடையாளப்படுத்துகிறது என்று வெளிப்படையாகவே சொல்லப்படுகிறது.

**வேதாகமம் புரிந்து கொள்வதற்கு ஏன் கடினமாக உள்ளது ?**

பைபிளில் எழுதியிருக்கிறவைகளை புரிந்து கொள்வது கஷ்டமாக உள்ளது என்று சிலர் குறை கூறுவது உண்டு. ஆனால், தேவன் அவ்வாறு வைத்திருப்பதற்கு காரணம் உண்டு. தானியேலில் நாம் பார்க்கிறபடி, (தானி 12:9,10) என்ன நிகழ்கிறது என்பதை தேவனுடைய எதிரிகள் புரிந்து கொள்ள இயலாதபடியே அடையாள பாலைகளில் மறைபொருளாக வைக்கப்பட்டிருக்கிறது. தேவனுடைய திட்டங்களில் எதிரிகள் குறுக்கிட முடியாது; மெய்ச்சபையினரே தேவனுடைய திட்டங்களை புரிந்து கொள்ளும் முயற்சியில் ஈடுபடுவர். தேவ பிள்ளைகள் தேவதிட்ட நிறைவேறுதல்களில் துணையாக இருப்பார்கள்.

காலக்கணக்கு வரைபட வடிவமைப்புக்களை கண்ணூறும் போது, தேவன் உலக நிகழ்வுகளை யுக முழுவதிலும் எவ்விதம் தம்முடைய கட்டுப்பாட்டில் வைத்திருக்கிறார் என்பதும், தீர்க்கதரிசனங்களை எவ்விதம் நிறைவேற்றிக் கொண்டிருக்கிறார் என்பதும் தெளிவாகப் புரிகிறது.



### கடந்த காலத்தில் காலக்கணக்குப் பற்றிய எதிர்பார்ப்புகள்

வேத வசனங்களின் கருத்துக்கு ஒவ்வாத எதிர்பார்ப்புகளின் காரணமாக, வேதாகம காலக்கணக்கின் மீது சிலர் நம்பிக்கை இழந்துள்ளனர். கடந்த காலங்களில் சபையின் முடிவு பற்றி அல்லது உலகத்தின் முடிவு பற்றி கணித்து ஏமாந்துள்ளனர். ஆனால், கிபி 1914ம் வருஷ கணிப்பு மட்டும் சரியானதாக உள்ளது உணரப்படுகிறது; இந்த கிபி 1914ம் வருஷத்தைப் பற்றி கணிக்கப்பட்ட அனைத்தும் உண்மையாய் இருந்தது என்பதை பின்வரும் பகுதிகளில் பார்க்கலாம் :

### சில போலி தீர்க்கதரிசிகள்

கிபி 1914ம் வருஷ கணிப்பு பற்றிய மூலக் கருத்தை இந்நாள்வரைக்குமுள்ள வேத மாணவர்கள் நம்புகிறார்கள். ஆனால், கிபி 1914ம் வருஷத்தைச் சுட்டிக்காட்டும் சில பிரிவினர், வேதாகமத்திற்கு ஒவ்வாத விதமாக, கிபி 1914ல் இராஜ்யம் துவங்கியுள்ளது என்றும், அந்த வருஷத்தில் சபை முழுமை பெற்றுவிட்டது என்றும், அந்த வருஷத்திலிருந்து புதிய ஆவிக்குரிய சபை அங்கங்கள் சேர்க்கப்படவில்லை என்று சொல்கின்றனர்.

“யேகோவாவின் சாட்சிகள்” கொள்கை வேறுவிதமாக உள்ளது: இராஜ்யம் இயங்கும் இந்த காலக்கட்டத்தில், அவர்களால் இந்த உலகத்தில் பிரசங்கிக்கப்படும் நற்செய்தியை ஏற்றுக்கொள்ளாதவர்கள் இரண்டாம் மரணத்திற்கு உட்படுகிறார்கள் என்ற கருத்தை வலியுறுத்துகிறார்கள்.

மேற்குறிப்பிட்ட கருத்துக்களில் உண்மை இல்லை. அவர்கள் கூறும் கருத்துக்களை யாரேனும் நம்பாமல் இருந்தால் அவர்கள் சாவார்கள் அல்லது நித்திய வேதனைக்கு உட்படுவார்கள் என்று சொல்வதை நம்ப வேண்டாம். தேவன் இது போன்ற யுக்திகளை செயல்படுத்துபவர் அல்ல. நியாயத்தீர்ப்பின் நாளிலே சத்தியங்கள் மறைவில்லாமல் ஒவ்வொருவருக்கும் வெளியரங்கமாக்கப்படும். இன்றைய நிலையில், சத்தியத்துடன் கள்ள போதகங்களை கலந்து சபை முழுமை பெறாதபடி, ராஜ்யத்தின் ஆசீர்வாதங்கள் கிடைக்கப் பெறாத வகையில் சாத்தான் முயற்சிக்கிறான்.

கிபி 1914ம் வருஷம் பற்றி யேகோவாவின் சாட்சிகள் தவறான கருத்து கொண்டுள்ளனர். தேவனுடைய திட்டத்திற்கு இணங்க இஸ்ரவேல் திரும்பக் கூட்டிச் சேர்க்கப்பட்டிருப்பதை அவர்கள் அங்கீகரிக்காமல், தாங்கள் தான் அந்த புதிய இஸ்ரவேலர்கள் என்கின்றனர். பல வருஷங்களுக்கு முன்னால் வேத மாணவர்கள், கிபி 1914ம் வருஷத்திற்குப் பிறகு இஸ்ரவேலர் ஒரு தேசமாக திரும்பக் கூட்டிச் சேர்க்கப்படுவார்கள் என்று கணித்தனர். ஆனால், இஸ்ரவேலர்கள் ஒரு

ஆசீர்வதிக்கப்பட்ட தேசமாக திரும்ப வரமாட்டார்கள் என்றும், இராஜ்யத்தில்

அவர்களுக்குப் பதிலாக தாங்கள் தான் இருப்போம் என்று கிபி 1932ம் வருஷத்தில் யேகோவாவின் சாட்சிகள் கூறினர். ஆனால், 16 வருஷங்களுக்குப் பிறகு, கிபி 1948ம் வருஷத்தில் இஸ்ரவேல் நாடு உருவானது. அவர்களின் அனுமானம் பொய் என நிரூபணம் ஆனது.

### மூல காலக்கணக்கின் சிறப்பு அம்சங்கள்

கிபி 1914ம் வருஷம் பற்றிய வேத மாணவர்களின் மூல காலக்கணிப்பு சரியானதாக உள்ளது என்பதை 2520 வருஷ விளக்க வரைபடவடிவமைப்பு உறுதிப்படுத்துகிறது. அத்துடன், 1260, 1845 மற்றும் 2500 வருஷ யூபிலியும் சரியானதாகப் பார்க்கிறோம்.

வேத மாணவர்களின் காலக்கணக்கு எந்த அடிப்படையில் கணிக்கப்பட்டுள்ளது என்பது பற்றி சுருக்கமாக பின்வருமாறு பார்க்கலாம் :

### ஏழு 1000 வருஷ நாட்கள்

கர்த்தருடைய நாள் 1000 வருஷங்கள் கொண்டது என்று வேதம் சொல்கிறது.

சங் 90:4.

“உமது பார்வைக்கு ஆயிரம் வருஷம் நேற்றுக்கழிந்த நாள் போலவும் இராச்சாமம் போலவும் இருக்கிறது”.

2பேதுரு 3:8.

“பிரியமானவர்களே, கர்த்தருக்கு ஒரு நாள் ஆயிரம் வருஷம் போலவும், ஆயிரம் வருஷம் ஒருநாள் போலவும் இருக்கிறதென்கிற இந்த ஒரு காரியத்தை நீங்கள் அறியாதிருக்க வேண்டாம்”.

இந்த புஸ்தகத்தின் ஆரம்ப பக்கத்தில் “யுகங்களைப் பற்றிய தேவ ஏற்பாடு” என்ற தலைப்பில் ஏழு 1000 வருஷங்கள் அடங்கிய விளக்க வரைபடத்தைப் பார்க்கலாம்; இது ஏதேன் தோட்டத்தில் ஆதாமின் விழுகையிலிருந்து ஆயிர வருஷ ஆட்சியின் முடிவில் மனுக்குலம் சீர் பெறும் வரைக்கும் ஏழு 1000 வருஷ நாட்கள் ஆகிறது. ஆதாமின் விழுகையும், இரட்சிப்பின் திட்டத்தையும் அதற்கான ஒரு வாரம் (7 நாட்கள்) கொண்ட காலப்பகுதியையும் தேவன் முன்கூட்டியே தீர்மானித்திருந்தார் என்பது கீழ்க்கண்ட வசனத்தில் உணரப்படுகிறது :

எபி 4:3.

“விசுவாசித்தவர்களாகிய நாமோ அந்த இளைப்பாறுதலில் பிரவேசிக்கிறோம்; அவருடைய கிரியைகள் உலகத்தோற்றமுதல் முடிந்திருந்தும், இவர்கள் என்னுடைய இளைப்பாறுதலில் பிரவேசிப்பதில்லையென்று என்னுடைய கோபத்திலே ஆணையிட்டேன்”.

## 1845 வருஷ இணைகள்

காலக்கணக்கு அம்சங்களில் “1845 வருஷ இணைகள்” என்ற கருத்து, யாக்கோபின் மரணத்தோடு முற்பிதாக்களின் காலம் முடிவுற்று, இஸ்ரவேலரை ஒரு ஜாதியாக தேவன் பாவிக்க ஆரம்பித்ததை அடிப்படையாகக் கொண்டதாகும். யாக்கோபின் மரணத்திலிருந்து கிறிஸ்துவின் மரணம் வரை 1845 வருஷங்கள் (கி.மு. 1812.75 - கி.பி. 32.75) ஆகும். இதற்குப் பிறகு, இஸ்ரவேலர் மேசியாவை அங்கீகரிக்காத காரணத்தினால், தேவன் இஸ்ரவேலரோடு ஒரு குடும்பம் என்ற அளவில் செயல்பாடு கொள்ளவில்லை. கிறிஸ்துவை ஏற்றுக் கொண்ட மீதியான யூதர்களிலிருந்து சுவிசேஷ யுக சபை அமையப் பெற்றது. அதுமுதல் மாம்சீக இஸ்ரவேலருக்குப் பதில், அந்த இடத்தை ஆவிக்குரிய இஸ்ரவேலர் பிடித்துக் கொண்டனர். வெளி 7ம் அதிகாரத்தில், இந்த ஆவிக்குரிய இஸ்ரவேலர் 12 கோத்திரங்களாக, ஒவ்வொரு கோத்திரத்திலும் 12000 பேர் எண்ணிக்கை கொண்டதாக உருவகப்படுத்தப்படுகிறது. மாம்சீக இஸ்ரவேலருக்கு கிருபையின் காலம் 1845 வருஷங்கள் என்றால், அவர்களுக்கு தண்டனையின் காலமாக 1845 வருஷங்கள் கொடுக்கப்படுகிறது. இந்த தண்டனை காலம் கி.பி. 1877.25ல் முடிவடைகிறது.

## யூத அறுவடையுடன் ஒரு இணை

சகோ. ரசல் எழுதிய இரண்டாம் வால்யூமில் உள்ள விதமாக, ஆதாமின் விழுக்கையிலிருந்து மனுஷ வரலாற்றின் 6000 வருஷங்கள் கிபி 1873.75ல் முடிவடைகிறது. இது 1845 வருஷ முடிவாகிய கிபி 1877.25ம் வருஷத்திலிருந்து துல்லியமாக 3½ வருஷங்களுக்கு முன்னதாக கிபி 1873.75ம் வருஷம் (அதாவது, கிபி.1874 இலையுதிர்காலம்) இருக்கிறது.

## 3½ வருஷங்கள்

நமது இரட்சகர் கிறிஸ்துவின் ஊழியகாலம் 3½ வருஷங்கள் ஆகும். தானியேல் புஸ்தகத்தின் “70 வாரங்கள்” தீர்க்கதரிசனம் மூலமாக 3½ வருஷ காலம் உறுதிப்படுத்தப்படுகிறது. “ஒரு நாள்” என்பது “ஒரு வருஷம்” என்ற அடிப்படையில், தானியேல் தீர்க்கதரிசனத்தின் கடைசி வாரம் “7 வருஷங்கள்” ஆகும். இந்த கடைசி வாரத்தின் மத்தியில் தான் இயேசு சங்கரிக்கப்பட வேண்டியிருந்தது. (3 ½ + 3 ½ = 7).

கிறிஸ்து ஊழியம் ஆரம்பித்த கிபி 28.75ம் வருஷத்திலிருந்து சிலுவை மரணம் வரை துல்லியமாக 3½ வருஷங்கள் ஆனது. இரண்டு “1845 வருஷங்கள்” அடங்கிய காலப்பகுதிகளின் முடிவுகளில் இதே 3½ வருஷங்கள் குறிக்கப்படுகின்றன.

கிபி 69-70ல் எருசலேம் அழிக்கப்பட்டது; “கிபி 69 இலையுதிர் காலம்” என்பது “கிபி 68.75ம் வருஷம்” ஆகும். அப்பொழுது தான், தீத்து இராயன் எருசலேமுக்கு விரோதமாக வந்து, பிறகு ரோமாபுரிக்கு திரும்பி சென்றான். தீத்து மறுபடியும் கிபி 70 வசந்த காலத்தில் எருசலேமுக்கு திரும்பி வந்தான்.

லூக் 21:20-22.

“எருசலேம் சேனைகளால் சூழப்பட்டிருப்பதை நீங்கள் காணும்போது, அதின் அழிவு சம்பமாயிற்றென்று அறியுங்கள். அப்பொழுது யூதேயாவிலிருக்கிறவர்கள் மலைகளுக்கு ஓடிப்போகவும், எருசலேமிலிருக்கிறவர்கள் வெளியே புறப்படவும், நாட்டுப்புறங்களிலிருக்கிறவர்கள் நகரத்தில் பிரவேசியாமலிருக்கவும் கடவர்கள். எழுதியிருக்கிற யாவும் நிறைவேறும்படி நீதியைச் சரிக்கட்டும் நாட்கள் அவைகளே”.

#### 40 வருஷ அறுவடை

யோர்தானில் இயேசு தம் ஊழியத்தை ஆரம்பித்ததிலிருந்து (கிபி 28.75) 40 வருஷங்கள், கிபி 68.75ம் வருஷத்தில் (கிபி 69ல்) முடிவடைந்தது. “40” என்பது வேதத்தில் “சோதனை காலம்” என்று அடையாளப்படுத்தப்படுகிறது. (இயேசு 40 நாட்கள் இரவும் பகலும் வனாந்தரத்தில் சோதனைக்குட்படுத்தப்பட்டார்) யூதர்கள் சோதனையில் ஜெயங் கொள்ளாததால் ஜாதிகளுக்குள் சிதறடிக்கப்பட்டார்கள். கிபி 1917ம் வருஷம் வரை தங்கள் சொந்த தேசத்தின் நிலத்தை அவர்கள் சுதந்தரித்துக் கொள்ள முடியவில்லை.

#### “எருசலேமின் அழிவு” ஒரு இணை அம்சம்

இஸ்ரவேலர்களின் முதல் 1845 வருஷத்தின் “40 வருஷங்கள் சோதனை” போன்று (கிபி 28.75 + 40 = கிபி 68.75), இரண்டாவது 1845 வருஷத்தின் “40 வருஷங்கள் சோதனை” கிபி 1913.75ல் (கிபி 68.75 + 1845 = கிபி 1913.75 அதாவது கிபி 1914 அக்டோபர்) முடிகிறது. (கிபி 1874 + 40 = கிபி 1914). இது கிபி 70ல் எருசலேம் அழிவுக்கு இணையாக உள்ளது.

### ஏழத்தனை தண்டனை

இஸ்ரவேலர் தேவனுடைய கட்டளைகளுக்கு கீழ்படியாத காரணத்தால், ஏழத்தனை தண்டனை அவர்கள் மேல் வந்தது. (லேவி 26:18-28) லேவியராகமத்தில் சொல்லப்பட்ட இந்த தண்டனையுடன், தானியேல் 4:32ல் உள்ள ஏழு காலங்களையும் வேதமாணவர்கள் தங்கள் கவனத்தில் கொண்டனர். “ஏழு காலங்கள்” என்பதற்கு, ஆதாமின் மரணத்திலிருந்து மனுக்குலம் சீர் பெறும் காலம் வரையிலான 7000 வருஷங்களைக் (ஒரு காலம் = 1000 வருஷங்கள்) குறிப்பதாகக் கொள்ளலாம். மேலும், இதே அடிப்படையில், “1000” வருஷங்களுக்குப் பதிலாக, 7 மடங்கு “360 வருஷங்கள்” என்று கணித்தால் “2520 வருஷங்கள்” வருகிறது.

### “ஒரு காலம்” என்பது “360 வருஷங்கள்”

வேதாகமத்தில் “ஒரு மாதம்” என்பது “30 நாட்கள்” எனவும், “ஒரு வருஷம்” என்பது “12 மாதங்கள்” எனவும் குறிக்கப்படுகிறது. ஆகவே, “ஒரு காலம்” என்பது,  $12 \times 30 = 360$  நாட்கள் ஆகும்.

வேதத்தில் “1260 நாட்கள்”, “42 மாதங்கள்”,  $3\frac{1}{2}$  காலங்கள்” என்று மூன்று விதமாகக் குறிக்கப்படுகின்றது. “ஒரு காலம்” என்பதை “360” என்று எடுத்துக் கொண்டால்,  $3\frac{1}{2}$  காலங்கள்  $\times$  360 நாட்கள் = 1260 நாட்கள் என்றும், “42 மாதங்கள்” என்பது,  $42 \times 30 = 1260$  நாட்கள் என்றும் குறிக்கப்படுகின்றது.

### “ஒரு நாள்” என்பது “ஒரு வருஷம்”

“ஏழு காலங்கள்” தண்டனை என்பதை, பொருளர்த்தமாக “ஏழு வருஷங்கள்” என்று எடுத்துக் கொண்டால்,  $7 \times 360 = 2520$  நாட்கள் வருகிறது; தீர்க்கதரிசனத்தில், “ஒரு நாள்” என்பது “ஒரு வருஷம்” ஆகும்; ஆகவே, இஸ்ரவேலர்களின் தண்டனை காலம் “2520 வருஷங்கள்” ஆகும். இஸ்ரவேலர் தங்கள் சிவில் அதிகாரத்தை நேபுகாத்நேச்சாரிடம் இழந்த வருஷமாகிய கிமு 607ம் வருஷத்திலிருந்து 2520 வருஷங்களைக் கணக்கிட்டால், கிபி 1914ம் வருஷத்தை அடைகிறோம். இந்த வருஷத்திலேயே இஸ்ரவேலர்கள் தங்கள் தேசத்தை திரும்ப பெறவில்லை என்றாலும், கிபி 1914ம் வருஷத்தின் உலகப்போரின் விளைவாக, கிபி 1917ம் வருஷத்திற்குப் பிறகு யூதர்கள் தங்கள் தேசத்தின் நிலங்களை சொந்தமாக்கிக் கொள்ள அனுமதிக்கப்பட்டனர்.

இவ்விதமாக, 2520 வருஷங்கள் கிபி 1913.75ம் வருஷத்தை அடைவதை (40 வருஷங்களைப் போலவே) கண்ணோக்கும் போது, ஆரம்ப கால வேத மாணவர்கள்

இந்த வருஷத்தை (கிபி 1914) துல்லியமாக கணித்ததற்கான காரணத்தை நாம் இப்பொழுது உணருகிறோம்.

“ஒரு நாள்” என்பது “ஒரு வருஷம்” என்று ஏன் கணிக்கப்படுகிறது ?

“ஒரு நாள்” என்பதை “ஒரு வருஷம்” என்று தேவன் பல சந்தர்ப்பங்களில் உபயோகப்படுத்தியிருக்கிறார் :

எண் 14:34. “நீங்கள் தேசத்தைச் சுற்றிப் பார்த்த நாற்பது நாள் இலக்கத்தின்படியே, ஒவ்வொரு நாள் ஒவ்வொரு வருஷமாக, நீங்கள் நாற்பது வருஷம் உங்கள் அக்கிரமங்களைச் சுமந்து, என் உடன்படிக்கைக்கு வந்த மாறுதலை உணருவீர்கள்”.

எசேக் 4:4-6. “நீ உன் இடதுபக்கமாய் ஒருக்களித்துப் படுத்து, அதின் மேல் இஸ்ரவேலர் வம்சத்தாரின் அக்கிரமத்தைச் சுமத்திக் கொள்; நீ அந்தப்பக்கமாய் ஒருக்களித்திருக்கும் நாட்களின் இலக்கத்தின்படியே அவர்களுடைய அக்கிரமத்தை சுமப்பாய். அவர்களுடைய அக்கிரமத்தின் வருஷங்களை உனக்கு நாட்கணக்காய் எண்ணக் கட்டளையிட்டேன்; முந்நூற்றுத் தொண்ணூறு நாட்கள் வரைக்கும் நீ இஸ்ரவேல் வம்சத்தாரின் அக்கிரமத்தைச் சுமக்க வேண்டும். நீ இவைகளை நிறைவேற்றின பின்பு, மறுபடியும் உன் வலதுபக்கமாய் ஒருக்களித்து, யூதா வம்சத்தாரின் அக்கிரமத்தை நாற்பது நாள் வரைக்கும் சுமக்க வேண்டும்; ஒவ்வொரு வருஷத்துக்குப் பதிலாக ஒவ்வொரு நாளை உனக்குக் கட்டளையிட்டேன்”.

70 வாரங்கள் (“ஒரு நாள்” என்பது “ஒரு வருஷம்”)

தானியேல் 9ம் அதிகாரத்தில் “எருசலேமைத் திரும்ப எடுப்பித்துக் கட்டுகிறதற்கான கட்டளை வெளிப்படுவது முதல், பிரபுவாகிய மேசியா வருமட்டும் ஏழு வாரமும் அறுபத்திரண்டு வாரமும் செல்லும்; --- அந்த அறுபத்திரண்டு வாரங்களுக்குப் பிறகு மேசியா சங்கரிக்கப்படுவார். --- அவர் ஒரு வாரமளவும் அநேகருக்கு உடன்படிக்கையை உறுதிப்படுத்தி, அந்த வாரம் பாதி சென்ற போது பலியையும் காணிக்கையையும் ஒழியப்பண்ணுவார்” என்று தீர்க்கதரிசனம் உரைக்கப்படுகிறது.

ஆலய அஸ்திபாரம் போடப்படுவதிலிருந்து மேசியா வரைக்குமான காலப்பகுதி, பொருளர்த்தமான 70 வாரங்கள் அல்ல என்பதை யாவரும் அறிவர். 70 வாரங்களை, “ஒரு நாள்” என்பதை “ஒரு வருஷம்” என்று கணக்கிட்டால், “490 வருஷங்கள்” என வருவது சரியானதாய் இருக்கிறது. ஆலயம் அஸ்திபாரம் போடப்படுவது முதல் “70 வாரங்களின் கடைசி வார மையம்” வரைக்கும் 486.5 வருஷங்கள் ஆகிறது. இது கர்த்தரின் சிலுவை மரணம் நடந்த வருஷத்தை (கிபி 33 ஏப்ரல்) துல்லியமாகக் காட்டுகிறது. கடைசி வாரத்தின் (70ம் வாரத்தின்) ஏழு வருஷங்களை சரிபாதிப்பாக்கினால், கிறிஸ்துவின் ஊழிய காலமாகிய 3½ வருஷங்கள் முன்பாதியில் வருகிறது.

### முதல் வருகையில் கடைசி 3½ வருஷங்களின் நிறைவேறுதல்

மேசியா சங்கரிக்கப்பட்டதைத் தொடர்ந்து உள்ள 3½ வருஷங்கள் யூத குடும்பத்திற்காக மட்டுமே பிரத்தியேகமான சாட்சியின் காலமாக விளங்கியது. இந்த 3½ வருஷங்கள் முடிந்த நிலையில், சுவிசேஷ நற்செய்தி கொர்நெலியுவிடமிருந்து புறஜாதிகளுக்கு சாட்சியாக அறிவிக்கப்படத் துவங்கியது. (அப் 10ம் அதிகாரம்)

### யூதர்கள் மேசியாவை எதிர்பார்த்திருந்த காலப்பகுதி

யூதர்கள் மேசியாவை எதிர்பார்த்திருந்ததை 2கொரி 3:15ம் வசனம் வாயிலாக அறிகிறோம். ஆனால், அவர்கள் இயேசுவை மேசியா என நம்பவில்லை. வேதத்தில் குறிக்கப்பட்டுள்ள 7 அல்லது 3½ வருஷங்களை சிலர் இந்த யுகத்தின் முடிவில் நடக்கும் பொருளர்த்தமான வருஷங்கள் என்று தற்காலத்தில் கணிக்கின்றனர். தீர்க்கதரிசனத்தில் “ஒரு நாள்” என்பது “ஒரு வருஷம்” என்ற கணிப்பை ஆதிகால சபையிலிருந்து மறுமலர்ச்சி காலம் வரையிலும் வேத வல்லுநர்கள் நம்பி வந்தனர். கிறிஸ்துவின் முதலாம் வருகையை துல்லியமாக கணிக்கும் விதத்தில் தானியேலின் 70 வாரங்களின் தீர்க்கதரிசனம் விளங்கிய காரணத்தால், “ஒரு நாள்” என்பது “ஒரு வருஷம்” என்ற அனுமானம் வலுபெற்றது. ஆனால், “ஒரு நாள்” என்பது “ஒரு வருஷம்” இல்லை என்ற கருத்து, சில கத்தோலிக்க ஆசிரியர்களால் எடுத்துரைக்கப்பட்டது. போப்பாதிக்க அமைப்பிற்கு விரோதமாக தேவனுடைய நியாயத்தீர்ப்பு இருப்பதை திசை திருப்பவே அவர்கள் முயன்றனர். கிபி 1585ல் சேசு சபையைச் சார்ந்தவர்களான ரிபேரா என்பவரும், கிபி 1614ல் அல்கசார் என்பவரும் “ஒரு நாள்” என்பதை “ஒரு வருஷம்” என்று அனுமானித்தனர்.

### கிபி 539 - கிபி 1799

1260 வருஷ காலப்பகுதி (கிபி 539 முதல் கிபி 1799 வரை) போப்பாதிக்கத்தை சுட்டிக்காட்டும் வகையில் “ஒரு நாள்” என்பது “ஒரு வருஷம்” என்ற காலக்கணக்கு உள்ளதால், கத்தோலிக்கர்கள் விசாரம் அடைந்து பதட்டம் கொண்டனர். ரோம பேரரசன் ஜஸ்டினியன் கிபி 539ல் கத்தோக்கர்களின் திருத்துவ விசுவாசத்திற்கு மாறான நம்பிக்கை கொண்ட ஏரியன் வகுப்பாரின் (ARIYANS) கட்டுப்பாட்டுக்குள் இருந்த பகுதிகளை வெற்றி கொண்டான். ஏரியன் வகுப்பார் கிபி 539-540ல் ரேவன்னா என்ற இடத்தில் தோற்கடிக்கப்பட்டவுடன், மேற்கத்திய ரோம சாம்ராஜ்யத்தில் ஏரியன் வகுப்பார் ஒடுக்கப்பட்டு, அவர்கள் விசுவாசம் நாளடைவில் மறைந்தது. இந்த பகுதிகள் பிறகு போப்புவின அதிகாரத்திற்கு ஒப்படைக்கப்பட்டது. இதுவே, போலி மத அமைப்பிற்கும் சிவில் அதிகாரத்திற்கும் இடையே ஏற்பட்ட ராணுவ உறவின் துவக்கமாய் இருந்தது.

“ஒரு நாள்” “ஒரு வருஷம்” என்ற கணிப்பு கிபி 1799ம் வருஷத்தைச் சுட்டிக்காட்டியது. 1799ம் வருஷம் இன்னும் வராத நிலையில், இந்த முறையில் கணக்கிடுவதை குலைக்கும் விதத்தில் கத்தோலிக்க ஆசிரியர்களின் முயற்சி அமைந்தது. கிபி 1799ல் போப்பாதிக்கத்திற்கு சிவில் அதிகாரம் இழந்த நிலை வரலாற்று உண்மையானவுடன், “ஒரு நாள்” “ஒரு வருஷம்” என்ற கணிப்பு சரியானது என்பது நிரூபணமாகியது. அந்த வருஷத்தில் நெப்போலியன் போப்புவை கைது செய்து பிரான்ஸுக்கு கூட்டிச் சென்றான்.

### 1260 வருஷ பயங்கரவாத ஆட்சி

“1260 வருஷங்கள்” பற்றிய தீர்க்கதரிசனம் பேர்ச்சபையின் சிவில் அதிகார ஆளுகை கிபி 539 முதல் கிபி 1799 வரை நீடித்ததைக் குறிக்கிறது. கிபி 1799க்கு பிறகு இந்த ஆளுகை முடிவுக்கு வந்தது. இது பற்றிய “ஏழு குறிப்புகள்” வேதத்தில் காணப்படுகிறது :

- 1) வெளி 11:2. “ஆலயத்திற்குப் புறம்பே இருக்கிற பிராகாரம் புறஜாதியாருக்குக் கொடுக்கப்பட்டபடியால் அதை அளவாமல் புறம்பாக்கிப் போடு; பரிசுத்த நகரத்தை அவர்கள் நாற்பத்திரண்டு மாதமளவும் மிதிப்பார்கள்”.
- 2) வெளி 13:5. “பெருமையானவைகளையும் தூஷணங்களையும் பேசும் வாய் அதற்குக் கொடுக்கப்பட்டது; அல்லாமலும், நாற்பத்திரண்டு மாதம் யுத்தம் பண்ண அதற்கு அதிகாரங் கொடுக்கப்பட்டது”.
- 3) தானி 7:25. “உன்னதமானவருக்கு விரோதமாக வார்த்தைகளைப் பேசி, உன்னதமானவருடைய பரிசுத்தவான்களை ஒடுக்கி, காலங்களையும் பிரமாணங்களையும் மாற்ற நினைப்பான்; அவர்கள் ஒரு காலமும், காலங்களும், அரைக்காலமும் செல்லுமட்டும் அவன் கையில் ஒப்புக்கொடுக்கப்படுவார்கள்”.
- 4) தானி 12:7. “அப்பொழுது சணல் வஸ்திரம் தரித்தவரும் ஆற்றின் தண்ணீர்களின்மேல் நிற்கிறவருமாகிய புருஷன் தம்முடைய வலதுகரத்தையும் தம்முடைய இடதுகரத்தையும் வானத்துக்கு நேராக ஏறெடுத்து, ஒரு காலமும், காலங்களும், அரைகாலமும் செல்லும் என்றும், பரிசுத்த ஜனங்களின் வல்லமையைச் சிதறடித்தல் முடிவு பெறும்போதே இவைகளெல்லாம் நிறைவேறித்தீருமென்றும் என்றென்றைக்கும் ஜீவித்திருக்கிறவர்பேரில் ஆணையிடக் கேட்டேன்”.
- 5) வெளி 12:14. “ஸ்திரீயானவள் அந்தப் பாம்பின் முகத்திற்கு விலகி, ஒரு காலமும், காலங்களும், அரைகாலமுமாகப் போஷிக்கப்படத்தக்கதாய் வனாந்தரத்திலுள்ள தன் இடத்திற்குப் பறந்து போகும்படி பெருங்கழுகின் இரண்டு சிறகுகள் அவளுக்குக் கொடுக்கப்பட்டது”.



6) வெளி 11:3. “என்னுடைய இரண்டு சாட்சிகளும் இரட்டு வஸ்திரமுடுத்திக் கொண்டிருக்கிறவர்களாய், ஆயிரத்திருநூற்றறுபது நாளளவும் தீர்க்கதரிசனஞ்சொல்லும்படி அவர்களுக்கு அதிகாரம் கொடுப்பேன்”.

7) வெளி 12:6. “ஸ்திரீயானவள் வனாந்தரத்திற்கு ஓடிப்போனாள்; அங்கே ஆயிரத்திருநூற்றறுபது நாளளவும் அவளைப் போஷிப்பதற்காக தேவனால் ஆயத்தமாக்கப்பட்ட இடம் அவளுக்கு உண்டாயிருந்தது”.

கிபி 1799ல் உறவு முறிந்ததைத் தொடர்ந்து, போப்பாதிக்கம் அதிகாரத்தை திரும்ப பெற முயற்சித்தது. ஆனால், தேவன் அதற்கான வேறு திட்டங்களை முன்குறித்திருந்தார்.

போலிச்சபை அமைப்பை அல்லாமல், போப்பாதிக்கத்துடன் தகாத தொடர்பு கொண்டிருந்த ராஜ்யங்களைத் தண்டிக்க தேவன் சித்தமாயிருந்தார். இது கிபி 1914ம் வருஷம் நடைபெறும் என்று வேதாகம காலக்கணக்கு முன்சூட்டியே சுட்டிக்காட்டியது.

முன் கணித்தபடியே, கிபி 1914ம் வருஷ யுத்தத்திற்கு பிறகு, போப்பாதிக்கத்துடன் தொடர்பு கொண்டிருந்த ராஜாக்களில் பெரும்பாலோர் அகற்றப்பட்டனர். அவர்கள் தக்க வைத்திருந்த அரசாங்க வடிவமைப்பு முறைகள் அழிந்தன.

கிபி 1799-1800ல், “சபை - சிவில்” அதிகார அமைப்பு முறைக்கு அரசியல் ஒத்துழைப்பை ராஜாக்கள் கொடுக்க மறுத்து விட்டனர். போப்பாதிக்கத்துக்கு சிலர் குறுகிய காலத்துக்கு ஒத்துழைப்பை நல்கினாலும், கிபி 1870 முதல் ஒத்துழைப்பு முழுவதுமாக அகன்று போனது.

ஐசக் நியூட்டன் “ஒரு நாள்” என்பது “ஒரு வருஷம்” என்று கணித்தார். போலிச்சபையின் அடக்கு முறைக்குப் பயந்து, அவரது கணிப்புகள் அடங்கிய எழுத்துக்கள் அவர் மரணம் அடையும் வரை பிரசுரமாகவில்லை.

### அட்வென்டிஸ்டுகளும் வேத மாணவர்களும்

அட்வென்டிஸ்டுகள் “ஒரு நாள்” என்பது “ஒரு வருஷம்” என்ற முறையை கையாண்டாலும், காலக்கணக்குகளின் துவக்கத்தை சரியாக பொருத்திப் பார்க்காமல், அனைத்தும் ஒரே சமயத்தில் முடிவடையும் விதத்தில் கணித்தனர். இத்தகைய காலக்கணக்கு, யுக முடிவு குறித்த தவறான கணிப்பாக அமைந்தது.

வேத மாணவர்கள் மேற்குறிப்பிட்ட காலக்கணக்கில் சில திருத்தங்கள் செய்து, சரியான காலக்கணக்கை கணித்தனர்.

## வேத மாணவர்களின் அசல் காலக்கணக்கும், அதன் தீர்க்கதரிசன எதிர்பார்ப்புகளும்

வேத மாணவர்களின் காலக்கணக்கு தேவ திட்டத்துடன் எப்படி தொடர்பு கொண்டுள்ளது என்பதை பின்வருமாறு பார்க்கலாம் :

கிபி 1914ம் வருஷத்தில் பெரும் உபத்திரவம் வரும் என்ற வேத மாணவர்களின் கணிப்பு, வரலாற்றில் முதலாம் உலகப்போர் ஆரம்பமானதில் நிரூபணமானது. அன்றிலிருந்து, உபத்திரவம் ஒவ்வொரு விதத்தில் தொடர்ந்து நடந்து வருகிறது. மற்றுமொரு உலக யுத்தம் கிபி 1939ல் வந்தது.

வேத மாணவர்களின் காலக்கணக்கில் இருந்த ஒரே பிரச்சினை என்னவெனில், சில வருஷங்களுக்குள் இந்த உபத்திரவம் முடிவுக்கு வந்து விடும் என்று எதிர்பார்க்கப்பட்டது. இது முன் நினைத்தபடி அவ்வளவு சீக்கிரம் முடிவறாது என்பதும், பிரசவத்திற்கு முன் வலிகள் வருவது போல தவணை முறையில் ஆரம்பித்து, சுவிசேஷ யுகம் முடிவதற்கான உச்சக்கட்ட காட்சி வரும்வரை தொடரும் என்பது பின்னர் உணரப்பட்டது.

1 தெச 5:1-3.

“சகோதரரே, இவைகள் நடக்குங்காலங்களையும் சமயங்களையும் குறித்து உங்களுக்கு எழுத வேண்டுவதில்லை. இரவிலே திருடன் வருகிறவிதமாய்க் கர்த்தருடைய நாள் வருமென்று நீங்களே நன்றாய் அறிந்திருக்கிறீர்கள். சமாதானமும் சவுக்கியமும் உண்டென்று அவர்கள் சொல்லும்போது, கர்ப்பவதியானவளுக்கு வேதனை வருகிறது போல, அழிவு சடுதியாய் அவர்கள் மேல் வரும்; அவர்கள் தப்பிப்போவதில்லை”.

கிறிஸ்துவின் வருகை சீக்கிரமாய் இருக்கும் என்றும், ஆசீர்வாத நிலை உடனே வரும் என்றும் சபையின் எதிர்பார்ப்பு இருந்தது; ஆனால், தேவனுடைய திட்டத்தின்படி, உபத்திரவ காலம் முழுமையை அடைவது தாமதமாய் உள்ளது.

### உபத்திரவத்தின் ஏழு படிகளை தானியேல் உரைக்கிறார்

தானியேல் 2ம் அதிகாரத்தில் குறிப்பிடப்படும் “சிலை”, வர இருக்கும் நான்கு சாம்ராஜ்யங்களை அடையாளப்படுத்தியது. கிமு 607ல் அதிகாரத்தில் இருந்த பாபிலோன் சாம்ராஜ்யத்தைத் தொடர்ந்து, மேதியா-பெர்சியா, கிரேக்கம் மற்றும் ரோம சாம்ராஜ்யங்கள் ஒன்றன் பின் ஒன்றாக ஆட்சி செய்தன. சிலையின் பாதங்கள் இரும்பும் களிமண்ணுமாக இருந்ததாகச் சொல்லப்படுவது, போலிச்சபையும் சிவில் அதிகாரமும் இணைந்திருக்கும் என்பதை அடையாளப்படுத்தியது. ரோம சாம்ராஜ்யத்தின் அதிகாரத்தை தன் வசமாக்கிய போலிச்சபை தான் “புனித ரோம சாம்ராஜ்யம்” என்று அழைக்கப்பட்டது. ஆனால், தேவன் இதை “மகா பாபிலோன்” என்று குறிப்பிட்டார்.

வெளி 17:5.

‘மேலும், இரகசியம், மகா பாபிலோன், வேசிகளுக்கும் பூமியிலுள்ள அருவருப்புகளுக்கும் தாய் என்னும் நாமம் அவள் நெற்றியில் எழுதியிருந்தது’.

அந்த சிலையின் இரும்பும் களிமண்ணுமாகிய பாதங்கள் (சபை - சிவில் அதிகாரம் இணைப்பு) அழித்துப் போடப்பட்டது.

தானி 2:34-35.

‘நீர் பார்த்துக் கொண்டிருக்கும் போதே, (1) (கிபி 33) கைகளால் பெயர்க்கப்படாத ஒரு கல் பெயர்ந்து உருண்டு வந்தது; (2) (கிபி 1517) அது அந்தச் சிலையை இரும்பும் களிமண்ணுமாகிய அதின் பாதங்களில் மோதி, (3) (கிபி 1799) அவைகளை நொறுக்கிப்போட்டது. (4) அப்பொழுது அந்த இரும்பும் களிமண்ணும் வெண்கலமும் வெள்ளியும் பொன்னும் ஏகமாய் நொறுங்குண்டு, (கிபி 1914>) (5) கோடைகாலத்தில் போரடிக்கிற களத்திலிருந்து பறந்துபோகிற பதரைப்போலாயிற்று; (கிபி 1914>) (6) (கிபி 1989>) அவைகளுக்கு ஒரு இடமும் கிடையாதபடி காற்று அவைகளை அடித்துக் கொண்டு போயிற்று; (7) (கிபி ?) சிலையை மோதின கல்லோவென்றால், ஒரு பெரிய பர்வதமாகி பூமியையெல்லாம் நிரப்பிற்று’.

### இயேசுவே அந்த கல்

மேற்கண்ட விஷயங்களில் எதுவும் சபை முழுமை பெறாத வரையில் நடைபெறாது என்று சிலர் நினைத்தனர். தலையாகிய கிறிஸ்துவும் சபையாகிய சரீரமும் ஒன்று சேர்ந்து தான் “கல்” என்று அவர்கள் நினைக்கின்றனர். ஆனால் வேதாகமக் குறிப்புகள் கர்த்தராகிய இயேசு கிறிஸ்துவை கைகளால் செய்யப்படாத “கல்” என்றே குறிப்பிடப்படுகிறது.

எபே 2:20.

‘அப்போஸ்தலர் தீர்க்கதரிசிகள் என்பவர்களுடைய அஸ்திபாரத்தின் மேல் கட்டப்பட்டவர்களுமாயிருக்கிறீர்கள்; அதற்கு இயேசுகிறிஸ்து தாமே மூலைக்கல்லாயிருக்கிறார்’.

ஏசாயா 28:16.

‘ஆதலால், கர்த்தராகிய ஆண்டவர் உரைக்கிறதாவது: இதோ, அஸ்திபாரமாக ஒரு கல்லை நான் சீயோனிலே வைக்கிறேன்; அது பரீட்சிக்கப்பட்டதும், விலையேறப்பெற்றதும், திட அஸ்திபாரமுள்ளதுமான மூலைக்கல்லாயிருக்கும், விசுவாசிக்கிறவன் பதறான்’.

தானியேலின் 7ம் படியில், சபை முழுமை பெற்றவுடன் தேவனுடைய இராஜ்யத்தின் வெளிப்பாடு வெளியரங்கமாக புலப்படத் துவங்கும்.

## உலக ஒழுங்கு முறைகள் அழிக்கப்படுதல்

தானியேலின் தீர்க்கதரிசனத்தை உற்று நோக்கினால், மார்டின் லூத்தரின் சீர்திருத்தங்கள் போப்பாதிக்கத்திற்கு ஒரு பெரும் பாதிப்பை ஏற்படுத்தியது. (கிபி 1517) பிரெஞ்சு புரட்சியும், நெப்போலியனால் போப்பு கைது செய்யப்பட்டு சிறையில் அடைக்கப்பட்டதும், போப்புவின் சிவில் அதிகாரத்தை அழித்துப்போட்டது.

இதைத் தொடர்ந்து, போப்பாதிக்கத்தை ஆதரித்த ராஜாக்கள் போப்பாதிக்கத்திடமிருந்து விலகிப்போயினர். இருண்ட யுகத்தில் (கிபி 539 முதல் கிபி 1799 வரை 1260 வருஷங்கள்) போப்பாதிக்கத்துடன் தகாத உறவு கொண்டிருந்த ராஜாக்களின் பழைய ஒழுங்கு முறைகள் இறுதியாக கிபி 1914ம் வருஷம் துவங்கிய முதலாம் உலகப்போரைத் தொடர்ந்து சிதறடிக்கப்பட்டன. உபத்திரவத்தின் ஆரம்பக் கட்டம் இதுவாகும். கிபி 1889 அக்டோபரில் கம்யூனிசத்தின் விழுகையைத் தொடர்ந்து, கிழக்கு ஐரோப்பா பிளவுபடத் தொடங்கியது. பிரசவத்துக்கு முன்னாக இருக்கும் வலிகள் போல, எதிர்காலத்தில் அமெரிக்கா உட்பட உலக நாடுகள் உபத்திரவத்துக்குள்ளாகும். இறுதியில் பெரிய பர்வதமாகிய இராஜ்யம் கண்ணுக்குத் தெரியும் வகையில் வெளிப்படும்.

### அறுப்பு உலகத்தின் முடிவு

இயேசுவின் முதல் வருகையில் யூத அமைப்பின் அறுவடை காலமாக, “40 வருஷங்கள்” இருந்தன. அதைப் போன்றே, இந்த யுக முடிவில் சுவிசேஷ யுகத்தில் 1874 முதல் 1914 வரையிலான 40 வருஷ காலப்பகுதியில் உபத்திரவ காலம் தொடரும் என கணிக்கப்பட்டது. இந்த உபத்திரவம், போலிச்சபை - ராஜரீக அமைப்புடன் தொடர்பு கொண்ட சிவில் அதிகாரத்திற்கு தண்டனை அளித்து அழிக்கப்படும் என எதிர்பார்க்கப்பட்டது. இணை அம்சங்களில் இது கிபி 1914ல் நடைபெறும் என கணிக்கப்பட்டது.

பேர்ச்சபை மற்றும் சிவில் அதிகாரத்தின் மீதான நியாயத்தீர்ப்பு கிபி 1914ல் ஆரம்பித்தது போன்று, யூத யுகத்தில் இதைப் போன்ற உபத்திரவம் ஏற்பட்டு கிபி 70ல் எருசலேம் அழிவடைந்தது. எருசலேம் நகரம் அழிவடையும் போது, மூன்று வருஷங்களுக்கு யூத படையில் ஒரு சிறு பகுதி கிபி 73ம் வருஷம் வரை அங்கு நீடித்திருந்தது. அதைப் போலவே, இஸ்ரவேலர் தங்கள் தேசத்தில் கிபி 1917ல் திரும்பக் கூட்டிச் சேர்க்கப்படுவார்கள் என்று வேத மாணவர்கள் நினைத்திருந்தனர். ஏனெனில், இதற்கு இணையான சம்பவங்கள் கிபி 73ல் நடந்தன.

இஸ்ரவேல் ஒரு ஜாதி என்ற முறையில் கிபி 69-70ல் பெரும் அழிவை அடைந்தது, கிபி 1914ல் நடைபெற்ற பெரும் அழிவிற்கு இணையாக அமைந்தது. போப்பாதிக்கத்துடன் இணைந்திருந்த ராஜாக்கள் மீது தீர்ப்பளிக்கப்பட்டது. இது வரலாற்று உண்மை ஆகும் !

### இஸ்ரவேலின் விழுகை, அவர்கள் திரும்ப எழுவதற்கான இணை

உலக ராஜ்யங்கள் மீதான உபத்திரவம் கிபி 1914ல் வந்ததைத் தொடர்ந்து, இஸ்ரவேல் விரைவில் ஒரு தேசமாக ஸ்தாபிக்கப்படுவதற்கான எதிர்பார்ப்பு இருந்தது. இஸ்ரவேல் விழுந்தது போலவே, அதே முறையில் திரும்ப எழும் என கணிக்கப்பட்டது. ஆனால், கிபி 70க்கு முன்னர் இஸ்ரவேல் ஒரு தேசமாக இருக்கவில்லை என்பது கவனத்தில் கொள்ளப்படவில்லை. அந்த காலப்பகுதியில் இஸ்ரவேலர் ரோமர்களின் அடிமைகளாய் இருந்தனர். ஆகவே, இஸ்ரவேல் கிபி 1914ம் வருஷத்தை தொடர்ந்து, உடனடியாக திரும்ப ஒரு தேசமாக உருவாகும் என்று எதிர்பார்த்திருக்கக் கூடாது.

கிபி 1878ம் வருஷம், ஆவிக்குரிய சபையினர் சம்பந்தப்பட்ட விஷயங்களை அல்லாமல், இஸ்ரவேலர் தங்கள் தேசத்திற்கு திரும்ப கூட்டிச்சேர்க்கப்படும் செயல்முறைக்கு தொடர்புடைய முக்கியமான வருஷமாய் இருந்தது. பெர்லின் காங்கிரஸ் கிபி 1878ல் இஸ்ரவேலர் பாலஸ்தீனாவில் குடியேறுவதற்கான உரிமையை வழங்கியது. இது நாள் வரைக்கும் அந்த உரிமை யூதர்களுக்கு தடை பண்ணப்பட்டிருந்தது. கிபி 33ல் தேவனுக்கு முன்பாக மதம் குறித்த நிலைப்பாட்டினை யூதர்கள் இழந்ததற்கு இணையாக, 1845 வருஷங்களுக்குப் பின்னர், தேவ கிருபையை மீண்டும் பெறுவதற்கான காலப்பகுதியாக கிபி 1878ம் வருஷம் எல்லோருடைய எதிர்பார்ப்பாக இருந்தது. பெர்லின் காங்கிரஸ் உரிமை கொடுத்ததைத் தொடர்ந்து யூதர்களிடம் நம்பிக்கை துளிர்விடத் தொடங்கியது. சில வருஷங்களில் சீயோன் இயக்கம் ஸ்தாபிக்கப்பட்டது. சொந்த தேசம் பெறப்போவதற்கான அடையாளமாக சீயோன் இயக்கம் கருதப்பட்டது. இந்த காலக்கட்டத்தில், பிரிட்டனின் கட்டுப்பாட்டுக்குள் பாலஸ்தீனா இருந்தது. துல்லியமாக கிபி 1917ல் யூதர்கள் பாலஸ்தீனாவில் நிலம் வாங்கி சுதந்தரித்து கொள்வதற்கு சட்டம் இயற்றப்பட்டது. யூதர்கள் இவ்விதம் நிலங்களை வாங்கி தேசத்தை தங்கள் வசம் தக்க வைத்துக் கொள்ளும் நிலைமை, கிபி 70-73ன் அழிவுக்கு முன்பு யூதர்கள் இருந்த நிலைக்குத் திரும்புவதற்கு சமமாய் இருந்தது.

கிபி 70-73ல் எருசலேம் அழிவு குறித்த இணை அம்சங்கள், கிபி 1914-1917ன் சம்பவங்களுக்கு இணையாக இருப்பதைத் தான் நாம் எதிர்பார்த்திருக்க வேண்டும். கிபி 1917ல் நிலங்களை சொந்தமாக்கிக் கொள்ளும் உரிமை யூதர்கள் முழுமையாக தேசம் திரும்பப் பெற்றதற்கு ஒரு பெரும் காரணமாக அமைந்தது. உலகம் முழுவதிலும் நன்கொடைகளைத் திரட்டி, அராபியர்களிடம் நிலங்களைத் திரும்பப் பெற்றனர்.

### எவ்வளவு வருஷங்கள் ஆனது ?

கிபி 1877.75ம் வருஷத்திற்குப் பிறகு இஸ்ரவேலர் படிப்படியாக திரும்பி வர ஆரம்பித்து, கிபி 1917க்குப் பின்னர் தீவிரமடைந்தது. தேசம் முழுமையாக ஸ்தாபிக்கப்பட எவ்வளவு வருஷங்கள் பிடித்தன? பாபிலோன் இஸ்ரவேலை கிமு 606.25ம் வருஷத்தில் கைப்பற்றியவுடன், “70 வருஷ பாழாய்ப்போகுதல்” ஆரம்பித்தது. புறஜாதியாரின் காலமாகிய 2520 வருஷங்கள் துவங்கியது. நேபுகாதநேச்சாரின் முதல் படையெடுப்பில் இஸ்ரவேலர்கள் சிறைப்பிடிக்கப்பட்டு சென்றது முதல், பாபிலோனிலிருந்து தங்கள் தேசத்திற்கு திரும்பி வந்தது வரைக்கும் 70 வருஷங்கள் பிடித்தன. இது ஆலயம் அழிக்கப்பட்ட வருஷம் இல்லை என்பதும், கிமு 606.25ம் வருஷத்தில் தான் இஸ்ரவேல் தேசம் தன் தேசீய அந்தஸ்தை இழந்து, வரி செலுத்தும் நாடாக மாறியது. இந்த முதல் படையெடுப்பிற்கு பிறகு, மேலும் இரண்டு முறைகள் இஸ்ரவேலர்கள் சிறை பிடிக்கப்பட்டு பாபிலோன் சென்றனர். சரியாக 70 வருஷங்களுக்குப் பிறகு கோரேஸ் ராஜா சாசனம் வெளியிட்ட பின்பு, கிமு 536.25ம் வருஷத்தில் இஸ்ரவேலர் தங்கள் தேசத்திற்கு திரும்ப ஆரம்பித்தனர்.

கிபி 1877.75ம் வருஷத்துடன் 70 வருஷங்களைக் கூட்டினால், இஸ்ரவேல் நாடு உருவான கிபி 1947.75ம் வருஷம் (அக்டோபர் 1948) கிடைக்கிறது.

@@@@@@@@@@@@@@@@@@@@

## 2500 வருஷ சுழற்சி : தீர்க்கதரிசன யூபிலி

நியாயப்பிரமாணத்தில் முக்கியமான நிழலாக ஆரம்ப கால வேதமாணவர்கள் தங்கள் கவனத்தில் கொண்டது யூபிலி சுழற்சியாகும்; இஸ்ரவேலர்கள் தங்கள் கடன் சுமையிலிருந்தும், அடிமைத்தனத்திலிருந்தும் விடுதலை பெறுவது, நியாயப்பிரமாண கட்டளைகளில் ஒன்றாக இருந்தது. இது ஏழு வருஷ சுழற்சியை அடிப்படையாகக் கொண்டு, ஏழு தடவைகள் சுழற்சி உடையதாய் இருந்தது; அதாவது, 7 வருஷ சுழற்சி ஏழு தடவைகள் முடிந்ததும் ( $7 \times 7 = 49$ ), 50ம் வருஷம் “யூபிலி வருஷம்” என்று அழைக்கப்பட்டது. இந்த வருஷத்தில் கடன் சுமைகள் தள்ளுபடி செய்யப்பட்டு, அடிமைகள் அனைவரும் விடுதலை செய்யப்பட்டனர்.

யூபிலி சுழற்சி “49” வருஷங்களைக் கொண்டது என சிலர் நினைக்கின்றனர்; ஆனால் யூபிலி சுழற்சி “50” வருஷங்களைக் கொண்டது என்று நாம் நினைக்கிறோம். அவர்கள், சுழற்சியின் முடிவாக 50ம் வருஷம் இல்லை என்றும், 50ம் வருஷத்தை அடுத்த சுழற்சியின் முதல் வருஷமாக நினைக்கிறார்கள். ஆனால், வேதாகமம் அப்படிச் சொல்லுகிறதில்லை. (லேவி 25:8-14) அவர்கள் கூறும் “49 வருஷ சுழற்சி”, 2500 வருஷ விளக்கப்பட வடிவமைப்புக்கு பொருந்துவதில்லை.

சகோ. ரசல் எழுதிய 2ம்வால்யூமில் இந்த நிழலான யூபிலிக்கு பொருள் விளக்கம் கொடுக்கப்பட்டுள்ளது. யூபிலி சுழற்சி  $50 \times 50 = 2500$  வருஷங்கள் என்று குறிக்கப்பட்டுள்ளது. பாபிலோனுக்கு சிறைபிடிக்கப்பட்டு போவதற்கு முன்னால், கி.மு.626.25ல் இஸ்ரவேலர் கடைசியாக யூபிலி அனுசரித்தனர். இந்த வருஷத்துடன் யூபிலி சுழற்சியான 2500 வருஷங்களைக் கூட்டினால், கிபி 1873.75ம் வருஷம் வருகிறது. அதாவது, ஏதேனில் ஆதாமின் விழுகையிலிருந்து 6000 வருஷங்களின் முடிவைச் சுட்டிகாட்டும் கிபி 1873.75ம் வருஷத்தையே, பொருளான யூபிலியும் சுட்டிக்காட்டுகிறது. இந்த வருஷம் தான், ஆதாம் இழந்த ஜீவனை மனுக்குலம் திரும்பப் பெறுவதற்கான “1000 வருஷ” காலப்பகுதியின் துவக்கமாக உள்ளது. மனுக்குலத்தின் சீர்பொருந்துதல் இந்த வருஷத்தில் ஆரம்பித்து, 1000 வருஷங்களின் முடிவில், அதாவது, கிபி 2873.75ல் சீரமைப்பு முழுமை பெறும். மனுக்குலத்தை திரும்ப சீரமைக்கும் 7000 வருஷங்கள் அடங்கிய காலப்பகுதி, தேவனுடைய திட்டத்தில் உள்ளடக்கியதாய் இருக்கிறது. ஆகவே தான், 6000 வருஷங்கள் முடிவுற்ற கிபி 1873.75ம் வருஷம் மிக முக்கியமானதாக வேத மாணவர்களின் கணிப்பில் உள்ளது. இந்த வருஷத்திலிருந்து தான், 7வது 1000 வருஷ நாள் துவங்குகிறது.

## கிபி 1873.75ல் இராஜ்யத்தின் ஆசீர்வாதம் ஆரம்பமானதா ?

7வது 1000 வருஷம் ஆரம்பித்தவுடனேயே, இராஜ்யத்தின் ஆசீர்வாதம் வெளிப்படும் என்ற எண்ணம் முன்பு சிலரிடம் இருந்தது. இதற்கான விளக்கத்தை பின்வருமாறு கூறலாம்:

“ஆசீர்வாத நாள்” என்று குறிக்கப்படுவதே 1000 வருஷங்கள் நீட்சி கொண்ட காலப்பகுதி ஆகும். கிபி 1873.75ம் வருஷத்தில் ஆசீர்வாதம், முதலில் சபையாரினிடத்தில் ஆரம்பித்தது; “உலகத்தாருக்கான ஆசீர்வாதம்” அதாவது, “இழந்ததை திரும்ப பெறுதல்” என்பது, சபை முழுமை பெறும் வரையில் காத்திருக்க வேண்டிய ஒன்றாகும். தேவனால் முன்தீர்மானித்தபடியே, மனுக்குலம் சீரமைக்கப்பட்டு, இழந்தவற்றை முழுமையாகத் திரும்பப் பெறுவது குறித்த பணி 7வது 1000 வருஷ முடிவில் நிறைவேறும்.

கிபி 1873.75ம் வருஷத்திற்குப் பிறகு, இராஜ்யம் ஸ்தாபிக்கப்படுவதின் சம்பவங்கள் வரலாற்றில் காணப்பட ஆரம்பித்தன. கிறிஸ்துவின் இரண்டாம் வருகையைத் தொடர்ந்து, இஸ்ரவேல் நாடு ஸ்தாபிக்கப்பட்டது, கிறிஸ்துவின் இராஜ்யம் ஸ்தாபிக்கப்பட்டதை வெளிக்காட்டும் முக்கியமான சம்பவம் ஆகும். சுவிசேஷ யுக 40 வருஷ அறுவடை இணையாக கிபி 1914ம் வருஷத்தைத் தொடர்ந்து, முதலாம் உலகப்போரின் விளைவாக உலக ராஜ்யங்கள் ராஜாக்களால் ஆளப்படாத நிலை உருவாகியுள்ளது. பழம்பெரும் காலனித்துவ அதிகாரம் இன்று இல்லை.

7வது 1000 வருஷம் ஆரம்பித்த உடனேயே இராஜ்யத்தின் ஆசீர்வாதங்கள் வருமென்றும், உலகத்தாரின் உயிர்த்தெழுதல் துவங்குமென்று நினைத்தது தான் தவறு ஆகும். உலகத்தார் தாம் இழந்த ஜீவனைத் திரும்பப் பெறுவது, 1000 வருஷ காலப்பகுதியின் துவக்கத்தில் அல்ல என்பதையும், அது 1000 வருஷ காலப்பகுதி முடியும் சமயத்தில் தான் நடக்கும் என்பதை நாம் நினைக்கவில்லை. சுவிசேஷ யுக சபை முழுமை பெறாமல், உலகத்தாரின் ஆசீர்வாத நிலை துவக்கம் பெறாது.

### மங்கலான வெளிச்சங்கள்

7வது 1000 வருஷ காலப்பகுதியில் இதுவரை எதுவும் நடைபெறவில்லை என்று அர்த்தம் கொள்ள வேண்டியதில்லை; கிபி 1874க்குப் பிறகு ஆசீர்வாதங்களின் மங்கலான வெளிச்சத்தை புதிய அறிவியல் கண்டுபிடிப்புகள் வாயிலாக உலகம் பெற ஆரம்பித்துள்ளது. இதற்கு முந்தைய காலத்தில் வாகனங்கள், மின்சார விளக்குகள் / சாதனங்கள்,



ஆகாய விமானங்கள், தொலைபேசிகள், இணைய தள வசதிகள், டிவி போன்றவைகள் இருந்ததில்லை. உபத்திரவ காலத்தின் ஆரம்பக் கட்டத்தில், சபையின் முதலாம் உயிர்த்தெழுதல் ஆரம்பமாகி, இஸ்ரவேல் தேசமும் ஸ்தாபிக்கப் பட்டிருக்கிறது. மனுக்குலம் திரும்ப ஏதேன் தோட்ட நிலையைத் திரும்பப் பெறுவதற்கான திட்டத்தில் இஸ்ரவேலருக்கு ஒரு பங்கு உள்ளது.

எசே 36:24-27.

“நான் உங்களைப் புறஜாதிகளிடத்திலிருந்து அழைத்து, உங்களை சகல தேசங்களிலுமிருந்து சேர்த்து, உங்கள் சுயதேசத்திற்கு உங்களைக் கொண்டு வருவேன். அப்பொழுது நான் உங்கள் மேல் சுத்தமான ஜலம் தெளிப்பேன்; நான் உங்களுடைய எல்லா அசுத்தங்களையும் உங்களுடைய எல்லா நரகலான விக்கிரகங்களையும் நீக்கி உங்களை சுத்தமாக்குவேன், நீங்கள் சுத்தமாவீர்கள். உங்களுக்கு நவமான இருதயத்தைக் கொடுத்து, உங்கள் உள்ளத்திலே புதிதான ஆவியைக் கட்டளையிட்டு, கல்லான இருதயத்தை உங்கள் மாம்சத்திலிருந்து எடுத்துப் போட்டு, சதையான இருதயத்தை உங்களுக்குக் கொடுப்பேன். உங்கள் உள்ளத்திலே என் ஆவியை வைத்து, உங்களை என் கட்டளைகளில் நடக்கவும் என் நியாயங்களைக் கைக்கொள்ளவும், அவைகளின்படி செய்யவும் பண்ணுவேன்”.

ரோமர் 11 :11,12.

“இப்படியிருக்க, விழுந்துபோகும்படிக்கா இடறினார்கள் என்று கேட்கிறேன், அப்படியல்லவே; அவர்களுக்குள்ளே வைராக்கியத்தை எழுப்பத்தக்கதாக அவர்களுடைய தவறுதலினாலே புறஜாதிகளுக்கு இரட்சிப்பு கிடைத்தது. அவர்களுடைய தவறு உலகத்திற்கு ஐசுவரியமும், அவர்களுடைய குறைவு புறஜாதிகளுக்கு ஐசுவரியமுமாயிருக்க, அவர்களுடைய நிறைவு எவ்வளவு அதிகமாய் அப்படியிருக்கும்”.

பொருளான யூபிலி விளக்கம், மனுக்குலம் பாவம் மற்றும் மரணத்திலிருந்து விடுதலை பெறுவது 7000 வருஷங்களின் முடிவைச் சுட்டிக்காட்டுகிறது.

### இஸ்ரவேல் திரும்ப கூட்டிச்சேர்க்கப்படுதல்

கிபி 1914க்குப் பின் உடனேயே சபை முழுமை பெறும் என்றும், இஸ்ரவேல் நாடு ஸ்தாபனம் ஆகும் என்பது ஆரம்ப கால வேதமாணவர்களின் எதிர்பார்ப்பாய் இருந்தது. சிலர் இந்த கணிப்பை விமர்சித்தனர். ஏனெனில், முன்பு நினைத்த பிரகாரம் இஸ்ரவேல் நாடு உடனடியாக உருவாகாமால், இஸ்ரவேல் நாடு சுதந்திரம் பெறுவதற்கு 34 வருஷங்கள் பிடித்தது.

நம் முன்பு பார்த்த விதமாகவே, இஸ்ரவேல் “திரும்ப கூட்டிச்சேர்க்கப்படுதல்” கிபி 1917ல் ஆரம்பித்தது. கிபி 1917ல் பால்:போர் அறிக்கை வெளியான பிறகு, யூதர்கள் தங்கள் தேசத்தில் நிலங்களை சுதந்தரித்துக் கொள்ள ஆரம்பித்தனர். கிபி 1917ன் இந்த சம்பவம் உலகிற்கு வெளிப்படையாக தெரிந்தது. இது முழுமை பெற்று, கிபி 1948ல் இஸ்ரவேல் நாடு உருவானது.

ஆரம்ப கால வேத மாணவர்கள், கிபி 1874 முதல் 1914 வரையுள்ள காலப்பகுதியாகிய 40 வருஷங்கள், கிறிஸ்து ஊழியம் செய்ய ஆரம்பித்த கிபி 29ம் வருஷத்திலிருந்து 40 வருஷங்கள் கழித்து கிபி 69ல் இஸ்ரவேல் அழிவடைந்ததற்கு இணையாக கணித்தார்கள்.

1874 முதல் 1914 வரையிலான 40 வருஷ காலப்பகுதியில் உபத்திரவ காலம் தொடரும் என கணிக்கப்பட்டது. இந்த உபத்திரவம், போலிச்சபை - ராஜரீக அமைப்புடன் தொடர்பு கொண்ட சிவில் அதிகாரத்திற்கு தண்டனை அளித்து அழிக்கப்படும் என எதிர்பார்க்கப்பட்டது. இணை அம்சங்களில் இது கிபி 1914ல் நடைபெறும் என கணிக்கப்பட்டது.

### யுக முடிவு அறுவடை

ஆரம்ப கால வேதமாணவர்கள், மெய் திருச்சபை அங்கங்கள் போலிச்சபை அமைப்புடன் அமிழ்ந்திருந்தால், 40 வருஷ சவிசேஷ யுக அறுவடை காலப்பகுதியில் போலிச்சபையை விட்டு விலகி வெளியே வர வேண்டும் எனவும், தவறினால் 144000 பேரில் ஒருவராகும் தகுதி இன்றி, கிரீடம் இழக்க நேரிடும் என்று நினைத்தனர். வெளி 18:4.

“பின்பு, வேறொரு சத்தம் வானத்திலிருந்து உண்டாகக் கேட்டேன். அது: என் ஜனங்களே, நீங்கள் அவளுடைய பாவங்களுக்கு உடன்படாமலும், அவளுக்கு நேரிடும் வாதைகளில் அகப்படாமலும் இருக்கும்படிக்கு அவளைவிட்டு வெளியே வாருங்கள்”.

மத் 24:15,16.

“மேலும், பாழாக்குகிற அருவருப்பைக் குறித்துத் தானியேல் தீர்க்கதரிசி சொல்லியிருக்கிறானே, வாசிக்கிறவன் சிந்திக்கக்கூடவன்; நீங்கள் அதைப் பரிசுத்த ஸ்தலத்தில் நிற்கக் காணும்போது, யூதேயாவில் இருக்கிறவர்கள் மலைகளுக்கு ஓடிப்போகக்கூடவர்கள்”.

வெளி 7:4ல் நெற்றியில் முத்திரையிடப்பட்டவர்கள் எண்ணிக்கை 144000 பேர் என்று குறிக்கப்பட்டுள்ளது. அதே அதிகாரத்தில், “திரள் கூட்டத்தார்” என்ற ஆவிக்குரிய மற்றொரு வகுப்பார் பற்றி சொல்லப்படுகிறது.

இந்த திரள் கூட்டத்தார், 144000 பேர்கள் செய்த கிரியைகள் அளவிற்கு இல்லாத நிலையில், ஆட்டுக்குட்டியானவரின் இரத்தத்தினால் தோய்க்கப்பட்டு இரட்சிக்கப்படுவார்கள்; வெளி 7:14-17; இந்த இரண்டு ஆவிக்குரிய வகுப்பார்களைப் பற்றி எசேக் 44:6-16ல் விவரிக்கப்பட்டுள்ளது.

### உலகத்தார்

எசேக் 44:11ல் “ஜனங்கள்” என்று குறிக்கப்படும் உலகத்தார், ஆயிர வருஷ அரசாட்சியில் இரட்சிக்கப்படும் பூமிக்குரிய வகுப்பாரைக் குறிக்கிறது.

## கோதுமை மணிகளும் களைகளும் பிரிக்கப்படுதல்

கிபி 1914ம் வருஷத்திலிருந்து சபையின் இறுதியான சோதனை காலத்தில் இருக்கிறோம். இதுவே சபையின் இறுதி தேர்வு ஆகும்; களைகளை நீக்கி, உண்மையான சபை அங்கங்கள் பிரிக்கப்படும் காலப்பகுதியில் உள்ளோம்.

கோதுமை-களைகள் பற்றிய உவமையில், சத்திய வசனத்தைக் கேட்டு கிறிஸ்தவர்களானவர்களைக் குறிக்கிறது. (மத் 13:24-30, 36-43) “உலகம்” என்ற நிலத்தில் எதிரியான சாத்தான் களைகளாகிய பேர்கிறிஸ்தவர்களை விதைத்து விடுகிறான். வெளிப்பார்வைக்கு கோதுமை போல் களைகளும் உள்ளன. பலன் அளிக்கும்போது உண்மை வெளிப்படும். களைகளை பிடுங்காமல், யுக முடிவு வரை கோதுமையுடன் வளர தேவன் அனுமதிக்கிறார். யுக முடிவின் அறுவடையில் கோதுமை மணிகளிலிருந்து களைகள் பிரிக்கப்பட்டு எரிக்கப்படுகின்றன. கோதுமை மணிகளிலிருந்து களைகள் பிரிக்கப்பட்டது கிபி 1874 முதல் கிபி 1914 வரையிலான காலப்பகுதியில் நடந்தது.

## 40 வருஷங்களுக்குப் பிறகு இறுதியாக கதிர் சேகரிப்பு

40 வருஷ அறுவடை காலம் முடிந்தாலும், வயலில் மீந்திருக்கும் கதிர்களை சேகரிக்கும் அறுவடை இன்னும் தொடர்ந்து நடந்து வருகிறது. பழங்கால இஸ்ரவேல் தேசத்தில் பிரதான அறுவடை முடிந்த பிறகு, அறுவடையாளர்கள் தவறி விட்ட மீந்திருந்த கோதுமை மணி கதிர்களை பொறுக்கி சேகரிப்பது நடந்தது. தவறியவர்களுக்கு மாற்றீடாக சபை அங்கங்களை நமது கர்த்தர் சேகரித்து வருகிறார். இந்த சேகரிப்பு பணி முடிந்ததும், ஆயிர வருஷ அரசாட்சியின் ஆசீர்வாதங்கள் வரத் துவங்கும்.

கிபி 1914ம் வருஷத்திற்குப் பிறகு, நமது கர்த்தர் அமைப்புகளுடன் செயல்படாமல், தனிப்பட்டவர்களுடனே செயலாற்றுகிறார். இதன் காரணமாக, இயேசு ஏழாம் சபையில் கதவருகே நின்று தட்டுகிறார். அவருடைய சத்தத்தைக் கேட்டு கதவைத் திறந்தால், அவனிடத்தில் பிரவேசித்து அவனோடே போஜனம் பண்ணுகிறார். அவனும் அவரோடே போஜனம் பண்ணுகிறான். தனிப்பட்டவர்களின் கிரியைகள் வலியுறுத்தப்படுவதினால், நாம் ஒரு சபையாக பங்கு கொள்ள வேண்டியதில்லை என்று அர்த்தம் கொள்ளக்கூடாது. வேதாகம உபதேசங்களுக்கு இணக்கமாயுள்ள பிரிவினருடன் கிறிஸ்தவ வாழ்க்கைக்கு பிரயோஜனமாயிருக்கும் விதத்தில் நாம் இருக்க வேண்டும்.

## மாற்றீடாக நாம் இருக்கிறோம்

“40” வருஷ அறுவடையில் தவறிய திரள் கூட்டத்தார் நிலைக்கு தள்ளப்பட்ட சிலருக்குப் பதிலாக, அவ்விடத்தை நிரப்பி சபையை முழுமை அடைய சில அங்கங்கள் தேவைப்படுகின்றனர். இந்த இறுதி சேகரிப்பு வேலை முடிவுற்றதும், முதலில் இஸ்ரவேலுக்கு, அதைத் தொடர்ந்து உலகத்தாருக்கும் இராஜ்யத்தின் ஆசீர்வாதங்கள் பெருகத் துவங்கும்.

### பந்தயப் பொருளுக்கான ஓட்டம் நடைபெறுகிறது

கதவு அடைக்கப்பட்டதாக நாம் நினைக்கவில்லை. காலம் மிகவும் குறுகியதாக உள்ளதால், ஜாக்கிரதையுடன் நாம் ஓட்டத்தை முடிக்க வேண்டியவர்களாய் இருக்கிறோம்.

ரோமர் 11:25-27.

“மேலும், சகோதரரே, நீங்கள் உங்களையே புத்திமாள்களென்று எண்ணாதபடிக்கு ஒரு இரகசியத்தை நீங்கள் அறியவேண்டுமென்றிருக்கிறேன்; அதென்னவெனில், புறஜாதியாருடைய நிறைவு உண்டாகும்வரைக்கும் இஸ்ரவேலரில் ஒரு பங்குக்குக் கடினமான மனதுண்டாயிருக்கும். இந்தப்பிரகாரம் இஸ்ரவேலரெல்லாரும் இரட்சிக்கப்படுவார்கள்; மீட்கிறவர் சீயோனிலிருந்து வந்து, அவபக்தியை யாக்கோபை விட்டு விலக்குவார் என்றும், நான் அவர்களுடைய பாவங்களை நீக்கும்போது, இதுவே நான் அவர்களுடனே செய்யும் உடன்படிக்கை என்றும் எழுதியிருக்கிறது”.

சரியாக செயல்படாதவர்கள் கிரீடங்களை இழந்திருக்கிறார்கள்; நாம் இறுதி வரை விசுவாசத்தைக் காத்துக் கொள்ளாவிட்டால், நீதியின் கிரீடத்தை இழந்தவர்களாகிறோம்; இது இரண்டாம் மரணத்தைக் குறிப்பதில்லை; எல்லாவற்றிலும் விசுவாசத்தை நிரூபிக்கத் தவறியவர்கள், திரள் கூட்டத்தார்களாகும் வாய்ப்பை பெறுவார்கள் என்பதை உணர்த்துகிறது. அறுவடை காலப்பகுதியில் சோதனைக்கு உட்படுத்தப்பட்டு, எந்த வகுப்புக்குரியவர்கள் என்று இப்பொழுது பிரிக்கப்படுகிறார்கள்.

2தீமோ 4:8.

“இதுமுதல் நீதியின் கிரீடம் எனக்காக வைக்கப்பட்டிருக்கிறது, நீதியுள்ள நியாயாதிபதியாகிய கர்த்தர் அந்நாளிலே அதை எனக்கு தந்தருள்வார்; எனக்கு மாத்திரமல்ல, அவர் பிரசன்னமாகுதலை விரும்பும் யாவருக்கும் அதைத் தந்தருள்வார்”.

யாக் 1:12.

“சோதனையைச் சகிக்கிற மனுஷன் பாக்கியவான்; அவன் உத்தமனென்று விளங்கின பின்பு, கர்த்தர் தம்மிடத்தில் அன்புகூருகிறவர்களுக்கு வாக்குத்தத்தம் பண்ணின ஜீவகிரீடத்தைப் பெறுவான்”.

1பேது 5:4.

“அப்படிச் செய்தால் பிரதான மேய்ப்பர் வெளிப்படும்போது மகிமையுள்ள வாடாத கிரீடத்தைப் பெறுவீர்கள்”.

@@@@@@@@@@@@@@@@@@@@

## “வருஷங்களின் நடுவில்”

- 1) 1845 வருஷ சுழற்சிகளான தீர்ப்பு இணைகள்.
- 2) 1260 & 2520 வருஷ ஆளுகை ஆதிக்க சுழற்சிகள்.
- 3) 2500 வருஷ யூபிலி சுழற்சிகள்.

வேதாகமத்தில் காலக்கணக்கு தொடர்புடைய மூன்று வடிவமைப்புகள் மேற்குறிப்பிட்டவாறு உள்ளன, இந்த மூன்று வடிவமைப்புகள், ஒரு பெரும் வடிவமைப்பின் பகுதிகளாக இருக்கின்றன. இந்த வடிவமைப்புகள் தேவ திட்டத்தின் 7000 வருஷங்களின் “நடுவிலுள்ள வருஷத்துக்கு” சமச்சீராய் இருக்கின்றன. இந்த மூன்று வடிவமைப்புகளை விளக்க வரைபடங்கள் வாயிலாக வேத ஆராய்ச்சியாளர் சகோ. மெசீரா “தேவத்திட்டமும் அதின் காலக்கணக்கும்” (THE DIVINE PLAN AND ITS CHRONOLOGY) என்ற புத்தகத்தில் விவரித்துள்ளார். அவற்றை பின் வரும் பக்கங்களில் ஒவ்வொன்றாக ஆராயலாம். இந்த வரைபடங்களில் உள்ள “வருஷங்களின் நடுவில்” என்ற கருப்பொருள் ஆபகூக் 3:2ம் வசனத்தில் விவரிக்கப்பட்டுள்ளது. ஆபகூக் தீர்க்கதரிசி தேவனிடத்தில் வேண்டிக்கொள்ளும் போது, தேவரீர் கோபித்தாலும் இரக்கத்தை நினைத்தருளும் என்று கூறுகிறார். “வருஷங்களின் நடுவிலே உம்முடைய கிரியையை உயிர்ப்பியும்; வருஷங்களின் நடுவிலே அதை விளங்கப்பண்ணும்” என்று கூறுகிறார்.

7000 வருஷ காலப்பகுதியின் மைய வருஷத்தை சமச்சீராய் வைத்து, தேவன் தம்முடைய பணியை நிறைவேற்றுகிறார். இவ்விதமாய், 7000 வருஷங்களின் முடிவில் மனுக்குலத்தை சீர் பொருந்தச் செய்யும் தம்முடைய திட்டத்தை காண்பிக்கிறார். ஆதாம் என்ற ஒரு மனுஷன் பாவம் செய்ததால், கிறிஸ்து என்ற வேறொரு மனுஷனால் மனுக்குலம் தாம் இழந்ததைப் திரும்பப் பெறுகின்றனர்.

### கோபமும் இரக்கமும்

ஆபகூக் புஸ்தகத்தில் நாம் காணும் “கோபம்” என்பது இஸ்ரவேலின் மீது மட்டும் இருந்தது என்று இல்லாமல், ஏதேன் தோட்டத்தில் இந்த கோபம் காரணமாகவே, ஆதாமின் மீது தண்டனை கொடுக்கப்பட்டு, அவன் மூலம் மனுக்குலம் அனைத்தும் பாதிக்கப்பட்டது. தேவ இரக்கத்தை தேட ஆபகூக் தீர்க்கதரிசி வேண்டிக் கொள்வது, இஸ்ரவேலுக்கு மட்டுமல்லாமல், அனைத்து உலகத்தாருக்கும் உரித்தாயிருந்தது.

உலக மக்கள் அனைவருக்குமான ஆபகூக் தீர்க்கதரிசியின் வேண்டுகளின் பலனாக, வாக்குத்தத்தம் பண்ணப்பட்ட வித்தாகிய கிறிஸ்து தேவனுடைய திட்டத்தை செயல்படுத்தக்கூடியவராக இருக்கிறார். 7000 வருஷங்களின் முடிவில், தேவனை விரும்புகிறவர்கள் தாங்கள் இழந்ததைப் பெற்று பூரண நிலையை எய்துவர்.

நாம் பின்வரும் பகுதிகளில் மேற்குறிப்பிட்ட மூன்று வரைபட வடிவமைப்புகளை ஆராய்ந்து பார்க்கும் பொழுது, தேவன் தம்முடைய திட்டங்களை நிறைவேற்றுவதில், அதற்கான சம்பவங்களை தேவன் எவ்விதம் தமது முழுமையான கட்டுக்கோப்பில் வைத்திருக்கிறார் என்பது விளங்கும்.

சாத்தான் தேவ திட்டத்தை முறியடிக்க முயற்சித்தாலும், தேவன் தம் திட்டத்தை எவ்விதம் செயற்படுத்தி வருகிறார் என்பதை வரலாறு உணர்த்துகிறது. உதாரணமாக, கிறிஸ்துவை மரணத்திற்குள்ளாக்குவதில் தேவத்திட்டத்தை தோற்கடித்ததாக சாத்தான் நினைத்தாலும், சிலுவையில் மரணமடைந்த கிறிஸ்து, மீட்புக்கு வழி வகுத்தார். முதலில் கிறிஸ்துவும், பிறகு அவரிலிருந்து சுவிசேஷ யுகம் முழுமையிலும் சபை சோதனையில் வெற்றி பெற வழி வகுக்கப்பட்டது.

@@@@@@@@@@@@@@@@@@@@@@@@@@@@@@@@

1845 வருஷ இணைகள்  
நீதி அல்லது தீர்ப்பு



## 1845 வருஷ இணைகள் விளக்க வரைபட வடிவமைப்பு

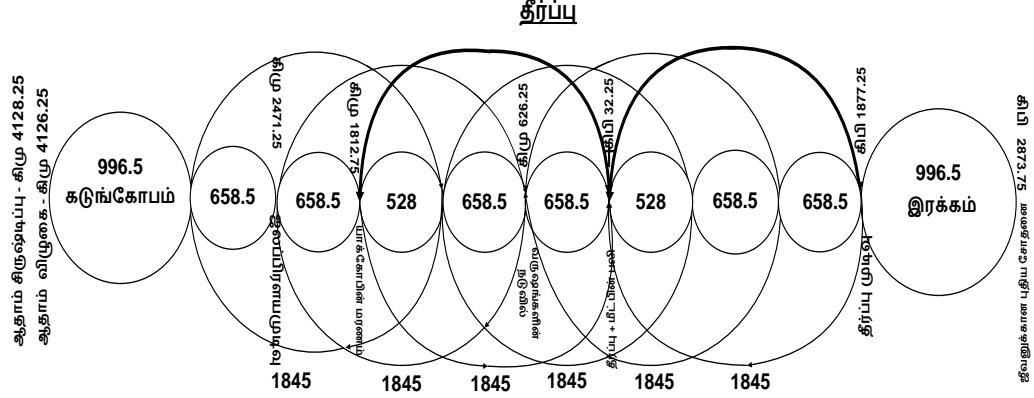

மேற்குறிப்பிட்ட வரைபடத்தில் உள்ள கருமையான இரண்டு வில்கள் (ARCS) (கிமு 1812.75 - கிபி 32.25 & கிபி 32.25 - கிபி 1877.25) தொடர்பான விஷயம் ரசல் அவர்களின் இரண்டாம் வால்யூம் 7ம் அதிகாரத்தைச் சார்ந்ததாகும். இந்த இணைகள், முதல் வருகையில் யூத குடும்ப விழுகை மற்றும் தீர்ப்புடன் என்ன நடந்தது என்பதையும், பிறகு மறுபடியும் இந்த யுக முடிவில் ஆவிக்குரிய இஸ்ரவேல் குடும்பத்தின் (பேர் கிறிஸ்தவர்) விழுகையும் தீர்ப்பும் பற்றிச் சுட்டிக்காட்டுகின்றன.

### கூடுதல் 1845 வருஷ இணைகள் :

நாம் மேலே பார்க்கும் வட்டங்கள் “மீண்டும் திரும்ப வருவதின் வடிவமைப்பு” (REPEATING PATTERN), சகோ. ரசலின் இரண்டாம் வால்யூமில் உள்ள மூல 1845 வருஷ காலக்கணக்கின் விரிவாக்கம் ஆகும். இந்த வடிவமைப்பு ஆதாமின் “முதல் 1000 வருஷ நாள்” முடிவடைவதற்கு 3½ வருஷங்களுக்கு முன்பாகத் தொடங்கி, “7வது 1000 வருஷ நாள்” ஆரம்பித்து 3½ வருஷங்கள் கழித்து முடிவடைகிறது. “7வது 1000 வருஷம்” என்பது இரண்டாம் ஆதாமின் நாள் அல்லது கிறிஸ்துவின் நாள் ஆகும்.

### ஏழு முக்கியமான வருஷங்கள் :

வேதாகமத்தின் சோதனை மற்றும் தீர்ப்புக்கான ஏழு முக்கியமான வருஷங்கள், இந்த விளக்க வரைபடத்தின் வடிவமைப்பில் வட்டங்களால் குறுக்கு வெட்டப்படுகின்றன (INTERCEPTING POINTS) :



- 1) ஜலப்பிரளயம் முடிவு.
- 2) யாக்கோபின் மரணம்.
- 3) வருஷங்களின் நடுவில்.
- 4) சிலுவை மரணமும், யூத கிருபை காலம் முடிவும்.
- 5) பேர்ச்சபை முடிவுக்கு வருதல்.  
மேலும்,
- 6) ஆதாமின் விழுகையும் தோட்டத்தில் ஜீவன் இழப்பும்.
- 7) 7000 வருஷங்களுக்குப் பிறகு, ஜீவனுக்கான புதிய சோதனை.

### வருஷங்களின் நடுவில் சமச்சீர்மை :

மேற்கண்ட வடிவமைப்பு, வருஷங்களின் நடுவிலுள்ள கிமு 626.25ம் வருஷத்தின் சமச்சீராக உள்ளது. வருஷங்களின் மையப்புள்ளி ஆபகூக் 3:2ம் வசனத்தில் குறிக்கப்படுகிறது; இந்த வருஷம் ஆதாமின் விழுகையிலிருந்து 3500 வருஷங்களுக்குப் பின்னாக உள்ளது. மனுக்குலத்தின் முழுமையான சீர்திரும்புதலுக்கு 3500 வருஷங்களுக்கு முன்னாக இந்த மையப்புள்ளி உள்ளது.. இவ்விதமாக, தேவனுடைய திட்டத்தின் மொத்த காலமாகிய 7000 வருஷங்களைக் கொண்டதாக இருக்கிறது. இந்த வடிவமைப்பை சரியாக நடுவில் மடித்தால், இந்த மையப்புள்ளியின் ஒத்த தன்மையாக (சமச்சீராக), ஒரு பாதியிலுள்ள வட்டங்களுக்கு இணையாக, அடுத்த பாதியிலுள்ள வட்டங்கள் துல்லியமாக அவற்றின் மேல் பொருந்துகின்றன.

### ஜீவன் பெறுவதற்கான புதிய சோதனை :

ஆதாமின் விழுகை மற்றும் சீர்பொருந்துதல் ஆகிய இந்த இரண்டு சம்பவங்களின் வருஷங்களும், வடிவமைப்பை மடிக்கும் போது ஒன்றின் மேல் ஒன்று சரியாக பொருந்தி வருகிறது. தோட்டத்தில் ஆதாம் இழந்ததை (ஜீவன்), தேவ நீதியின்படி மனுக்குலம் சோதனைகள் மூலம் சீரமைக்கப்படுவதை 7000 வருஷங்களின் முடிவு வருஷம் நமக்கு சுட்டிகாட்டுகின்றது.

மீட்பின் கிரயத்தை கிறிஸ்து செலுத்தி விட்டதால், ஆதாம், ஏவாளைப் போல் இல்லாமல், சோதனைகளில் மனுக்குலத்தாருக்கு பாவம் மற்றும் மரணம் பற்றிய அனுபவம் கிட்டியிருக்கிறது. தேவனுடைய திட்டத்தின் முழுமையான நோக்கம், மனுக்குலம் இந்த சோதனைக்குள்ளாகி ஒவ்வொருவரும் ஜீவனைப் பெறும் பழைய நிலைக்கு கொண்டுவரப்பட வேண்டும் என்பதாகும். (வெளி 20:7-10) ஆதாமின் விழுகையைத் தொடர்ந்து தேவ உக்கிரத்திற்கு உள்ளாக்கப்பட்ட மனுக்குலத்தார், அது நீக்கப்பட்டு, தேவ இரக்கத்தின் கீழ் வருகிறார்கள் (ஆயிர வருஷ இறுதியில்).

மேற்கண்ட வடிவமைப்பில், சிருஷ்டிப்பின் நாள் ஒரு அங்கமாக இல்லை. ஏனெனில், பாவத்தில் விழுவதற்கு முன் ஏதேனில் வாழ்ந்த இரண்டு வருஷங்களுக்கு ஆதாமின் இரட்சிப்பு தேவையில்லை.

வருஷங்களின் நடுவிலே உம்முடைய கிரியையை உயிர்ப்பியும் (ஆபகூக் 3:2; ரோமர் 5:9; 11:32; ஏசாயா 49:10,13; 54:8; எசேக் 39:25; மீகா 7:18,20)

ஆபகூக் 3:2ம் வசனத்தில் “வருஷங்களின் நடுவில் கிரியைகளை உயிர்ப்பிக்க” தேவனிடம் விண்ணப்பிக்கிறார். இங்கு உபயோகப்படுத்தியுள்ள “நடுவிலே” என்பது, ஸ்ட்ராங் அகராதியின்படி, “மையம்” என்று பொருள்படுகிறது.

**ஜலப்பிரளயம் முடிவு வருஷம் :**

ஜலப்பிரளயம் பூமியில் உண்டான போது, நோவா அறுநூறு வயதாயிருந்தான்; ஆதி 7:6; ஜலப்பிரளயம் நடந்த காலப்பகுதி ஒரு வருஷம் ஆகும்; ஆகவே, ஜலப்பிரளயம் முடிந்த வரையிலுமுள்ள காலப்பகுதி 601 வருஷங்கள் ஆகும்.

வரைபட வடிவமைப்பிலுள்ள வட்டங்கள் குறுக்குவெட்டும் 7 வருஷங்களில், ஒரு வட்டம், ஜலப்பிரளய முடிவின் 601ம் வருஷத்தில் வெட்டுவதைப் பார்க்கலாம்.

**வடிவமைப்பின் கருப்பொருள் :**

மேற்கண்ட வரைபட வடிவமைப்பின் கருப்பொருள் நீதியும் தீர்ப்பும் ஆகும். தேவன் தமக்கென்று சட்டங்களும் விதிமுறைகளும் கொண்டுள்ளார்; தம்முடைய சிருஷ்டிகள் அவற்றுக்குக் கீழ்ப்படிய வேண்டுமென்று எதிர்பார்க்கிறார். அவர்கள் அவற்றுக்குக் கீழ்ப்படியாத காரணத்தினால், உக்கிரத்துடன் தேவ நீதி அவர்களை தண்டித்தது. (கி.மு. 4126.25) தேவனுடைய அன்பு மீட்கும் பொருளாக கிறிஸ்துவை அளித்தது. (கி.பி. 32.25) மீட்பும் இரக்கமும் ஆதாமை இரட்சித்தது. நீதி விதித்த தண்டனையான மரணத்திலிருந்து முழு மனுக்குலத்தாரும் திரும்ப பழைய நிலைக்கு திரும்புவார்கள்.

**முதலாம் தீர்ப்பு :**

முதலாம் தீர்ப்பு நடந்த வருஷம் ஏதேன் தோட்டத்தில் ஆதாம் விழுகை நடந்த சமயம் ஆகும்; கீழ்ப்படியாமையின் காரணமாக மனுக்குலம் முழுமையும் பாவம் மற்றும் மரணத்திற்குள் அமிழ்ந்தது.

### இரண்டாம் தீர்ப்பு :

இரண்டாம் தீர்ப்பு, ஜலப்பிரளயம் நடந்த வருஷத்தில் நடந்தது. மனுக்குலத்தை மீட்கும் முயற்சியில் தேவதூதர்கள் மனுக்குலத்தாருடன் சம்பந்தம் கலந்திருக்கலாம். இது சாத்தானின் தூண்டுதலால், தேவனுக்கு மேலாக தன்னை உயர்த்தும் நோக்கத்தில் இருக்கலாம். இந்த கலப்பு இனப்பெருக்கம் தேவத்திட்டத்தின் அம்சமாக இல்லாத நிலையில், அவர்களை ஜலப்பிரளயத்தில் தேவன் அழித்தார். (ஆதி 6:2,5,11,13)

### மூன்றாம் சோதனை :

ஆபிரகாம், ஈசாக்கு, யாக்கோபு ஆகியோர் அவரவர்களுடைய விசுவாச சோதனைகளில் ஜெயங்கொண்டது மூன்றாம் சோதனை ஆகும். சோதனையில் வெற்றி கொண்ட யாக்கோபின் மரணத்திலிருந்து, தேவன் இஸ்ரவேலரை ஒரு குடும்பமாகவே, அதாவது, ஒரு ஜாதியாகவே செயல்தொடர்பு கொண்டார். ஆபிரகாமிடம் தேவன் செய்த வாக்குத்தத்தம் : “உன் சந்ததியை வானத்து நட்சத்திரங்களைப் போலவும், கடற்கரை மணலைப் போலவும் பெருகப் பண்ணுவேன்” (ஆதி 22:15-17) இந்த வாக்குத்தத்தம் ஆபிரகாமின் சந்ததி வழியாக, இஸ்ரவேல் ஜாதியிடம் வந்தது. ஆசீர்வதிக்கப்பட்ட ஜாதியாகிய இஸ்ரவேல் வம்சம் வழியாக மேசியா வர வேண்டியிருந்தது. தேவன் அவர்களுடன் நியாயப்பிரமாண உடன்படிக்கையை செய்தார். (கலாத் 3:19-25)

### நான்காம் வருஷம் :

இது வருஷங்களின் நடுவில் உள்ளது. அதாவது, ஆதாமின் விழுகையிலிருந்து 3500 வருஷங்களுக்குப் பிறகு உள்ளது. ஆபகூக் கூறிய விதமாக, தேவன் தம்முடைய திட்டத்தை “வருஷங்களின் மத்தியின் வழியாக” வெளிப்படுத்துகிறார்.

### ஐந்தாம் வருஷம் :

வரைபட வடிவமைப்பின் ஐந்தாம் வருஷம், யூதா குடும்பம் சோதனையில் தோல்வியுற்றதைச் சுட்டிக்காட்டுகிறது. யூத யுகத்தின் முடிவில் பெரும்பாலான யூதர்கள் கிறிஸ்துவை ஏற்றுக்கொள்ளவில்லை. கிறிஸ்துவை ஏற்றுக்கொள்வதன் மூலமாக, யூதருக்குப் பதிலாக புறஜாதிகள் தேவ திட்டத்திற்குள் வந்தனர். (ரோமர் 11:11,12) சுவிசேஷ யுகம் ஆரம்பமானது.

### ஆறாம் வருஷம் :

சுவிசேஷ யுக சபையின் சோதனை அதாவது தீர்ப்பு ஆரம்பித்த வருஷம் கிபி 1878ம் வருஷம் ஆகும். இது 1845 வருஷ இணையின் முடிவு வருஷம் ஆகும். இந்த சோதனை கிபி 1878 லிருந்து துவங்கி சபை முழுமை பெறும் வரையில் தொடரும். இந்த யுக முடிவில் கோதுமையும் களைகளும் பிரித்தெடுக்கப்படும்.

ஏழாம் வருஷம் : ஜீவன் பெறுவதற்கான புதிய சோதனை.

இது இறுதி தீர்ப்பு ஆகும். 7வது 1000 வருஷ நாளின் முடிவில் நடக்கும் சம்பவம் ஆகும். இதுவே, மனுக்குலம் மறுபடியும் பழைய நிலைக்கு திரும்பி சீர்பெறும் நாள் ஆகும். இது தனி மனுஷ தீர்ப்பு ஆகும். ஒவ்வொருவனும் தன் தன் சுய கிரியையினாலே மட்டும் சோதனையிலிருந்து வெளிப்பட முடியும்.

எரேமியா 31:29-30.

“பிதாக்கள் திராட்சக்காய்களைத் தின்றார்கள்; பிள்ளைகளின் பற்கள் கூசிப்போயின என்று அந்நாட்களில் சொல்லமாட்டார்கள். அவனவன் தன்தன் அக்கிரமத்தினிமித்தமே சாவான்; எந்த மனுஷன் திராட்சக்காய்களைத் தின்பானோ அவனுடைய பற்களே கூசிப்போகும்”.

வடிவமைப்பின் முக்கிய பாடம் :

1845 வருஷ வடிவமைப்பின் முக்கிய கருப்பொருள் “தீர்ப்பு” அல்லது “சோதனை” ஆகும். தேவனுடைய சட்டம் / நீதியின் அளவுகோலினாலேயே அனைத்து தீர்ப்பும் சோதனையும் நடக்கும்.

@@@@@@@@@@@@@@@@@@@@

## காலக்கணக்கு வட்டங்களில் நான்கு ஜீவன்கள்

எசேக் 1:4-23.

“இதோ, வடக்கேயிருந்து புசல் காற்றும் பெரிய மேகமும், அத்தோடே கலந்த அக்கினியும் வரக்கண்டேன்; அதைச் சுற்றிலும் பிரகாசமும், அதின் நடுவில் அக்கினிக்குள்ளிருந்து விளங்கிய சொகுசாவின் நிறமும் உண்டாயிருந்தது. அதின் நடுவிலிருந்து நாலு ஜீவன்கள் தோன்றின; அவைகளின் சாயல் மனுஷ சாயலாயிருந்தது. அவைகளில் ஒவ்வொன்றுக்கும் நன்நான்கு முகங்களும், ஒவ்வொன்றுக்கும் நன்நான்கு செட்டைகளும் இருந்தன. அவைகளுடைய கால்கள் நிமிர்ந்த கால்களாயிருந்தன; அவைகளுடைய உள்ளங்கால்கள் கன்றுக்குட்டியின் உள்ளங்கால்களுக்கு ஒப்பாயிருந்தன; அவைகள் துலக்கப்பட்ட வெண்கலத்தின் வருணமாய் மின்னிக்கொண்டிருந்தன. அவைகளுடைய செட்டைகளின் கீழ் அவைகளின் நாலு பக்கங்களிலும் மனுஷ கைகள் இருந்தன; அந்த நாலுக்கும் அதினதின் முகங்களும் அதினதின் செட்டைகளும் உண்டாயிருந்தன. அவைகள் ஒவ்வொன்றின் செட்டைகளும் மற்றதின் செட்டைகளோடே சேர்ந்திருந்தன; அவைகள் செல்லுகையில் திரும்பாமல் ஒவ்வொன்றும் தன்தன் திசைக்கு நேர்முகமாய்ச் சென்றன. அவைகளுடைய முகங்களின் சாயலாவது, வலது பக்கத்தில் நாலும் மனுஷ முகமும் சிங்கமுகமும், இடது பக்கத்தில் நாலும் எருது முகமும் கழுகு முகமுமாயிருந்தன.

அவைகளுடைய முகங்கள் இப்படியிருக்க, அவைகளுடைய செட்டைகள் மேலே பிரிந்திருந்தன; ஒவ்வொன்றுக்குமுள்ள இரண்டிரண்டு செட்டைகள் ஒன்றோடொன்று சேர்ந்திருந்தன; மற்ற இரண்டிரண்டு செட்டைகள் அவைகளுடைய உடல்களை மூடின. அவைகள் ஒவ்வொன்றும் தன்தன் திசைக்கு நேர்முகமாய்ச் சென்றது; ஆவி போகவேண்டுமென்றிருந்த எவ்விடத்துக்கும் அவைகள் போயின; போகையில் அவைகள் திரும்பிப் பார்க்கவில்லை.

ஜீவன்களுடைய சாயல் எப்படியிருந்ததென்றால், அவைகள் எரிகிற அக்கினித்தழுவின் தோற்றமும் தீவர்த்திகளின் தோற்றமுமாயிருந்தது; அந்த அக்கினி ஜீவன்களுக்குள்ளே உலாவிப் பிரகாசமாயிருந்தது; அக்கினியிலிருந்து மின்னல் புறப்பட்டது. அந்த ஜீவன்கள் மின்னலின் தோற்றம் போல ஓடித்திரிந்தன.

நான் அந்த ஜீவன்களைப் பார்த்துக் கொண்டிருக்கையில், இதோ, பூமியில் ஜீவன்களண்டையிலே நாலு முகங்களையுடைய ஒரு சக்கரத்தைக் கண்டேன். சக்கரங்களின் ரூபமும் அவைகளின் வேலையும் படிப்பச்சை வருணமாயிருந்தது. அவைகள் நாலுக்கும் ஒரேவித சாயல் இருந்தது; அவைகளின் ரூபமும் அவைகளின் வேலையும் சக்கரத்துக்குள் சக்கரம் இருக்குமாப் போல் இருந்தது. அவைகள் ஓடுகையில் தங்கள் நாலு பக்கங்களிலும் ஓடும்; ஓடுகையில் அவைகள் திரும்புகிறதில்லை. அவைகளின் வட்டங்கள் பயங்கரப்படத்தக்க உயரமாயிருந்தன; அந்த நாலு வட்டங்களும் சுற்றிலும் கண்களால் நிறைந்திருந்தன. அந்த ஜீவன்கள் செல்லும்போது, அந்தச் சக்கரங்கள் அவைகள் அருகே ஓடின; அந்த ஜீவன்கள் பூமியிலிருந்து எழும்பும் போது சக்கரங்களும் எழும்பின. ஆவி போகவேண்டுமென்றிருந்த எவ்விடத்துக்கும் அவைகள் போயின; அவ்விடத்துக்கு அவைகளின் ஆவியும் போகவேண்டுமென்றிருந்தது; சக்கரங்களும் அவைகளின் அருகே எழும்பின; ஜீவனுள்ள ஆவி சக்கரங்களில் இருந்தது. அவைகள் செல்லும்போது இவைகளும் சென்றன. அவைகள் நிற்கும்போது இவைகளும் நின்றன; அவைகள் பூமியிலிருந்து எழும்பும்போது, சக்கரங்களும் அவைகள் அருகே எழும்பின; ஜீவனுள்ள ஆவி சக்கரங்களில் இருந்தது.

ஜீவனுடைய தலைகளின்மேல் பிரமிக்கத்தக்க வச்சிரப்பிரகாசமான ஒரு மண்டலம் இருந்தது; அது அவைகளுடைய தலைகளின் மேல் உயர் விரிந்திருந்தது; மண்டலத்தின் கீழ் அவைகளுடைய செட்டைகள் ஒன்றுக்கொன்று எதிர்நேராய் விரிந்திருந்தன; தங்கள்தங்கள் உடல்களை மூடிக்கொள்ளுகிற இரண்டிரண்டு செட்டைகள் இருபக்கத்திலும் இருக்கிற ஒவ்வொன்றுக்கும் இருந்தன”.

காலக்கணக்கு வடிவமைப்புக்களை நாம் கண்ணோக்கும் போது ஆச்சரியத்தக்க அளவில் உள்ளது. சந்தேகத்திற்கு இடமின்றி, அவைகள் தேவனிடத்திலிருந்து வந்தவை என்பதை உணரலாம். கீழ்க்கண்ட நான்கு வரைபடங்கள் ஒவ்வொன்றிலும் வெவ்வேறு இடங்களில் நிறங்கள் தீட்டப்பட்டுள்ளதைப் பார்க்கும் பொழுது, 1845 வருஷ வட்டங்கள் 4 தடவைகள் மீண்டும் திரும்ப வரும் விதத்தில் வடிவமைப்பு கொண்டுள்ளன. இவ்விதம் வட்டங்களில் வெவ்வேறு பகுதிகளை நிறமிட்டு, நான்கு ஜீவன்களின் (கேரூபின்களின்) எசேக்கியேல் தரிசனத்தை வரைபடங்கள் மூலமாக பார்க்க இயலும். உண்மையான ஜீவன்களை தரிசனத்தில் எசேக்கியேல் பார்த்தார். ஆனால், அதன் நிஜத்தை படங்கள் வாயிலாக கொண்டுவர இயலாவிட்டாலும், அவற்றின் விவரிப்பு, கேரூபின்களின் எண்ணிக்கை, செட்டைகள், சக்கரங்களுக்குள் சக்கரங்கள், சக்கரங்களின் கண்கள் போன்றவை தரிசனத்திற்கு ஒத்தவிதமாக இருப்பதை நாம் பார்க்கலாம்.

### இரண்டு ஜோடி செட்டைகள்

கீழ்க்கண்ட வரைபடத்தில், நிறமிடப்பட்டுள்ள மேல் பாதி, ஒரு ஜோடி செட்டைகளைப் போல் உள்ளதை நாம் பார்க்க முடிகிறது. மேலும், இரண்டாவது ஜோடி செட்டைகள் முதல் ஜோடிக்கு நேர் கீழே, தலைகீழாக பொருந்தி வந்து, மொத்தம் 4 செட்டைகளாக இருக்கின்றன. எசேக்கியேல் விவரிப்பது போல, ஒவ்வொரு ஜீவனும் 4 செட்டைகளைக் கொண்டுள்ளது. (எசே 1:6; 10:21)

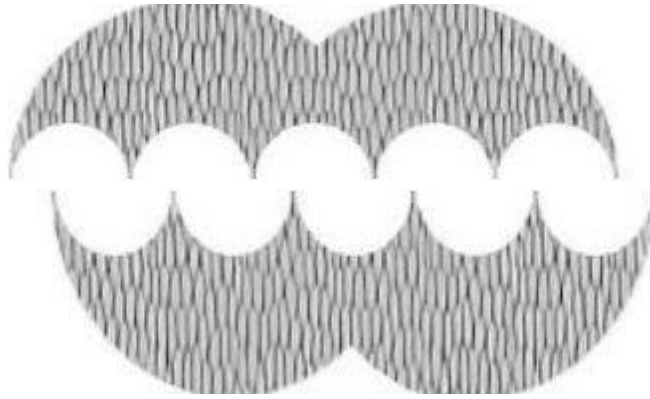

## சக்கரத்துக்குள் சக்கரம்

எசேக் 1:15ம் வசனத்தில், ஒவ்வொரு ஜீவனுக்குப் பக்கத்திலும் சக்கரத்துக்குள் சக்கரம் இருந்தது. சக்கரத்துக்குள் சக்கரம் கீழ்கண்ட வரைபடத்தில் அடையாளப் படுத்தப்பட்டுள்ளது.

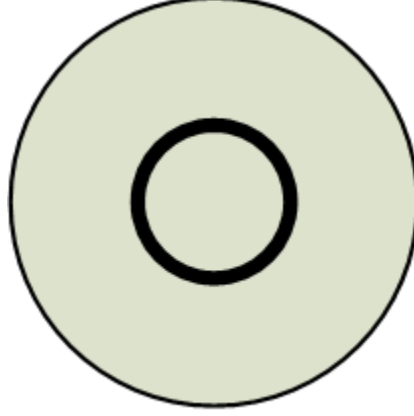

இது கீழ்கண்ட வரைபடங்களில் ஒவ்வொரு ஜீவனும் நான்கு செட்டைகளுடன், நடுவில் சக்கரத்துக்குள் சக்கரம் இருப்பது தெரிகிறது.

## நான்கு ஜீவன்கள்

எசேக்கியேல் தரிசனத்தில் நான்கு ஜீவன்கள் மட்டுமே இருந்தன. கீழ்கண்ட நான்கு வரைபடங்களில் நிறமிடப்பட்டுள்ள பகுதிகளில் மொத்தம் 4 ஜீவன்கள் மட்டுமே இருப்பதைப் பார்க்கலாம். ஒவ்வொரு ஜீவனும் நிறமிடப்பட்டுள்ளதில், அடுத்த ஜீவன் ஒரு இடைவெளி தாண்டி வலதுபுறம் ஆரம்பித்து, 4வது கேரூபீன் கடைசி இடத்தை அடைகிறது. அதாவது, நான்காவது கேரூபீனுக்கு மேல் இடம் கிடையாது.

## செட்டைகள் தொடுகின்றன அல்லது ஊடுருவுகின்றன

நான்கு கேரூபீன்களை ஒன்றின் மேல் ஒன்றாக இருத்தினால், ஒரே வரிசையில் எசேக் 1:9ம் வசனத்தில் விவரிக்கப்பட்டுள்ளபடி, செட்டைகள் ஒன்றை ஒன்று தொட்டும் ஊடுருவியும் உள்ளதைப் பார்க்கலாம்.

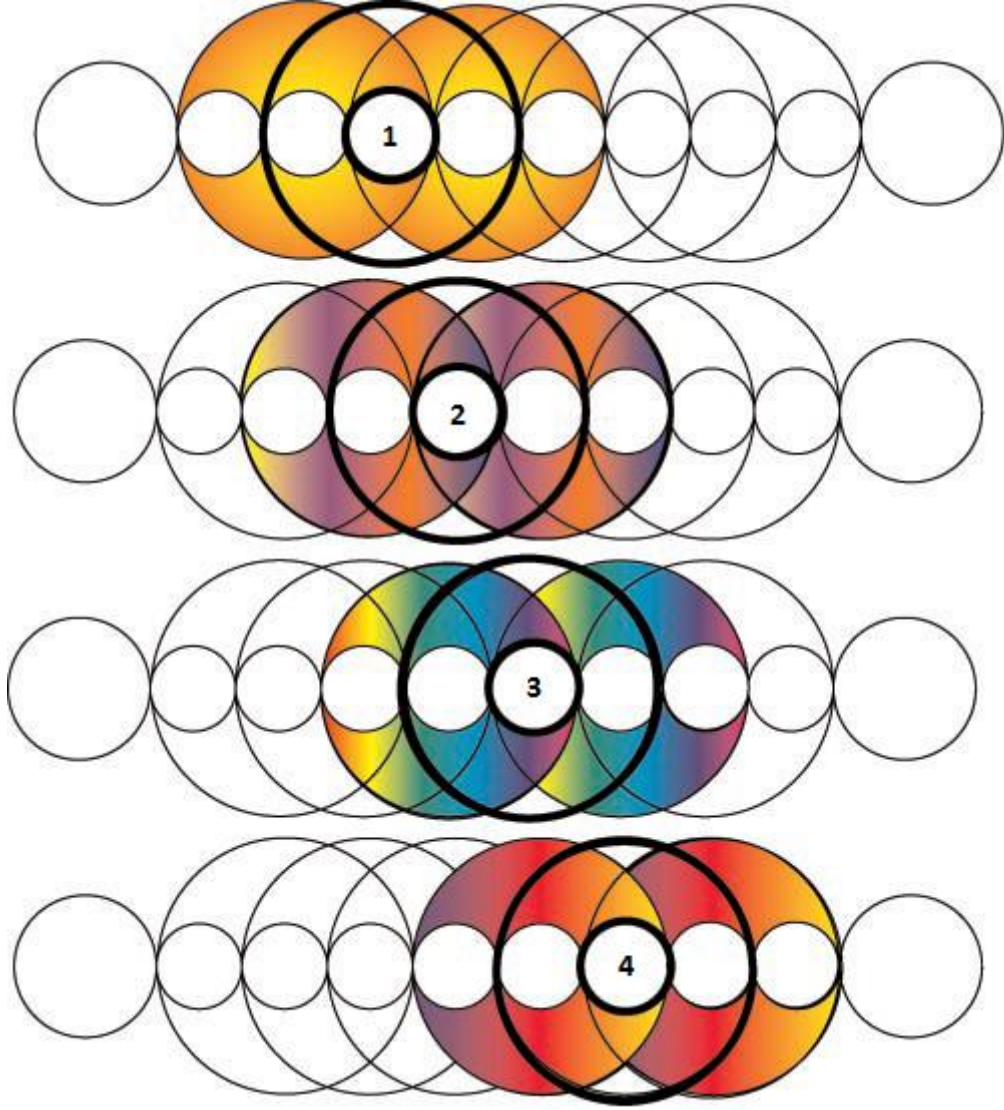

நான்கு ஜீவன்கள் ஒவ்வொன்றும் 4 செட்டைகள், 4 முகங்கள் மற்றும் சக்கரத்துக்குள் சக்கரம் கொண்டவையாக இருந்தன. (எசேக் 1:6,10,14-20 & எசே 10:9-14,21)



எசேக்கியேல் 1ம் அதிகாரத்தில், வலது புறத்தில் மனுஷ முகமும் சிங்க முகமும், இடது புறத்தில் எருது முகமும் கழுகின் முகமும் இருப்பதாக விவரிக்கப்பட்டுள்ளது. 10ம் அதிகாரத்தில் இது வித்தியாசமாக உள்ளது. முதல் முகம் கேரூப், 2வது மனுஷன், 3வது சிங்கம், 4வது கழுகு முகங்கள் என்று 10ம் அதிகாரத்தில் உள்ளது. 10ம் அதிகாரத்தில் எருதுக்குப் பதிலாக கேரூப் உள்ளது. இந்த மாற்றம் தேவ திட்டத்தில் இயேசு மீட்பின் கிரயத்தை கொடுத்து, புது சிருஷ்டியாக (கேரூப்) மாறுவது அடையாளப்படுத்தப்படுகிறது.

மேற்கண்ட வரைபடங்கள் இரு பரிமாணங்களில் உள்ளதால், நாம் பார்க்க இயலாது. ஆனால், கேரூபீன்கள் வட்ட வடிவமைப்பிலேயே சிங்காசனத்தை மையமாகக் கொண்டு அமைவதாக இருந்திருக்கும். 1845 வருஷ வடிவமைப்பிற்குரிய இந்த அமைப்பு முறை, 1260-2520 மற்றும் 2500 வருஷ வடிவமைப்பு படங்களுக்கும் பொருந்தும்.

**சக்கரங்களின் வட்டங்கள் சுற்றிலும் கண்களால் நிறைந்திருந்தன**  
(எசேக் 1:18; 10:12)

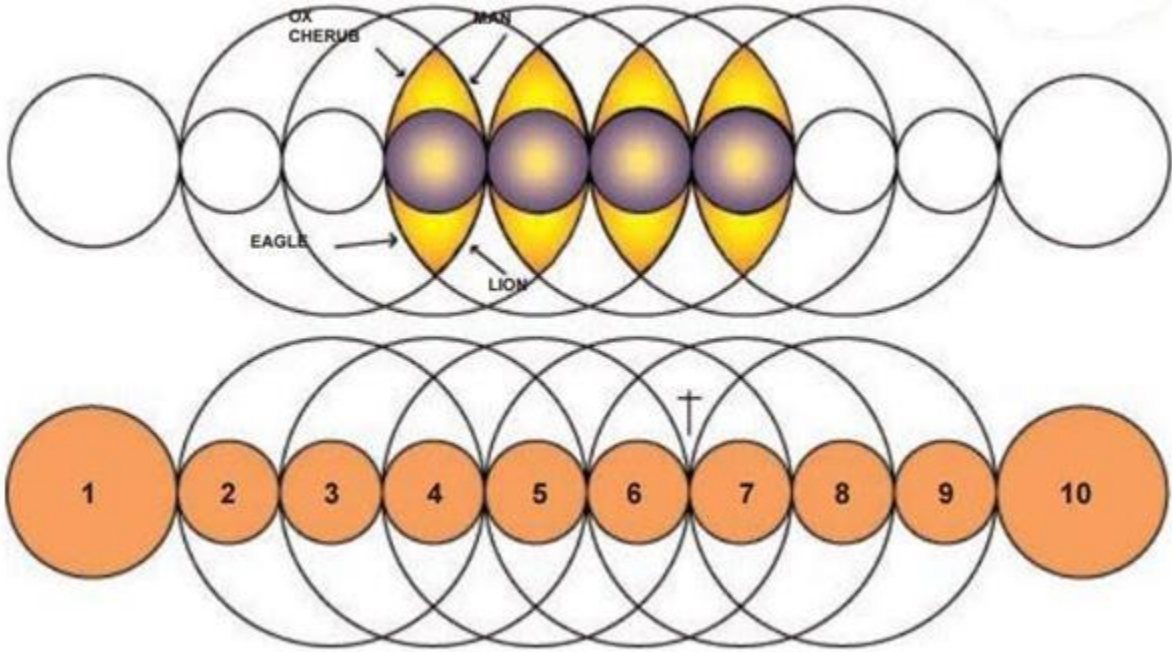

கேரூபீன்களின் செட்டைகளின் கீழ் மனுஷர் கையின் சாயலானது காணப்பட்டது; எசேக் 10:8.  
**சக்கரங்களில் கண்கள் :**

காலக்கணக்கு வட்டங்கள் ஒன்றின் மேல் ஒன்று கவிந்திருக்கும் பகுதிகளுக்கு இடையில் "கண்கள்" அமைகின்றன.

**நான்கு முகங்களின் இருப்பிடங்கள் :**

ஒவ்வொரு கண்ணின் வெளிப்பகுதி நான்கு வில் பகுதிகளால் அமையப்பெறுவது, நான்கு முகங்களின் இருப்பிடம் பற்றிய எசேக்கியேலின் விவரிப்பு பொருந்துகிறது. முகங்களின் இருப்பிடங்கள், வரைபடத்தில் அம்பு குறியிடப்பட்டுள்ளதை கவனிக்கவும். கேரூபை மையமாகக் கொண்டு, அதன் 2 முகங்கள் (இரண்டு வில் பகுதிகள்) வலது புறத்திலும், 2 முகங்கள் இடது புறத்திலும் உள்ளன.

**அக்கினித் தழல் அல்லது பலிபீடத்தின் மீட்பின் பலி :**

எசேக் 10:2,6-8ம் வசனங்களில் விவரித்துள்ளபடி, “அக்கினித் தழல்” என்பது கிறிஸ்துவின் மீட்பின் பலியை அடையாளப்படுத்துகிறது. வரைபடத்தின் 6 மற்றும் 7ம் வட்டங்களுக்கு இடையில் “பலிபீடம்” சிலுவை குறியிடப்பட்டு, கேரூபீன்களுக்கு இடையில் அக்கினித் தழல் இருக்கும் இடம் கிபி 32.25ம் (கிபி 33 ஏப்ரல்) வருஷமாக உள்ளது.

**மனுஷ கைகளின் சாயல் :**

கேரூபீன் அக்கினியை எடுத்து சணல் நூல் தரித்திருந்த புருஷனுடைய கையில் கொடுத்தான்; கேரூபீன்களுடைய செட்டைகளின் கீழ் மனுஷர் கையின் சாயலானது காணப்பட்டது. இங்கு “மனுஷர் கைகள்” என்று சொல்லப்படாமல், “மனுஷ சாயல்” என்று குறிக்கப்பட்டுள்ளது. (எசேக் 10:8) நாம் இங்கு “விரல்களையே” பார்க்கிறோம். அவைகள் படத்தில் 1லிருந்து 10 எண்களாக குறிக்கப்பட்டுள்ளது. இந்த கைகள், அதாவது, “விரல்கள்” செட்டைகளுக்கு கீழே அமைகின்றன. இது எசேக் 1:18 மற்றும் 10:8ல் விவரிக்கப்பட்டுள்ளது. இது எசேக் 1:8ம் வசனத்தை விளக்குவதற்கு உபயோகமாக உள்ளது. இங்கு செட்டைகளின் கீழ், அவைகளின் நான்கு பக்கங்களிலும் மனுஷ கைகள் இருந்தன. இந்த நான்கு செட்டைகளின் கீழே விரல்கள் வரைபடத்தில் குறிக்கப்படுகின்றன.

சக்கரங்களும் ஜீவன்களும் ஒரே அமைப்பாக செயல்படுவதைப் பார்க்கிறோம். (எசேக் 10:16-18) கேரூப் தனியாக நகர முடியாதபடி, மற்ற கேரூபீன்களுடனே இயங்க முடியும். இதைப் போன்றே, வேதாகமத்தின் காலக்கணக்குகள் ஒன்றோடொன்று பின்னப்பட்டுள்ளன. பாரம்பரிய 1845, 1260, 2520 மற்றும் 2500 வருஷ காலக் கணக்குகளில் ஒரு வருஷம் கூட கூட்டவோ, குறைக்கவோ, வருஷத்தின் பத்தில் ஒரு பங்கு கூட மாற்ற முடியாதபடி, மீண்டும் திரும்ப வரும் வடிவமைப்புகளாக இணக்கமாய் உள்ளன.

1845 வருஷங்களின் மீண்டும் திரும்ப வரும் வடிவமைப்பு, யுகங்களைப் பற்றிய தேவ ஏற்பாட்டினை உறுதிப்படுத்துகின்றது. அகில உலகத்தாரும் பூரண நிலை அடையப் பெற்று, சாதகமான சூழ்நிலைகளின் நடுவில் சோதனையில் தேற வேண்டும். இது 7000 வருஷங்களின் முடிவில் நடப்பதாகும். வெளி 20:3,7-10ன் "கொஞ்சக்காலம்", கிபி 2873.75ம் வருஷத்தில் துவங்குகிறது. இந்த "கொஞ்சக்காலம்", 2,3,5,7,40 அல்லது எவ்வளவு வருஷங்கள் என்பது தெரியாத நிலையில் வரைபட வடிவமைப்பில் குறிக்கப்படவில்லை.

**கேரூபீன்களின் செட்டை நீட்டங்கள் நிலையான காலப்பகுதியை அடையாளப்படுத்துகிறது :**

1845 வருஷ வட்டங்கள் மற்றும் கேரூபீன்கள் விளக்கப் படத்தில், எசேக்கியேல் தரிசன கேரூபீன்களின் செட்டைகளின் நீட்ட அளவு, ஆதாமின் முதல் நாளிலிருந்து இரண்டாம் ஆதாமின் நாள் வரை (கிபி 1878) அடைகிறது.

**மரண நித்திரை :**

கிபி 1878ல் நித்திரை அடைந்த பரிசுத்தவான்களின் உயிர்த்தெழுதல் ஆரம்பித்தது என்று வேதமாணவர்கள் நம்புகின்றனர். உலகத்தார் பொதுவாக நம்புவது போல் இல்லாமல், கடைசி காலம் வரை சபையினரும் நித்திரையில் தான் இருப்பார்கள் என்பதும், பிறகு தான் உயிர்த்தெழுதலார்கள் என்று வேதாகமம் சொல்கிறது. பரிசுத்தவான்கள் மரித்தவுடனேயே பரலோகம் சென்று விடுவார்கள் என்று பலர் நினைக்கின்றனர். ஆனால், சபையார் கடைசி காலம் வரை மரண நித்திரையில் இருப்பார்கள் என்று வேதம் சொல்கிறது. கிபி 1878ம் வருஷம், கிபி 33ல் கிறிஸ்துவின் மரணத்தை தொடர்ந்த உயிர்த்தெழுதலுக்கு இணையாக உள்ளதால், மரண நித்திரையிலிருந்த பரிசுத்தவான்களின் உயிர்த்தெழுதல் கிபி 1878ல் துவங்கியது என்றே வேத மாணவர்கள் நம்புகின்றனர்.

**செட்டைகளின் நீட்டம் கிபி 1878ல் முடிவடைகிறது :**

கிபி 1878ல் முடிவடையும் 4 ஜோடி செட்டைகளின் நீட்டம், சபையின் உயிர்த்தெழுதல் ஆரம்பமாகிறதைக் காட்டுவதாய் உள்ளது. ஒரு கிறிஸ்தவன் மரணம் அடைந்தால், அவன் உடனேயே உயிர்த்தெழுந்து பரலோகத்திற்கு போய் விடுவான் என்ற கருத்தையே பெரும்பாலான பேர்ச்சபைகள் நினைக்கின்றன.

இது, நித்திரையடைந்த பரிசுத்தவான்கள் கடைசி நாட்கள் வரையிலும் நித்திரையிலிருப்பார்கள் என்ற வேத வாக்கியங்களுக்கு மாறாக உள்ளது. கிறிஸ்துவின் வருகையில் அவருடைய பரிசுத்தவான்கள் முதலாவது எழுந்திருப்பார்கள் என்று வேதம் சொல்கிறது. (1தெச 4:13-16)

நான்காவது கேரூபீனின் செட்டையின் நுனி கிபி 1878ம் வருஷமாய் இருப்பது, ஜீவனுக்கு இனி கிபி 1878ம் வருஷம் முதல் தடை ஏதும் இல்லை என்பது உறுதி யாகிறது. அதாவது, கிபி 1878 வரை நித்திரை அடைந்த பரிசுத்தவான்கள் முதலில் உயிர்த்தெழுந்து, அதன் பிறகு உயிரோடிருப்பவர்கள் ஒன்றன் பின் ஒன்றாக அவர்கள் மரிக்கும் போது உயிர்த்தெழுக்கிறார்கள். (ஏசாயா 27:12)

சபையின் அங்கங்கள் பலியின் ஜீவியத்தை முடிக்கும் சமயத்தில், அவர்கள் நித்திரையைத் தொடராத வகையில் உடனே உயிர்த்தெழுப்புகிறார்கள். சபையின் எண்ணிக்கை முழுமை பெற்ற பிறகு, உலகத்தாருக்கான இரட்சிப்பு ஆரம்பமாகிறது.

### 1845 வருஷ இணைகள்

யூத யுகம்	சுவிசேஷ யுகம்
<p><b>கிபி 28.75 (அக்டோபர் 29)</b></p> <p>கிறிஸ்துவின் முதல் பிரசன்னம். (மத் 3:12) யூத அறுவடை யுகம் ஆரம்பம். (மத் 13:34-3) புதிய சத்தியம் வெளிப்படுதல். (மத் 13:52)</p>	<p><b>கிபி 1873.75 (அக்டோபர் 1874)</b></p> <p>கிறிஸ்துவின் 2ம் பிரசன்னம். (மத் 13:30) சுவிசேஷ அறுவடை ஆரம்பம். (வெளி 10:4) புது சத்தியம் வெளிப்பாடு. (மத் 24:45)</p>
<p>3½ வருஷங்கள்</p> <p><b>கிபி 32.25 (ஏப்ரல் 33)</b></p> <p>வாரத்தின் மத்தியில் மேசியா சங்கரிப்பு. ஆனால், மூன்று நாட்களுக்குள் உயிர்த்தெழுதல். (தூனி 9:27; லூக் 24:6,7)</p> <p>1845 வருஷ தீர்ப்பு இணை முடிவடைகிறது; தீர்க்கதரிசிகளின் இரத்தப்பழி அவர்கள் தலையின் மேல் வருகிறது; (மத் 23:29-39).</p>	<p>3½ வருஷங்கள்</p> <p><b>கிபி 1877.25 (ஏப்ரல் 1878)</b></p> <p>நித்திரையடைந்த பரிசுத்தவான்கள் 3ம் நாளில் உயிர்த்தெழுதல்; (1கொரி 15:51-55; 1தெச 4:13-18; ஓசியா 6:2)</p> <p>1845 வருஷ தீர்ப்பு இணை முடிகிறது; பரிசுத்தவான்களின் இரத்தப்பழி அவர்கள் மேல் வருகிறது. வெளி 16:4-7;</p>

<p>“உன்னை சந்திக்குங்காலத்தை நீ அறியாமற் போனபடியால்”. (லூக் 19:43)</p>	<p>போலி சபை அமைப்பு மனுஷகுமாரன் வருங்காலத்தை அறியாத நிலை. (மத் 24:39) சீயோன் அமைப்பு நிறுவப்பட்டதைத் தொடர்ந்து, தங்கள் தேசத்திற்கு படிப்படியாக திரும்பும் நிலை இஸ்ரவேலுக்கு ஆரம்பமாகிறது.</p>
<p><b>7 வருஷங்கள்</b> <b>கிபி 35.75 (அக்டோபர் 36)</b></p> <p>தானியேல் 9ம் அதிகாரத்தின் 70 வாரங்கள் முடிவடைகிறது. யூதர்களின் பிரத்தியேக கிருபையின் காலம் முடிவடைகிறது; புறஜாதியார் பரம அழைப்பில் பங்கு பெற பந்தயத்தில் நுழைகிறார்கள். (அப் 10:45)</p>	<p><b>7 வருஷங்கள்</b> <b>கிபி 1880.75 (அக்டோபர் 1881)</b></p> <p>ஆவியில் ஜநிப்பிக்கப்பட்டவர்களின் பிரத்தியேக கிருபை முடிவு. (வெளி 3:15-21) சத்திய செய்தியை ஒதுக்கி தள்ளுபவர்கள் தங்கள் கிரீடங்களை இழந்து, அவர்களுக்குப் பதில் மற்றவர்கள் பங்கு பெறுகிறார்கள்.</p>
<p><b>40 வருஷங்கள்</b> <b>கிபி 68.75 (அக்டோபர் 69)</b></p> <p>கிபி 66ல் யூதருடன் போர் ஆரம்பித்து, 69ம் வருஷத்தில் தீத்து ராயன் தலைமையில் எருசலேம் முற்றுகை இடப்பட்டு, கிபி 70ல் நகரம் ரோமர்களால் கைப்பற்றப்பட்டு, எருசலேமின் கற்களால் ஆன சுவர் உயரத்திற்கு ரோமர்கள் மண் சுவர் எழுப்பி, கிபி 60க்கு பின் இரு சுவர்களுக்கு இடையில் இஸ்ரவேலர்கள் பிடிபட்டார்கள். இவைகள் சம்பவிப்பதற்கு முன்பே, கிறிஸ்தவர்கள் நகரத்தை விட்டு ஓடிப் போயினர்.</p>	<p><b>40 வருஷங்கள்</b> <b>கிபி 1913.75 (அக்டோபர் 1914)</b></p> <p>முதலாம் உலகப்போர் ஆரம்பம்; “போலிச் சபையை விட்டு வெளியே வாருங்கள்” என்ற குரல் எல்லா கிறிஸ்தவர்களுக்கு எட்டியது; (வெளி 18:4). அதற்கு செவி கொடுக்காதவர்கள் பரம அழைப்பிற்கான வாய்ப்பை இழந்து போகிறார்கள். 2520 வருஷம் முடிவடைகிறது. கிறிஸ்து உலக இராஜ்யங்களை தள்ளி விடுகிறார். வேசியுடன் உறவு கொண்ட பெரும்பாலான ராஜாக்கள் அழிக்கப்பட்டனர்; இது 3½ வருஷங்களுக்குப் பிறகு, கிபி 1918ம் வருஷத்தில் நடைபெற்றது. இராஜ்யங்களின் விழுக்கை படிப்படியாக தொடர்ந்து, இன்றும் நடந்து வருகிறது. இஸ்ரவேல் தேசம் திரும்ப ஸ்தாபிக்கப்பட்டுள்ளது. உலகத்தின் மற்ற இராஜ்யங்கள் பல பிரச்சினைகளில் உள்ளனர்.</p>

<p>யூதர்களின் இறுதி தடுப்பு முயற்சி கிபி 73ல் (3½ வருஷங்கள் கழித்து) தோல்வி அடைந்தது. இதுவே அவர்கள் மேல் தீர்க்கதரிசிகளின் இரத்தப்பழி விழுந்தது. (மத் 23:35) புறஜாதிகளின் நிறைவு உண்டாகும் வரைக்கும் இந்த அழைப்பு தொடர்கிறது. ரோமர் 11:25; அழைப்பில் நுழையத் தவறிய யூதர்களுக்கு பதிலாக புறஜாதியார் நிரப்பப்படுகிறார்கள்.</p>	<p>இது பரிசுத்தவான்களின் இரத்தப்பழி ஆகும்.</p> <p>புறஜாதியாரின் நிறைவு உண்டாகும் வரைக்கும் இந்த அழைப்பு தொடரும். (ரோமர் 11:25) தங்கள் கிரீடங்களை இழந்தவர்களுக்குப் பதிலாக, அந்த இடங்கள் நிரப்பப்படுகிறது.</p>
--	---

@@

புறஜாதிகளின் ஆளுகை ஆதிக்கம் -  
1260, 2520 வருஷ வடிவமைப்பு

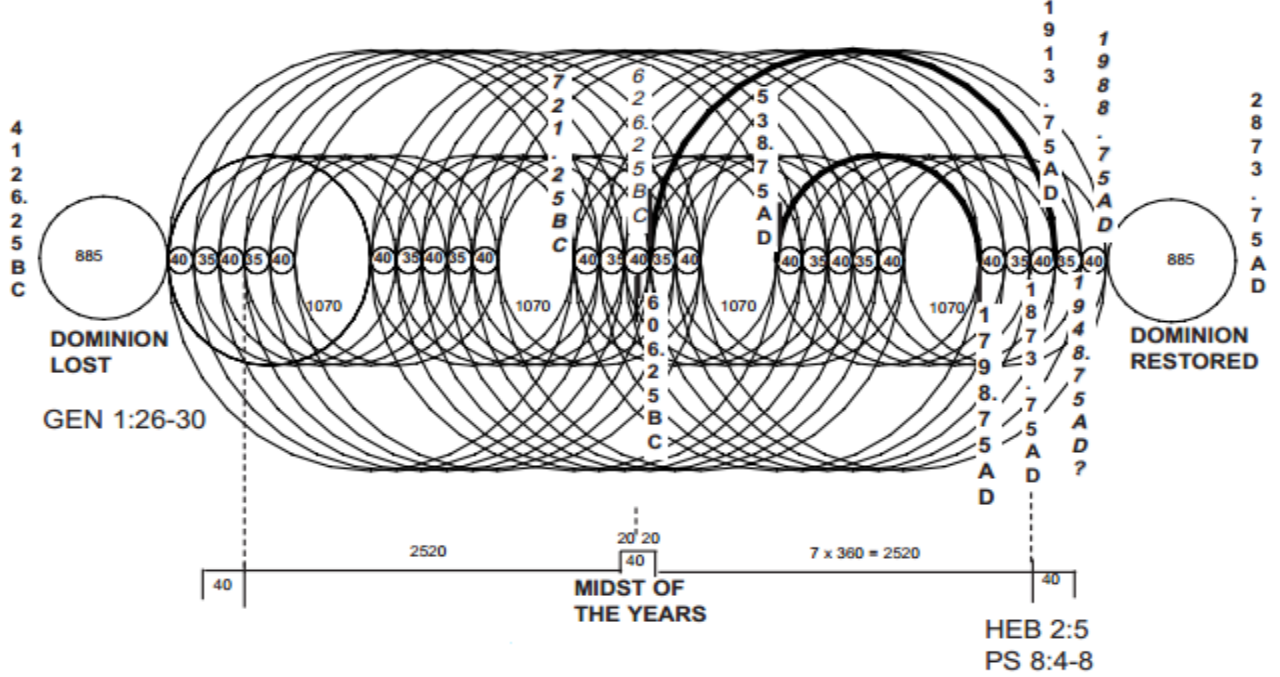

சகோ. ரசலின் 2ம் வால்யூம், 4ம் அதிகாரம் & 3ம் வால்யூம் 10ம் அதிகாரம் ஆகியவற்றில் காணப்படும் 1260 & 2520 வருஷ காலக்கணக்குகள் சரியாக உள்ளது என்பதை மேற்கண்ட விளக்க வரைபடம் வாயிலாக நிரூபிக்க முடிகிறது. கிமு 607 அக்டோபர் முதல் கிபி 1914 அக்டோபர் வரையிலான 2520 வருஷங்கள் அடங்கிய காலப்பகுதி வரைபடத்தில் கருமை நிறமிட்ட பெரிய வில் போன்று குறிக்கப்பட்டுள்ளது. அதைப் போன்று, கிபி 539 முதல் கிபி 1799 வரையிலான 1260 வருஷ காலப்பகுதி, கருமை நிறமிட்ட சிறிய வில் பகுதியால் குறிக்கப்பட்டுள்ளது. இந்த 1260 - 2520 வருஷ வரைபடத்திற்கும், 1845 வருஷ வரைபடத்திற்கும் உள்ள முக்கியமான ஒப்புமை, 7000 வருஷங்களின் மத்திய வருஷத்தை சமச்சீராகக் கொண்டுள்ளதைக் காணமுடிகிறது, ராஜாக்களின் காலத்தின் முடிவு வருஷத்திலிருந்து (சிதேக்கியா ராஜாவின் விழுகையிலிருந்து) 19 வருஷங்களுக்கு மாற்றி, மேற்கண்ட வரைபடம் அமைக்கப்பட்டுள்ளது. இந்த 19 வருஷ மாற்றத்தினால், சிவில் ஆளுகை சம்பந்தப்பட்ட 10 முக்கியமான சம்பவங்களை வரைபடத்தில் பார்க்க முடிகிறது. இவற்றில் ஏழு சம்பவங்கள் தவறான விஷயங்களைச் சார்ந்ததாகும். மூன்று சம்பவங்கள் தேவனுடைய இராஜ்யத்தை நோக்கி முன்னேறும் சம்பவங்களாக இருப்பதையும் காணலாம்.

**புறஜாதியாரின் ஆளுகை ஆதிக்கத்தில் 10 முக்கிய சம்பவங்கள்**

- 1) முதல் சம்பவ வருஷம் கிமு 4126.25 : இது “முதல் 1000 வருஷ நாளின்” (ஆதாமின் நாள்) துவக்கம் ஆகும். ஆதாம் தனக்குக் கொடுக்கப்பட்ட ஆளுகையை இழந்த வருஷம் இதுவே. இதைத் தொடர்ந்து ஆதாம் ஏதேனை விட்டு வெளியேற்றப்பட்டான்.
- 2) இரண்டாம் சம்பவ வருஷம் கிமு 721.25 : இந்த வருஷத்தில் 10 கோத்திர இஸ்ரவேல் ராஜாக்களின் ஆட்சி விழுந்து, இஸ்ரவேலர் அசீரியர்களால் சிறைபிடிக்கப்பட்டு கொண்டு செல்லப்பட்டனர்.
- 3) கிமு 626.25 : இது தேவ திட்டத்தின் 7000 வருஷங்களின் மத்திய வருஷம் ஆகும். விளக்க வரைபடத்தில் வடிவமைப்பு வட்டங்கள் எதுவும் இந்த வருஷத்தை குறுக்கு வெட்டுவதில்லை. இந்த வருஷத்தை மையமாக வைத்து எல்லா வட்டங்களும் சுழல்கின்றன.
- 4) கிமு 606.25 : “பாழாய்ப்போகும்” 70 வருஷங்கள் இதிலிருந்து தான் ஆரம்பமாகிறது. தானியேலின் 7 காலங்களும் இந்த வருஷத்திலிருந்து தான் துவங்குகிறது. நேபுகாத்நேச்சார் யூதேயாவின் மீது நடத்திய முதல் படையெடுப்பிலிருந்து தான் “70 வருஷங்கள் பாழாய்ப்போகாதல்” கணக்கிடப்படுகிறது. இதன் அடிப்படையில், யூதேயா முழுவதுமாக பாபிலோனுக்கு சிறைபிடிக்கப்பட்டு கொண்டுபோன வருஷமாக கிமு 586 வருகிறது. இது தான் யூத ராஜா சிதேக்கியா ஆட்சி இழந்த வருஷம் ஆகும்.
- 5) கிபி 538.75 : போலிச்சபை அமைப்பு சிவில் அதிகாரம் பெற்று ஆளுகை செய்யத் தொடங்கிய வருஷம் ஆகும்.
- 6) கிபி 1799.75 : போலிச்சபை அமைப்பு விழுமை அடைந்த வருஷம் ஆகும்.
- 7) கிபி 1873.75 : நமது கர்த்தரின் பிரசன்னம் துவங்கிய வருஷம் ஆகும். இது பூமியின் மேல் ஆளுகை செய்ய வந்திருக்கும் கிறிஸ்துவின் இரண்டாம் வருகை நடந்த வருஷத்தை அடையாளப்படுத்துகிறது.
- 8) கிபி 1913.75 (அக்டோபர் கிபி 1914) : இது புறஜாதிகளின் காலங்களாகிய 2520 வருஷங்கள் முடிவுக்கு வந்த வருஷம் ஆகும். போப்பாதிக்கத்திற்கு ஒத்துழைப்பு நல்கி தகாத முறையில் ஆட்சி புரிந்த இராஜாக்களின் அழிவு ஆரம்பித்த வருஷம் ஆகும். பெரும்பாலான இராஜாக்களின் ஆளுகை முதலாம் உலகப்போரில் முடிவுக்கு வந்தது.



- 9) கிபி 1988.75 (அக்டோபர் கிபி 1989) : இது கம்யூனிசம் விழுமையை சந்தித்த வருஷம் ஆகும். போப்பாதிக்கத்துடன் உறவு கொண்டிருந்த ராஜாக்கள் மட்டுமன்றி, “எல்லா” ஜாதிகளின் அழிவு ஆரம்பமானது.
- 10) கிபி 2873.75 (அக்டோபர் கிபி 2874) : மனுக்குலம் தாம் இழந்த ஆளுகை உரிமையைத் திரும்ப பெறும் வருஷம் ஆகும். அந்த உரிமைக்கு கிறிஸ்துவம் சபையும் பாதுகாப்பாய் இருப்பார்கள்.

### புறஜாதியாரின் காலங்கள் முடிவு

கிபி 1914ம் வருஷத்தில் “புறஜாதிகளின் காலங்கள்” முடிவுற்றதை காலக்கணக்கு மூலமாகவும், வரலாறு வாயிலாகவும் நாம் பார்க்கிறோம். அந்த வருஷத்திலிருந்து இஸ்ரவேலர் தங்கள் தேசத்திற்கு திரும்புதல் ஆரம்பமானது. பாலஸ்தீனாவில் நிலங்களை சொந்தமாக சுதந்தரித்துக் கொள்வது கிபி 1917ல் ஆரம்பித்தது.

நேபுகாத்நேச்சாரிடம் யூத ராஜாக்கள் தங்கள் தேசத்தின் மீதான கட்டுப்பாட்டை இழந்ததிலிருந்து 2520 வருஷங்களாக, தேசம் இஸ்ரவேலர்களுக்கு திரும்பக் கொடுக்கப்படவில்லை. இந்த காலப்பகுதி கிபி 1914ம் வருஷம் முடிவடைந்தது.

(2ம் வால்யூம்- “காலம் சமீபமாயிருக்கிறது” தமிழ் பதிப்பு 2013 73 - 74ம் பக்கங்களைப் பார்க்கவும்).

கிபி 1914ல் சபை - ராஜரீக அமைப்புடன் கூடிய ராஜாக்கள் தங்கள் கிரீடங்களை இழந்தாலும், மீதமுள்ள உலக நாடுகள் இன்னும் தங்கள் அதிகாரத்தைத் தக்க வைத்துக் கொண்டிருக்கிறார்கள். இந்த “ஜாதிகளை” (உலக நாடுகளை) வேரோடு அழிக்கும் விதத்தில் கிபி 1914லிருந்து உபத்திரவம் ஆரம்பமாக வடிவமைக்கப்பட்டுள்ளது. இந்த இறுதியான ஆதிக்க இழப்பு ஜாதிகளிடையே கிபி 1989 முதல் தீவிரமடைந்து, கம்யூனிச அமைப்புகள் பிளவடைந்து, கர்த்தராகிய கிறிஸ்துவின் முழுமையான ஆளுகைக்கு வழிவிடும் விதத்தில் சம்பவங்கள் வர இருக்கின்றன.

**சிலை மோதி நொறுக்கப்படுதல் :** சிலையின் பாதங்கள் மீது கல் மோதிய சம்பவம் கிபி 1799-1914ல் நடந்தது. சிவில் அதிகாரத்தை போப்பாதிக்கம் இழந்தது. இந்த போலி அமைப்புடன் தொடர்பு கொண்டிருந்த ராஜாக்கள் முதலாம் உலகப்போரில் (கிபி 1914) சிதறடிக்கப்பட்டனர்.

தானி 2:34,35. “நீர் பார்த்துக்கொண்டிருக்கும் போதே, கைகளால் பெயர்க்கப்படாத ஒரு கல் பெயர்ந்து உருண்டு வந்தது; அது அந்தச் சிலையை இரும்பும் களிமண்ணுமாகிய அதின் பாதங்களில் மோதி, அவைகளை நொறுக்கிப் போட்டது. அப்பொழுது அந்த இரும்பும் களிமண்ணும் வெண்கலமும் வெள்ளியும் பொன்னும் ஏகமாய் நொறுங்குண்டு, கோடைகாலத்தில் போரடிக்கிற களத்திலிருந்து பறந்துபோகிற பதரைப்போலாயிற்று; அவைகளுக்கு ஒரு இடமும் கிடையாதபடி காற்று அவைகளை அடித்துக் கொண்டுபோயிற்று; சிலையை மோதின கல்லோவென்றால், ஒரு பெரிய பர்வதமாகி பூமியையெல்லாம் நிரப்பிற்று”.

**நொறுக்கப்பட்டு பதறாகுதல் :**

இந்த செயல் எப்பொழுது ஆரம்பித்தது என்பதை நாம் குறித்தாலும், இது இன்னும் முழுமையாக நடைபெறவில்லை. ஏனெனில் உடைந்த சிதறல்கள் இன்னும் இருக்கின்றன. தானி 2:34ம் வசனத்தில் நாம் பார்க்கும் விதமாக, சிலை மீது முதலில் “மோதல்” நடக்கிறது. மோதலைத் தொடர்ந்து நடக்கும் செயல்முறைகள் விவரிக்கப்படுகின்றன. உடைந்த சிதறல்கள் எல்லாம் நொறுக்கப்படுவது, முதல் உலகப்போரைத் தொடர்ந்து நடந்து வருகின்றன. வரலாற்றில் இந்த செயலாக்கங்கள் உண்மையாக நடந்ததை நாம் பார்க்கிறோம். சிதறுண்ட துண்டுகள் போல, நாடுகளின் எண்ணிக்கை இன்று அதிகரித்திருப்பது இதற்கு சான்று ஆகும். இரண்டாவதாக நடந்த நொறுக்குதலில் 2ம் உலகப்போருக்குப் பின்பு, பழைய உலக காலனித்துவ ராஜ்யங்கள் பிளவுபட்டு, அதிக எண்ணிக்கையில் நாடுகள் உருவாகியுள்ளன.

**சுழல் காற்று :**

பதர்களை காற்று அடித்துச் செல்வதை தானியேல் கடைசியாக குறிப்பிடுகிறார். அந்த பதர்கள் இருந்த இடம் தெரியாமல் மறைந்து போனதைத் தொடர்ந்து, சிலையை மோதின் கல் ஒரு பெரிய பர்வதமாகி பூமியையெல்லாம் நிரப்பிற்று.

வேதாகமத்தில் “காற்று” என்பது, “யுத்தம்” அல்லது அரசியல் மாற்றம் / விழுக்கையை அடையாளப்படுத்துகிறது. மாற்றங்களைக் கொண்டு வரும் காற்று கிபி 1914ம் வருஷம் முதல் வீச ஆரம்பித்துள்ளது. இந்த காற்று வலுவடைந்து, கிபி 1989 அக்டோபரில் கிழக்கு ஐரோப்பாவின் கம்யூனிச நாடுகளில் பெரும்பிளவை ஏற்படுத்தி, அரசியல் மாற்றங்களுக்கு வழிவகுத்து, வருங்காலத்தில் காற்று பலமாக வீசி எல்லா நாடுகளின் பெரும் அழிவுக்கு காரணமாய் அமையும்.

**1260 மற்றும் 2520 வருஷ வரைபட விளக்க வடிவமைப்பு**

எசேக்கியேலின் தரிசனத்தை அடையாளப்படுத்தும் 1845 வருஷ காலக்கணக்கு வடிவமைப்பை நாம் ஏற்கனவே பார்த்தோம். 1260 மற்றும் 2520 வருஷ வடிவமைப்பையும் பார்க்க நினைப்பது இயல்பாகும். எசேக்கியேல் தரிசனம் போலவே, வேதாகமத்தில் இரண்டு இடங்களில் தரிசனங்கள் காணப்படுகின்றன. ஏசாயா 6ம் அதிகாரத்தில் ஏசாயா தீர்க்கதரிசி சேராபீன்களை தரிசனத்தில் பார்க்கிறார். வெளிப்படுத்தல் ஆகமத்தின் 4 & 5ம் அதிகாரங்களில் யோவான் நான்கு ஜீவன்களை தரிசனத்தில் பார்க்கிறார்.

## யோவான் தரிசனம் : வெளி 4 & 5ம் அதிகாரங்கள்

தேவனுடைய சிங்காசனத்தைச் சுற்றி 24 மூப்பர்களை யோவான் தரிசனத்தில் பார்க்கிறார். இந்த 24 மூப்பர்கள் கீழ்க்கண்ட வரைபட வடிவமைப்புகளில் 24 சிறிய வட்டங்கள் மத்திய வட்டத்தில் இருக்குமாறு அடையாளப்படுத்தப் பட்டிருப்பதைக் காணலாம்.

### 24 மூப்பர்களும், நடுவில் சிங்காசனமும் :

பெரிய வட்ட வடிவமைப்பை நாம் பார்க்கும் பொழுது, நாம் எளிதில் காணும் பொருட்டு 25 சிறிய வட்டங்களாகப் பிரிக்கப்பட்டுள்ளது. வெளி 4:2ல், பரலோகத்தில் ஒரு சிங்காசனம் உள்ளதென்றும், 4ம் வசனத்தில் சிங்காசனத்தைச் சுற்றிலும் 24 சிங்காசனங்கள் இருந்ததை படிக்கிறோம். வலது புறத்தில் 12 சிங்காசனங்களும் இடதுபுறத்தில் 12 சிங்காசனங்களும் உள்ளன.

### தரிசனம் வரைபடம் மூலம் அடையாளப்படுத்தப்படுகிறது :

கீழே கொடுக்கப்பட்டுள்ள வரைபடம், தரிசனக்காட்சியை கேமிரா மூலம் பார்க்கும் விதத்தில் இல்லை. தரிசனத்தை நாம் எளிதாகப் புரிந்து கொள்ளும் விதத்தில் வரைபடம் வடிவமைக்கப்பட்டுள்ளது.

### யேகோவாவின் சிங்காசனம் நடுவில் உள்ளது :

கீழ்க்கண்ட வரைபடத்தில் சிலுவைக்குறியுடன் மத்தியிலுள்ள வட்டம், யேகோவாவின் சிங்காசனத்தைக் குறிக்கிறது. யேகோவாவின் வலதுபாரசத்தில் கிறிஸ்து வீற்றிருக்கிறார். எசேக்கியேல் விவரிக்கும் தரிசனக்காட்சியை நாம் படிக்கும் விதத்தில் வரைபடம் இல்லாமல் இருந்தாலும், தரிசன குறிப்புகள் வரைபட கண்ணோட்டத்தில் இசைவாக இருப்பதை நாம் உணரலாம்.

## யேகோவாவின் சிங்காசனம்

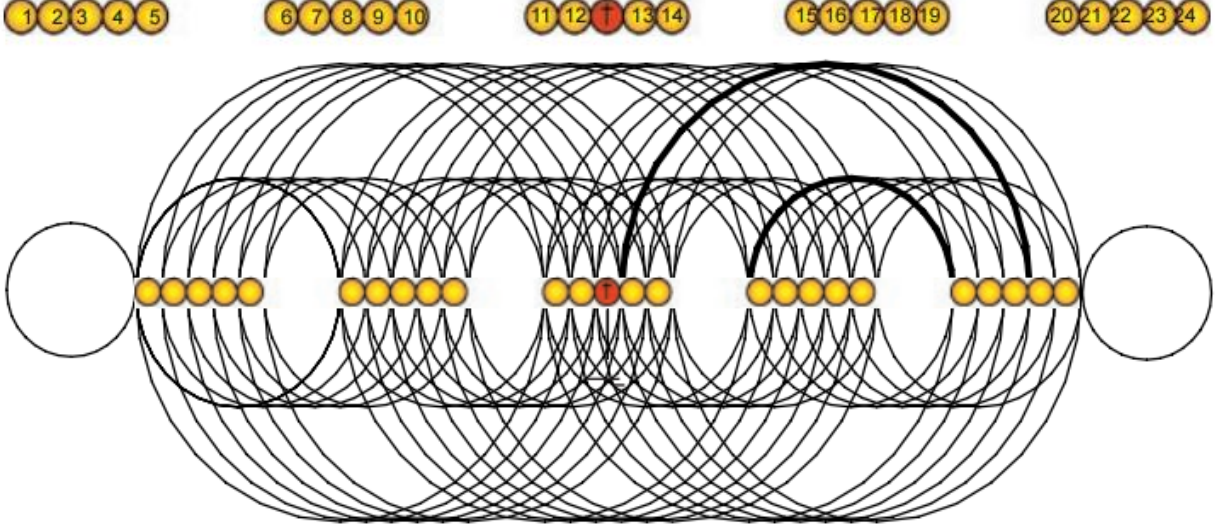

### வெளி 4:2-11.

“உடனே ஆவிக்குள்ளானேன்; அப்பொழுது, இதோ, வானத்தில் ஒரு சிங்காசனம் வைக்கப்பட்டிருந்தது, அந்தச் சிங்காசனத்தின்மேல் ஒருவர் வீற்றிருந்தார். வீற்றிருந்தவர், பார்வைக்கு வச்சிரக்கல்லுக்கும் பதுமராகத்துக்கும் ஒப்பாயிருந்தார்; அந்த சிங்காசனத்தைச் சுற்றி ஒரு வானவில்லிருந்தது; அது பார்வைக்கு மரகதம் போல் தோன்றிற்று. அந்தச் சிங்காசனத்தைச் சூழ இருபத்துநான்கு சிங்காசனங்களிருந்தன; இருபத்துநான்கு மூப்பர்கள் வெண்வஸ்திரந்தரித்து, தங்கள் சிரசுகளில் பொன்முடி சூடி, அந்தச் சிங்காசனங்களின்மேல் உட்கார்ந்திருக்கக் கண்டேன். அந்தச் சிங்காசனத்திலிருந்து மின்னல்களும் இடிமுழக்கங்களும் சத்தங்களும் புறப்பட்டன; தேவனுடைய ஏழு ஆவிகளாகிய ஏழு அக்கினி தீபங்கள் சிங்காசனத்திற்கு முன்பாக எரிந்துகொண்டிருந்தன. அந்தச் சிங்காசனத்திற்கு முன்பாகப் பளிங்குக்கொப்பான கண்ணாடிக்கடலிருந்தது; அந்தச் சிங்காசனத்தின் மத்தியிலும் அந்தச் சிங்காசனத்தைச் சுற்றிலும் நான்கு ஜீவன்களிருந்தன; அவைகள் முன்புறத்திலும் பின்புறத்திலும் கண்களால் நிறைந்திருந்தன. முதலாம் ஜீவன் சிங்கத்திற்கொப்பாகவும், இரண்டாம் ஜீவன் காளைக்கொப்பாகவும், மூன்றாம் ஜீவன் மனுஷமுகம் போன்ற முகமுள்ளதாகவும், நான்காம் ஜீவன் பறக்கிற கழுக்குக்கு ஒப்பாகவுமிருந்தன. அந்த நான்கு ஜீவன்களிலும் ஒவ்வொன்று அவ்வாறு சிறகுகளுள்ளவைகளும், சுற்றிலும் உள்ளேயும் கண்களால் நிறைந்தவைகளுமாயிருந்தன. அவைகள் : இருந்தவரும் இருக்கிறவரும் வருகிறவருமாகிய சர்வவல்லமையுள்ள தேவனாகிய கர்த்தர் பரிசுத்தர் பரிசுத்தர் பரிசுத்தர் என்று இரவும் பகலும் ஓய்வில்லாமல் சொல்லிக் கொண்டிருந்தன. மேலும், சிங்காசனத்தின்மேல் வீற்றிருந்து, சதாகாலங்களிலும் உயிரோடிருக்கிறவருக்கு அந்த ஜீவன்கள், மகிமையையும் கனத்தையும் ஸ்தோத்திரத்தையும் செலுத்தும்போது, இருபத்துநான்கு மூப்பர்களும் சிங்காசனத்தின்மேல் வீற்றிருக்கிறவருக்கு முன்பாக வணக்கமாய் விழுந்து, சதாகாலங்களிலும் உயிரோடிருக்கிறவரைத் தொழுதுகொண்டு, தங்கள் கிரீடங்களைச் சிங்காசனத்திற்கு முன்பாக வைத்து: கர்த்தாவே, தேவரீர், மகிமையையும் கனத்தையும் வல்லமையையும் பெற்றுக் கொள்ளுகிறதற்குப் பாத்திரராயிருக்கிறீர்; நீரே சகலத்தையும் சிருஷ்டித்தீர், உம்முடைய சித்தத்தினாலே அவைகள் உண்டாயிருக்கிறவைகளும் சிருஷ்டிக்கப்பட்டவைகளுமாயிருக்கிறது என்றார்கள்”.

## நான்கு ஜீவன்கள்

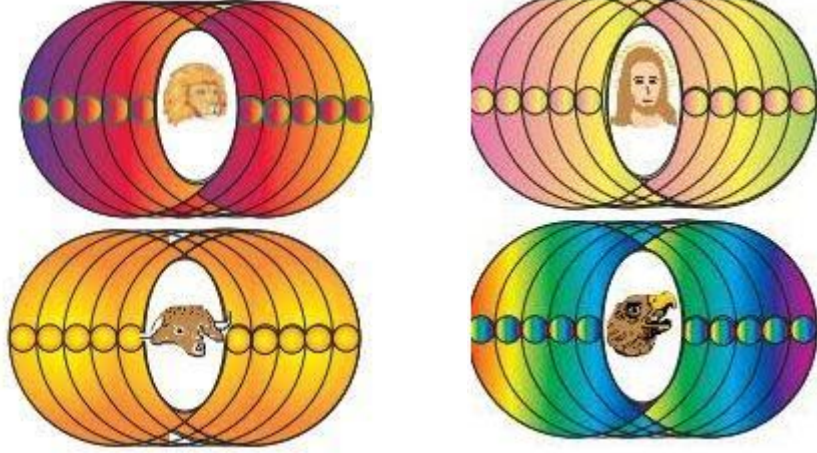

வெளி 4:8.

“அந்த நான்கு ஜீவன்களிலும் ஒவ்வொன்று அவ்வாறு சிறகுகளுள்ளவைகளும், சுற்றிலும் உள்ளேயும் கண்களால் நிறைந்தவைகளுமாயிருந்தன. அவைகள் : இருந்தவரும் இருக்கிறவரும் வருகிறவருமாகிய சர்வவல்லமையுள்ள தேவனாகிய கர்த்தர் பரிசுத்தர் பரிசுத்தர் பரிசுத்தர் என்று இரவும் பகலும் ஓய்வில்லாமல் சொல்லிக்கொண்டிருந்தன”.

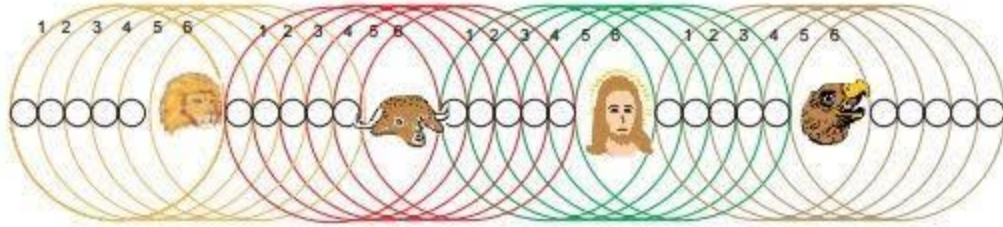

## சிங்காசனத்தைச் சுற்றிலும் நான்கு ஜீவன்கள்

கிரேக்க மூலத்தில் வெளி 4:8ம் வசனத்தின்படி, ஒவ்வொரு ஜீவனைச் சுற்றிலும் ஆறு செட்டைகள் உள்ளதாக உணரப்படுகிறது; இதிலிருந்து, நான்கு ஜீவன்களில் ஒவ்வொன்றிற்கும் ஆறு செட்டைகள் வட்டவடிவில் சுற்றியுள்ளன. வரைபடத்தில் ஒவ்வொரு ஜீவனுக்கும் உள்ள 6 வட்டங்கள் 6 செட்டைகளை அடையாளப் படுத்துகின்றன. இது போன்று நான்கு ஜீவன்களும் (1,2,3,4) மொத்தம் 24 செட்டைகள் உள்ளவைகளாக வரைபடத்தில் எண்ணிக்கையிடப்பட்டுள்ளன.

ஒவ்வொரு ஜீவனின் உடலும் முகமும் வரைபடத்தின் வட்டங்களின் நடுவிலுள்ள காலி இடங்களைச் சுட்டிக்காட்டுகின்றது. 6 செட்டைகளால் சூழப்பட்டு அதன் நடுவில் ஒவ்வொரு ஜீவனும் உள்ளது.

**தேவனுடைய நான்கு குணலட்சணங்கள் :**

தேவனுடைய நான்கு குணலட்சணங்களை நான்கு ஜீவன்கள் உருவகப் படுத்துகின்றன. ஞானம், நீதி, அன்பு, வல்லமை. ஒவ்வொரு குணலட்சணமும் பூரணமாகவும் ஒன்றுக்கொன்று இசைவாகவும் உள்ளது.

**இயேசுவும் அதே குணலட்சணங்களைக் கொண்டுள்ளார் :**

பிதாவின் சாயலில் உள்ளதால், இயேசுவும் தேவனுடைய குண லட்சணங்களை தன்னகத்தே கொண்டிருந்தார்.

- 1) வெளி 5:5ல் யூதா கோத்திரத்து சிங்கமாக இயேசு அழைக்கப்படுகிறார். (தேவ வல்லமை).
- 2) பலிபீடத்தில் காளை (நிழல்) பலியிடப்பட்டது; இது நமக்காக இயேசுவின் சரீரம் (பொருள்) பலியிடப்பட்டதற்கு அடையாளமாயிருக்கிறது. எபி 10:3-10. (தேவ நீதி).
- 3) ஆதாமையும் அவனுடைய சந்ததியான அனைத்து மனுக்குலத்தையும் மனுஷ குமாரனாகிய இயேசு இரட்சித்தார். (தேவ அன்பு).
- 4) யாத்:19:2-6ல் தேவனாகிய கர்த்தர் கழுகின் செட்டைகளின்மேல் இஸ்ரவேலரை சுமந்ததாக உருவகமாகப் பேசப்படுகிறது. வெளி 12:14ல் ஸ்திரீயாகிய சபைக்கு பெருங்கழுகின் இரண்டு சிறகுகள் (பழைய ஏற்பாடு & புதிய ஏற்பாடு) கொடுக்கப்பட்டதாகப் படிக்கிறோம். இயேசுவின் தொலைநோக்குப் பார்வை (தேவ ஞானம்).

@@@@@@@@@@@@@@@@@@@@@@@@@@@@

## ஏழு குத்துவிளக்குகளின் இருப்பிடங்கள்



குத்துவிளக்குகள் சிங்காசனத்திற்கு முன்பாக இருப்பதால், மேலே உள்ள வரைபடத்தின் மையப்பகுதியை பார்க்கும்போது, அவைகள் 7 புள்ளிகளாகக் குறிக்கப் படுகின்றன. 11ம் வட்டத்தின் வலது மற்றும் இடது பக்கங்களில் இரண்டு (1 & 2)

புள்ளிகளும், 12ம் வட்டத்தின் வலது பக்கம் 3வது புள்ளியும், “வருஷங்களின் நடுவில்” (கிமு 626.25) 4வது புள்ளியும், 13ம் வட்டத்தின் இடது மற்றும் வலது பக்கங்களில் 5, 6ம் புள்ளிகளும், 14ம் வட்டத்தின் வலது பக்கத்தில் 7வது புள்ளியும் உள்ளன. வரைபடத்தின் நடுவில் மட்டும் 7 புள்ளிகள் ஒரு தொகுப்பாக உள்ளன. (வெளி 4:5)

குத்துவிளக்கு தண்டு சிங்காசனத்திற்கு முன்னாக உள்ளது. மற்ற தொகுப்புகளில் 6 புள்ளிகள் மட்டுமே உள்ளன. ஏனெனில் இந்த 6 தொகுப்புகளில் வருஷங்களின் மையமாகிய கிமு 626.26ம் வருஷம் இல்லை.

@@@@@@@@@@@@@@@@@@@@



## மூப்பர்களும் கிரீடங்களும்

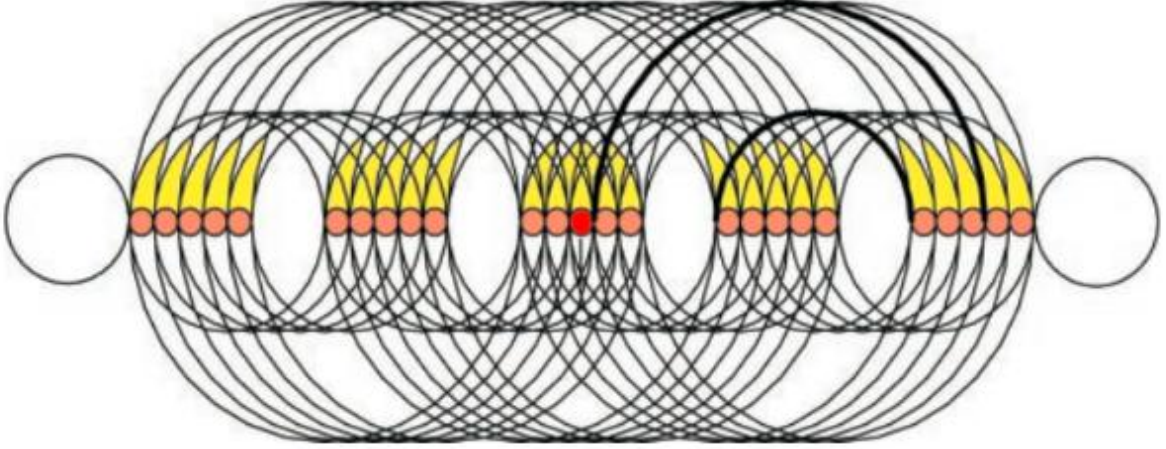

வரைபடத்தில் மூப்பர்கள் மற்றும் அவர்களுடைய கிரீடங்களின் நிலைப்பாட்டினை பார்க்கிறோம். வெளி 4 & 5ம் அதிகாரங்களில் மூப்பர்கள் சிங்காசனத்திற்கு முன்பாக விழுந்து தொழுது கொள்கிறார்கள். இந்த காட்சி கீழ்கண்ட வரைபடத்தில் காட்டப்பட்டுள்ளது. அவர்கள் சிரசுகளின் மேல் உள்ள பொன்முடிகள் சிங்காசனத்தை நோக்கி இருக்கின்றன.

வெளி 4:4.

“அந்தச் சிங்காசனத்தைச் சூழ இருபத்துநான்கு சிங்காசனங்களிருந்தன; இருபத்துநான்கு மூப்பர்கள் வெண்வஸ்திரந்தரித்து, தங்கள் சிரசுகளில் பொன்முடி சூடி, அந்தச் சிங்காசனங்களின்மேல் உட்கார்ந்திருக்கக் கண்டேன்”.

வெளி 4:9-10.

மேலும், சிங்காசனத்தின்மேல் வீற்றிருந்து, சதாகாலங்களிலும் உயிரோடிருக்கிறவருக்கு அந்த ஜீவன்கள், மகிமையையும் கனத்தையும் ஸ்தோத்திரத்தையும் செலுத்தும்போது, இருபத்துநான்கு மூப்பர்களும் சிங்காசனத்தின்மேல் வீற்றிருக்கிறவருக்கு முன்பாக வணக்கமாய் விழுந்து, சதாகாலங்களிலும் உயிரோடிருக்கிறவரைத் தொழுதுகொண்டு, தங்கள் கிரீடங்களைச் சிங்காசனத்திற்கு முன்பாக வைத்து”.



## செட்டைகளின் கண்கள்

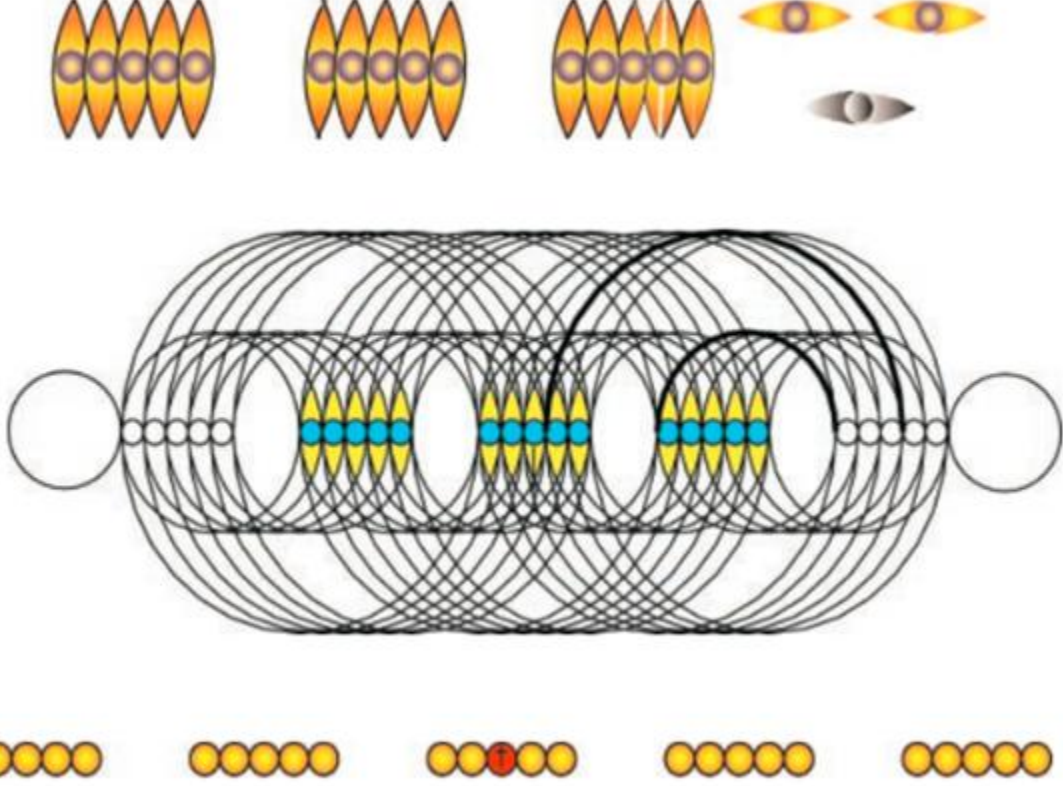

“ஒவ்வொரு ஜீவனுக்கும் ஆறு செட்டைகள் இருந்தன; செட்டைகளைச் சுற்றிலும் உள்ளேயும் கண்களால் நிறைந்திருந்தன” என்று வெளி 4:8ம் வசனத்தில் படிக்கும்விதமாக, இந்த கண்களை 1260 மற்றும் 2520 வருஷ வடிவமைப்பு வட்டங்களிலிருந்து பிரித்தெடுத்துள்ளோம். இந்த கண்கள் எசேக்கியேலின் தரிசனம் போலவே இருக்கின்றன; இவைகள் வரைபடத்தில் ஊடுருவும் வட்டங்களால் அமைக்கப்பட்டுள்ளன. நாம் எளிதாகப் பார்க்கும் வண்ணம், வரைபடத்தில் 5 கண்கள் மட்டுமே பார்வையில் உள்ளன.

வெளி 5: 6ல், ஆட்டுக்குட்டியானவருக்கு 7 கண்களும் 7 கொம்புகளும் உள்ளன. சிங்காசனத்தின் ஒரு புறத்தில் 7 கண்களையும், மறுபுறத்தில் 7 கொம்புகளையும் வரைபடத்தில் பார்க்கமுடியும் தேவன் எல்லாவற்றையும் பார்த்து அறியும் திறன் கொண்டவர் என்பதை கண்கள் அடையாளப்படுத்துகின்றன. இவற்றையே தேவன் தம் குமாரன் கிறிஸ்துவுக்குக் கொடுத்திருக்கிறார்.

## தூபங்களுள்ள பொற் கலசங்கள்

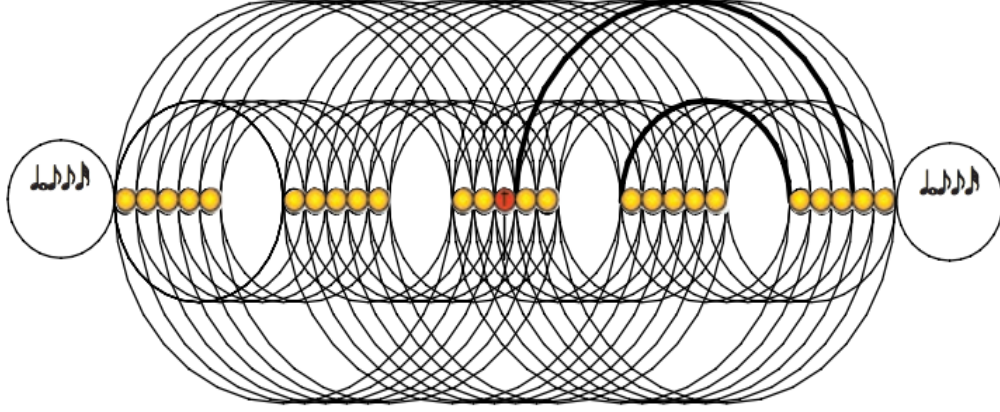

24 மூப்பர்கள் ஒவ்வொருவரும் தங்களுடைய கலசங்களில் தூபங்களை வைத்திருக்கிறார்கள். கிறிஸ்து மரணமடைந்ததினால், பரிசுத்தவான்களின் நீதியின் ஜெபங்களுக்கு பதில் அளிக்க ஏதுவாகிறது. இது தற்காலத்திய சபையை மட்டுமல்லாமல், பழைய ஏற்பாட்டு தீர்க்கதரிசிகள் மற்றும் அனைவருடைய இரட்சிப்புக்கான ஜெபங்களை அடையாளப்படுத்துகின்றன, மீட்பின் கிரயத்தை கிறிஸ்து செலுத்தியதின் காரணமாக, அவர்களுடைய ஜெபங்களுக்கு பதில் அளிக்க ஏதுவாகிறது.

ஆபசூக் 1:2-4.

“கர்த்தாவே, நான் எதுவரைக்கும் உம்மை நோக்கிக் கூப்பிடுவேன், நீர் கேளாமலிருக்கிறீர் ! கொடுமையினிமித்தம் நான் எதுவரைக்கும் உம்மை நோக்கிக் கூப்பிடுவேன், நீர் இரட்சியாமலிருக்கிறீர் ! நீர் எனக்கு அக்கிரமத்தைக் காண்பித்து, என்னைத் தீவினையைப் பார்க்கப்பண்ணுகிறதென்ன ? கொள்ளையும் கொடுமையும் எனக்கு எதிரே நிற்கிறது; வழக்கையும் வாதையும் எழுப்புகிறவர்கள் உண்டு. ஆகையால் நியாயப்பிரமாணம் பெலன்றறதாகி, நியாயம் ஒருபோதும் செல்லாமற் போகிறது; துன்மார்க்கன் நீதிமானை வளைந்துகொள்ளுகிறான்; ஆதலால் நியாயம் புரட்டப்படுகிறது”.

ஆபசூக் 1:5.

“நீங்கள் புறஜாதிகளை நோக்கிப் பார்த்து, ஆச்சரியப்பட்டு பிரமியுங்கள்; விவரிக்கப்பட்டாலும் நீங்கள் விசுவாசியாத ஒரு கிரியையை உங்கள் நாட்களில் நடப்பிப்பேன்”.

ஓவ்வொரு மூப்பரும் பொற்கலசத்தையும், தம்புராக்களையும் வைத்திருந்தனர் :

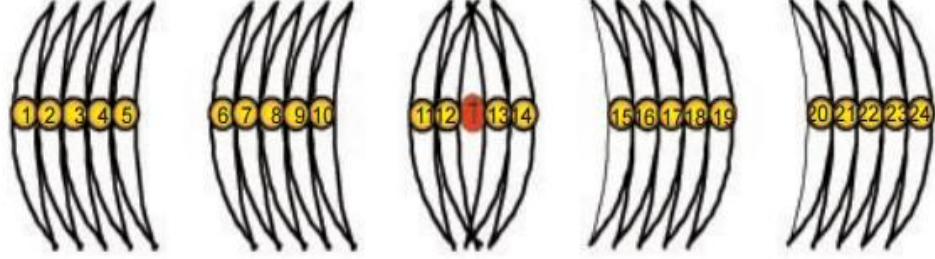

வெளி 5:8ன் பொற்கலசங்கள், மேற்கண்ட வரைபடத்தில் மத்தியிலுள்ள சிங்காசனத்தைச் சுற்றி 24 வட்டங்களாக (மூப்பர்களின் 24 சிங்காசனங்கள்) அடையாளப்படுத்தப்படுகின்றன. வரைபடத்தில் உள்ளது போல, ஓவ்வொரு மூப்பரும் சுரமண்டலத்தைப் பிடித்துக் கொண்டுள்ளனர். இந்த 24 மூப்பர்கள், கிறிஸ்துவின் முதல் வருகை காலக்கட்டத்தில் யூதர்களிடையே வழக்கில் இருந்த பழைய ஏற்பாட்டின் 24 பிரிவுகளை அடையாளப்படுத்துகின்றனர். இந்த தரிசனத்தில், தேவ வார்த்தைகளின் நியாயத்தீர்ப்பின் அதிகாரங்களை மூப்பர்கள் அமரும் சிங்காசனங்கள் அடையாளப்படுத்துகின்றன.

@@@@@@@@@@@@@@@@@@@@@@@@@@@@

## இரட்சிப்பின் கீதம்

ஒவ்வொரு மூப்பரும் தேவனுடைய வார்த்தையாகிய பழைய ஏற்பாட்டின் ஒவ்வொரு பிரிவுகளை அடையாளப்படுத்துகிறது போல, பொற்கலசங்கள் பழைய ஏற்பாட்டு கால தீர்க்கதரிசிகள் மற்றும் பரிசுத்தவான்களின் நற்செய்திகளையும் ஜெபங்களையும் குறிக்கின்றன.

நிழல்களாகவும் பொருள்களாகவும் மறைந்துள்ள தேவத்திட்டத்தை மோசேயின் பழைய பாடல் உள்ளடக்கியுள்ளது. ஆனால், ஆட்டுக்குட்டியானவர் சங்கரிக்கப்பட்டவுடன், இரட்சிப்பின் நற்செய்தியாக புதிய பாடல் நமக்கு கொடுக்கப்படுகிறது. உலகத்திற்கு இரட்சிப்பை அளிப்பதற்கு தகுதியானவராக ஆட்டுக்குட்டியானவர் விளங்குகிறார்.

**மோசே மற்றும் ஆட்டுக்குட்டியானவரின் இனிமையும் இசைவும் கொண்ட பாடல்**

யுகங்களைப் பற்றிய தேவத்திட்டத்திற்கு இசைவான பழைய ஏற்பாடு மற்றும் புதிய ஏற்பாடுகளை அடையாளப்படுத்துகிற மோசே மற்றும் ஆட்டுக்குட்டியானவரின் பாட்டை பாடுவதற்கு ஏதுவாக சுரமண்டலமும் சத்திய நற்செய்தியை குறிக்கும் பொற்கலசமும் உதவிபுரிகின்றன. சுரமண்டலங்களின் இழைகள் அனைத்தும் ஒரு முழுமையான தொகுப்பாக இருப்பதை மேற்கண்ட வரைபடத்தில் வட்டங்களின் தொகுப்பைப் பார்த்தால் தெரிகிறது. இந்த இழைகள் எல்லாம், நடுவிலுள்ள சிங்காசனத்துடன் இணைக்கப்பட்டிருக்கின்றன. இது மோசே, ஆட்டுக்குட்டியானவரின் பாடல் தேவனோடும் அவருடைய சிங்காசனத்தோடும் (தேவ அதிகாரம்) இசைவாக இருப்பது தெரிகிறது. ஆட்டுக்குட்டியானவர் மூலமாக கிடைக்கப்பெற்ற இரட்சிப்பின் பாடலை, தேவனுடைய சுரமண்டலமாகிய வேதாகமம் சத்தியங்களைப் பிரயோகப்படுத்துவது மூலமாகவே, தேவனுக்கும் அவருடைய திட்டத்திற்கும் இசைவாக இருக்கும் வண்ணம் பாட இயலும்.

@@@@@@@@@@@@@@@@@@@@@@@@@@@@@@@@

## சிங்காசன காட்சி

நித்திய உடன்படிக்கை :

வெளி 4:3.

“வீற்றிருந்தவர், பார்வைக்கு வச்சிரக்கல்லுக்கும் பதுமராகத்துக்கும் ஒப்பாயிருந்தார்; அந்தச் சிங்காசனத்தைச் சுற்றி ஒரு வானவில்லிருந்தது; அது பார்வைக்கு மரகதம் போல் தோன்றிற்று”.

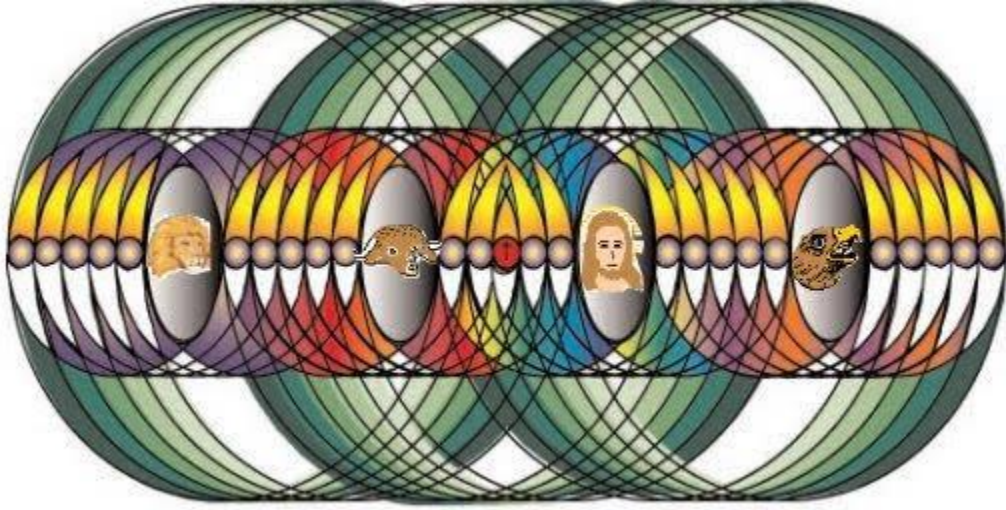

மேற்கண்ட வரைபடத்தில் பச்சை நிறமுள்ள வட்டங்கள் சிங்காசனத்தைக் குறிக்கிறது. வெளி 4:3ம் வசனத்தில் நாம் காணும் வானவில், ஜீவனை அடையாளப்படுத்தும் மரகதம் (பச்சை நிறம்) போல் இருந்தது. ஸ்ட்ராங்க் அகராதி # 4664ல் உள்ள இந்த சொல் “மரகதம்” என்பது பச்சை நிறக்கல்லை குறிப்பதாய் உள்ளது.

மேற்கண்ட வரைபடத்தில் மூப்பர்களின் சிரசுகளில் உள்ள பொற்கிரீடங்கள் மஞ்சள் நிறமுள்ள வடிவங்களாக, 24 சிறிய வட்டங்களுக்கு (மூப்பர்களின் சிங்காசனங்களுக்கு) மேற்பகுதியில் உள்ளன. மூப்பர்கள் வெண்மை வஸ்திரங்கள், சிறிய வட்டங்களுக்கு கீழ்பகுதியில் வெண்மை நிறத்தில் காட்டப்பட்டுள்ளன.

**உடன்படிக்கையை வானவில் அடையாளப்படுத்துகிறது :**

வரைபடத்தில் நாம் காணும் வானவில் “ஒரு உடன்படிக்கையை” அடையாளப்படுத்துகிறது. இதற்கான காரணம், ஜலப்பிரளயத்திற்குப் பிறகு மனுக்குலத்துடன் தேவன் ஏற்படுத்தின வானவில் உடன்படிக்கையை வேதத்தில் நாம் படிக்கிறோம்.

**ஆபிரகாமின் உடன்படிக்கை :**

வெளி 4ம் அதிகார தரிசனம், ஆபிரகாமுடன் தேவன் செய்த உடன்படிக்கையையே (நித்திய உடன்படிக்கை) அடையாளப்படுத்துகிறது என்பதை நாம் நிச்சயமாகச் சொல்லலாம். பூமியிலுள்ள ஜாதிகளெல்லாம் வித்தாகிய கிறிஸ்து மூலம் ஆசீர்வதிப்பதற்கான தேவனுடைய வாக்குத்தத்தமாக ஆபிரகாமின் உடன்படிக்கை இருந்தது.

ஆதி 22 :16-18.

“ நீ உன் புத்திரன் என்றும், உன் ஏக சுதன் என்றும் பாராமல் அவனை ஒப்புக்கொடுத்து இந்த காரியத்தைச் செய்தபடியால், நான் உன்னை ஆசீர்வதிக்கவே ஆசீர்வதித்து, உன் சந்ததியை வானத்து நட்சத்திரங்களைப் போலவும், கடற்கரை மணலைப்போலவும் பெருகவே பெருகப் பண்ணுவேன் என்றும், உன் சந்ததியார் தங்கள் சத்துருக்களின் வாசல்களைச் சுதந்தரித்துக் கொள்ளுவார்கள் என்றும், நீ என் சொல்லுக்குக் கீழ்படிந்தபடியினால், உன் சந்ததிக்குள் பூமியிலுள்ள சகல ஜாதிகளும் ஆசீர்வதிக்கப்படும் என்றும் என்பேரில் ஆணையிட்டேன் என்று கர்த்தர் சொல்லுகிறார் என்றார்”.

**பரலோகத்துக்குரிய வித்தும் பூமிக்குரிய வித்தும் :**

மனுக்குலத்தார் அனைவரையும் ஆசீர்வதிப்பதற்கு முன், பலியாக ஒப்புக் கொடுக்கப்படும் வித்தாகிய கிறிஸ்துவுக்காக, ஆபிரகாமுடன் செய்யப்பட்ட வாக்குத்தத்தம் காத்திருக்க வேண்டியிருந்தது. ஆபிரகாம் உடன்படிக்கையின் பரலோக வித்தாகிய சபை, சுவிசேஷயுகத்தில் புதிய உடன்படிக்கையின் ஊழியக்காரர்களாக வளர்ச்சியுற வேண்டியிருந்தது. கடற்கரை மணல் என்பது, ஆயிர வருஷ ஆட்சியில் இரட்சிப்பை பெறக்கூடிய உலகத்தாரை அடையாளப்படுத்துகிறது. வெளி 4ம் அதிகாரத்தின் மரகத வானவில் தரிசனம், மீட்பின் கிரயம் செலுத்தப்படாததற்கு முன்பாகக் காட்டப்பட்டது. புஸ்தகச்சுருளை திறப்பதற்கு பாத்திரவானாக “வித்து” (ஆட்டுகுட்டியானவர்) 5ம் அதிகாரம் வரையில் காணப்படவில்லை. ஏனெனில், ஆட்டுக்குட்டியானவர் தேவனுடைய திட்டத்தை நிறைவேற்றுவதற்கு தகுதியுள்ளவராய் இருந்தார்.

வெளி 4:3ம் வசனத்தின் வானவில் சாதாரண வானவில்லைப் போல ஏழு நிறங்களை கொண்டதாயிராமல், பச்சை நிறமாக இருந்தது. “பச்சை நிறம்” ஜீவனைக் குறிக்கிறது. ஆபிரகாமின் உடன்படிக்கை, ஜீவனை உள்ளடக்கிய வாக்குத்தத்தமாய் இருந்தது. ஆபிரகாமின் வித்து உலகத்தாரை ஆசீர்வதிப்பதற்கு முன்பாக, வெளிப்பட வேண்டியிருந்தது.

### சகலமும் சீர்பொருந்தப்படுதல் :

வானத்து நட்சத்திரங்களான சபை முதலில் ஆசீர்வதிக்கப்படுகிறது. உடன்படிக்கை உலகத்தாரை ஆசீர்வதிப்பதற்கு முன்பாக, வானத்துக்குரிய வித்து முதலில் முழுமையாக வேண்டும். ஆபிரகாமுக்கு வாக்களிக்கப்பட்டபடியே, கடற்கரை மணலத்தனையாக உருவகப்படுத்தப்படும் மனுக்குலத்துக்கு ஆயிர வருஷ அரசாட்சியில் புதிய ஜீவன் ஊட்டப்படும். இழந்த யாவற்றையும் திரும்ப பெறுவது இந்த உடன்படிக்கை வாயிலாகவே நடைபெறும்.

அப் 3: 19-21.

“ஆனபடியினாலே, கர்த்தருடைய சந்நிதானத்திலிருந்து இளைப்பாறுதலின் காலங்கள் வரும்படிக்கும், முன்னே குறிக்கப்பட்ட இயேசுகிறிஸ்துவை அவர் உங்களிடத்தில் அனுப்பும்படிக்கும், உங்கள் பாவங்கள் நிவர்த்தி செய்யப்படும்பொருட்டு நீங்கள் மனந்திரும்பிக் குணப்படுங்கள். உலகத்தோற்றமுதல் தேவன் தம்முடைய பரிசுத்த தீர்க்கதரிசிகளெல்லாருடைய வாக்கினாலும் உரைத்தவைகள் எல்லாம் நிறைவேறித் தீருங்காலங்கள் வருமளவும் பரலோகம் அவரை ஏற்றுக்கொள்ள வேண்டும்”.

வெளி 4:3ம் வசனத்தின் மரகத வானவில், அதாவது, ஆபிரகாமின் உடன்படிக்கை கிறிஸ்து மீட்பின் பலியை செலுத்திய பிறகு மாற்றமடைந்தது. இப்பொழுது அந்த வானவில் புதிய உடன்படிக்கையை அல்லது புதிய ஏற்பாட்டை அடையாளப்படுத்துகிறது. நிழலான நியாயப்பிரமாண உடன்படிக்கையின் மகிமையினால், மோசேயின் முகத்தை இஸ்ரவேலர்கள் ஏறெடுத்துப் பார்க்க முடியாதிருந்தது. பொருளான கிறிஸ்துவின் அதிக மகிமையினால் பவுல் பார்வையை இழக்க வேண்டியிருந்தது. புதிய உடன்படிக்கையின் வாயிலாக பூமியில் சமாதான இராஜ்யம் ஆயிர வருஷ ஆட்சியில் ஸ்தாபிக்கப்படுகிறது, ஏசாயா 54:6-10.

### 24 மூப்பர்கள் :

24 மூப்பர்கள் பழைய ஏற்பாட்டின் 24 பிரிவுகளை அடையாளப்படுத்துகின்றனர். இந்த 24 பிரிவுகளை லெசர் மொழிபெயர்ப்பிலும் (LESSER TRANSLATION), கம்பேனியன் பைபிளிலும் (COMPANION BIBLE) பார்க்கலாம். இந்த பிரிவுகள் யூதர்களால் அமைக்கப்பட்டு,



கிறிஸ்துவின் முதல் வருகை காலக்கட்டத்தில் வழக்கத்தில் இருந்தது. யோவான் வெளிப்படுத்தல் ஆகமம் எழுதும்போதும், பழைய ஏற்பாட்டின் 24 பிரிவுகள் வழக்கத்தில் இருந்தது. பழைய ஏற்பாட்டின் 24 பிரிவுகளும் தேவனுடைய வார்த்தையையும், அவருடைய தீர்ப்பின் வல்லமையையும் அடையாளப்படுத்துவதாய் உள்ளது.

**அவிசுவாச லேவியர்கள் :**

எசே 44:4-16ம் வசனங்களில் காணப்படும் விவரங்கள், வெளி 7ம் அதிகார விவரிப்பிற்கு சமமாய் உள்ளது. தேவனுக்கு விரோதமான சில காரியங்களைச் செய்த லேவியர்களைப் பற்றி எசேக் 44ம் அதிகாரத்தில் படிக்கிறோம். இந்த அவிசுவாச லேவியர்களைப் பார்த்து தேவன் கூறுகிறார்: “ஆகிலும் அவர்கள் என் ஆலயத்தின் வாசல்களைக் காத்து, என் ஆலயத்தில் ஊழியஞ்செய்து, என் பரிசுத்த ஸ்தலத்திலே பணிவிடைக்காரராயிருப்பார்கள்”. அதாவது, அவிசுவாசத்தின் காரணமாக இந்த லேவியர்கள் தங்கள் ஜீவனை இழக்க மாட்டார்கள் என்பதும், ஆனால், விசுவாசக் கூட்டத்தாராகிய சபையுடன் இவர்கள் சிங்காசனத்தில் இருக்க மாட்டார்கள் என்பதும் தெரிகிறது.

**விசுவாசமுள்ள லேவியர்கள் :**

விசுவாசமுள்ள லேவியரைப் (சாதோக்கின் குமாரர்கள்) பற்றி எசேக்கியேல் விவரிக்கிறார். வெளிப்படுத்தல் ஆகமத்தில் விவரிக்கப்பட்டிருக்கிறது போல, இவர்கள் தேவனுக்கு முன்பாக இருக்க முடியும். “சாதோக்” என்பது (ஸ்ட்ராங்க் அகராதி சொல் #6663) “நீதியான” என்று அர்த்தம் ஆகும். இதன் பொருள் 144000 பேர்களின் குணலட்சணத்துக்கு இசைவாக உள்ளது! தேவனுக்கு முன்பாக அவர்கள் வர முடிகிறதை எசேக்கியேல் சொல்லுகிறது போலவே, வெளிப்படுத்த ஆகமத்திலும் சுட்டிக்காட்டப்படுகிறது.

**வெளி 14:1.**

“பின்பு நான் பார்த்தபோது, இதோ, சீயோன் மலையின்மேல் ஆட்டுக்குட்டியானவரையும், அவரோடேகூட அவருடைய பிதாவின் நாமம் தங்கள் நெற்றிகளில் எழுதப்பட்டிருந்த இலட்சத்து நாற்பத்து நாலாயிரம் பேரையும் நிற்கக் கண்டேன்”.



## வேதாகமத்தின் நான்கு கருப்பொருள்கள்

நான்கு ஜீவன்களால் அடையாளப்படுத்தப்படும் தேவனுடைய நான்கு குணலட்சணங்கள், தேவனையும் அவருடைய திட்டங்களையும் விளக்குவதற்கு உதவுகின்றன. இதன் கருப்பொருளை சங் 89 :13,14ம் வசனங்களில் காணலாம் :

சங் 89:13,14.

“உமக்கு வல்லமையுள்ள புயமிருக்கிறது; உம்முடைய கரம் பராக்கிரமமுள்ளது; உம்முடைய வலதுகரம் உன்னதமானது. நீதியும் நியாயமும் உம்முடைய சிங்காசனத்தின் ஆதாரம்; கிருபையும் சத்தியமும் உமக்கு முன்பாக நடக்கும்”.

- 1) வல்லமை அல்லது பராக்கிரமம்
- 2) நீதி அல்லது நியாயம்
- 3) கிருபை அல்லது அன்பு
- 4) சத்தியம் அல்லது ஞானம். (தேவனுடைய வார்த்தையில் ஞானம் விளங்குகிறது).

எசேக் 1:25,26ம் வசனங்களில், இந்த நான்கு ஜீவன்களும் தேவனுடைய சிங்காசனத்தின் கீழேயும், அதை தாங்கும் விதத்தில் உள்ளன. இந்த நிலை, சங்கீதத்தில் உள்ள விளக்கத்திற்கு ஒத்தவிதமாய் உள்ளன.

எசேக் 1:25,26.

“அவைகள் நின்று தங்கள் செட்டைகளைத் தளரவிட்டிருக்கையில், அவைகளுடைய தலைகளுக்கு மேலான மண்டலத்தின் மேலிருந்து ஒரு சத்தம் பிறந்தது. அவைகளின் தலைகளுக்கு மேலுள்ள மண்டலத்தின்மீதில் நீலரத்தினம்போல விளங்கும் ஒரு சிங்காசனத்தின் சாயலும், அந்தச் சிங்காசனத்தின் சாயலின்மேல் மனுஷசாயலுக்கு ஒத்த ஒரு சாயலும் இருந்தது”.

இந்த நான்கு குணங்களும் தேவனைச் சார்ந்துள்ளதால், தேவன் செய்யும் எந்த செயலும் இந்த நான்கு குணலட்சணங்களை உள்ளடக்கியதாகவே உள்ளது. தேவனுடைய எந்த செயலும் நான்கு குணங்களும் சரியான விகிதத்தில் ஒன்றுக்கொன்று இசைவாகவே இருக்கும். தேவனுடைய திட்டத்தை ஆராயும்போது, குறிப்பாக நீதியை கண்ணோக்கும் பொழுது, அவருடைய கடுமையான நியாயத்தீர்ப்பு மட்டும் பார்க்கும் தவறான மனப்பாண்மையை பலர் கொண்டுள்ளனர். அவருடைய நியாயத்தீர்ப்பும், அன்பும் ஒன்றுக்கொன்று இசைவாக இருப்பதை கூர்ந்து நோக்கும் பொழுது உணரமுடிகிறது. அதைப் போன்றே, தேவன் அன்பானவர் என்பதால், நாம் எதுவும் செய்யலாம் என்ற தவறான கருத்தில் இருந்தால், தேவ நீதியை நாம் திருப்திப்படுத்த வேண்டியவர்களாகிறோம்.

24 மூப்பர்கள் தேவனுடைய வார்த்தைகளாகிய பழைய ஏற்பாட்டை அடையாளப்படுத்துவது போல, நான்கு ஜீவன்கள் வேதாகமத்தில் காணப்படும் ஞானம், நீதி, அன்பு, வல்லமையை அடையாளப்படுத்துகின்றன. இவ்வாறாக, தேவனுடைய வார்த்தை இந்த நான்கு குணலட்சணங்களால் சூழப்பட்டிருக்கின்றன.

வெளிப்படுத்தல் ஆகமத்தில், பெரும்பாலான இடங்களில் 24 மூப்பர்களும், நான்கு ஜீவன்களும் ஒன்றாகவே காணப்படுகின்றனர். அதாவது, தேவனுடைய ஞானம், நீதி, அன்பு, வல்லமை என்ற நான்கு குணலட்சணங்களும் வேதாகம எழுத்துக்களுடன் ஒன்றாக பின்னப்பட்டிருக்கின்றன. இந்த குணலட்சணங்களுக்கு இசைவில்லாத முறையில் வேதாகமத்தில் எந்த குறிப்பும் காணப்படுகிறதில்லை. இந்த நான்கு குணலட்சணங்களும் தேவனுடைய திட்டத்தை பூரணமாக நிறைவேற்றுவதில் ஒன்றாக செயல்படுகின்றன.

ஏதேன் தோட்டத்தில் மனுக்குலத்திற்கு கிடைத்த தண்டனைக்கு எதிராக தேவன் செயல்படாத நிலையில், தேவ நீதியை திருப்திப்படுத்தும் விதத்தில் வேறு ஒன்று செய்யப்பட வேண்டியதாகிறது. தம்முடைய அன்பின் மூலமாக, தம் ஞானத்தையும், வல்லமையையும் பிரயோகப்படுத்தி, மனுக்குலம் தான் இழந்தவற்றை மீண்டும் திரும்ப பெறும் விதத்தில், மீட்பின் பலியான ஒரு திட்டத்தை தேவன் வகுத்தார். இவ்விதமாக, தேவன் தாம் செய்யும் ஒவ்வொரு செயலிலும் தம்முடைய குணலட்சணங்கள் பிரதிபலிக்கும் விதத்தில், தேவத்திட்டத்தை நிறைவேற்றுவதில் காலக்கணக்கும் ஒரு அம்சமாகத் திகழ்கிறது.

**காலக்கணக்கு சம்பந்தமான வரைபட வடிவமைப்புகளில் தேவனுடைய நான்கு குணலட்சணங்களும் உள்ளதை பின்வருமாறு பார்க்கலாம் :**

#### I. நீதி அல்லது நியாயத்தீர்ப்பு :

1845 வருஷ வரைபட வடிவமைப்பு “நீதி” அல்லது “நியாயத்தீர்ப்பை” கவனத்தில் கொள்கிறது. கேரூபீன்களின் தரிசன காட்சிகள் பற்றி எசேக் 1-10 அதிகாரங்களில், எசேக்கியேல் தீர்க்கதரிசி நியாயத்தீர்ப்பு பற்றிய செய்தியை அறிவிக்கிறார். இது சம்பந்தமான வருஷங்களும், அவற்றின் தொடர்புடைய காலக்கணக்கு அம்சங்களும் 1845 வருஷ விளக்கவரைபடத்தில் ஏற்கனவே பார்த்துள்ளோம்.

## II. ஞானம் :

1845 வருஷ வரைபட வடிவமைப்பில் தேவ ஞானம் விளங்கும் அம்சம் வெளிப்படுவதைப் பார்க்கலாம். கிறிஸ்துவின் ஆயிர வருஷ ஆட்சியின் முடிவில், மனுக்குலம் முழுமையாக சீர்பொருந்திய நிலையில், மனுக்குலத்திற்கு மேலும் ஒரு சோதனையை தேவன் ஞானமாக செயல்படுத்துகிறார். மனுக்குலம் ஏற்கனவே பாவம் மற்றும் மரணம் பற்றிய அனுபவங்களைப் பெற்றிருப்பதின் காரணத்தினால், இந்த சோதனையில் அவர்கள் எளிதாக வெற்றி பெற முடியும். பூரண மனிதனாக இருந்த ஆதாம், பாவம், மரணம் பற்றிய அனுபவம் இல்லாத காரணத்தினால், சோதனையில் வெற்றி பெறவில்லை.

எசே 10 மற்றும் 11ம் அதிகாரங்களைப் பார்க்கும் பொழுது, முதல் அதிகாரத்தின் தரிசனத்திலிருந்து இது வேறுபட்டிருந்தது. இங்கு எருதுக்குப் பதிலாக கேரூப் உள்ளது. கிறிஸ்து கிரயத்தை செலுத்தி பரலோகத்துக்குரிய மேனிக்கு மாறினார். இந்த கிரயத்தின் (மீட்பின் பலி) மூலமாகவே, உலகத்தார் புதிய சோதனையில் வெற்றிபெற இயலும்.

எசே 11:17-20ம் வசனங்களில், இஸ்ரவேலருக்கு தண்டனை அளித்து, தண்டனை காலம் முடிந்த பிறகு, தேவன் இஸ்ரவேலர்களை தங்கள் சொந்த தேசத்திற்கு திரும்ப வரவழைக்கிறார். பொருளர்த்தமாகப் பார்த்தால், முதலில் இஸ்ரவேலர்களும், பிறகு உலகத்தார்களும் சீர்பொருந்திய பிறகு, ஆயிர வருஷ முடிவில் இரண்டாம் சோதனை கொடுக்கப்படும் தேவ ஏற்பாட்டை விளக்கும் விதமாக உள்ளது.

தேவத்திட்டத்தில் இஸ்ரவேலை ஒரு நிழலாக உபயோகப்படுத்தி, அவர்களுக்கு நேர்ந்தவைகளெல்லாம் நமக்கு ஒரு பாடமாகவும், உலகத்தார் இனி நடக்கப்போவதற்கு அடையாளமாகவும் உள்ளது. சுவிசேஷ யுகத்தில் இஸ்ரவேலர்களின் அவிசுவாசம் காரணமாக, இஸ்ரவேலர்களின் இடத்தை ஆவிக்குரிய இஸ்ரவேலர்களாகிய சபை பிடித்துக் கொண்டது. ஆயிர வருஷ ஆட்சியில் இஸ்ரவேல் ஜாதியின் துணையுடன் உலகத்தார் சீர்பொருந்துவார்கள்.

1கொரி 10 : 11.

“இவைகளெல்லாம் திருஷ்டாந்தங்களாக அவர்களுக்குச் சம்பவித்தது; உலகத்தின் முடிவு காலத்திலுள்ள நமக்கு எச்சரிப்புண்டாகும்படி எழுதப்பட்டும் இருக்கிறது”.

## அக்கினித் தழல் :

மீட்பின் பலியை அடையாளப்படுத்தும் பலிபீடத்திலுள்ள அக்கினித் தழலைப் பற்றி எசே 10:6,7ம் வசனங்களில் படிக்கிறோம். வெளி 8:3-5ம் வசனங்களைப் பார்க்கவும். எல்லா ஜனங்களுக்காகவும் கிறிஸ்து மீட்பின் பலியை கிரயமாக செலுத்தினார். இந்த கிரயம் ஒரு சிலருக்கு மட்டுமல்ல; உலகத்தார் அனைவருக்குமே இந்த கிரயம் கிறிஸ்துவினால் செலுத்தப்பட்டது. இது தேவ அன்பை மட்டும் வெளிப்படுத்தாமல், மாம்சீக இஸ்ரவேலர் உட்பட மனுக்குலம் அனைவரும் தேவனுடன் இசைவாய் மாறும் விதமான ஒரு திட்டத்தை தமது அளவிற்கரிய ஞானத்தினால் தேவன் வடிவமைத்தார்.

ரோமர் 5:17-19.

“அல்லாமலும், ஒருவனுடைய மீறுதலினாலே, அந்த ஒருவன் மூலமாய், மரணம் ஆண்டுகொண்டிருக்க, கிருபையின் பரிபூரணத்தையும் நீதியாகிய ஈவின் பரிபூரணத்தையும் பெறுகிறவர்கள் இயேசு கிறிஸ்து என்னும் ஒருவராலே ஜீவனை அடைந்து ஆளுவார்களென்பது அதிக நிச்சயமாகே. ஆகையால் ஒரே மீறுதலினாலே எல்லா மனுஷருக்கும் ஆக்கினைக்கு ஏதுவான தீர்ப்பு உண்டானதுபோல, ஒரே நீதியினாலே எல்லா மனுஷருக்கும் ஜீவனை அளிக்கும் நீதிக்கு ஏதுவான தீர்ப்பு உண்டாயிற்று. அன்றியும் ஒரே மனுஷனுடைய கீழ்ப்படியாமைமையினாலே அநேகர் பாவிக்கப்பட்டது போல ஒருவருடைய கீழ்ப்படிதலினாலே அநேகர் நீதிமாண்களாக்கப்படுவார்கள்”.

## புதிய ஆலயம் :

எசேக்கியேல் புஸ்தகத்தின் பிற்பகுதியில், 40ம் அதிகாரத்தைத் தொடர்ந்து, ஆயிர வருஷ ஆட்சியில் மனுக்குல இரட்சிப்பை அடையாளப்படுத்தும் விதமான “ஆலய வளாகம்” குறித்த தரிசனத்தைப் பார்க்கிறோம். “ஆலயம்” என்பது “முழுமை அடைந்த சபைக்கு” அடையாளமாக உள்ளது. இது வெளிப்படுத்தல் ஆகமத்தில் “புதிய எருசலேம்” (தேவனுடைய இராஜ்யம்) என அடையாளப்படுத்தப்படுகிறது. புதிய எருசலேம் நகரம் என்பது தேவனுடைய இராஜ்யம் பூமிக்கு வந்து, மனுக்குலத்தை சீரமைத்து ஆசீர்வதிக்கும் நிலையை அடையாளப்படுத்துகிறது. ஆயிர வருஷ அரசாட்சியில் கிறிஸ்தும் முழுமை அடைந்த சபையும் பூமியை ஆளுகை செய்வார்கள். யுத்தங்களும், களங்கமுள்ள அரசாங்கங்களும் அப்பொழுது கிடையாது.

### III. வல்லமை அல்லது ஆளுகை செய்யும் உரிமை :

“வல்லமை” மற்றும் ஆளுகை செய்யும் உரிமை பற்றிய விஷயத்தில், வெளிப்படுத்தல் 4 & 5ம் அதிகாரங்களின் சிங்காசனக் காட்சி அடையாளப் படுத்துவதை நாம் ஏற்கனவே பார்த்தோம். யேகோவா தேவனும், நமக்காக சங்கரிக்கப்பட்ட ஆட்டுக்குட்டியானவரும் சிங்காசனத்தில் வீற்றிருக்கிறார்கள்.

சிங்காசனத்தில் வீற்றிருக்கும் காட்சி, தேவன் மற்றும் கிறிஸ்துவின் வல்லமை அல்லது ஆளுகை அதிகாரத்தை காண்பிக்கிறது. இந்த கருப்பொருள் தான் தானியேல் & வெளிப்படுத்தல் ஆகமத்தின் கருப்பொருள் ஆகும். இருண்ட யுகத்தில் போலி ஆட்சியை

நடத்திய பொய் அமைப்பிற்கு அளிக்கப்படும் நியாயத்தீர்ப்பையும், தேவ இராஜ்யத்தையும் இரண்டு புஸ்தகங்களும் விவரிக்கின்றன.

வெளிப்படுத்தல் ஆகமம் & தானியேல் புஸ்தகங்களில் “1260 வருஷங்கள்” பற்றி 42 மாதங்கள், 3½ காலங்கள், 1260 நாட்கள் என்று பலவிதங்களில் குறிக்கப்பட்டுள்ளது. “3½ காலங்கள்” என்பது,  $3\frac{1}{2} \times 360 = 1260$  வருஷங்களைக் குறிக்கிறது. இந்த காலப்பகுதி, பரிசுத்தவான்கள் மீது போலி அமைப்பு அடக்குமுறை செய்து, ஆளுகை செய்த காலம் ஆகும். நாம் ஏற்கனவே சொல்லியபடி, இந்த 1260 வருஷங்கள் துல்லியமாக கிபி 539ம் வருஷத்திலிருந்து கிபி 1799ம் வருஷம் வரையிலானது என்பது வரலாற்றில் நிரூபிக்கப்பட்டது.

#### IV. அன்பு :

தேவ அன்பின் வெளிப்பாடு காரணமாக, மனுக்குலத்தார் தாம் இழந்ததை திரும்பப் பெறுவது, 2500 வருஷ யூபிலி வடிவமைப்பில் தெரிகிறது. ஏசாயாவின் சேராபீன் தரிசனம் 2500 வருஷ வடிவமைப்பினால் அடையாளப்படுத்தப்படுகிறது.

#### காலக்கணக்கில் வேதாகம கருப்பொருள் :

வேதாகம தீர்க்கதரிசனங்களுக்கு இசைவாக ஒவ்வொரு காலக்கணக்கும் (1845, 1260, 2520, 2500 வருஷங்கள்), அவற்றின் கருப்பொருளும் அமைகிறது.

எசேக்கியேல் புஸ்தகத்தில் கேரூபீன்களின் தரிசனத்தில் 1845 வருஷங்கள் “நீதி” அல்லது “நியாயத்தீர்ப்பை” குறிக்கிறது. ஆனால், இது மனுக்குலம் சீர்திருந்திய பிறகு, மற்றுமொரு சோதனை தேவனுடைய திட்டத்தின் ஞானத்தைக் குறிக்கிறது.

1260 மற்றும் 2520 வருஷங்கள் “ஆளுகை செய்யும் உரிமை பெற்றவரை” சுட்டிக்காட்டுகிறது. வெளிப்படுத்தல் ஆகமம், மிருகமும் வேசியுமான போலி ஆட்சியைப் (கிபி 539 - கிபி 1799) பற்றியும், கிபி 1914க்கு பிறகு, இது தோல்வி அடைவது பற்றியும் விவரிக்கிறது. வெளிப்படுத்தல் ஆகமத்தின் இறுதிப் பகுதியில், கிறிஸ்து மற்றும் சபையின் இராஜ்யம் பூமியில் இறங்கி உலகத்தாரை ஆசீர்வதிப்பதை விவரிக்கிறது.

#### சகலமும் சீர்பொருந்துதல் :

கடைசியாக, ஏசாயா புஸ்தகத்தில் சொல்லப்பட்ட கருப்பொருளுக்கு இணங்க, 2500 வருஷ யூபிலி, மனுக்குலம் இழந்த எல்லாவற்றையும் திரும்பப் பெறுவதைச் சுட்டிக்காட்டுகிறது. (அப் 3:19-21 வசனங்களைப் பார்க்கவும்). ஆயிர வருஷ ஆட்சியில் ஆதாமினால் இழந்தவை அனைத்தும் கிறிஸ்துவின் மூலம் திரும்பப் பெறப்படும்.

ஆசரிப்புக் கூடாரம் - காலக்கணக்கு



வனாந்தர ஆசரிப்புக் கூடாரம்

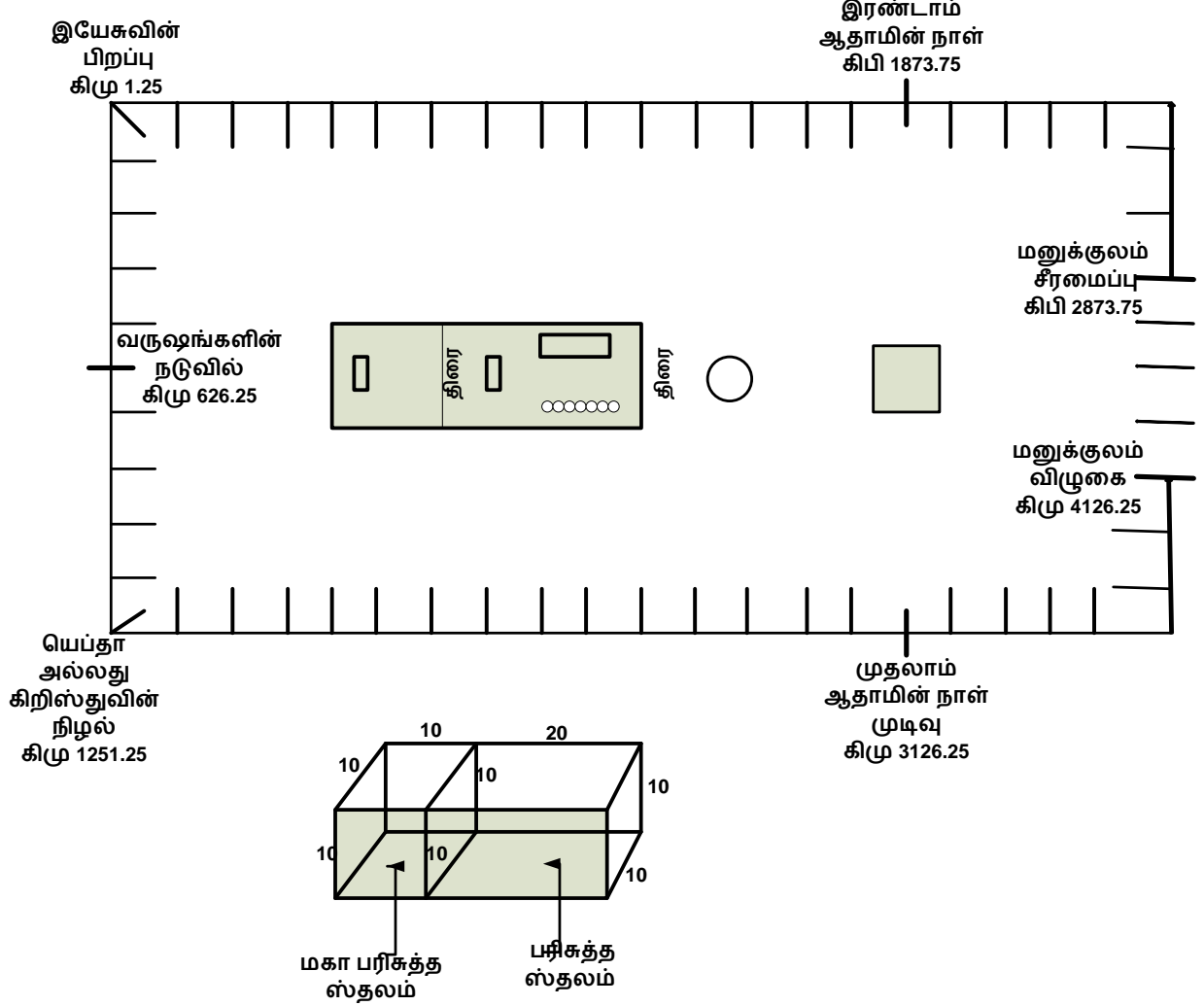

சகோ. ரசல் அவர்களின் மரணத்திற்குப் பிறகு பிரசுரமாக்கப்பட்ட ரீபிரிண்ட் பாடங்கள் (R6435-36) மூலமாக, மேற்கண்ட ஆசரிப்புக் கூடார விளக்கப்படத்தின் கருப்பொருள் முதன் முதலாக வெளிப்பட்டது.

இந்த விளக்கப்படத்தின் வருஷங்கள் 1845, 1260, 2520 வருஷ வடிவமைப்புகளுக்கு ஒத்த விதமாய் உள்ளன. இவைகளெல்லாம் வருஷங்களின் நடுவிலான வருஷத்தின் (கிமு 626.25) சமச்சீராகவும் உள்ளன. மேற்கண்ட ஆசரிப்பு கூடார விளக்கப்படத்தின் வடிவமைப்பில் 7 முக்கிய சம்பவ வருஷங்கள் உள்ளன.

25 அங்குலம் நீளம் கொண்ட முழம் : மேற்கண்ட வரைபடத்தில் உள்ள வருஷங்கள், அடையாள அளவான 25 அங்குல முழத்திலிருந்து கணிக்கப்படுகின்றன. இந்த அடையாள முழங்கள் தேவ திட்டத்தின் காலக்கணக்கு அம்சங்கள் பற்றி வெளிப்படுத்துகின்றன. வேதாகம காலங்களில் இரண்டு வித்தியாசமான முழங்கள் உபயோகத்தில் இருந்தன. முதலாவது 18 அங்குல நீளமும், இரண்டாவது 21-22 அங்குல நீளமும் கொண்ட முழமாக உபயோகத்தில் இருந்தது. 25 அங்குல நீளம் கொண்ட முழம் எசேக் 40:5ம் வசனத்தில் விவரிக்கப்பட்டபடி, ஒரு கை முழத்துக்கு கூடுதலாக நான்கு விரற் கடைகள் அதிகமாய் உள்ளது. (3 அங்குலங்கள்).

**ஆசரிப்புக் கூடார சுற்றளவு 7000 வருஷங்கள் :**

ஆசரிப்புக் கூடார அளவு 100 முழம் நீளம் x 50 முழம் அகலம் ஆகும்; கூடாரத்தின் ஒவ்வொரு மூலையிலிருந்து ஒவ்வொரு வாசல் தூணும் 15 முழ தூரத்தில் உள்ளது; முதல் வாசலின் தூணிலிருந்து கூடாரம் முழுமையாக சுற்றி வந்து, கூடாரத்தின் அடுத்த வாசல் தூண் வரையிலுள்ள தூரம் 280 முழங்கள் ஆகும். (15 + 100 + 50 + 100 + 15 = 280). ஒவ்வொரு முழமும் 25 வருஷங்கள் என்ற அளவில், 25 x 280 = 7000 வருஷங்கள் கிடைக்கின்றன.

**வாசல் தூண்கள் சம்பவ வருஷங்களைக் குறிக்கின்றன :**

- 1) கிழக்கு பக்கத்தில் உள்ள முதல் தூண், ஆதாமின் விழுகையை அடையாளப்படுத்துவதாகச் சொன்னால், அந்த தூண் கிமு 4126.25ம் வருஷத்தைக் குறிக்கிறது.
- 2) இங்கிருந்து கடிகார சுழற்சி வழியில், அடுத்த முக்கிய வருஷமாக பிராகார தூணில் ஆதாமின் முதல் நாள் முடிவையும் கிபி 3126.25ம் வருஷம் குறிக்கப்படுகிறது. 1000 வருஷ நாளாகிய இதில் தான் ஆதாம் தன் 930ம் வயதில் மரணத்தை சந்தித்தான்.
- 3) ரீபிரிண்ட் பாடத்தில், மூன்றாவது சம்பவ வருஷமாக யாவீர் நியாயாதிபதியின் காலம், பிராகார மேற்கத்திய மூலையில் குறிக்கப்பட்டது. இந்த காலப்பகுதி, நியாயாதிபதி காலமாகிய 450 வருஷங்களுக்குள் இருப்பதால், இது குறித்த நிச்சயமில்லாத தன்மை நிலவியது. இதற்கு யெப்தா என்ற நியாயாதிபதி (நியா 12:7) பொருந்தி வருகிறது. யெப்தாவும் அவனுடைய குமாரத்தியும், நம்முடைய கர்த்தரையும் கன்னிகையாகிய பிரதிஷ்டைக்குட்படும் சபையையும் அடையாளப்படுத்தப்படுகின்றன.



யெப்தாவை அடையாளப் படுத்தும் விதமாக பிரகாரத்தின் தென்மேற்கு மூலை இதற்கு சரியாக பொருந்தி உள்ளது. இது நியாயாதிபதிகளின் காலத்திற்குள் இருப்பதால், இங்கும் நிச்சயமற்ற தன்மை நிலவினாலும், 450 வருஷ காலப்பகுதி பவுல் அப்போஸ்தலனின் சாட்சியத்தின்படி இணைக்கப்படுகிறது. இந்த மூலையின் தூண் இயேசுவை நிழலாக கொண்டிருக்க வேண்டும். ஏனெனில், இதற்கு எதிரான மூலையின் தூண் கிறிஸ்துவின் பிறப்பை அடையாளப்படுத்துகிறது.

- 4) நாலாம் சம்பவ வருஷம் கிமு 626.25ம் வருஷம் ஆகும். 1845, 1260 - 2520 வருஷ விளக்கவரைபடங்களில் இது வருஷங்களின் "நடுவில்" உள்ளது.
- 5) ஐந்தாம் சம்பவ வருஷம் கிமு 1.25ம் வருஷம் ஆகும்; இது கிறிஸ்துவின் பிறப்பை உறுதிப்படுத்துகிறது.
- 6) ஆறாம் வருஷ சம்பவம், உட்பிரகாரத்தின் முக்கால் பங்கு தூரத்தில் கிபி 1873.75ம் வருஷத்தைக் குறிக்கிறது. இது நமது கர்த்தரின் இரண்டாம் வருகை நடந்த வருஷம் ஆகும். இதிலிருந்து துவங்கும் 1000 வருஷ காலத்தில், இரண்டாம் ஆதாமாகிய கிறிஸ்து எல்லாவற்றையும் முந்தின சீருக்குக் கொண்டு வருவார்.
- 7) இறுதியாக, ஏழாம் சம்பவ வருஷத்தில், நாம் கிழக்கிலுள்ள மற்ற வாசல் தூணை அடைகிறோம். இது, முதலில் நாம் ஆரம்பித்த முதல் வாசல் தூணிலிருந்து 7000 வருஷங்களைக் கடந்து, இந்த கிழக்கு வாசலின் மற்ற தூணை கிபி 2873.75ம் வருஷத்தில் அடைகிறோம். இந்த ஒரு முழுமையான சுழற்சி; ஏதேன் தோட்டத்தில் ஆதாம் இழந்த ஜீவன், 7000 வருஷங்களின் முடிவில் துல்லியமாக, அதாவது, 7ம் நாளின் முடிவில் திரும்பப் பெறுகிறது.

**கூடார திரைகளின் வடிவமைப்பு :**



பஞ்ச நூல் மூடுதிரைகள் - யாத் 26:1-6.



ஆட்டு மயிர் மூடுதிரைகள் - யாத் 26:7-13.

பஞ்ச நூல் முடுதிரைகள் :

10 திரைகளின் மொத்த அகலம் : 40 முழங்கள் (40 x 25 = 1000)

ஒவ்வொரு திரையின் நீளம் : 28 முழங்கள்

10 திரைகளின் மொத்த நீளம் : 10 x 28 = 280 முழங்கள்  
= 280 x 25 = 7000 வருஷங்கள்

ஆட்டு மயிர் முடுதிரைகள் :

திரைகள் எண்ணிக்கை : 11

ஒவ்வொரு திரையின் நீளம் : 30 முழங்கள்

ஒவ்வொரு திரையின் அகலம் : 4 முழங்கள்

11ம் திரை பாதியாக மடிக்கப்பட்டு,

ஆசரிப்புக் கூடார வாசலின் முன்

தொங்கவிடப்பட்டது;

11ம் திரை நீங்கலாக,

10 திரைகளின் மொத்த அகலம் : 40 முழங்கள் (40 x 25 = 1000)

11ம் திரை பாதியாக மடிக்கப்பட்டது.

இதன் அகலம் : 4 முழங்கள் (4x 25= 100 வருஷங்கள்)  
(ஏசாயா 65:20)

இந்த மடிக்கப்பட்ட 11ம் திரையை

வேறுவிதமாக அடையாளப்படுத்தினால்,

மடிக்கப்பட்ட திரையின் அகலம் : 2 முழங்கள். (2x25 = 50 வருஷங்கள்)  
: (யூபிலி)

@@@@@@@@@@@@@@@@@@@@@@@@@@@@@@@@

ஆசரிப்புக் கூடார தூண்கள் இருக்குமிடங்களிலிருந்து வட்டங்கள் அமைகின்றன:

அன்பு அல்லது இரட்சிப்பு  
யோவான் 3:16

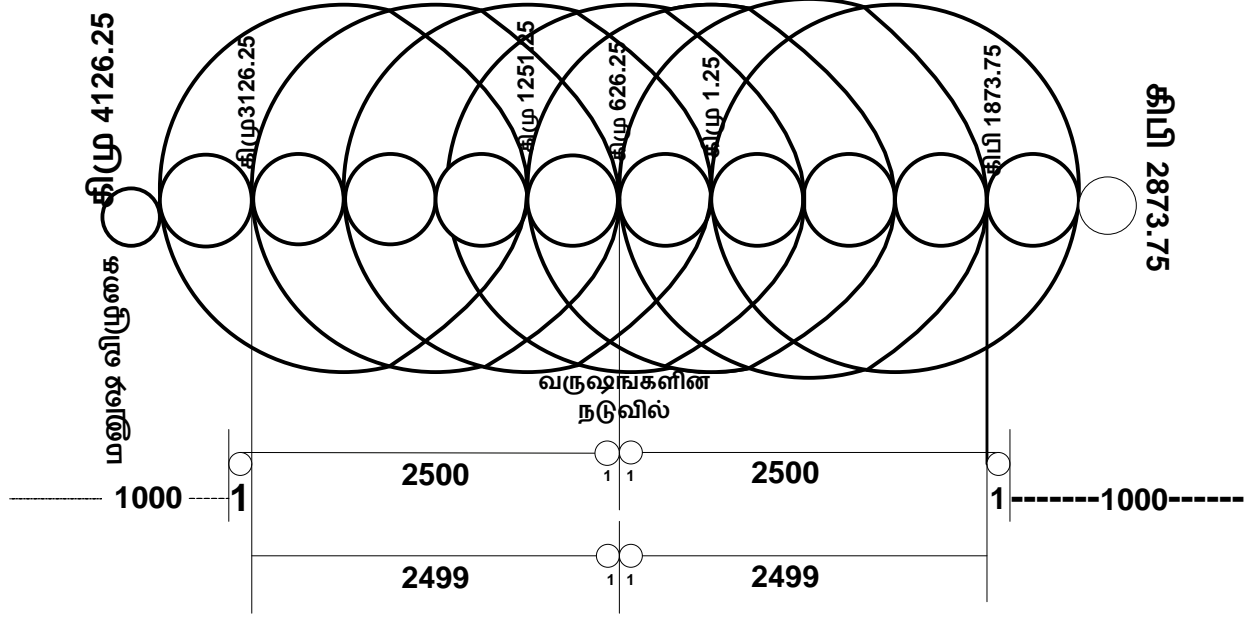

ஆசரிப்புக் கூடார பிராகார வேலியைச் சுற்றி நாம் பார்த்த சம்பவ வருஷங்களை அடையாளப்படுத்தும் வகையில், 1845, 1260 - 2520 வருஷ விளக்கப்படங்களின் "மீண்டும் திரும்ப வரும் வடிவமைப்பில்" நாம் மறுபடியும் வரைந்தால், நாம் மேற்கண்ட விளக்கப்படத்தைப் பெறலாம். இந்த வட்ட வடிவமைப்பு கொண்ட வரைபடம், வருஷங்களின் மையம் சார்ந்த சமச்சீர் கொண்டு, வடிவமைப்பின் ஒரு பகுதியாக யூபிலி சுழற்சியைப் பார்க்கிறோம்.

ஆதாம் எதை இழந்தானோ, அதை யூபிலியில், ராஜ்யத்தில் திரும்ப பெறுவது இங்கு குறிக்கப்படுகிறது. இயேசு கூறுகிறார் : "கெட்டுப்போனதை இரட்சிக்க மனுஷ குமாரன் வந்தார்". (மத் 18:11) முதலாம் ஆதாம் தன்னுடைய 1000 வருஷ நாளில் ஜீவனை இழந்தான்; ஆனால், இரண்டாம் ஆதாம், மனுஷருக்கு ஜீவனைத் திரும்ப அளிக்க அதே 1000 வருஷ நாளை எடுத்துக் கொள்கிறார்.

@@@@@@@@@@@@@@@@@@@@

## ஏசாயா 6ம் அதிகாரத்தின் நான்கு சேராபீன்கள்

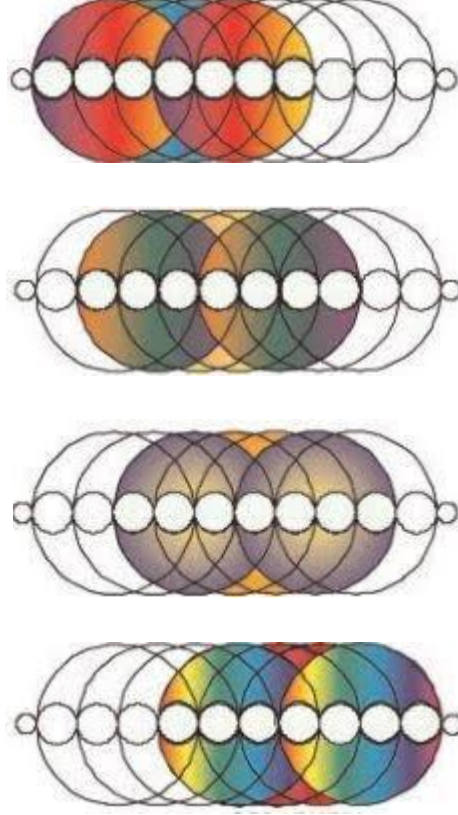

ஏசாயா 6:2.

“சேராபீன்கள் அவருக்கு மேலாக நின்றார்கள்; அவர்களில் ஒவ்வொருவனுக்கும் அவ்வாறு செட்டைகளிருந்தன; அவனவன் இரண்டு செட்டைகளால் தன் தன் முகத்தை மூடி, இரண்டு செட்டைகளால் தன் தன் கால்களை மூடி, இரண்டு செட்டைகளால் பறந்து”.

ஏசாயாவின் சேராபீன்கள் எசேக்கியேல் கேருபீன்களைப் போலவே இருந்தன. செட்டைகளின் எண்ணிக்கையில் மட்டும், எசேக்கியேல் கண்ட கேருபீனுக்கு 4 செட்டைகள் இருந்ததற்குப் பதிலாக, ஏசாயாவின் சேராபீன்களுக்கு 6 செட்டைகள் இருந்தன. இங்கு சேராபீன்களின் எண்ணிக்கையை, எசேக்கியேல் தரிசனம் போலவே நான்கு என்று அனுமானிக்கலாம்.

செட்டைகள் அமைப்பு எசேக்கியேல் தரிசனத்தில் உள்ளது போன்றே உள்ளன. ஆனால், சேராபீன்கள் பற்றிய விளக்கவரைபடத்தில் 2500 வருஷங்களாகிய 7 வட்டங்கள் உள்ளதாலும், எசேக்கியேல் தரிசனத்தில் 1845 வருஷங்களாகிய 6 வட்டங்கள் மட்டும் உள்ளதால், கூடுதலாக உள்ள ஒரு ஜோடி செட்டைகள், மற்ற இரண்டு ஜோடி செட்டைகளுக்குப் பின்னாக இருந்து, ஏசாயா விவரிக்கும் வண்ணமாக, மொத்தம் 6 செட்டைகள் உள்ளன.

### 2500 யூபிலி அடையாளம்

பொருளர்த்தமான யூபிலி கிபி 1874 அக்டோபரில் ஆரம்பித்து, கிபி 2874 அக்டோபரில் எல்லா வேலைகளையும் முடிக்கும் நிலையில், சீர்பொருந்துதலின் முழுமையான பலன்கள் கிபி 1874ம் வருஷத்திலேயே கிடைப்பதாக அர்த்தம் இல்லை. முழு பலன்களுக்கான மங்கிய ஒளியின் மினுமினுப்பைத்தான் உலகம் பெற்றிருக்கிறது. முழு பிரகாசம் வெளிப்படுவதற்கு இன்னும் அவகாசம் உள்ளது. ஜீவனைப் பெறும் உயிர்த்தெழுதல் முதலில் சபையாருக்கு உள்ளது. (கிபி 1878லிருந்து). இது உலகத்தாருக்கு அல்ல ! யூபிலி பற்றியும், சீர்திருந்துதல் பற்றிய விளக்கம் பின்வரும் பகுதிகளில் பார்க்கலாம்.

யூபிலி வருஷ ஆரம்பத்தில், திஸ்ரி மாதம் முதலாம் தேதியில் எக்காளப் பண்டிகையின் போது ஆலயத்தில் எக்காளம் ஊதப்பட்டது. திஸ்ரி மாதம் 10ம் தேதியில் இஸ்ரவேல் தேசம் முழுவதுக்கும் எக்காளம் ஊதப்படும் வரைக்கும், யாரும் விடுதலையாக முடியாது. பிறகு, ஜனங்கள் எல்லோரும் கூட்டிச் சேர்க்கப்பட்டு, விடுதலை பிரகடனப்படுத்தப்படும். (லேவி 25:9,10; லேவி 25:28-55)

### கிபி 1874 யூபிலி நற்செய்தி

இந்த யுகத்தின் முடிவிலும் இதே மாதிரி தான் நடக்கிறது. யூபிலி எக்காளம் கிபி 1874ம் வருஷத்திலிருந்து ஊதப்பட்டு வருகிறது. இராஜ்யத்தின் சுவிசேஷ நற்செய்தி கேட்க காதுள்ளவர்களுக்கு சபையினரால் பிரகடனப்படுத்தப்படுகிறது. உலகத்தார் இராஜ்யத்திற்குள் வரும் வரையிலும், முழுவதுமான விடுதலையை பெற வாய்ப்பு இல்லை. 1000 வருஷங்கள் முடியும் வரையில் முழுவதுமாக சீர்பொருந்த இயலாது. சபை முழுமை பெறாத வரையில், உலகத்தாருக்கான முழுமையான சீர்பொருந்துதல் துவங்காமல், பிறகு இராஜ்யத்தின் இறுதியில் ஆதாமினால் இழந்தவற்றை முழுமையாக மறுபடியும் திரும்ப பெற இயலும். எக்காளம் 10ம் தேதி ஊதப்படுகிறது. வேதாகமத்தில், “10” என்பது, பூலோகம் பூரணப்படுவதை அடையாளப்படுத்துகிறது.

“அக்கினித் தழல்” மீட்பின் பலியை அடையாளப்படுத்துகிறது :

ஏசாயா 6:6,7ல் குறிக்கப்படும் “நெருப்புத் தழல்”, எசேக் 10:2,7; மற்றும் வெளி 8:5ல் காணப்படும் “அக்கினித் தழல்” “நெருப்பு” ஆகிய இரண்டும் ஒன்றே. இவைகள் மீட்பின் பலியை அடையாளப்படுத்துகின்றன. ஏசாயாவைப் பொருத்த வரையில், அவனுடைய அக்கிரமம் நீங்கி பாவம் நிவிர்த்தியானது. எசேக்கியேல் மற்றும் வெளிப்படுத்தல் ஆகமத்தில் நகரத்தின் மீது (பூமியின் மீது) அக்கினித் தழல் இறைக்கப்பட்டது. நியாயத்தீர்ப்பின் அடையாளமாக, தேவ திட்டத்திற்கும் மீட்பின் பலிக்கும் விரோதமாக செயல்படும் போலி கிறிஸ்தவ அமைப்பை, இந்த அக்கினித் தழல் அழிக்கும் பணியில் உள்ளதை அடையாளப்படுத்துகிறது. கிறிஸ்துவின் அஸ்திபாரத்தின் மேல் கட்டப்படாத அனைத்தும் முழுவதுமாக அகற்றப்படும். உலகத்தின் அக்கிரமமும் பாவமும் களையப்படும். (1கொரி 3:11-15; எபி 12:29)



லேவி 16:14,15.

“பின்பு காளையின் இரத்தத்திலே கொஞ்சம் எடுத்து, கீழ்ப்புறமாக நின்று, தன் விரலினால் கிருபாசனத்தின் மேல் தெளித்து, அந்த இரத்தத்தில் கொஞ்சம் எடுத்துக் கிருபாசனத்துக்கு முன்பாக ஏழு தரம் தன் விரலினால் தெளிக்கக்கடவன். பின்பு ஜனத்தினுடைய பாவநிவாரண பலியான வெள்ளாட்டுக்கடாவை அவன் கொண்டு, அதின் இரத்தத்தைத் திரைக்கு உட்புறமாகக் கொண்டு வந்து, காளையின் இரத்தத்தைத் தெளித்தது போல, அதின் இரத்தத்தையும் கிருபாசனத்தின் மேலும் அதற்கு முன்பாகவும் தெளித்து”.

@@@@@@@@@@@@@@@@

## இயேசுவின் பிறப்பு

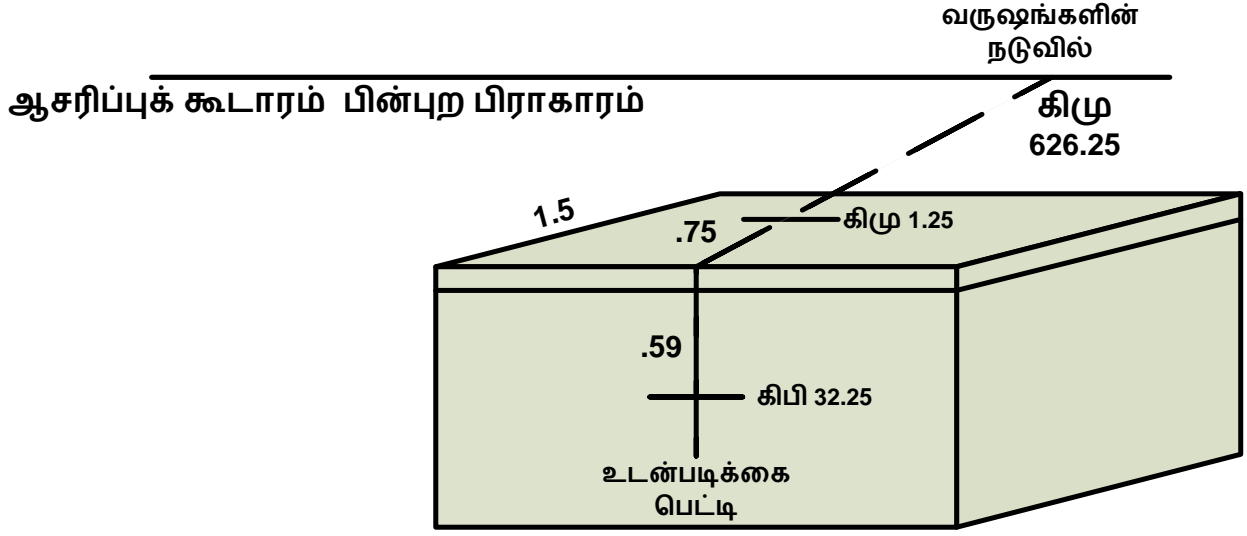

நமது கர்த்தர் கிமு 1.25ம் வருஷத்தில் (அக்டோபர் கிபி 2) பிறந்தார் என்பதும்,

கிபி 32.25ல் (ஏப்ரல் கிபி 33) சிலுவையில் அறையப்பட்டார் என்பதையும் நாம் நம்புகிறோம். இந்த வருஷங்களை உபயோகித்து, ஆசரிப்புக் கூடார மேற்கு பிரகார வேலியில் “வருஷங்களின் நடுவிலிருந்து” (கிமு 626.25) கிருபாசனத்தின் மையம் வரை அளந்தால், இவற்றுக்கு இடையே உள்ள தூரம் 25 முழங்கள் ஆகும். இதை வருஷங்களாக மாற்றினால்,  $25 \times 25 = 625$  வருஷங்கள் வருகிறது. இந்த 625 வருஷங்களுடன், 626.25 வருஷங்களைக் கூட்டினால், கிமு 1.25ம் வருஷம் வருகிறது. கிருபாசனத்தின் மத்தியில், கேரூபீன்களுக்கு மத்தியில் இயேசு பிறந்த வருஷம் துல்லியமாக இருக்கிறது. நமது கர்த்தரின் பிறப்பு கிமு 1.25ம் வருஷத்தில் நடந்தது என்பது இதன் மூலம் உறுதியாகிறது.

**நமது கர்த்தரின் ஊழியம் உடன்படிக்கை பெட்டியின் கிழக்கு பக்கத்தை அடைகிறது :**

கிறிஸ்து பூமியில் வாழ்ந்த 33.5 வருஷங்களை முழங்களாக மாற்றினால், 1.34 முழங்கள் வருகிறது. ( $33.5/25=1.34$ ). கிருபாசன மத்தியில் இயேசுவின் பிறப்பிலிருந்து 1.34 முழங்களை மேல்பகுதியிலிருந்து உடன்படிக்கை பெட்டியின் கிழக்கு பக்கத்திற்கு நீட்டினால், அது ஏப்ரல் கிபி 33ம் வருஷத்தை அடைகிறது. அதாவது, கிருபாசனத்தின் மத்தியிலிருந்து 0.75 குறுக்காக வந்து, கிழக்கு பக்கத்தில் 0.59 முழம் இறங்குகிறது.

உடன்படிக்கை பெட்டியின் கிழக்கு பக்கம் மகா பரிசுத்த நிலைக்கு அடையாளம்; பிரதான ஆசாரியன் கிருபாசனத்தின் மேல் இரத்தத்தை தெளித்து, பிறகு கிழக்கு முகமுள்ள திசையில் இரத்தத்தை தெளிப்பான். இந்த 33.5 வருஷ பாதை (1.34 முழம்), கிறிஸ்து தன் முழு ஜீவிய காலத்தை நமக்காக அர்ப்பணித்தார் என்பதைக் காட்டுகிறது.

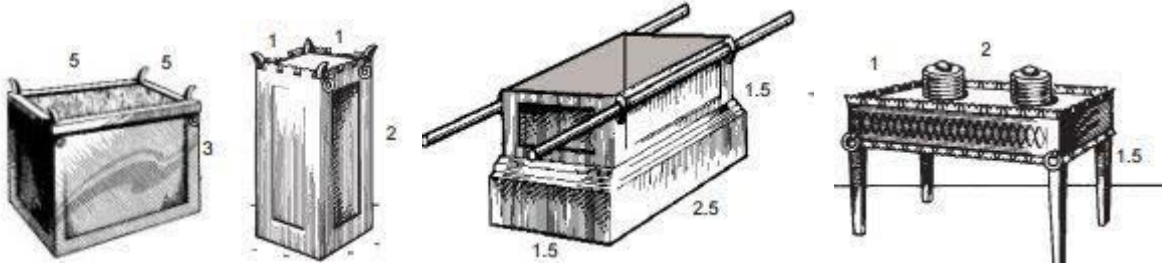

@@@@@@@@@@@@@@@@@@@@



1845, 1260-2520, 2500 வருஷ வரைபட வடிவமைப்புகள் ஒருங்கிணைந்த வடிவமைப்பு

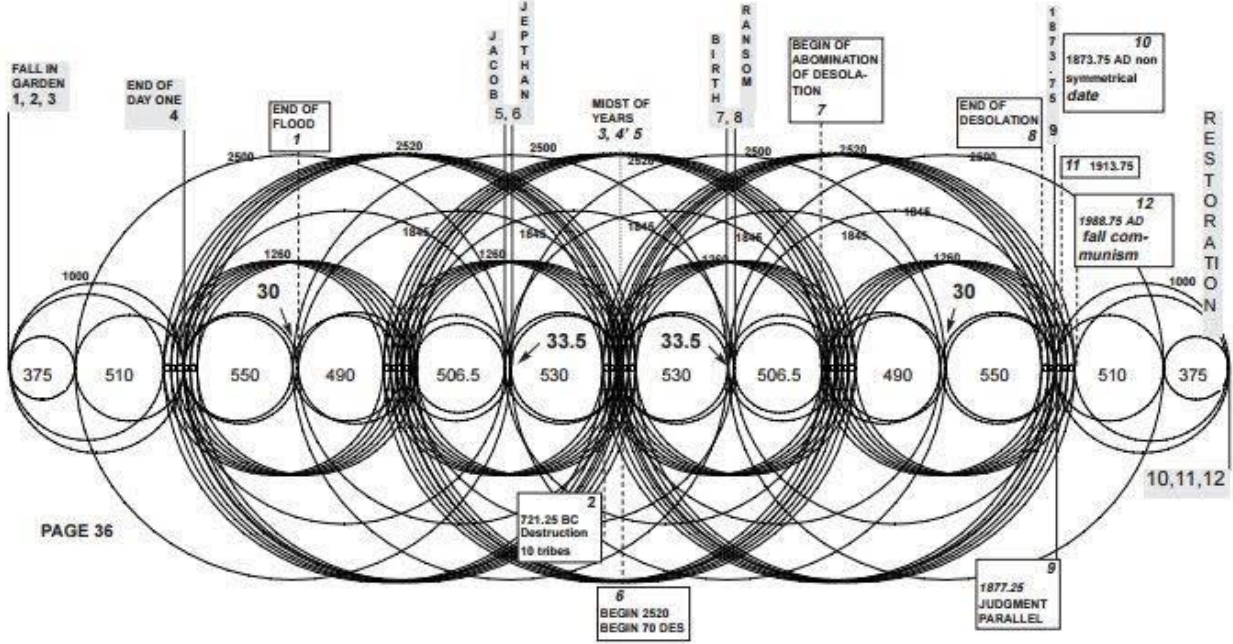

நாம் இதுவரை பார்த்த மூன்று விளக்க வரைபடங்களின் வடிவமைப்புகளையும் (1845, 1260 - 2520, 2500) ஒன்றாக இணைத்தால், தேவனுடைய நான்கு குணலட்சணங்களையும் (ஞானம், நீதி, அன்பு, வல்லமை) ஒன்றாக இணைந்து இசைவாக தேவத்திட்டத்தை வெளிப்படுத்துவதை பார்க்க முடிகிறது.

மூன்று வடிவமைப்புகளைக் கொண்ட கலவையான வரைபடத்தில், 24 சம்பவ வருஷங்கள் குறிக்கப்பட்டுள்ளன. இவற்றில் 12 வருஷங்கள், “வருஷங்களின் நடுவிற்கு” சமச்சீராய் இருப்பதைப் பார்க்கலாம். “வருஷங்களின் நடுவில்” மூன்று மையப்புள்ளிகள் இருக்கின்றன. 24 சம்பவ வருஷங்களில் “வருஷங்களின் நடுவிற்கு” சமச்சீராயுள்ள 12 வருஷங்களைக் கழித்தால், மீதமுள்ள 12 சம்பவ வருஷங்கள் மற்ற எதற்கும் சமச்சீராய் இருப்பதில்லை.

மேலே குறிப்பிட்டுள்ள சமச்சீரை அடைவதற்கு, 1874ம் வருஷங்களில் ஒன்றை சமச்சீராகவும், மற்றதைச் சமச்சீர் இல்லாததாகவும் கணக்கிடுகிறோம். ஏனெனில், வரைபடத்தில் அடுத்த பக்கத்திற்கு ஒரு சம்பவ வருஷம் மட்டுமே சமச்சீராக்க வேண்டியிருக்கிறது. இப்படியாக, 12 சமச்சீர் வருஷங்களையும், 12 சமச்சீர் இல்லாத வருஷங்களையும் பெற வேண்டுமானால், யோசுவாவின் 19 வருஷ மாற்றத்தை நாம் ஏற்றுக்கொண்டாக வேண்டும் !

மேற்கண்ட வரைபடத்தில், சமச்சீர் இல்லாத 12 சம்பவ வருஷங்கள் சதுர வடிவத்திற்குள் குறிக்கப்பட்டுள்ளன. சமச்சீருடைய வருஷங்கள் மங்கிய நிறத்தில் குறிக்கப்பட்டுள்ளன.

வரைபடத்தில் 1845, 1260, 2520, 2500 வருஷ காலக்கணக்கு வட்டங்கள் குறுக்கு வெட்டுவதை துல்லியமாக பார்க்கலாம். வரைபடத்தில் "550" & "530" காலப்பகுதிகளுக்கு இடையிலுள்ள பகுதி "30" வருஷங்களாகவும், "506.5" & "530" காலப்பகுதிகளுக்கு இடையிலுள்ள பகுதி "33.5" வருஷங்களாகவும் இருக்கின்றன. நமது கர்த்தராகிய கிறிஸ்து தமது ஊழியத்தை ஆரம்பித்த பொழுது 30 வயதுள்ளவராய் இருந்தார். "490" வருஷ இடைவெளி தானியேலின் 70 வாரங்களின் மொத்த நாட்களைக் குறிக்கிறது. இதுவும் நமது கர்த்தரின் ஊழியத்தைச் சுட்டிக்காட்டுகிறது. வரைபடத்தில் வலதுபுறத்திலுள்ள 33.5 வருஷங்கள் கிறிஸ்துவின் 33.5 வருஷங்கள் கிறிஸ்துவின் பிறப்பையும், அவருடைய சிலுவை மரணம் நிகழ்ந்த வருஷத்தையும் காட்டுகிறது.

@@@@@@@@@@@@@@@@@@@@

## காலக்கணக்கு வடிவமைப்புகளும் தேவ திட்டமும்

வட்ட சுழற்சிகள் திரும்ப மறுபடியும் வரும் விதத்திலுள்ள வடிவமைப்புகள், நாம் அறிந்துள்ள தேவ திட்டம் சரியானதென்று நிரூபிக்கின்றன. தேவன் தம்முடைய திட்டத்தை ஆரம்பம் முதல் தம் கட்டுப்பாட்டுக்குள் வைத்து, உலக சரித்திர சம்பவங்கள் வாயிலாக இயக்குகிறார்.

எசேக்கியேல் தீர்க்கதரிசனத்திலுள்ள 4 கேரூபீன்கள், ஏசாயா தீர்க்கதரிசனத்தின் சேராபீன்கள் மற்றும் வெளிப்படுத்தல் ஆகமத்தின் 4 ஜீவன்களிலுமிருந்து ஏன் வேறுபடுகின்றன என்ற சந்தேகம் முன்பு இருந்தது. ஆனால், இந்த ஒவ்வொரு தரிசனமும் காலக்கணக்கின் வெவ்வேறு பகுதிகளை குறிப்பதாகவும், மேலும், ஒவ்வொரு தரிசனமும் தனித்தன்மையான வேதாகம கருப்பொருளைக் கொண்டதாக இருப்பதையும் நாம் இப்பொழுது பார்க்க முடிகிறது.

இந்த புஸ்தகத்தில் விவரிக்கப்பட்டுள்ள தரிசன விளக்கங்கள், நமது தேவன் மீதும், யுகங்களைப் பற்றிய அவருடைய திட்டங்கள் மேலும் நமக்கு இருக்கும் விசுவாசத்தை வலுப்படுத்தும் விதமாக இருப்பதைக் காண்கிறோம். நாம் இதுவரை பார்த்த வடிவமைப்புகள், தேவத்திட்டத்தின் காலக்கணக்குகளுக்கு இசைவாக உள்ளது என்பது மட்டுமல்லாமல், தேவ சுபாவங்களாகிய ஞானம், நீதி, அன்பு, வல்லமை ஆகியவற்றை வெளிப்படுத்தி, தேவத்திட்டத்திற்கு சாட்சியமளிக்கிறது. இந்த வரைபட வடிவமைப்புகள், தேவ சுபாவங்களடங்கிய தேவனுடைய திட்டத்தை முழுமையாக புரிந்து கொள்ள முடிகிறது.

### I. எசேக்கியேல் தீர்க்கதரிசனம் - 1845 வருஷ தீர்ப்பு

எசேக்கியேல் தீர்க்கதரிசனம், 1845 வருஷ இணைகளையும், அவை உணர்த்துகிற தேவனுடைய தீர்ப்பையும் குறிக்கிறது. தீர்ப்பின் ஏழு வெவ்வேறு காலப்பகுதிகள் 1845 விளக்க வரைபட வடிவமைப்பில் குறிக்கப்பட்டுள்ளது. இந்த வரைபடத்தில், இறுதியான தீர்ப்பு, மனுக்குலம் சீர்பொருந்தி பூரண நிலை எய்தவுடன் அவர்கள் சந்திக்கப்போகும் இறுதி சோதனையைக் காட்டுகிறது. இறுதியில் தேவ அன்பு, மீட்பின் பலியைக் கொடுத்து தேவ நீதியை திருப்திப்படுத்துவது வெளிப்படுகிறது.

**மனுசூலத்தார் சுயமாகவே நிலைநிற்பார்கள் :**

வெளி 20:7-10ம் வசனங்களில் காணப்படும் “கொஞ்சக்காலத்தில்” நடக்கும் சோதனை, 1845 வருஷ வடிவமைப்பில் இறுதி சம்பவ வருஷமாகக் குறிக்கப்படுகிறது. இந்த காலப்பகுதியில் ஜீவனைப் பெற்றவர்களுக்கு கொடுக்கப்படும் இறுதி சோதனையில், உலகத்தார் தங்கள் விசுவாசத்தையும் நன்றியறிதலையும் நிரூபிக்க வேண்டியவர்களாயிருக்கிறார்கள். பாவத்திலும் மரணத்திலும் பிறவாமல், தங்கள் சுய தகுதியின்படி உலகத்தார் தேவனில் நிலைநிற்பார்கள். (எரே 31:29-30)

## **II. வெளிப்படுத்தல் ஆகம தீர்க்கதரிசனம் - 1260, 2520 வருஷ ஆளுகை**

ஆதாம் பூமியிலுள்ள சகலத்தையும் ஆண்டு கொள்ளும் உரிமை பெற்றவனாக படைக்கப்பட்டான். ஆனால், அவனுடைய விழுகையினால் அந்த உரிமையை அவன் இழந்தான். மனுஷன் விழுந்த நிலையில், மற்றவர்கள் மீதான அடக்கு முறை, துன்புறுத்தல், மிருகங்கள் மீதான மனித உரிமை இழப்பு ஆகியவற்றை நாம் பார்க்கிறோம். சிருஷ்டிப்பின் மீது மனுஷன் ஆதிக்கம் செலுத்தும் போது என்ன நிகழும் என்பதையும், இந்த ஆளுமையில் தேவனுக்கும் மனுஷருக்கும் உள்ள வேறுபாடு பற்றியும் 1260 & 2520 வருஷ வரைபட வடிவமைப்புகளில் தெளிவுற விளங்குகிறது. இறுதியில், சிருஷ்டிப்பின் மீது ஆளுகை செய்வதற்கும், முன்னிருந்த நிலைக்குத் திரும்புவதற்கும் தேவன் தம் குமாரனாகிய கிறிஸ்துவை அனுப்பினார். மனுக்குலம் பூரண நிலைக்குத் திரும்பிய பிறகே, சிருஷ்டிப்பின் மீதான மற்றவர்களை அடக்கி, துன்புறுத்தாமல் ஆள முடிகின்ற நிலை உருவாகும்.

**ஆளுகை உரிமை போராட்டம் :**

வெளிப்படுத்தல் ஆகமத்தின் 1260 & 2520 வருஷ சிங்காசன காட்சி, பிதாவாகிய தேவனும், குமாரனாகிய கிறிஸ்துவையும் சுட்டிக்காட்டி, பிதாவின் பிரதிநிதியாக கிறிஸ்து உலகத்தை ஆளுவதையும், போலி அமைப்புகளை இனி தொடர்ந்து இயங்க அனுமதிக்காமல், அவற்றை அழிக்கும் திட்டங்களை செயற்படுத்துவதையும் காண்பிக்கின்றன. வெளிப்படுத்தல் ஆகமம் முழுவதும் உலக போலி அமைப்புகளுடனான போராட்டத்தையும், இறுதியில் ஜெயம் கொள்வதையுமே விளக்குகிறது.

### 19 வருஷ பிரச்சினை :

கிமு 607ம் வருஷம் பற்றிய பிரச்சினையை நாம் ஏற்கனவே பார்த்தோம். பாபிலோனுக்கு சிறைப்பட்டுப் போகும் வருஷத்தை கிமு 587 என்று உலக வரலாற்று பதிவுகள் தெரிவிக்கின்றன. இதற்கான தீர்வு என்ன ? 2520 வருஷ காலப்பகுதி, 70 வருஷ பாழாய்ப்போகும் காலப்பகுதி ஆகிய இரண்டும் எருசலேம் நகரம் அழிக்கப்பட்ட தேதியிலிருந்து கணக்கிடாமல், நேபுகாத்நேச்சார் எருசலேமின் மீது முதன் முதலாக படையெடுத்து, தேசத்தை தன் கட்டுப்பாட்டுக்குள் கொண்டு வந்த வருஷத்திலிருந்து கணக்கிட வேண்டும். இந்த வித்தியாசம் தவிர, ரசல் அவர்களின் வால்யூம்களின் அனைத்து காலக்கணக்கு அம்சங்களும் மாற்றம் ஏதும் இல்லாமல் தக்க வைக்கப்படுகின்றன. கிமு 607ம் வருஷத்திலிருந்து அகற்றப்படும் 19 வருஷங்கள், யோசவாவின் காலத்திற்கு இடமாற்றம் செய்யப்படுகிறது. யோசவா நியாயாதிபதி என்று வால்யூமில் குறிக்கப்படுகிறது. ஆனால், அவன் மரணம் அடையும் வரையில், வேதாகமம் நியாயாதிபதிகளைப் பற்றி குறிப்பிடவில்லை.

மேற்குறிப்பிட்ட திருத்தத்தினால், மூல காலக்கணக்கில் எவ்வித பாதிப்பும் ஏற்படுகிறதில்லை. சொல்லப்போனால், இவ்வித திருத்தத்தினால், 2520 வருஷ வரைபட வடிவமைப்பில், ஒரு வட்டம் இப்பொழுது “10 கோத்திரங்கள்” ஆட்சியின் அழிவு வருஷத்தை குறுக்கு வெட்டுகிறது. இதன் காரணமாகவும், மற்றும் சில சிறிய திருத்தங்கள் மூலமாகவும், 2520 வருஷ வரைபடத்தில் “10 சம்பவ வருஷங்கள்” இப்பொழுது கிடைக்கின்றன. “10” என்பது “சிவில் அதிகாரத்தை” அடையாளப்படுத்தும் பூமிக்குரிய எண் ஆகும்.

### III. ஏசாயா தீர்க்கதரிசனம் : 2500 வருஷ வடிவமைப்பு - அன்பு மற்றும் யூபிலி.

ஏசாயாவின் சேராபீன்கள் தரிசனம் 2500 வருஷ காலக்கணக்கையும், உலகத்தார் பெறப் போகிற சீர்பொருந்துதலையும் குறிக்கிறது. மரணப்பிடியிலிருந்து உலகத்தாரை விடுவித்து இழந்த யாவற்றையும் திரும்ப பெறுவதற்கு, தமது அளவில்லாத அன்பின் காரணமாக பிதாவாகிய தேவன் தம் குமாரனாகிய கிறிஸ்துவை ஒப்புக்கொடுத்தார். நிழலாகிய யூபிலியைப் போன்று, பாவத்துக்கு அடிமையாயிருப்பவர்களை அந்தப் பிடியிலிருந்து ஒவ்வொருவரும் விடுதலையாக்கப்படுவது பொருளாகிறது.

**சீர்பொருந்தும் காலம் :**

ஏசாயாவின் ஆலய தரிசனத்தின் தீர்ப்பை காண்பிக்கும் போது, இது எவ்வளவு நாள் வரைக்கும் என்ற கேள்வி எழுப்பப்படுகிறது. அதாவது, தண்டனை காலமும், சீர்பொருந்துதலின் காலமும் எவ்வளவு என்பதை உணர்த்துகிறது. இந்த தரிசனத்துடன் தொடர்புடைய 2500 வருஷங்கள் கிபி 1874ம் வருஷத்தைச் சுட்டிக்காட்டி, அதைத் தொடர்ந்து ஆரம்பித்த சீர்பொருந்துதலின் காலமாகிய 1000 வருஷ நாளையும் காண்பிக்கிறது. (அப் 3:19-21) இந்த 1000 வருஷ நாளில் இஸ்ரவேலை கூட்டிச் சேர்ப்பது மட்டுமல்லாமல், மனுக்குலத்தார் அனைவரையும் இரட்சிப்புக்குள் கொண்டு வந்து, ஆதாம் இழந்த ஜீவனை திரும்பப் பெறுவது நடக்கிறது.

**இப்பொழுது எதிர்நோக்கியுள்ள பிரச்சினைகள் :**

சபை முழுமை பெறுவதற்கான காலப்பகுதியில் நாம் இருக்கிறோம். மகா உபத்திரவ காலம் வெகு சமீபத்தில் உள்ளது. உலக வரலாற்றில் ஒரு முக்கியமான காலக்கட்டத்தில் நாம் இருக்கிறோம். பெரும் அழிவிற்குரிய அணு ஆயுதங்களை எல்லா நாடுகளும் பெறக்கூடிய நிலை உருவாகி, அதைத் தடுக்க முடியாத அளவில் உள்ளது. உலக நாடுகள் அனைத்திலும் பொருளாதார சீரழிவுகளை பார்க்க முடிகிறது. இஸ்ரவேல் நாட்டு செய்திகள் தினந்தோறும் வெளிவரும் சூழ்நிலையில், சமாதானத்திற்கான முயற்சிகளில் பலன் ஏதும் இல்லாத நிலை உருவாகி வருகிறது. இந்த பிரச்சினைகளுக்கான தீர்வு தேவ திட்டத்தின்படி நடக்க உள்ளது.

காலக்கணக்கு வடிவமைப்புகளைப் பார்க்கும் போது, போலியானவைகளும் கெட்டவைகளும் அழிவுக்கு வரப்போவதையும், இராஜ்யத்தின் ஆசீர்வாதங்கள் வர இருப்பதையும் உணருகிறோம். புதிய வானங்களும் புதிய பூமியும் உருவாகும் காலம் தூரத்தில் இல்லை.

வெளி 21:4-5.

“அவர்களுடைய கண்ணீர் யாவையும் தேவன் துடைப்பார்; இனி மரணமுமில்லை, துக்கமுமில்லை, அலறுதலுமில்லை, வருத்தமுமில்லை; முந்தினவைகள் ஒழிந்துபோயின என்று விளம்பினது. சிங்காசனத்தின் மேல் வீற்றிருந்தவர் : இதோ, நான் சகலத்தையும் புதிதாக்குகிறேன் என்றார். பின்னும் அவர் : இந்த வசனங்கள் சத்தியமும் உண்மையுமானவைகள், இவைகளை எழுது என்றார்”.

@@@@@@@@@@@@@@@@@@@@

**“பாழாய்ப்போகுதல்” ஆரம்பமான வருஷத்தை கிமு 607க்கு பதிலாக கிமு 586 என்று வரலாற்று ஆசிரியர்கள் கூறுவதை ஏற்றுக்கொண்டால், அதனால் வேதாகம காலக்கணக்கு எப்படி பாதிக்கப்படுகிறது ?**

பாபிலோனுக்கு சிறைப்பட்டுப் போன சம்பவம் கிமு 586 என்று வரலாற்று பதிவுகள் குறிப்பிடுவது சரியென்று எடுத்துக் கொண்டால், நாம் இதுவரை பார்த்த வரைபட வடிவமைப்புகள் மற்றும் ரசல் அவர்களின் வால்யூம்களில் உள்ள காலக்கணக்குகள் எவ்விதம் பாதிக்கப்படுகிறது என்பதை கீழ்க்கண்டவாறு பார்க்கலாம் :

(நாம் இதுவரை பார்த்த வடிவமைப்புகளில், 19 வருஷங்களை அதே சுழற்சியில் மாற்றி அமைத்தால், நாம் கீழே குறிக்கப்படும் எல்லா பிரச்சினைகளுக்கும் தீர்வு உண்டாகிறது)

**கிபி 1874ம் வருஷத்தை நாம் இழக்கிறோம் :**

ஆதாமின் விழுகையிலிருந்து 6000 வருஷங்கள், அதாவது, 7வது 1000 வருஷ நாள் கிபி 1893.75ம் வருஷம் வரை நடக்காது. இதனால் 40 வருஷ அறுவடையும், அதின் இணைகளும் பாதிக்கப்படுகின்றன.

**1845 வருஷ அறுவடை இணைகள் அழிக்கப்படுகின்றன :**

இந்த இணைகள் கிபி 1873.75ம் வருஷத்தையோ அல்லது புதிய ஏழாம் நாள் துவக்கமாகவரும் கிபி 1893.75ம் வருஷத்தையோ 3½ வருஷங்கள் ஊடுருவதில்லை. ஏனெனில் இந்த இணைகள் 1845 வருஷங்கள் இல்லாமல் 1825 வருஷங்கள் மட்டுமே உள்ளன. இதன் காரணமாக, இந்த இணைகள் 7வது 1000 வருஷ நாளை நெருங்கி வர முடியவில்லை.

**2520 வருஷங்கள் கிபி 1914ம் வருஷத்தில் முடிவதில்லை :**

தானியேலின் 2520 வருஷங்கள் கிபி 1913.75ம் வருஷத்தில் முடிவதில்லை. ஏனெனில் 20 வருஷங்கள் கூடுதலாகி, கிபி 1933.75ம் வருஷத்தை அடைவதாக உள்ளது. கிபி 1933.75ம் வருஷத்தில் குறிப்பிடத்தக்க அளவில் சம்பவம் ஏதும் நடைபெறவில்லை.

2500 வருஷ யூபிலி தொடர்பு கெடுகிறது :

2500 வருஷங்கள் கிபி 1873.75ம் வருஷத்தில் முடிவடையவில்லை. கிபி 1893.75ம் வருஷத்தில் முடிவடைகிறது.

**பிரமீடில் உள்ள பாதைகளின் அளவுகள் வேதாகம காலக்கணக்குகளுக்கு இசைவாக இருப்பதில்லை.**

வரலாற்று ஆசிரியர்கள் குறிக்கும் கிமு 586ம் வருஷ கணக்கினால், பிரமீடில் உள்ள அளவுகள் வேதாகம காலக்கணக்கிற்கு இசைவாக வராமல் பாதிக்கப் படுகிறது. நமது மூல காலக்கணக்கு பிரமீடுகளின் அளவுகளுக்கு துல்லியமாக ஒத்து வருகிறது.

**1845, 1260-2520, 2500 வருஷ வரைபட வடிவமைப்புகள் அனைத்தும் பாதிக்கப்படுகின்றன :**

நாம் “20” வருஷங்களை இழந்தால், வடிவமைப்புகள் எதுவும் இசைவாக இருப்பதில்லை. “20” வருஷங்களை வேறு ஒரு வட்ட சுழற்சியில் இட மாற்றம் செய்ய முயற்சிப்போமானால், மற்ற வட்டங்களில் ஒன்று மாற்றம் அடைந்து விடுகிறது.

@@



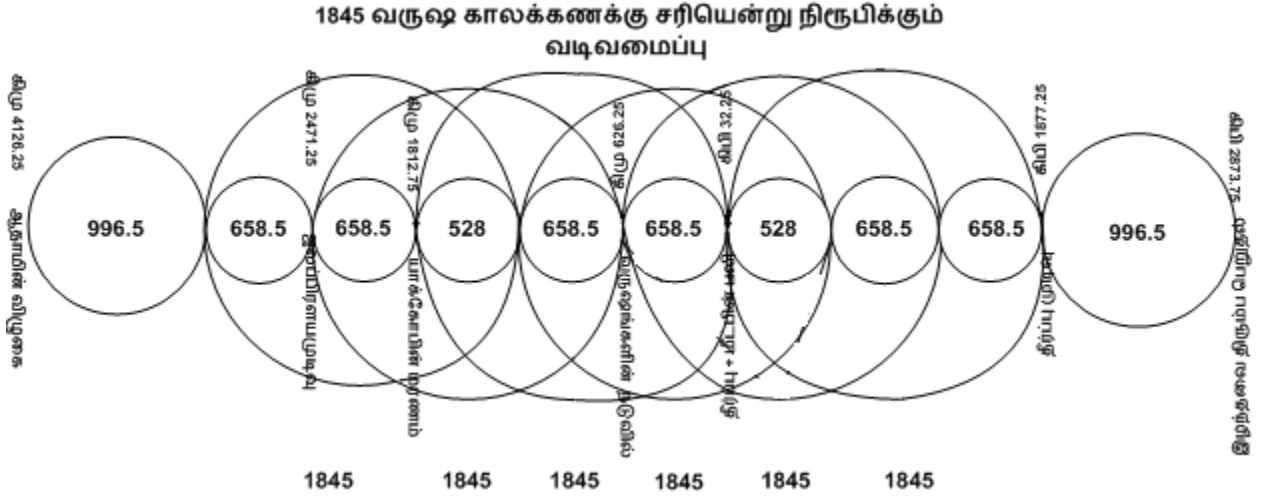

மேலே உள்ள வரைபடம் 1845 வருஷ இணைகளின் அடிப்படையில் வடிவமைப்பு செய்யப்பட்டதாகும். இதில் “பாழாய்ப்போகுதல்” காலப்பகுதியின் 20 வருஷங்களை அகற்றினால், 1845 வருஷ வரைபட வடிவமைப்பில் ஏற்படும் மாற்றங்களை கீழ்க்கண்ட வரைபடம் காண்பிக்கிறது

**20 வருஷங்கள் இழப்புடன்  
1845 வருஷ காலக்கணக்கின் வடிவமைப்பு.  
(தோல்வியுற்ற முயற்சி).**

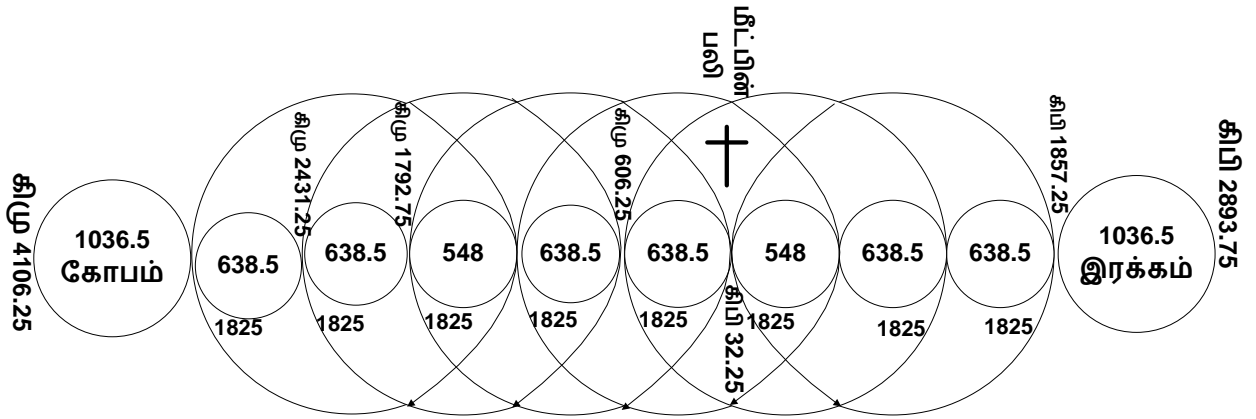

**“20” வருஷங்கள் இழப்புடன் 1845 வருஷ காலக்கணக்கின் வடிவமைப்பு  
(தோல்வியுற்ற முயற்சி)**

பாழாக்கும் காலத்தில் 20 வருஷங்கள் இழப்பை ஏற்படுத்தி, 1845 வருஷ காலக்கணக்கின் வடிவமைப்பை உருவாக்க முயற்சிக்கப்பட்டது. மேற்கண்ட வரைபடத்தில் உள்ள இந்த திருத்திய வடிவமைப்பில், பாழாக்கும் காலப்பகுதியைச் சார்ந்த பெரிய வட்டத்திலிருந்து (கிமு 607ம் வருஷத்திலிருந்து) 20 வருஷங்களை அகற்றுவதால், எல்லா வட்ட சுழற்சிகளும் 1845 வருஷங்களுக்குப் பதிலாக 1825 வருஷங்களாக மாறுகின்றன. இதன் விளைவாக, கீழ்க்கண்ட பிரச்சினைகள் உருவாகின்றன.

**ஜலப்பிரளய வட்ட சுழற்சி இழப்பு ஏற்படுகிறது :**

மேற்குறிப்பிட்ட “20 வருஷ” மாற்றத்தினால் ஜலப்பிரளய வருஷம், வரைபட வட்டத்தினால் குறுக்கு வெட்டப்படுவதில்லை ! ஜலப்பிரளய தேதி இழப்பினால், மூல காலக்கணக்கின் வடிவமைப்பின் 7 முக்கிய சம்பவ வருஷங்கள் வரைபடத்தில் குறிக்கப்பட முடிவதில்லை.

**1845 வருஷ இணைகள் 6000 வருஷ முடிவுக்கு இசைவாக இல்லை :**

1845 வருஷ இணையின் முடிவு 6000 வருஷங்களின் முடிவு காலத்திற்கு தொடர்புடையதாய் இருப்பதில்லை. 7ம் நாளில் 3½ வருஷ ஊடுருவல் இல்லாததால், 1845 வருஷ இணைகள் பாதிக்கப்படுகின்றன. இந்த 3½ வருஷங்கள் இயேசுவின் ஊழிய காலமாகிய 3½ வருஷங்களுக்கு இணையாகச் சொல்லப்படுவது பாதிக்கப்படுகிறது.

@@@@@@@@@@@@@@@@@@@@@@@@@@@@@@@@

**1845 வருஷ காலக்கணக்கு வடிவமைப்பு - “20” வருஷங்களை  
அகற்றுவதில் இரண்டாம் முயற்சி**

20 வருஷங்களை அகற்றிய 1845 வருஷ வரைபடத்தை உருவாக்கும் பொழுது, கிமு 607ம் வருஷ வட்டத்திலிருந்து “20” வருஷங்களை அகற்றி, அதனால் மற்ற வட்டங்களின் அளவுகள் எப்படி பாதிக்கிறது என்பதை கீழ்க்கண்ட வரைபடத்தில் பார்க்கலாம் :

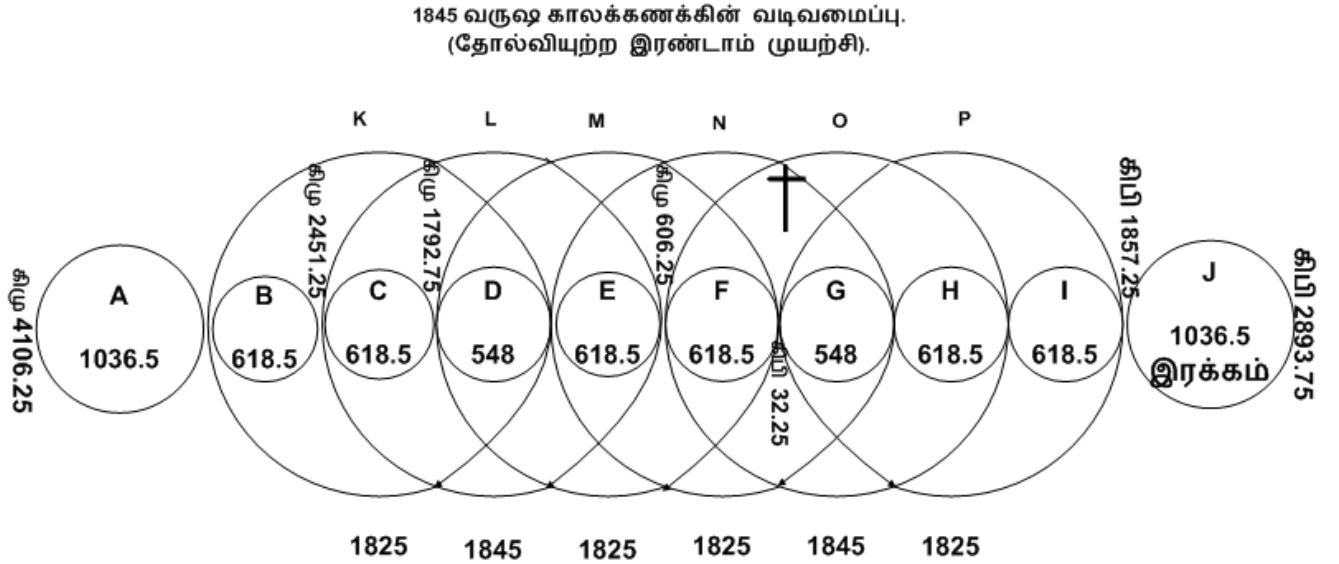

இந்த வரைபடத்தில் “F” வட்டத்தில் 20 வருஷங்கள் குறைக்கப்படுகிறது. மூல வரைபடத்தில் இடதுபுற வட்ட அளவு, எதிர்பக்கத்திலுள்ள வலதுபுற வட்ட அளவுக்கு சமமாய் இருக்கிறது. அதைப் போல, இந்த வரைபடத்திலும் இந்த ஒப்புமை இருப்பது அவசியமாகிறது. இப்படிச் செய்யும் பொழுது, யாக்கோபின் மரணத்திலிருந்து சிலுவை மரணம் வரையிலும் 1825 வருஷங்கள் மட்டுமே கிடைக்கிறது. 1825 வருஷம் கிடைப்பதற்காக “D” வட்டத்தில் 20 வருஷங்கள் கூட்டப்பட்டு  $[1825 - (638.5 + 638.5) = 548]$ , “548” வருஷங்கள் கிடைக்கிறது. சமச்சீர் காரணமாக, “G” வட்டமும் “548” ஆகிறது. “M” என்ற பெரிய வட்டத்திற்கு ஒப்புமையாக “P” பெரிய வட்டம் இருக்க வேண்டுமானால், சிறிய வட்டங்கள் “E” & “F” ஒப்புமையாக, சிறிய வட்டங்கள் “H” & “I” ஒவ்வொன்றும் “618.5” வருஷங்களாக இருக்க வேண்டும். இவ்விதமாக, “1825” வருஷ இணைகள் கிபி 1857.25ம் வருஷத்தில் முடிவடைகிறது. இறுதி வட்டம் “1036.5” ஆகிறது. “7000” வருஷங்கள் கிபி 2893.75ம் வருஷத்தில் முடிவடைகிறது.

இந்த இரண்டாம் முயற்சியிலும் ஒப்புமைகள் பாதிக்கப்படுகின்றன. 1845 வருஷ மூல வடிவமைப்பில், பெரிய வட்டங்கள் அனைத்தும் ஒரே அளவு கொண்டதாக உள்ளன. ஆனால் இந்த திருத்திய வடிவமைப்பில், பெரிய வட்டங்கள் இரண்டு விதமான அளவுகளில் உள்ளன. அதாவது, 2 ஜோடிகள் “1845” வட்டங்களும், 4 ஜோடிகள் “1825” வட்டங்களும் உள்ளன.

1845 வருஷ மூல வடிவமைப்பில், 6 சிறிய வட்டங்கள் ஒவ்வொன்றும் 658.5 வருஷங்களாக உள்ளன. 2 சிறிய வட்டங்கள் ஒவ்வொன்றும் 528 வருஷங்களாகவும், 2 சிறிய வட்டங்கள் ஒவ்வொன்றும் 996.5 வருஷங்களாக உள்ளன. ஆனால் திருத்திய வடிவமைப்பில், 2 ஜோடி சிறிய வட்டங்கள் ஒவ்வொன்றும் 618.5 வருஷங்களாகவும், 2 சிறிய வட்டங்கள் 638.5 வருஷங்களாகவும், 2 சிறிய வட்டங்கள் 658.5 வருஷங்களாகவும் உள்ளன. 1845 வருஷ மூல வரைபடத்தில் 4 வித்தியாசமான அளவுகள் கொண்ட வட்டங்களாக குறைந்த எண்ணிக்கையில் உள்ளன.

ஆனால், இந்த திருத்திய வரைபடத்தில் 7 வித்தியாசமான வட்டங்கள் உள்ளன. சமச்சீர் வட்டங்கள் நமது மூல வடிவமைப்பு திருப்திகரமாய் உள்ளதை நிரூபிக்கிறது. சகோ. ரசல் அவர்களின் 2ம் வால்யூமில் சொல்லப்பட்ட காலக்கணக்கின் மொத்த வருஷங்களின் எண்ணிக்கை சரியாக உள்ளதை அறிகிறோம். இந்த மூல காலக்கணக்கில் வருஷங்களை சிறிதளவும் குறைக்கவோ அல்லது கூட்டவோ முடியாது.

@@@@@@@@@@@@@@@@@@@@@@@@@@@@

மூல காலக்கணக்கு

நிழல்	பொருள்		
கிபி 28.75 (அக்டோபர் கிபி 29)  முதல் பிரசன்னம்  70ம் வார ஆரம்பம்	கிபி 1873.75 (அக்டோபர் கிபி 1874)  இரண்டாம் பிரசன்னம்  ஆதாமின் விழுக்கையிலிருந்து 6000 வருஷங்கள் முடிவு யூபிலியின் துவக்கம்	3.5 வருஷங்கள்	40
கிபி 32.25 (ஏப்ரல் கிபி 33)  தீர்ப்பும் உயிர்த்தெழுதலும்  கிபி 68.75 (அக்டோபர் கிபி 69)  தீத்து இராயனும் எருசலேமின் விழுக்கையும்	கிபி 1877.25 (ஏப்ரல் கிபி 1878)  தீர்ப்பும் உயிர்த்தெழுதலும்  கிபி 1913.75 (அக்டோபர் கிபி 1914)  முதல் உலகப்போரும் இராஜாக்களின் வீழ்ச்சியும்	3.5 வருஷங்கள்	

மேற்கண்ட அட்டவணையில் சகோ. ரசல் அவர்கள் கூறிய 40 வருஷ அறுவடை கால வடிவமைப்பு, முதல் வருகையின் அறுவடைக்கு இணையாக இருக்கிறது.

ஆதாமின் விழுக்கையிலிருந்து 6000 வருஷங்கள் முடிவு 1873.75ம் வருஷத்தில் முடிவடைகிறது. இதிலிருந்து 3½ வருஷங்கள் தாண்டி, கிபி 1877.25ம் வருஷத்தில் 1845 வருஷ இணை முடிகிறது. இது கிறிஸ்துவின் ஊழிய காலமாகிய 3½ வருஷங்களுக்கு இணையாக உள்ளது.

விழுக்கையிலிருந்து 6000 வருஷங்கள் முடிவு, யூபிலி மற்றும் சீர்பொருந்துதல் காலத்தின் ஆரம்பமாக உள்ளது.

முதல் வருகையின் போது ஏப்ரல் கிபி 33ம் வருஷத்தில் ஒரு தீர்ப்பு இருந்தது. 1845 வருஷங்கள் கழித்து, ஏப்ரல் கிபி 1878ல் ஒரு தீர்ப்பு உள்ளது. இதற்கான நிழல் அட்டவணையின் இடது பக்கம், அதற்கு இணையான சம்பவம் வலது பக்கமும் உள்ளது.

வரலாற்றில் முக்கியத்துவம் வாய்ந்த சம்பவமாக, அக்டோபர் கிபி 69ம் வருஷத்தில் இஸ்ரவேலர்களின் சிவில் அதிகாரம் அழிந்தது. அதற்கு இணையாக, கிபி 1914ம் வருஷத்தில் வரலாற்றில் முக்கியமான சம்பவமாக முதலாம் உலகப்போர் வெடித்தது.

**திருத்தங்கள் மேற்கொண்டால் பெரும் பிரச்சினைகள் உருவாகின்றன :**

காலக்கணக்கிலிருந்து 20 வருஷங்களை நீக்கினால், மறுபடியும் அதே வட்ட சுழற்சியில் அந்த 20 வருஷங்களை இடமாற்றம் செய்யாமலிருந்தால், அட்டவணையின் வலது பக்கத்தில் உள்ளவிதமாக விளைவுகள் ஏற்படும்! 6000 வருஷங்களின் முடிவு 20 வருஷங்கள் முன்னோக்கி கிபி 1893.75ம் வருஷத்துக்கு நகரும். 1845 வருஷ இணையின் முடிவு 20 வருஷங்கள் பின்னோக்கி கிபி 1857.25ம் வருஷத்துக்கு நகரும். மேலும், 7வது 1000 வருஷ நாள் துவக்கம் கிபி 1893.75ம் வருஷத்தில் வருவதால், 40 வருஷ அறுவடை காலப்பகுதி கிபி 1933.75ல் முடிவடைகிறது.

மேற்குறிப்பிட்டவாறு, 20 வருஷங்களை நீக்குவதால், தானியேலின் ஏழு காலங்களின் முடிவு, அதாவது 2520 வருஷங்களின் முடிவு கிபி 1933.75ல் முடிவடைகிறது. இந்த வருஷத்தில் குறிப்பிடத்தக்க பொருத்தமான சம்பவம் வரலாற்றில் ஏதும் இல்லை.

@@@@@@@@@@@@@@@@@@@@@@@@@@@@@@@@

## 2520 வருஷ வரைபட அமைப்பிற்கான தோல்வி முயற்சி

“பாழாய்ப்போகுதல்” காலப்பகுதியிலிருந்து 20 வருஷங்களை அகற்றினால், 1260 - 2520 வடிவமைப்பில் ஏற்படும் மாற்றங்கள் கீழ்க்கண்ட வரைபடத்தில் காட்டப்பட்டுள்ளன.

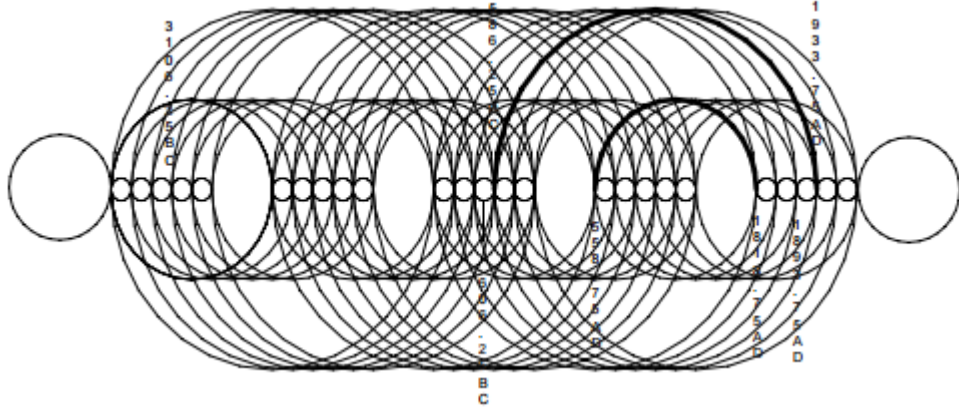

வரைபடத்தில் 2520 மற்றும் 1260 வட்டங்களை மூல அளவுகளாகவே வைக்கப்பட்டுள்ளன. இப்படிச் செய்வதின் காரணமாக, வரலாற்று தேதிகளை ஒதுக்கி விடுகிறோம். இந்த வரைபடத்தில், மத்திய புள்ளியை மையமாக வைத்து, சமச்சீராக வட்டங்கள் அமைக்கப்பட்டுள்ளன.

மேற்கண்ட வரைபடத்தில் 1874, 1914, 539-1799 வருஷங்கள் குறுக்கு வெட்டப்படுவதில்லை. இந்த வருஷங்கள் எல்லாம் கிபி 587ம் வருஷத்திற்கு பின்னால் இருப்பதால், வட்டங்களின் வடிவமைப்பு இடம் மாறுவதில்லை. ஆனால், வரலாற்று தேதிகளுக்கு இசைவாக இருந்தாலும், இந்த வருஷங்கள் எதையும் குறுக்கு வெட்டுவதில்லை.

“ஏழு” முக்கிய சம்பவ வருஷங்கள் மூல வரைபடத்தில் குறுக்கு வெட்டப்படுவது போல, இந்த வரைபடத்தில் குறுக்கு வெட்டப்படுவதில்லை. இதுவே வரைபடம் சரியானது இல்லை என்பது விளங்குகிறது.





இந்த “605” வட்டத்திற்கு சமச்சீராக, இதற்கு முன் உள்ள வட்டத்தையும் “625”லிருந்து “605” ஆக மாற்ற வேண்டும். ஆனால், வரலாற்றில் நிரூபிக்கப்பட்ட வருஷத்தையுடைய இந்த வட்டத்தை மாற்ற இயலாது. மேலும், “2500” வருஷ பெரிய வட்டம் “2480” வருஷமாக மாறுகிறது.

2500 வருஷ வடிவமைப்பில்  
‘இரண்டாம் தோல்வி முயற்சி’

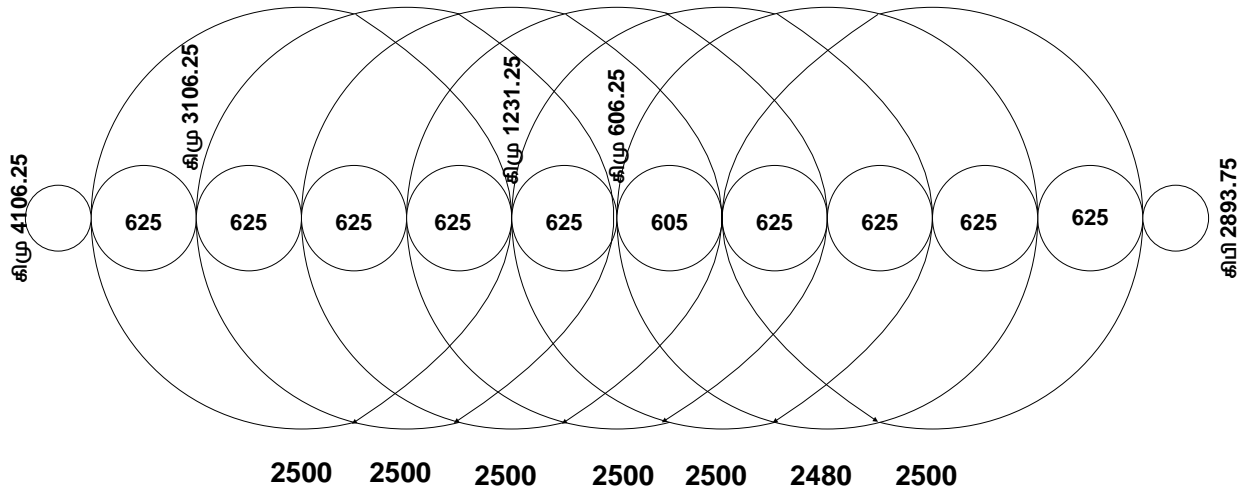

மேற்குறிப்பிட்ட காரணங்களினால், இந்த திருத்திய வடிவமைப்புகள் சரியில்லை என்பதும், மூல காலக்கணக்கு மட்டுமே சரியாக உள்ளது என்பது நிரூபணமாகிறது.

௨௨௨௨௨௨௨௨௨௨௨௨௨௨௨௨௨௨௨௨௨௨௨௨௨௨௨௨௨௨௨௨௨

## ரசல் காலக்கணக்கு மற்றும் புதிய காலக்கணக்கு

சகோ. ரசல் எழுதிய இரண்டாம் வால்யூம் புத்தகத்தில் காணப்படும் காலக்கணக்கு குறித்து எழுந்துள்ள பல கேள்விகளை ஊடுருவிப் பார்க்கும் முயற்சி எடுக்கப்பட்டுள்ளது. ரசல் காலக்கணக்கில் சில மாற்றங்களைக் கொண்டுவரச் செய்யும் முயற்சியில் நியாயாதிபதியின் காலம், ராஜாக்களின் காலம், தேசம் பாழாய்ப் போகும் காலம் போன்றவற்றில் 171 வருஷங்கள் குறைக்கப்படுகின்றன. இதன் காரணமாக, இரண்டாம் வால்யூமில் உள்ள 6000 வருஷங்களின் முடிவு தள்ளிப்போடப்பட்டு, கி.பி. 2043ல் முடிவடைவதாக புதிய காலக்கணக்கில் குறிக்கப்படுகிறது.

புதிய காலக்கணக்கு யூபிலி சுழற்சிகள் 49 வருஷங்களைக் கொண்டதாக அனுமானித்து, இதன் காரணமாக, விசேஷித்த யூபிலி கி.பி 1874ல் துவங்குவதற்குப் பதிலாக கி.பி. 1878ல் துவங்குவதாக கூறுகிறது. புதிய காலக்கணக்கில் அறுவடை கால இணை அம்சங்கள் ஒரே மாதிரி இருக்கின்றன. ஆனால் இணைகள் துவங்கும் காலம் மட்டும் 3½ வருஷங்கள் முன்னதாக உள்ளன.

மேலும், 2520 வருஷங்கள் குறித்த தீர்க்கதரிசனம் கி.பி 1914ல் முடிவடைவதில் மாற்றம் ஏதும் ஏற்படுகிறதில்லை. ஆனால், கி.மு. 607ம் வருஷம் 19-20 வருஷங்கள் முன்னாகக் குறிக்கப்பட்டு, அந்த வருஷம் நேபுகாத்நேச்சார் பாலஸ்தீனா மீது தொடுத்த முதல் படையெடுப்பு நடந்த வருஷமாக புதிய காலக்கணக்கு கணிக்கிறது. ஆனால், ரசல் அவர்களின் இரண்டாம் வால்யூமில் கி.மு 607ம் வருஷம், எருசலேம் முற்றிலும் அழிக்கப்பட்டு பாபிலோனுக்குச் சிறைப்பட்டுப் போன வருஷத்தைக் குறிப்பதாக உள்ளது.

முடிவின் காலத்தை தற்காலத்திலிருந்து பின்னாக கி.பி. 2043ம் வருஷத்திற்கு தள்ளிப்போடும் விதமாக உள்ள புதிய காலக்கணக்கின் மாற்றங்களினால் நாம் பார்க்கப்படுகிறோம். கி.பி. 1914ல் நடக்கும் என முன்பு எதிர்பார்க்கப்பட்ட சம்பவங்கள் நடைபெறாத நிலையில், புதிய காலக்கணக்கில் குறிக்கப்படும் மாற்றங்கள் சில கேள்விகளுக்கு பதில் அளிக்கும் விதமாக பிரமையை ஏற்படுத்துவதாக உள்ளன. ஆனால், இந்த மாற்றங்கள் சரியானதாகவும், நியாயப்படுத்துவதாயும் இருந்தால், தீர்க்கதரிசன பார்வையில் நாம் தெளிவு பெற முடியும். ஆனால் அந்த தெளிவு கிடைக்காத நிலையில், தீர்க்கதரிசனம் மற்றும் அதன் பார்வையின் அடிப்படையில் இந்த மாற்றங்கள் சரியானவையாக இல்லை என்ற முடிவுக்கு வருகிறோம்.

“ரசல் காலக்கணக்கு” சம்பந்தமாக எழுந்துள்ள கேள்விகளை ஆராய்ந்து, அதன் சிக்கல்களை களைந்து, “ரசல் காலக்கணக்கு” சரியானதாய் இருக்கிறதை நாம் ஆராயலாம். ஆதாமின் நாளிலிருந்து தற்காலம் வரையிலும், ஏழாவது 1000 வருஷ நாள் துவக்கம் பற்றியும், 1845, 1260, 2520, 2500 வருஷங்ககளடங்கிய யாக்கோபின் இரட்டிப்புக் காலம், புறஜாதியாரின் காலம், யூபிலி குறித்த “மீண்டும் திரும்ப வரும் வடிவமைப்புகள்” (REPEATING PATTERNS) பற்றி நாம் ஏற்கனவே பார்த்துள்ளோம்.

- 1) 1845 வருஷ வடிவமைப்பில் “7” முக்கிய சம்பவ வருஷங்கள் வட்டங்களால் குறுக்காக வெட்டப்படுகின்றன. 1845 வருஷ விளக்க வரைபடம் தீர்ப்புகளை வெளிப்படுத்துபவைகளாக இருக்கின்றன.
- 2) 1260 மற்றும் 2520 வருஷ வடிவமைப்புகள் கொண்ட விளக்க வரைபடத்தில் “10” முக்கிய சம்பவ வருஷங்கள், வட்டங்களால் குறுக்கு வெட்டப்படுகின்றன. இந்த வருஷங்களின் வடிவமைப்புகள், ஆளும் அதிகாரத்தை வெளிப்படுத்து பவையாக இருக்கின்றன.
- 3) “2500” வருஷ வடிவமைப்பு, “7” முக்கிய சம்பவ வருஷங்களை கொண்டுள்ளது. இது உலகத்தாருக்கு இரட்சிப்பு வழங்கும் நிலையை வெளிப்படுத்துகின்றன.

ரசல் காலக்கணக்குடன் ஏதாவது வருஷங்களைக் கூட்டினாலும், நீக்கினாலும், அது ஒரு வருஷமாயிருந்தாலும், வேதாகம காலக்கணக்கின் இணக்கமான வடிவமைப்புகளும், அவற்றின் வட்ட குறுக்கு வெட்டுகளும் அழிக்கப்படுகின்றன. இதன் காரணமாகவே, ரசல் காலக்கணக்கு சரியானது என்பதில் நாம் தெளிவு பெறுகிறோம். ஆனால், “20 வருஷங்கள்” குறித்த “இரண்டு” மாற்றங்கள் மட்டும் நாம் கவனத்தில் எடுத்துக் கொள்ள வேண்டியுள்ளது. ஆனால், மொத்த காலக்கணக்கில், இந்த “20 வருஷங்கள்” ஒன்றுக்கொன்று நீக்கப்படுகின்றன. ஆகவே, மொத்த காலக்கணக்கில் எவ்வித மாற்றமும் ஏற்படுகிறதில்லை.

புதைபொருள் மற்றும் சரித்திர ஆய்வுகள் பின்னர் வெளிப்பட்டதைத் தொடர்ந்து, “ரசல் காலக்கணக்கு” குறித்த சில கேள்விகள் தற்காலத்தில் எழுகின்றன. வேத மாணவர்களில் பலர் இது பற்றிய தங்கள் கவனத்தை சிறிதும் செலுத்தாமலிருக்கும் நிலை உள்ளது. சகோ. ரசல் காலத்தைத் தொடர்ந்து நாளடைவில், இஸ்ரவேலர் பாபிலோனுக்கு முற்றிலும் சிறைப்படுத்தப்பட்டுச் சென்ற வருஷம் “கி.மு. 587” என்பதற்கான சாட்சியக்கூறுகள் அதிகம் நிலவுகின்றன. இதற்கான விளக்கத்தை நாம் அறிய முற்படாமல், அது தவறு என வெறுமனே சொல்வது சரியல்ல !

கி.மு. 587ம் வருஷமா ? அல்லது கி.மு. 607ம் வருஷமா என்ற கேள்வி தான் நம் கவனத்தை முதலில் ஈர்க்கிறது. இந்த வருஷம் குறித்து தான், ரசல் காலக்கணக்கில் பிரச்சினைக்குரிய விஷயங்களில் முதன்மையாக இருக்கிறது.

இந்த பிரச்சினை சம்பந்தமான தீர்வையும், இந்த யுக முடிவு குறித்த 1799, 1874, 1878, 1914ம் வருஷங்கள் குறித்த விஷயங்களில் ரசல் காலக்கணக்கு மிகச் சரியானதாகவும், துல்லியமானதாகவும் உள்ளது என்று சகோ. மெசீரா எழுதியுள்ள விளக்கங்களை பின்வரும் பகுதிகளில் காணலாம் :

கி.மு. 587ம் வருஷமா ? அல்லது கி.மு. 607ம் வருஷமா ? என்ற மாற்றத்தினால், ரசல் காலக்கணக்கின் பல அம்சங்கள் இதுவரை காணாத அளவிற்கு வெளிச்சத்திற்கு வருகின்றன. கி.பி. 1874 - 1914 அறுவடை இணைகள் நிரூபணமாகின்றன. பாபிலோனுக்கு முற்றிலும் சிறைப்பட்டுப் போன வருஷம் குறித்த தவறான கணிப்பினால், இஸ்ரவேலர் தங்கள் தேசத்திற்கு திரும்பி வந்த கி.பி. 1948ம் வருஷம் மறைக்கப்பட்டிருந்தது என்பதை நாம் அறிய முடிகிறது. தானியேல் புஸ்தகத்தின் முக்கியமான வருஷமும் மறைக்கப்பட்டிருந்ததை நாம் காண முடிகிறது. இதைக் குறித்து பிறகு ஆராயலாம்.

“20 வருஷங்கள்” குறித்து தேவைப்படுகிற மாற்றங்களை நாம் கணக்கில் எடுத்துக் கொள்ளும் போது, அந்த மாற்றங்கள் ரசல் காலக்கணக்கிற்கு சரியாக பொருந்தி வருவதைப் பார்க்கிறோம். புதிய காலக்கணக்கின் ஆட்சேபனைகளுக்கு நாம் பதில் அளிக்க முடிகிறது.

கடைசியாக, நியாயாதிபதிகள் காலம் மற்றும் ராஜாக்களின் காலம் பற்றிய விஷயங்களில் ரசல் காலக்கணக்கின் கால அளவுகள் மிகவும் துல்லியமானவை என்பதை பின்வரும் பகுதிகளில் பார்க்கலாம்.

**கி.மு. 607ம் வருஷத்தை ஏன் மறுபரிசீலனை செய்ய வேண்டும் ?**

சகோ. ரசல் அவர்களின் காலத்திற்குப் பின்னால், வரலாற்றுப் பதிவுகள் கூடுதலாக வெளிப்படத் தொடங்கி, வேத மாணவர்களின் பாரம்பரிய கருத்துக்கு எதிராக பெரும் சிக்கல்கள் உருவாகத் தொடங்கின. இக்கால வரலாற்றுப் பதிவுகள் மூலம், இஸ்ரவேலர் பாபிலோனுக்கு முற்றிலும் சிறைப்பட்டுப் போனது கி.மு.587ம் வருஷம் என்பது துல்லியமாக நிரூபணமாகியுள்ளது. இந்த சம்பவம் நடந்த வருஷம் கி.மு.587 என்பதற்கான வேதாகமம் மற்றும் புதைபொருள் கண்டுபிடிப்புகள் வாயிலாக பல சாட்சியங்கள் குறைவில்லாமல் தற்போது காணப்படுகின்றன.

மேலும், வால்யூம்-2ல் குறிக்கப்பட்டுள்ள கி.மு. 606ம் வருஷம் சரியமைக்கப்பட்டு, கிமு 607ம் வருஷம் சரியானது என்பது ரீபிரிண்ட் பக்கம் 1980ல் குறிக்கப்பட்டுள்ளது.

சகோ. ரசல் காலத்தில் சரித்திர பதிவுகள் முழுமையாக இல்லாத நிலையில், அவருக்குப் பின்னான வருஷங்களில், கோதுமை மற்றும் பண்டங்களை கொள்முதல் செய்யும் வர்த்தக குறிப்புகள் அடங்கிய களிமண் பலகைகள் புதைபொருள் ஆராய்ச்சியில் கண்டுபிடிக்கப்பட்டுள்ளன. ஒவ்வொரு களிமண் பலகையிலும் வர்த்தகம் நடைபெற்ற வருஷம், அப்பொழுது ஆட்சியிலிருந்த ராஜாவின் ஆளுகை வருஷத்தின் அடிப்படையில் குறிக்கப்பட்டுள்ளது. இம்மாதிரியான களிமண் பலகைகள் ஆயிரக்கணக்கில் கண்டெடுக்கப்பட்டு, ஆராய்ச்சி செய்து, “தேசம் பாழாய்ப்போன வருஷங்கள்” அட்டவணைப்படுத்தப்பட்டது. ஒரு ராஜாவின் வர்த்தக குறிப்புகள் 15 வருஷங்கள் வரையில் இருந்தால், அதற்குப் பிறகு வர்த்தக குறிப்புகள் இல்லாத நிலையில், அந்த ராஜா 15ம் வருஷத்தில் இறந்தான் என்ற முடிவுக்கு வர முடிகிறது. இது போன்று, தேசம் பாழாய்ப்போன காலப்பகுதியில் நடந்த வர்த்தக குறிப்புகளின் வருஷங்களைக் கூட்டினால், நமக்கு “70” வருஷங்கள் கிடைப்பதில்லை! “50” வருஷங்கள் மட்டுமே கிடைக்கிறது.

மேலும் சந்திர சுழற்சிகள் மற்றும் வானசாஸ்திர குறிப்புகளடங்கிய களிமண் பலகைகளை ஆராயும் பொழுது, தேசம் முழுமையாக பாழாய்ப்போன காலம், குறைவான காலப்பகுதியையே அடையாளங் காட்டுவதாக உள்ளது.

மேலும், வேதாகம குறிப்புகளில் கீழ்கண்ட வசனங்களில் சில சிக்கல்கள் இருப்பதைப் பார்க்கலாம். உதாரணமாக, யூதேயாவிலும், அதைச் சுற்றியுள்ள ஜாதிகள் மேலும் 70 வருஷங்கள் பாபிலோனின் ஆளுகை இருக்கும் என்று வேதம் சொல்கிறது.

எரே 25:11,12.

“இந்தத் தேசமெல்லாம் வனாந்தரமும் பாழுமாகும்; இந்த ஜாதிகளோ, எழுபது வருஷமாகப் பாபிலோன் ராஜாவைச் சேவிப்பார்கள்; எழுபது வருஷம் நிறைவேறின பின்பு, நான் பாபிலோன் ராஜாவினிடத்திலும், அந்த ஜாதியினிடத்திலும் கல்தேயருடைய தேசத்தினிடத்திலும் அவர்களுடைய அக்கிரமத்தை விசாரித்து, அதை நித்திய பாழிடமாக்கி”.

இஸ்ரவேலர் பாபிலோனுக்கு சிறைபிடிக்கப்பட்டு போன வருஷம் கிமு 607க்குப் பதிலாக கிமு 587 என்று காலக்கணக்கில் திருத்தம் செய்யாத பட்சத்தில், மூல காலக்கணக்கில் பாபிலோனின் அதிகாரம் 90 வருஷங்களைக் கொண்டதாயிருக்கும். ஏனெனில், பாபிலோனுக்கு முழுவதுமாக சிறைப்பட்டுப்

போனதற்கு முன், 20 வருஷங்களாக பாலஸ்தீனா பாபிலோனின் அதிகாரத்திற்கு கட்டுப்பட்டிருந்தது. அந்த 20 வருஷங்களுடன் 70 வருஷங்களைக் கூட்டினால், பாபிலோனின் அதிகாரம் 90 வருஷங்களாகின்றன. தானி 9ம் அதிகாரத்தின்படி, தானியேல் 90 வருஷங்களை ஏற்றுக்கொள்கிறதில்லை. எரேமியாவினால் தீர்க்கதரிசனம் உரைக்கப்பட்டபடி, எருசலேம் பாழாய்ப் போவதின் காலம் 70 வருஷங்கள் என்பதை தானியேல் அறிந்திருந்தார்.

சகரியா கூறும் மற்றுமொரு 2வது 70 வருஷ காலப்பகுதியைக் குறித்து ஒரு பிரச்சினை உள்ளது. இந்த காலப்பகுதியைத் தான் எஸ்றாவும், நெகேமியாவும் உணர்த்துகிறார்கள். கிபி 587ம் வருஷத்தை பாபிலோனுக்கு சிறை பிடிக்கப்பட்டுப் போன வருஷமாக திருத்தியமைக்காவிட்டால், சகரியாவின் 70 வருஷ காலப்பகுதி 90 வருஷங்களாக இருக்கும். கிபி 587ம் வருஷத்தை ஏற்றுக்கொண்டால், பாபிலோனுக்கு சிறைப்பட்டுப் போன வருஷம் தொடங்கி, கோரேஸ் சாசனம் வெளிப்பட்டவரைக்குமுள்ள காலப்பகுதி 50 வருஷங்கள் என்பது தெளிவாகிறது. ஆகவே, இந்த 50 வருஷங்களுடன், இதற்கு முந்தைய 20 வருஷங்களைக் கூட்டினால், நமக்கு தேவைப்படும் 70 வருஷங்கள் கிடைக்கிறது. பாரம்பரிய காலக்கணக்கு பார்வை கொண்டுள்ள சில வேத மாணவர்கள், இந்த சிக்கலை தீர்க்கும் முயற்சியில், மேதியனாகிய தரியு ராஜாவும், பெர்சியனான தரியு ராஜாவும் ஒருவரே என்று கூற முற்படுகின்றனர். ஆனால், வேதாகமத்தின் பதிவுகளும், வரலாற்று பதிவுகளும் இதை சிறிதும் ஏற்றுக்கொள்கிறதில்லை.

தானியேல் 9ம் அதிகாரத்தில், மேதியனாகிய தரியு ராஜாவாக இருக்கும் போது, பாபிலோனுக்கு கொடுக்கப்பட்ட காலம் 70 வருஷங்கள் என்று தானியேல் கூறுகிறார். மெகிதோவில் நடைபெற்ற யுத்தத்தில் யோசியா ராஜா மரணமடைந்ததை தொடர்ந்து, இஸ்ரவேல் தேசம் தன்னுடைய தேசிய அந்தஸ்தை இழந்தது. இந்த சமயத்திலிருந்து தான், 70 வருஷங்களடங்கிய பாழ்க்கடிப்பு, தேசத்தில் ஆரம்பமானதாக கணக்கிடப்படுகிறது. இது மேதியனாகிய தரியு ராஜாவின் 1ம் வருஷம் வரை தொடருகிறது. இதைத் தான், தானியேல் 70 வருஷங்கள் நிறைவேறியது என்று குறிப்பிடுகிறார்.

தானி 9:1,2.

“கல்தேயருடைய ராஜ்யத்தின் மேல் ராஜாவாக்கப்பட்ட மேதிய குலத்தானாகிய அகாஸ்வேருவின் புத்திரனான தரியு ராஜ்யபாரம் பண்ணுகிற முதலாம் வருஷத்திலே, தானியேலாகிய நான் எருசலேமின் பாழ்க்கடிப்புகள் நிறைவேறித்தீர எழுபது வருஷம் செல்லுமென்று கர்த்தர் எரேமியா தீர்க்கதரிசியோடே சொல்லிய வருஷங்களின் தொகையைப் புஸ்தகங்களால் அறிந்து கொண்டேன்.”

எஸ்றா, நெகேமியா, சகரியா புஸ்தகங்களில் பெர்சியனான தரியுவின் பெயர் குறிக்கப்பட்டுள்ளது. இங்கு “70 வருஷங்கள்” பற்றி மறுபடியும் சொல்லப்பட்டுள்ளது. இதைப் பற்றி, வேதாகம சூழ்நிலைப் பொருத்தத்தை கொண்டு ஆராய்ந்தால், இந்த “70 வருஷங்கள்” என்பது, தானியேலால் உரைக்கப்பட்ட “70 வருஷங்கள்” முடிந்த பிறகு, 20 வருஷங்கள் முடிந்த காலப்பகுதியைச் சார்ந்ததாக உள்ளது.

தானியேலால் குறிக்கப்பட்ட 70 வருஷங்கள் முடிவுற்ற பின்பு, இஸ்ரவேலர் தங்கள் தேசத்திற்கு திரும்பிச் சென்றார்கள். ஆனால், அவர்களுடைய எதிரிகள் ஆலயம் திரும்பக் கட்டுவதை தடுத்தார்கள். ஆகவே, ஆலயம் திரும்ப கட்டும் பணி, பெர்சிய ராஜாவான தரியுவின் ஆட்சி வரைக்கும் தடைப்பட்டிருந்தது. தரியுவின் ஆட்சிக் காலத்தில் கோரேஸ் ராஜா ஏற்கனவே வெளியிட்டிருந்த சாசனப் பதிவுகளை ஆராய்ந்து, யூதர்கள் ஆலயத்தை திரும்ப கட்டுவதற்கான சாசனம் மறுபடியும் அளிக்கப்பட்டது. இது இரண்டாம் சாசனம் ஆகும். ஏனெனில், முதலாம் சாசனம் முழுவதுமாக நடைமுறைப்படுத்தப்படவில்லை. கோரேஸ் ராஜாவின் சாசனம் வெளியானதற்குப் பிறகு 20 வருஷங்கள் கழித்து, பெர்சிய ராஜா தரியுவின் 2ம் சாசனம் அளிக்கப்பட்டது.

சகரி 7:5. “நீ தேசத்தின் எல்லா ஜனத்தோடும் ஆசாரியர்களோடும் சொல்ல வேண்டியது என்னவென்றால், நீங்கள் இந்த எழுபது வருஷமாக ஐந்தாம் மாதத்திலும், ஏழாம் மாதத்திலும் உபவாசம் பண்ணி துக்கங்கொண்டாடினபோது நீங்கள் எனக்கென்றுதானா உபவாசம் பண்ணினீர்கள் ?

எஸ்றா 6:1-3. “அப்பொழுது ராஜாவாகிய தரியு இட்ட கட்டளையின்படியே பாபிலோன் கஜானாவிலுள்ள தஸ்திர அறையைச் சோதித்தார்கள்; மேதிய சீமையிலிருக்கிற அக்மேதா பட்டணத்தின் அரமனையிலே ஒரு சுருள் அகப்பட்டது. அதிலே எழுதியிருந்த விபரமாவது:

ராஜாவாகிய கோரேசின் முதலாம் வருஷத்தில், கோரேஸ் ராஜா எருசலேமிலிருந்த தேவாலயத்தைக் குறித்துப் பிறப்பித்த உத்தரவு என்னவென்றால்: தேவாலயமானது பலி செலுத்தப்பட்டு வந்த ஸ்தானத்திலே கட்டப்படக்கடவது; அதின் அஸ்திபாரங்கள் பலமாயிருப்பதாக; அது அறுபது முழ உயரமும், அறுபது முழ அகலமுமாயிருக்க வேண்டும்”.

@@@@@@@@@@@@@@@@@@@@

## “20 வருஷங்கள்” பிரச்சினையை நிவர்த்திப்பது எப்படி ?

“20 வருஷங்கள்” பிரச்சினையினால், ரசல் காலக்கணக்கில் (2ம் வால்யூம்) எவ்வித பாதிப்பும் ஏற்படுவதில்லை என்பதை நாம் நிரூபிக்கலாம். “20 வருஷங்கள்” பற்றி வேறொரு இடத்தில் திருத்தம் மேற்கொள்வதால், கிமு 607ம் வருஷம் மற்றும் கிபி 1914ம் வருஷத்தில் எவ்வித மாற்றமும் ஏற்படுவதில்லை. மூலக்கணக்கின் சரித்தன்மையைத் தக்க வைத்துக்கொள்வதற்காக, எருசலேம் நகரமும் ஆலயமும் அழிவுற்ற பிறகு 19 வருஷங்களை கணக்கிலிருந்து எடுத்து விட்டால், வேறொரு இடத்தில் இந்த 19-20 வருஷங்களை திரும்ப சேர்க்க வேண்டியிருப்பதை நாம் அறிய முடிகிறது.

மேலும், ஒரு 19-20 வருஷங்களை எங்கே திரும்ப கூட்டிச் சேர்க்க இயலும் ? எப்படி இது சாத்தியமாகிறது? இந்த இரண்டு “20 வருஷங்கள்” மாற்றங்கள், யூபிலி சுழற்சிகள் ஆரம்பமான காலத்திற்குப் பிறகு தான் நடைபெற முடியும். மேலும் இந்த மாற்றம், பாபிலோனின் சிறையிருப்பு முடிவு பெறுவதற்கு முன்னதாகவே நிகழ்வதாக இருக்க வேண்டும். நியாயாதிபதிகள் காலமும், ராஜாக்கள் காலமும் நிலையான கால அளவைக் கொண்டுள்ளதால், இக்காலப்பகுதிகளில் எவ்வித மாற்றமும் செய்ய முடியாது.

### யோசுவா

கிமு 607ம் வருஷ பிரச்சினைக்குத் தேவையான “20 வருஷங்கள்” சமநிலைப்படுத்தும் விதத்தில் நமக்குக் கிடைப்பதற்கு இரண்டு வழிமுறைகள் நமக்கு உள்ளன. அவற்றில் ஒன்று யோசுவாவின் காலத்தைச் சேர்ந்ததாகவும், மற்றொன்று சாமுவேலின் காலத்தைச் சேர்ந்ததாகவும் உள்ளன. யோசுவாவைப் பற்றிய விஷயத்தில், பாரம்பரியமாக நாம் அவரை நியாயாதிபதியாகவே கணக்கில் எடுத்துக் கொள்கிறோம். ஆனால், வேதாகமம் அவ்விதமாக குறிப்பிடுகிறதில்லை. யோசுவா மரணமடையும் வரைக்கும், இஸ்ரவேலர்களுக்கு நியாயாதிபதிகளை நியமிப்பது பற்றி வேதாகமம் எதுவும் கூறவில்லை! யோசுவாவின் மரணத்திற்கு முன் இஸ்ரவேலருக்கு நியாயம் விசாரிக்கும் சபையும், மூப்பர்களும் செயல்படும் போது, அவர்கள் வேறு வித்தியாசமான நோக்கத்தை உடையவர்களாக இருந்தனர். ஆனால், யோசுவாவிற்குப் பிறகு நியமிக்கப்பட்ட நியாயாதிபதிகள் இஸ்ரவேலர்களை எதிரிகளிடமிருந்து விடுவிக்கும் குறிப்பிட்ட நோக்கத்திற்காகவே இருந்தனர்.



நியா 2:8. “நூனின் குமாரனாகிய யோசுவா என்னும் கர்த்தருடைய ஊழியக்காரன் நூற்றுப்பத்து வயதுள்ளவனாய் மரணமடைந்தான்”.

நியா 2:16. “கர்த்தர் நியாயாதிபதிகளை எழும்பப்பண்ணினார்; அவர்கள் கொள்ளையிடுகிறவர்களின் கைக்கு அவர்களை நீங்கலாக்கி இரட்சித்தார்கள்”.

மேற்குறிப்பிட்ட வசனங்களைப் பார்க்கும் போது, நியாயாதிபதிகளின் 450 வருஷ காலப்பகுதியில் (அப் 13:19,20) யோசுவா சேர்த்துக் கொள்ளப்பட்டிருக்கக் கூடாது என்பது போலத் தெரிகிறது. யோசுவாவின் காலத்தில் 19-20 வருஷங்களின் எண்ணிக்கையை மாற்றினால், ரசல் காலக்கணக்கு பாதிக்கப்படாத வகையில், நேபுகாத்நேச்சாரினால் பாபிலோனுக்கு சிறைப்பிடித்துக் கொண்டு போன வருஷத்தில், தேவையான 20 வருஷங்களை எடுத்து விடலாம். இந்த திருத்தம் மேற்கொள்வதற்கு, நியாயாதிபதிகளின் 450 வருஷங்கள், நிலப்பங்கீடு முடிந்த உடனேயே ஆரம்பிக்கவில்லை என்று அனுமானிக்க வேண்டும். அதாவது, யோசுவா மரணம் அடையும் வரையில் நியாயாதிபதிகளின் 450 வருஷ காலம் துவங்கவில்லை. மேற்குறிப்பிட்ட நியா 2:8,16ம் வசனங்கள் இந்த அனுமானம் சரியானது என்பதைச் சுட்டிக்காட்டுகிறது.

இந்த கருத்துக்குச் சாதகமாக, பாரம்பரிய காலக்கணக்கில் ஒரு சிக்கல் உள்ளதை உணருகிறோம். அதாவது, யோசுவா நியாயாதிபதி என்று கணக்கில் எடுத்துக் கொள்ளும் பட்சத்தில், நிலப்பங்கீடு செய்யும் “6 வருஷங்கள்” அப்போஸ்தலர் நடவடிக்கைகள் புஸ்தகத்தில் தனியாக கணக்கில் எடுத்துக் கொண்டிருக்கக் கூடாது. ஏனெனில், இந்த “6 வருஷங்கள்” யோசுவாவின் காலத்தில் அவன் நியாயம் விசாரித்த காலப்பகுதியை உள்ளடக்கியதாகும். அவர் நியாயாதிபதியாக இருந்தால், “6” வருஷங்களுக்குப் பிறகு தான் நியாயாதிபதியாக இருந்திருப்பாரா? அவர் நியாயாதிபதியாக இருந்திருக்கும் பட்சத்தில், அவருடைய முழு ஊழியக்காலப் பகுதியும் 450 வருஷங்களில் உள்ளடக்கியதாக இருக்க வேண்டும். இந்த பிரச்சினைக்கான எளிதான பதில், நியாயாதிபதிகளின் 450 வருஷங்களுள்ளாக இல்லாமல், யோசுவாவின் காலப்பகுதி தனியாக கணக்கிடப்பட்டிருக்க வேண்டும். ஏனெனில் அவர் நியாயாதிபதி அல்ல! யோர்தானைக் கடந்து வாக்குத்தத்த தேசத்திற்குள் இஸ்ரவேலர்களை அழைத்துச் செல்லும் வகையில், யோசுவா மோசேக்குப் பதிலாக ஒரு தலைவனாக நியமிக்கப்பட்டிருந்தார்.

யோசுவாவைப் பற்றிய விஷயத்தில், மோசேயின் மரணத்தைத் தொடர்ந்து, யோசுவா எத்தனை வருஷங்கள் ஊழியம் செய்தார் என்பதற்கு நேரிடையாக வேதாகமத்தில் எந்த குறிப்பும் இருப்பதாகத் தெரியவில்லை. இந்த காலப்பகுதியை யூத வரலாற்று ஆசிரியர் ஜோசபஸ் “25 வருஷங்கள்” என தெரிவிக்கிறார்.

(Antiquities, Book 5, Ch. 9) அவர் எழுதிய சில விஷயங்கள் நம்பப்படுவதில்லை என்ற கருத்து நிலவினாலும், இந்த சூழ்நிலையில் அவர் குறிக்கும் வருஷங்கள் சரியானதாகத் தோன்றுகிறது. அவர் சொல்லும் 25 வருஷங்களில், நிலப்பங்கீடு காலமாகிய 6 வருஷங்களை கழித்தால், யோசுவாவின் ஊழிய காலப்பகுதி 19 வருஷங்கள் என்று கணிக்கலாம். (25 - 6 = 19) நாம் “20 வருஷங்கள்” என்று குறிக்கும் காலப்பகுதி, உண்மையில் 19½ வருஷங்களாக உள்ளது. பாபிலோனுக்கு சிறைப்பட்டுப் போன சமயத்தில், வரலாற்றுப் பூர்வமாக, நமக்கு 19½ வருஷ மாற்றம் உள்ளதால், யூபிலிகளுக்கும் மற்ற காலக்கணக்குக்கும் உரிய மொத்த வருஷம் துல்லியமாக இருப்பதற்கு, நமக்கு 19 வருஷங்களுடன் ½ வருஷம் கூடுதலாகத் தேவைப்படுகிறது. சரியான காலம் 19½ வருஷங்களாக இருந்தாலும், அதை முழுமைப்படுத்தி 20 வருஷங்கள் என்று எளிதாக கணக்கிடப்படுகிறது.

பாபிலோனுக்கு சிறைப்பட்டுப் போன வருஷத்தில் “20 வருஷங்கள்” திருத்தம் நாம் மேற்கொள்ளுவதால், இந்த மாற்றத்தை சமநிலைப்படுத்தும் வகையில், அதே “20 வருஷங்கள்” திருத்தத்தை இங்கு (யோசுவாவின் நாட்களில்) மேற்கொள்ளும் தேவை ஏற்படுகிறது. நாம் முதலில் குறிப்பிட்ட வண்ணம், இந்த இரண்டு இடங்களிலும், 20 வருஷங்களுக்கு ½ வருஷம் உண்மையில் குறைவாகவே உள்ளது. ஆனால், இந்த இரண்டு “20 வருஷங்களும்” ஒன்றை ஒன்று தள்ளுபடி செய்து கொள்கின்றன.

நிலப்பங்கீட்டு நடவடிக்கைகள் 6 வருஷங்கள் முடிந்து 7ம் வருஷத்தில் தொடர்ந்திருக்கும். இந்த காலப்பகுதியை “6” முழுமையான வருஷங்களாக காலேப் கணக்கிடுவதால், நிலப்பங்கீடு நடவடிக்கை 6ம் வருஷம் முடிந்து 7ம் வருஷத்தில் தொடர்ந்திருக்கும். நிலப்பங்கீடு உண்மையில் கோடை காலத்தில் தொடங்கி, கொஞ்சக் காலம் எடுத்திருக்க வாய்ப்புள்ளதால், இந்த நிலப்பங்கீடு சம்பவம் 6½ வருஷங்களாக கணிப்பது சரியானதே. உண்மையான எண் “19½” என்று இருந்தாலும், அதை முழுமையாக்கி “20” என்று குறிப்பிடுகிறோம். இவ்விதம் “20” என்று முழுமைப்படுத்தும் போது, நாம் கவனத்தில் கொள்ள வேண்டியது, இந்த இரண்டு சம்பவங்களுக்கு இடையில் நாம் குறிப்பிடும் காலப்பகுதி, ½ வருஷம் தள்ளுபடி செய்யும் விதமாக உள்ளது. கணக்கீடு செய்வதிலும், விளக்கம் அளிப்பதற்கு எளிதாக இருக்கும் பொருட்டு, “20” என்ற முழு எண்ணை குறிப்பதாக உள்ளது.

## சாமுவேல்

யோசுவாவின் காலப்பகுதியின் 20 வருஷங்கள் சரியானது என்று நிரூபிக்க முடியாத நிலையில் அவர் நியாயாதிபதியாக கணக்கில் எடுத்துக்கொள்ள வேண்டும் என்று சொல்ல முடிந்தால், 20 வருஷங்களைப் பெறுவதற்கு இரண்டாவது வழிமுறை உள்ளது. 450 வருஷங்களைப் பற்றி புதிய ஏற்பாட்டில் குறிக்கப்படும் வசனம், உண்மையில் சாமுவேல் வரைக்குமான காலப்பகுதி 450 வருஷங்கள் என்றும், சாமுவேல் காலத்தை உள்ளடக்கியதில்லை என்றும் சிலர் கூறுகின்றனர்.

அப் 13:20.

“பின்பு ஏறக்குறைய நானூற்றைம்பது வருஷகாலமாய் சாமுவேல் தீர்க்கதரிசி வரைக்கும் அவர்களுக்கு நியாயாதிபதிகளை ஏற்படுத்தி வந்தார்”.

அப் 13:21.

“அது முதல் தங்களுக்கு ஒரு ராஜா வேண்டுமென்று கேட்டுக்கொண்டார்கள். அப்படியே தேவன் பென்யமீன் கோத்திரத்தானாகிய கீசுடைய குமாரனான சவுலை நாற்பது வருஷகாலமாய் அவர்களுக்குக் கொடுத்தார்”.

மேற்குறிப்பிட்ட வசனங்களைப் பார்க்கும்போது, இது இரண்டு விதங்களில் அர்த்தம் கொள்ளுமாறு உள்ளதைக் கவனிக்கலாம். இந்த வசனப்பகுதியை “450 வருஷங்கள் சாமுவேல் வரையில் முடிவடைகின்றது” என்று வாசிக்கலாம். அல்லது, இந்த 450 வருஷ காலப்பகுதியில் சாமுவேலின் காலம் உள்ளடக்கியதாகவும் வாசிக்கலாம். ஆனால், 21ம் வசனத்தை நோக்கினால், சாமுவேல் நியாயாதிபதிகள் வரிசையில் பங்குள்ளவராகத் தெரிகிறது.

“மொழிபெயர்ப்பாளரின் கையேடு” (Translator’s Hand Book), சாமுவேலை நியாயாதிபதிகள் காலத்திற்குப் பின்னாக, அதாவது, ராஜாக்களின் காலப்பகுதிக்கு முன்னாகக் குறிக்கிறது. (அப் 13:20)

சாமுவேல் தீர்க்கதரிசியின் காலப்பகுதி, நியாயாதிபதிகளின் காலத்திலிருந்து பிரித்து உணரப்படுகிறது. இஸ்ரவேலர்களுடன் தேவனுடைய செயல்முறைப் பற்றிய வரலாற்றில் ஒரு புதிய காலப்பகுதியின் தொடக்கமாக சாமுவேல் எண்ணப்படுகிறார். “சாமுவேல் தீர்க்கதரிசியின் காலம் வரைக்கும்” என்பது சில மொழிபெயர்ப்புகளில் குழப்பம் அளிக்கும் விதமாக உள்ளன. ஏனெனில், “வரைக்கும்” என்ற உறுபு (Conjunction), ஒரு காலத்தை மட்டும் குறிப்பதாக இல்லாமல், சில செயல் தன்மைகளையும் உணர்த்துவதாக உள்ளது. ஆகவே, தீர்க்கதரிசி சாமுவேல் தலைவனாக ஆகிய நாள் வரைக்கும்” அல்லது, “தீர்க்கதரிசி சாமுவேல் வரும் காலம் வரைக்கும்” என்று அர்த்தம் கொள்ளும் விதத்தில் உள்ளது. பொதுவாக, ஆங்கில மொழி உறுபு (preposition) வெளிப்படுத்தும் இத்தகைய கருத்தை நாம் விலக்குவது நல்லது என்று “UBS மொழிபெயர்ப்பு கையேடு” கூறுகிறது.

அதாவது, சாமுவேலை நியாயாதிபதியாக எண்ணிக்கையில் எடுக்கா விட்டால், நியாயாதிபதிகள் காலத்தை 450 வருஷங்களாகப் பெற வேண்டுமானால், 2ம் வால்யூமில் குறிப்பிடுவது போல், யோசுவாவை நியாயாதிபதி வரிசையில் சேர்க்க வேண்டியதாகிறது. பாபிலோனுக்கு சிறைப்பட்டுப்போன வருஷத்தில்

ஏற்படும் மாற்றத்தை சமநிலைப்படுத்த, இரண்டு “20 வருஷங்கள்” மாற்றம் நியாயாதிபதிகளில் தேவையில்லை. இந்த காரணத்தில் தான், இரண்டு “20 வருஷங்கள்” மாற்றங்களில் ஒன்று மட்டுமே சரியாக இருக்க முடியும்.

யோசுவாவை நியாயாதிபதியாக ஏற்றுகொண்டால், இந்த 20 வருஷங்களுடன் நிலப்பங்கீட்டு காலப்பகுதியான வருஷங்களை கூட்டக் கூடாது என்பதற்கான விளக்கத்தை நாம் அளிக்க வேண்டியவர்களாய் இருக்கிறோம். இந்த சிக்கலைத் தீர்ப்பதற்கு, இஸ்ரவேல் தேசத்தை சுதந்தரிக்கும் வரையில், நியாயாதிபதிகள் காலத்தை கணக்கில் எடுத்துக் கொள்ளக்கூடாது என்று கூறலாம். இந்த நிலையில், பாபிலோனுக்குச் சிறைப்பட்டுப் போன வருஷத்தின் 20 வருஷ மாற்றத்தை சமநிலைப்படுத்த, சாமுவேல் காலத்தை 20 வருஷங்கள் கூடுதலாக கணக்கில் எடுத்துக் கொள்ள வேண்டியிருக்கிறது. எவ்விதத்திலும், நியாயாதிபதிகளின் காலத்தை 450 வருஷங்களான கணிப்பாக எடுத்துக் காட்ட இயலும்.

யோசுவாவை நியாயாதிபதியாக எடுத்துக் கொண்டால், சாமுவேலை நியாயாதிபதியாக எடுத்துக் கொள்ள முடியாது. அதாவது, யோசுவாவை நியாயாதிபதியாக எடுத்துக் கொள்ளாவிட்டால், சாமுவேலை நியாயாதிபதியாக எடுத்துக் கொள்ள வேண்டியுள்ளது. இந்த காலப்பகுதிக்கான மற்ற கணக்கீடுகளில் மாற்றம் ஏதுமில்லை.

மேற்குறிப்பிட்டபடி, இரண்டு “20 வருஷ மாற்றங்கள்” சமநிலைப்படுத்தும் விதமாக உள்ளதால், மற்ற கணக்கீடுகள் அனைத்தையும் சரியானதாகவே செய்கிறது. இதன் காரணமாக, இதுவரை மறைந்திருந்த பல புதிய அம்சங்கள் வெளிச்சத்திற்கு வந்துள்ளன.

இந்த இரண்டு “20 வருஷங்கள்” மாற்றங்கள், ரசல் காலக்கணக்கை சரியானதாக நிலைநிறுத்துகிறது. 6000 வருஷங்கள் கிபி 1874ல் முடிவுற்றது, 1845 வருஷ இணைகள், 1260, 2520 வருஷ அதிகாரம், 2500 வருஷ யூபிலிகள் ஆகியவை சரியானதாக நிலைநிறுத்தப்படுகிறது. இந்த சமநிலைப்படுத்தும் “20 வருஷங்கள்” மாற்றங்களினால், பிரச்சினைக்குரிய கேள்விகளுக்கு தீர்வு காண்பிக்க முடிகிறது. ரசல் காலக்கணக்குக்கு எதிரான வரலாறு மற்றும் வேதாகம அடிப்படையிலான ஆட்சேபனைகள் அனைத்தும் அர்த்தமற்றதாகி விட்டது.

இந்த “20 வருஷங்கள்” திருத்தம் மேற்கொண்டதின் காரணமாக, 2520 மற்றும் 1260 வருஷ வடிவமைப்புகள் ஒரு புதிய வருஷத்தை விளக்க வரைபடத்தில் குறுக்கு வெட்டுவது கண்டுபிடிக்கப்பட்டுள்ளது. பத்து கோத்திரத்தாரின் அழிவு நடந்த முக்கிய வருஷமான கிமு 721.5ம் வருஷத்தை (அதாவது கிமு 722 ஐ) குறுக்கு வெட்டுகிறது. “ஆளுகை” என்பது 2520, 1260 வருஷ வடிவமைப்புகளின் கருப்பொருளாய் (THEME) இருப்பதால், இந்த வடிவமைப்பு குறுக்கு வெட்டு ஏதோ தற்செயலாய் நடந்ததாக எண்ண முடியாது.

## “20 வருஷ” திருத்தம் குறித்த ஆட்சேபனைகளுக்கு விளக்கங்கள்

இஸ்ரவேலர்கள் முழுவதுமாக பாபிலோனுக்குச் சிறைபிடிக்கப்பட்டு போனது கிமு 587/586 என்று குறிப்பதற்கு எதிரான ஆட்சேபனைகளில் பிரதானமாக சொல்லப்படுவது என்னவெனில், இப்படி “20 வருஷங்கள்” திருத்தம் செய்வதால், பாபிலோன் விழுகையைத் தொடர்ந்து கோரேஸ் ராஜா பாபிலோன் சாம்ராஜ்யத்தைக் கைப்பற்றியது வரைக்கும் இஸ்ரவேல் தேசம் முழுமையாக பாழாய்ப்போன காலப்பகுதி “50 வருஷங்கள்” மட்டுமே ஆகிறது. இது குறித்துச் சொல்லப்படும் காரணம், தானியேல் 9ம் அதிகார தீர்க்கதரிசனத்தை மேலோட்டமாகப் படித்தால், “பாழாய்ப்போகுதல்” அல்லது “எருசலேமின் முழுமையான அழிவு”க்கான மொத்த காலப்பகுதி 70 வருஷங்கள் என்று குறிக்கப்படுவது போல இருக்கும்.

தானி 9:1,2.

“கல்தேயருடைய ராஜ்யத்தின்மேல் ராஜாவாக்கப்பட்ட மேதிய குலத்தானாகிய அகாஸ்வேருவின் புத்திரனான தரியு ராஜ்யபாரம் பண்ணுகிற முதலாம் வருஷத்திலே, தானியேலாகிய நான் எருசலேமின் பாழ்க்கடிப்புகள் நிறைவேறித்தீர் எழுபது வருஷம் செல்லுமென்று கர்த்தர் எரேமியா தீர்க்கதரிசியோடே சொல்லிய வருஷங்களின் தொகையைப் புஸ்தகங்களால் அறிந்து கொண்டேன்”.

மேற்குறிப்பிட்ட தானியேல் புஸ்தக வசனங்களைப் பற்றி ஆராயும் முன்பாக, இந்த 70 வருஷங்கள் பற்றி எரேமியா என்ன உரைத்தார் என்பதையும், இதன் நிறைவேறுதலை எதனுடன் தொடர்புபடுத்த வேண்டும் என்பதை முதலில் பார்க்க வேண்டும். ஏனெனில், இந்த விஷயம் எரேமியாவிடமிருந்து பெற்றதாக தானியேல் உரைக்கின்றார். ஆகவே, தானியேல் சொல்லும் குறிப்புகளை வியாக்கியானம் செய்வதற்குரிய அளவுகோலாக எரேமியாவைத் தான் நாம் கவனத்தில் கொள்ள வேண்டும்.

எரேமியா 25:9-12.

“இதோ, நான் வடக்கேயிருக்கிற சகல வம்சங்களையும், என் ஊழியக்காரனாகிய நேபுகாத்நேச்சார் என்கிற பாபிலோன் ராஜாவையும் அழைத்தனுப்பி, அவர்களை இந்தத் தேசத்துக்கு விரோதமாகவும், இதின் குடிகளுக்கு விரோதமாகவும், சுற்றிலுமிருக்கிற இந்த எல்லா ஜாதிகளுக்கும் விரோதமாகவும் வரப்பண்ணி, அவைகளைச் சங்காரத்துக்கு ஒப்புக்கொடுத்து, அவைகளைப் பாழாகவும் இகழ்ச்சிக்குறியாகிய ஈசல் போடுதலாகவும், நித்திய வனாந்தரங்களாகவும் செய்வேன் என்று சேனைகளின் கர்த்தர் சொல்லுகிறார். மகிழ்ச்சியின் சத்தத்தையும், சந்தோஷத்தின் சத்தத்தையும், மணவாளனின் சத்தத்தையும், மணவாட்டியின் சத்தத்தையும், ஏந்திரத்தின் சத்தத்தையும், விளக்கின் வெளிச்சத்தையும் அவர்களிலிருந்து நீங்கப்பண்ணுவேன் என்று கர்த்தர் சொல்லுகிறார். இந்தத் தேசமெல்லாம் வனாந்தரமும் பாழுமாகும்; இந்த ஜாதிகளோ, எழுபது வருஷமாகப் பாபிலோன் ராஜாவைச் சேவிப்பார்கள். எழுபது வருஷம் நிறைவேறின பின்பு, நான் பாபிலோன் ராஜாவினிடத்திலும், அந்த ஜாதியினிடத்திலும் கல்தேயருடைய தேசத்தினிடத்திலும், அவர்களுடைய அக்கிரமத்தை விசாரித்து, அதை நித்திய பாழிடமாக்கி”.

எரேமியா “70 வருஷங்கள்” பற்றி என்ன சொல்கிறார் என்பதை நாம் ஆராயும் போது, இந்த 70 வருஷங்கள் என்பது யூதேயாவுக்கு மாத்திரம் அல்ல என்பதை நாம் பார்க்கிறோம். இது யூதேயாவைப் போன்று, அந்த பகுதியைச் சார்ந்த மற்ற எல்லா நாடுகளுக்கும் சார்ந்த விஷயமாய் உள்ளது. தேசம் பாழாய்ப்போகதல் என்பதற்கான அளவுகோல் என்ன என்ற கேள்வியைப் பொறுத்த வரையில், இந்த விஷயத்தை நாம் எந்த விதத்தில் கண்ணோக்குகிறோம் என்பது முக்கியமானதாகும். இந்த தேசமெல்லாம் வனாந்தரமும் பாழுமாகும் என்று சொல்லப்படும். இந்த 11ம் வசனத்தில், யூதேயாவைப் பற்றி மட்டுமல்லாமல் எல்லா நாடுகளுக்கும் உரிய விஷயமாக குறிக்கப்படுவதை நாம் பார்க்கிறோம். நமக்குத் தெரிந்த வரையில், அந்த பகுதியிலுள்ள எல்லா ஜாதிகளும் முழுமையாக பாபிலோனுக்கு சிறைபிடிக்கப்பட்டு போனார்கள் என்றும், பாலஸ்தீனா பகுதி முழுவதும் ஒரு மனுஷனும் குடியிராதபடி வெறுமையாக விடப்பட்டது என்று யாரும் சொல்வதில்லை! மற்ற ஜாதிகளில் பெரும்பாலானோரை அந்த பகுதியிலே நேபுகாத்நேச்சார் இருக்க விட்டு, அவன் வரி செலுத்தும் நிலையை ஏற்படுத்திச் சென்றான். இவ்விதம் அவன் அவர்களை தேசத்தில் இருக்க விடாமல் செய்திருந்தால், 11ம் வசனத்தில் குறிக்கப்பட்டிருப்பது போல அவர்கள் அவனை எப்படி சேவித்திருப்பார்கள்? இந்த நாடுகள் அனைத்தும் பாபிலோனின் முழுக்கட்டுப்பாட்டுக்குள் கொண்டு வரப்பட்டு அவனுக்கு கப்பம் கட்டவேண்டியிருந்தது.

இஸ்ரவேலர்களின் முரட்டாட்டமான நடத்தையின் காரணமாகவே, அவர்கள் முழுவதுமாக தேசத்தை விட்டு அகற்றப்பட்டார்கள். நேபுகாத்நேச்சாருக்கு விரோதமாக கலகம் செய்ய வேண்டாம் என இஸ்ரவேலர்கள் எரேமியாவினால் எச்சரிக்கப்பட்டும், அவர்கள் செவி சாய்க்கவில்லை. பாபிலோனின் அடக்குமுறையை ஏற்றுக் கொண்டு, பாபிலோனியரை சேவிக்க எரேமியா அறிவுறுத்தினார். இஸ்ரவேல் தேசத்தை விட்டு அகற்றப்பட்டதற்கான ஒரே காரணம், அவர்கள் நேபுகாத்நேச்சாருக்கு விரோதமாக கலகம் பண்ணியது தான்.

மற்ற ஜாதிகளில் பெரும்பாலானோர் தங்கள் சொந்த தேசங்களிலேயே தங்கியிருந்தனர். ஆனால், நாம் அந்த வசனத்தில் பார்த்தபடியே, அந்த தேசங்கள் எல்லாம் பாழாய்ப் போனது என்ற அளவிலேயே கருதப்பட்டன. ஏனெனில், அவர்களுடைய தேசிய அந்தஸ்து முடிவுக்கு வந்து, பாபிலோனின் கட்டுப்பாட்டுக்குள் வந்து விட்டார்கள். நாம் முன்பு கூறியவிதமாக, இந்த தீர்க்கதரிசனத்தின் 8ம் வசனத்தில், எரேமியா சொல்லிய அந்த காலக்கட்டத்தில் ஏற்கனவே யூதேயா நகரமும் பாழாய்ப் போயிருந்தது என்று தேவனால் கருதப்பட்டது என்று வாசிக்கிறோம். ஆகவே, “தேசம் பாழாய்ப்போவது” குறித்த விஷயத்தின் உண்மையான பொருள், யூதேயாவும், நகரமும் எகிப்திடம் தங்கள் தேசிய அந்தஸ்தை இழந்ததிலிருந்து ஆரம்பித்தது என்பதே !

தேசம் முழுமையாக அழிக்கப்பட்ட சமயத்திலிருந்து தான் தேசம் பாழாய்ப் போகத் தொடங்கியது என்று பொருள் கொள்ளத் தேவையில்லை. இதைத் தான் வேதாகமம் உறுதிப்படுத்துகிறது. இதே அளவுகோல் தான், மற்ற ஜாதிகளுக்கும் பொருந்தும். அவர்களுடைய தேசங்கள் எல்லாம் பாழாய்ப் போனதாக கருதுவதற்குரிய காரணம், அவர்கள் தேசிய அந்தஸ்தை இழந்தவர்களாய் பாபிலோனுக்கு கப்பம் கட்டி வந்தனர் என்பது விளங்குகிறது.

நகரமும் ஆலயமும் முழுமையாக அழிக்கப்படுவதற்கு முன்பாகவே 70 வருஷ "பாழாய்ப்போகுதல்" நிலை ஏற்கனவே நடைமுறைக்கு வந்துவிட்டது என்பதை எரேமியா 29ம் அதிகாரம் நிரூபிக்கிறது.

எரேமியா இந்த தீர்க்கதரிசனத்தை உரைத்த சமயத்தில் தான், நிறைய ஜனங்களை நேபுகாத்நேச்சார் பாபிலோனுக்கு சிறைபிடித்துச் சென்றான். இந்த தீர்க்கதரிசனத்திற்கான காலக்கட்டம் இதுவே. இந்த சமயத்தில் தான், யோயாக்கீன் என்ற மறுபெயர் கொண்ட கோனியா பாபிலோனுக்கு சிறைப்பிடிக்கப்பட்டுச் சென்றான். (எரே 22:24-30)

எகொனியா என்றும், யோயாக்கீன் என்றும் அழைக்கப்பட்ட இந்த மனுஷன், தன் தகப்பனாகிய யோயாக்கீமை தொடர்ந்து கிமு 598ல் சிங்காசனத்தில் அமர்ந்தான். அவனுடைய ஆட்சியில், கிமு 597ம் வருஷத் துவக்கத்தில், நேபுகாத்நேச்சார் எருசலேமைக் கைப்பற்றினான். யோயாக்கீனையும் பல முக்கியமானவர்களையும் பாபிலோனுக்கு சிறைப்பிடித்துச் சென்றான். (2ராஜா 24:8-17; 2நாளா 30:9,10) (விக்ளிப் விளக்கவுரை).

@@@@@@@@@@@@@@@@@@@@

## சாம்ராஜ்யமாக உருவெடுக்கும் 7 வருஷங்கள்

கிமு 607ம் வருஷம் பாபிலோனிய படையெடுப்பின் துவக்கம் என்பதும் இது எருசலேம் முற்றிலுமாக அழிக்கப்பட்ட வருஷம் இல்லை என்பதும் உண்மையில் புதிய கருத்து அல்ல! இ.பி.எலியட் (E.B.ELIOT) என்ற காலக்கணக்கீட்டாளர் இந்த வருஷத்தை (கிமு 607ம் வருஷம் படையெடுப்பின் துவக்கம்) கிபி 1846ம் வருஷத்திலேயே கணித்திருந்தார். அவருடைய கணிப்பின்படி, 2520 வருஷங்களின் முடிவு கிபி 1914ம் வருஷத்தை நோக்கியிருந்தது. பார்பர் (BARBOUR) தம்முடைய காலக்கணக்கு முழுமையையும் எலியட் அவர்களிடமிருந்தே பெற்றிருந்தார். பாபிலோனிய படையெடுப்பின் ஆரம்ப வருஷமாகிய கிமு 607ம் வருஷத்தை பார்பர் அவர்கள் மாற்றி அமைத்தார். அந்த வருஷத்தை எருசலேம் முற்றிலுமாக அழிக்கப்பட்ட சம்பவம் நடந்த வருஷமாக மாற்றினார். மேலும், பாபிலோனுக்கு சிறைபிடிக்கப்பட்டுப் போன வருஷத்தையும் கிமு 606 என்று மாற்றி அமைத்தார். உண்மையில் சரியான வருஷமாகிய கிமு 607க்கு பதிலாக கிமு 606 என்று பார்பர் மாற்றி அமைத்தார். இதற்கு காரணம், கிமு 1ம் வருஷத்திற்கும், கிபி 1ம் வருஷத்திற்கும் இடையே உள்ள பிரிக்கும் புள்ளியைக் குறித்த தவறான புரிதலால் பார்பர் அவர்கள் கிமு 606ம் வருஷம் என தவறாக கணித்தார்.

இது குறித்து மற்ற வேத ஆராய்ச்சியாளர்கள் கூறிய கருத்துக்களை பின்வருமாறு பார்க்கலாம் :

“நேபுகாத்நேச்சார் ராஜாவாக அரியாசனம் ஏறி, யூதேயாவை படையெடுத்த வருஷமாகிய கிமு 606லிருந்து கணக்கிட்டால் முடிவு கிபி 1914ம் வருஷத்தை அடைகிறது. அதாவது, ஆயிர வருஷ அரசாட்சி துவங்கும் வருஷத்திலிருந்து, சுமாராக ஒரு ½ நூற்றாண்டு அதாவது ஒரு யூபிலி சுழற்சிக்குப் பிறகு வருவதாக கிபி 1914ம் வருஷம் அமைகிறது”. (ELLIOT.E.B. “HORAE APOCALYPTICAE”, Second Edition, 1846).

பிற்காலத்திய எழுத்தாளர் ஹென்றி கிரட்டன் (HENRY GRATTAN) இதே வருஷத்தை ஊர்ஜிதப்படுத்துகிறார் :

“யோயாக்கீமின் 3ம் வருஷத்தில் தானியேல் கொண்டுபோகப்பட்ட வருஷம் கிமு 606ம் வருஷமாக இருக்குமா? அல்லது, அதைத் தொடர்ந்த அடுத்த வருஷத்தில் நேபுகாத்நேச்சாரின் கட்டுப்பாட்டுக்குள் முதன் முதலாக யூதேயா கொண்டுவரப்பட்ட வருஷமாக கிமு 605 இருக்குமா? அல்லது, 7 வருஷங்களுக்குப் பிறகு நேபுகாத்நேச்சார் தன்னுடைய 8ம் வருஷத்தில் யூதா மற்றும் எருசலேமின்



மீது இரண்டாம் முறையாகப் படையெடுத்து, யோயாக்கீனை சிறைப்பிடித்து, அவனுடைய பொக்கிஷங்களையும் ராஜ்யத்தின் முக்கியஸ்தர்களையும் பாபிலோனுக்குக் கொண்டு சென்ற வருஷமாக கிமு 598 இருக்குமா ? அல்லது, இன்னும் 11 வருஷங்களுக்குப் பிறகு, யோயாக்கீனின் சித்தப்பா சிதேக்கியா, பாபிலோனின் பிரதிநிதியாக யூதாவின் சிங்காசனத்தில் அமர்த்தப்பட்டு, பிறகு தனது எஜமானனாகிய நேபுகாத்நேச்சாருக்கு விரோதமாக எழும்பியதால், நேபுகாத்நேச்சாரின் 19ம் வருஷத்தில் எருசலேம் முற்றுகையிடப்பட்டு கைப்பற்றப்பட்டது கிமு 587ம் வருஷத்தில் இருக்குமோ ?” (Guinne S, Henry Grattan, “Light For The Last Days”, Chapter 1 (originally 1888, 1917 Edition).

கிமு 606-605: நேபுகாத்நேச்சாரின் 1ம் வருஷத்தில் யோயாக்கீமின் ஆட்சி கவிழ்ப்பு.  
 கிமு 598 : நேபுகாத்நேச்சாரின் 8ம் வருஷத்தில் யோயாக்கீனின் ஆட்சி கவிழ்ப்பு.  
 கிமு 587 : நேபுகாத்நேச்சாரின் 19ம் வருஷத்தில், எருசலேம் நகரமும் ஆலயமும் இறுதியாக அழிக்கப்பட்டு, சிதேக்கியாவின் ஆட்சி கவிழ்ப்பு.

(“Light For The Last Days”, Chapter 3, originally 1888, 1917 Edition).

நேபுகாத்நேச்சாரின் முதல் 19 அல்லது 20 வருஷங்கள், பாபிலோன் இராஜ்யத்தினால் யூதேயாவின் விழுமுகையும், பாபிலோன் சிறையிருப்பு நிகழ்ந்த பிரதான வருஷங்களாய் சாட்சியிடுகின்றன. இதற்கு முன் நடந்தவைகள் எல்லாம் ஆயத்தப்பூர்வமாய் இருந்தன. அசரியா ஆக்கிரமிப்பார்களால் பத்து கோத்திரங்கள் விழுந்ததும், மனாசேயின் குறைந்த கால சிறையிருப்பும் கூட யூத ராஜ்யத்தை அசைக்கவில்லை. அதாவது, தாவீதின் தனித்துவமான ராஜரீக உரிமைக்கு குந்தகம் ஏற்படவில்லை. கிரகணத்தின் நிழல் சந்திரனின் மீது உண்மையில் விழுந்தாலும், அது இருள் படர்ந்த நிழலை உருவாக்கவில்லை. இந்த காலப்பகுதியில் பாபிலோனின் ஆதிக்கம் படிப்படியாக வளர்ச்சி பெற்றது. ஆனால், நேபுகாத்நேச்சார் ஆட்சியில் அமர்ந்த 1ம் வருஷத்தில், யூதாவின் மேல் அவன் தொடுத்த முதல் படையெடுப்பு தான் உச்சக்கட்டத்தை அடைந்தது. அவனுடைய 8ம் வருஷத்தில் தாவீதின் சிங்காசனம் விழுந்து, யூதாவின் தேசீய தனித்துவ நிலைப்பாடு மறைந்தது. இந்த காலப்பகுதி கிமு 605லிருந்து கிமு 587 வரை நீடித்தது. இதில் மிக முக்கியமான குழப்பம், நேபுகாத்நேச்சாரின் 8ம் வருஷத்தில் (கிமு 598ல்) நடந்த யோயாக்கீன் விழுமை ஆகும். (Light For The Last Days, Chapter 15 originally 1888, 1917 Edition).

ஹென்றி பின்ஸ் கிளிண்டன் (Henry Fynes Clinton) என்ற மதிப்புமிகு ஆசிரியர் கீழ்க்கண்டவாறு எழுதுகிறார் :

யோயாக்கீமின் 4ம் வருஷம்:கிமு 606ம் வருஷம் முதல் ஆரம்பமாகிறது. யோயாக்கீமின் 3ம் வருஷத்தில் தானியேல் பாபிலோனுக்கு சிறைபிடிக்கப்பட்டு சென்றார். (தானி 1:1) ஆகவே, நேபுகாத்நேச்சாரின் படையெடுப்பு யோயாக்கீமின் 3ம் வருஷ இறுதியிலிருந்து 4ம் வருஷ ஆரம்பத்தில் கி.மு. 606 கோடையில் நடைபெற்றது என்று அனுமானிக்கலாம். யோயாக்கீமின் 4ம் வருஷத்தில் பாருக் பஸ்தக சுருளை எழுதினார். (எரே 36:1,2)

(The Scripture and Gospel Chronology -Appendices (Published 1824 -1853) by Henry Fynes Clinton)

சகோ. ரசல் தாம் குறித்த வருஷத்தை பார்பரிடமிருந்து பெற்றுள்ளார். இதையே யூதேயாவின் முழுமையான அழிவு நடந்த வருஷமாக இரண்டாம் வால்யூமில் கிமு 606ம் வருஷம் குறிக்கப்படுகிறது. உண்மையான வருஷமாகிய கிமு 607க்கு பதிலாக கிமு 606ம் வருஷத்தை பார்பர் குறித்ததற்கு காரணம், கிமு-கிபிக்கு இடையிலான பூஜ்ய புள்ளிக்கு (ZERO POINT) பதிலாக, பூஜ்ய வருஷம் (ZERO YEAR) என்று தவறுதலாக ஒரு வருஷத்தை கணக்கில் பார்பர் சேர்த்துக் கொண்டார்.

தேசம் முழுமையாக பாழாய்ப்போகும் காலம் 70 வருஷங்கள் என்று பார்பர் தவறுதலாக நினைத்திருந்தார். நேபுகாத்நேச்சாரின் முதல் படையெடுப்பிலிருந்து ஆரம்பமான தொடர் பாழ்க்கடிப்புகளின் கூட்டுத்தொகை தான் 70 வருஷங்கள் என்று பார்பருக்கு முன் வாழ்ந்த ஆசிரியர்களும், அவர் காலத்தில் வாழ்ந்தவர்களும் நினைத்திருந்தனர். இதைப் பற்றிய ஆழ்ந்த ஆராய்ச்சிக்குப் பின், இந்த 70 வருஷங்கள் அடங்கிய காலப்பகுதி நேபுகாத்நேச்சாரின் முதல் படையெடுப்பிலிருந்து துவங்கி, தொடர்ச்சியான பாழ்க்கடிப்புகளை உள்ளடக்கியது என்பதை ஏற்றுக்கொள்ளுகிறோம்.

பார்பர் பிரசுரித்த ஹெரால்ட் ஆப் தி மார்னிங் (Herald of the Morning) இதழில் எழுதப்பெற்றுள்ள வரலாற்று பதிவு மூலம், யூதேயாவின் முழுமையான பாழ்க்கடிப்பு வருஷத்தை கிமு 587லிருந்து கிமு 606க்கு மாற்றியதில் பார்பரின் பங்கு தெளிவாகத் தெரிகிறது. 75HM41.

“சிதேக்கியாவின் 11ம் வருஷ இறுதியில் நடந்த எருசலேமின் சிறையிருப்பைத் தொடர்ந்து (எரே 1:3) யூத ராஜாக்களின் காலக்கணக்கு வருஷங்கள் முடிவடைந்தன. இந்த அறிக்கை உண்மையாகவும் தெளிவாகவும் உள்ளது. எரேமியாவின் தீர்க்கதரிசனம் நிறைவேறும் விதமாக, தேவனுடைய ஆலயம் எரிக்கப்பட்டு, எருசலேமின் மதில்கள் இடிக்கப்பட்டு, பட்டயத்துக்கு தப்பினவர்கள் பாபிலோனுக்கு சிறைபிடிக்கப்பட்டுப் போனார்கள். (2நாளா 36:21)

இதற்கு அடுத்த வசனத்தில், இந்த சம்பவம், மற்றும் அது நடந்த வருஷம் (கோரேசின் 1ம் வருஷம்), 70 வருஷங்களின் முடிவைத் தெரிவிக்கின்றது. இந்த உறுதியான வசனங்கள் இருந்தாலும், எருசலேமின் சிறையிருப்பு 18 வருஷங்களுக்கு முன்னதாக நடந்துள்ளது என்று வலியுறுத்துகின்றனர். யூத ராஜாக்களின் வரிசை வழியாக பாபிலோன் சிறையிருப்பு வரைக்கும் காலக்கணக்கு கணிக்கப்படுகிறது. இந்த சம்பவங்கள் சிதேக்கியா ஆட்சியின் இறுதிக்கும் கோரேசின் 1ம் வருஷத்திற்கும் இடையே நடைபெறுவதாய் உள்ளன. இதைத் தான், எரேமியாவினால் தீர்க்கதரிசனம் உரைக்கப்பட்ட “70 வருஷங்கள்” நிறைவேறியதாக கர்த்தர் கூறுகிறார். இருப்பினும், இதை சிலர் ஏற்றுக்கொள்ளாமல், 70 வருஷங்களின் துவக்கத்தையும் முடிவையும் வேறு வருஷத்தில் குறிக்கின்றனர். எரேமியாவின் புஸ்தகத்தில், 70 வருஷங்கள் பற்றிய தீர்க்கதரிசனம் ஒன்று உள்ளது. (எரே 25:11) ஆனால், இது சில சமயங்களில், எரிச்சலின் காலத்தை வெளிப்படுத்தும் விதமாக, “சிறையிருப்பு”, “தேசம் பாழாய்ப்போகுதல்” என்று பலவாறு குறிக்கப்படுகின்றன. சிலர், எரேமியாவினால் முன்னுரைக்கப்பட்ட “70வருஷங்கள்” காலப்பகுதி, ஒன்றுக்கு மேலான காலப் பகுதிகளைக் குறிக்கிறது என்று அனுமானிக்கின்றனர். இந்த காலப்பகுதி வேதாகமத்தில் பல சந்தர்ப்பங்களில் குறிக்கப்படும் விதத்தை மனதில் கொண்டு, சிலர் வெவ்வேறு வருஷங்களைக் குறிப்பதாக அனுமானிக்கின்றனர். ஆனால், எத்தனை நூறு “70 வருஷங்கள்” இருந்தாலும், சிதேக்கியாவின் 11ம் வருஷத்திற்கும், கோரேசின் 1ம் வருஷத்திற்கும் இடையே உள்ள காலம் தான், “தேசம் தன்னுடைய ஓய்வு வருஷங்களை இரம்மியமாய் அனுபவிக்கும்” என்பதில் தான், தேசம் 70 வருஷங்கள் பாழாய்ப் போகும் என்பதின் நிறைவேறுதலாக உள்ளது. ஆகவே, சிதேக்கியா ஆட்சியின் 11ம் வருஷ இறுதியிலிருந்து கோரேசின் முதலாம் வருஷம் வரைக்கு முள்ள காலப்பகுதி “70 வருஷங்கள்” ஆகும்.

பார்பர், 1875 ஆகஸ்டு, (HERALD OF THE MORNING).

நாம் மேலே பார்த்தவிதமாக, பார்பரைத் தவிர, மற்றும் பல ஆசிரியர்கள் இந்த வருஷத்தை (70 வருஷ துவக்கத்தை) கிமு 606 என்று குறிக்கின்றனர். அதிலும் ஒருவர், இந்த வருஷத்திற்கு 2520 வருஷங்கள் கிபி 1914ம் வருஷத்தை அடைகிறதை கவனத்தில் இருத்தியிருக்கிறார்கள். உண்மையான வருஷம் கிமு 607 ஆகும்.

நேபுகாத்நேச்சார் தன் தந்தையுடன் முதல் முறையாக இரட்டை அதிகாரம் பெற்றது உண்மையில் கிமு 607ம் வருஷம் ஆகும்.

(பிரிட்டானிகா என்சைக்ளோபீடியா, 15ம் பதிப்பு, வால்யூம் 8, 575ம் பக்கம்)

“கிரீடமணிந்த இளவரசனாக கிமு 607/606ல் அசீரியாவின் வடக்குப் பகுதியிலுள்ள மலைப்பிரதேசங்களில் தன்னுடைய தந்தையின் ஒரு படையை நிர்வகிக்கும் அதிகாரம் உடையவனாய் நேபுகாத்நேச்சார் இருந்தான். இதன் பிறகு நெபொபொலாசர் பாபிலோனுக்கு திரும்பியவுடன், நேபுகாத்நேச்சார் தனிப்பட்ட முறையில் படையை செலுத்தும் நடவடிக்கைகளை மேற்கொண்டான். கிமு 606/605ல் எகிப்திடம் பாபிலோன் பின்வாங்கியதற்குப் பிறகு, தன் தந்தையின் ஸ்தானத்தில் அவன் பிரதான படைத்தலைவனாக பொறுப்பேற்று, தன் நிர்வாகத் திறமையினால் கர்கமீஷ் மற்றும் ஆமாத்தில் எகிப்திய படையை சின்னாபின்னமாக்கினான். இவ்விதமாக, சிரியா முழுமையையும் தன் கட்டுப்பாட்டுக்குள் கொண்டு வந்தான்”. என்று பிரிட்டானிகா என்சைக்ளோபீடியா சொல்கிறது.

இப்படியாக, நேபுகாத்நேச்சார் மற்றும் அவன் தந்தையின் தலைமையின் கீழ், பாபிலோன் கிமு 607ல் தன் படையெடுப்பை துவக்கியது. தன் தந்தை நோயுற்று பாபிலோன் திரும்பியவுடன் படையின் தலைமையை தான் ஏற்று, எகிப்துக்கு எதிராக படையெடுத்து கிமு 607/606ல் ஒரு தடவை பின்வாங்கினான். இது கர்கமீஷ் யுத்தம் அல்ல! கர்கமீஷ் யுத்தம் கிமு 605ல் நடந்தது. இதற்கு முன்னால் நடந்த யுத்தத்தில் எகிப்து பாபிலோனை தோற்கடித்தது.

எகிப்திடம் தோல்வியடைந்த நேபுகாத்நேச்சாரின் முதல் யுத்தத்தில் யூதேயாவின் நேரிடையான பங்கு கண்டிப்பாக இருந்திருக்குமென்று நம்புகிறோம். ஏனெனில் அந்த காலக்கட்டத்தில், எகிப்தின் கட்டுப்பாட்டுக்குள் இருந்த நாடாக இருந்தது. ஆனால் அதற்கான நேரிடையான சாட்சியம் ஏதும் நமக்கு இல்லை. இது பிரிட்டானிகா என்சைக்ளோபீடியாவில் குறிப்பிட்டுள்ள முந்தைய யுத்தத்தைக் குறிப்பிடுவதாக இருந்தால், நேபுகாத்நேச்சார் யோயாக்கீமின் 3ம் வருஷத்தில் எருசலேமுக்கு உண்மையில் வந்திருக்க வேண்டும். இந்த வருஷத்தை தானியேல் குறிப்பிடுகிறார். சிலர் இது 4ம் வருஷத்தில் நடந்திருக்குமென்று கூறுகின்றனர். இது பற்றிய விளக்கத்தை பிறகு பார்க்கலாம்.

தானி 1:1.

“யூதாவின் ராஜாவாகிய யோயாக்கீம் அரசாண்ட மூன்றாம் வருஷத்திலே பாபிலோனின் ராஜாவாகிய நேபுகாத்நேச்சார் எருசலேமுக்கு வந்து, அதை முற்றுகை போட்டான்”.

இப்படியாக, நேபுகாத்நேச்சார் எருசலேமுக்கு நேரிடையாக வந்த வருஷம் கிமு 606 அல்லது 605ம் வருஷமாக இருக்கலாம் என்று பார்க்கிறோம். இந்த காலக்கட்டத்தில், யூதேயா குறைந்த பட்சம் (சிறிதளவு) தோல்வியை சந்தித்திருக்கும்.

அப்பொழுது ஆலய பணிமுட்டுக்களில் ஒரு பகுதியுடன் சில ஜனங்களும் நேபுகாத்நேச்சாரிடம் சரணடைந்திருப்பார்கள். இந்த தருணத்தில் நேபுகாத்நேச்சாருடன் ஒரு உடன்பாடு ஏற்பட்டு, யோயாக்கீம் சிங்காசனத்தையும் அதிகாரத்தையும் தக்க வைத்துக் கொண்டு, வரி செலுத்தும் நிலைக்கு யூதேயா தள்ளப்பட்டிருக்கும்.

மேலும் ஒரு சூழ்நிலை இருந்திருக்க வாய்ப்புண்டு. யூதேயாவை தன் கட்டுப்பாட்டுக்குள் வைத்திருந்த எகிப்தை நேபுகாத்நேச்சார் தாக்கிக் கொண்டிருக்கும் காரணத்தினால், நம்பிக்கையற்ற சூழ்நிலை நிலவும் இச்சமயத்தில் நேபுகாத்நேச்சாரிடம் சரணடைந்து, அவனுடன் உடன்படிக்கை மேற்கொள்ளும் முடிவுக்கு யோயாக்கீம் வந்திருக்கலாம். இதன் விளைவாக எகிப்தின் பிடியிலிருந்து யூதேயா விடுதலை பெற்று, எகிப்துக்கு வரி கட்டாமலிருக்கும் நிலைமையை யோயாக்கீம் எதிர்பார்த்திருக்கலாம். இதற்கு முந்தைய தாக்குதலில் நேபுகாத்நேச்சார் எகிப்திடம் தோல்வி அடைந்ததைப் பற்றிய குறிப்புகள் விவரமாக வரலாற்றில் பதிவு செய்யப்படவில்லை. ஆனால், பிரிட்டானிகா என்சைக்ளோபீடியா இதைக் குறித்துச் சுட்டிகாட்டுகிறது.

### 1845 & 2520 வருஷ இணை சம்பவங்கள் அட்டவணை

நிகழ்ந்த சம்பவங்களின் வரிசைக்கிரமத்திற்கு ஆதரவாக 608ம் பக்கத்தில் மூன்று இணைகள் அட்டவணை கொடுக்கப்பட்டுள்ளது. இந்த அட்டவணையில், பாபிலோன் காலத்தில் நடந்த சம்பவங்கள், கிறிஸ்துவின் காலத்தில் நடந்த சம்பவங்கள், யுகத்தின் முடிவில் அறுவடை காலத்தில் நடக்கும் சம்பவங்கள் ஆகியவற்றின் இடையிலான தொடர்புகளைப் பார்க்கலாம். உதாரணமாக, நேபுகாத்நேச்சார் எகிப்திற்கும், அதன் வரி செலுத்தும் நாடாகிய இஸ்ரவேலுக்கும் விரோதமாக கிமு 607ல் படையெடுத்து வந்ததையும், பிறகு ஒரு வருஷம் பின்வாங்கிப் போனதையும் நாம் நோக்கும் போது, இச்சம்பவங்களுக்கு இணையாக, தீத்து ராயனின் படை கிபி 69ல் எருசலேமுக்கு விரோதமாக வந்ததையும், பிறகு ஒரு வருஷம் பின்வாங்கியதையும், கிபி 70ல் எருசலேம் நகரத்தை அழித்ததையும் பார்க்கலாம்.

அதைப் போன்றே, கிபி 1914ல் முதலாம் உலகப் போர் துவங்கியதையும், போரினால் பெரிதான அழிவு கிபி 1915ம் வருஷம் வரையில் நடைபெறாததையும் வரலாற்று ஆசிரியர்கள் சொல்கின்றனர். கிபி 1915ல் தான் பழைய உலக ஒழுங்குகளின் ஆதரவாளர் பெரும்பான்மையோர் யுத்தங்களில் கொல்லப்பட்டு, போர் உக்கிரமாக நடக்க ஆரம்பித்தது.

இணைகள் அட்டவணையில் இடது பக்கத்தில் 10 கோத்திரங்களும் 2 கோத்திரங்களும் தங்களின் தேசிய அந்தஸ்தை இழந்த காலப்பகுதி குறிக்கப்பட்டுள்ளது. இது அசீரிய மற்றும் பாபிலோனின் காலப்பகுதியில் நடந்தது. அட்டவணையின் நடுப்பகுதியில் ரோம சாம்ராஜ்யம், கலிலேயா மற்றும் எருசலேமில் அதிபதிகளை முதலில் நியமித்ததிலிருந்து, இஸ்ரவேலை முழுவதுமாக கிபி 70-73ல் இறுதியாக அழித்தது வரையிலான காலப்பகுதி குறிக்கப்பட்டுள்ளது.

அட்டவணையின் வலது பக்கத்தில், போப்பதிகாரம் முதன் முதலில் தன்னுடைய சிவில் அதிகாரத்தின் கட்டுப்பாட்டை இழந்ததிலிருந்து, முதலாம் உலக யுத்தத்தில் கிபி 1914ம் வருஷத்திற்குப் பிறகு, போப்பாதிக்கத்துடன் நெருங்கிய தொடர்பு கொண்டிருந்த ராஜாக்கள் அழிக்கப்பட்ட காலப்பகுதி குறிக்கப்பட்டுள்ளது. போப்பதிகாரம் விழுந்தவுடன், உண்மைச் சபையும் இஸ்ரவேலும் திரும்ப வருவார்கள்.

இந்த அட்டவணை முழுவதுமாக நோக்கும் பொழுது, மூன்றுவிதமான சம்பவங்கள் ஒன்றுக்கொன்று இணையாக இருக்கின்றன. முதல் இணையானது, வரலாற்றில் 10 கோத்திரங்கள் தங்கள் அதிகாரத்தை இழந்ததிலிருந்து இஸ்ரவேல் மறுபடியும் கிபி 1917-18ல் திரும்ப பழைய நிலைக்கு திரும்பியது. 1845 வருஷ இணையும், 2520 வருஷ இணையும் இந்த அட்டவணையில் குறிக்கப்பட்டிருப்பதைக் காணலாம்.

**ரோமாபுரி மற்றும் புனித ரோம சாம்ராஜ்ய  
அதிகாரம் விளங்கிய 1845 வருஷங்கள்**

↓ சம்பவங்களுக்கு இடையில் 1845 வருஷங்கள் ↓

காலம்	பாபிலோன் + மாம்சீக இஸ்ரவேலர்	காலம்	ரோம சாம்ராஜ்யம் + மாம்சீக இஸ்ரவேலர்	காலம்	சிலில் அதிகாரம் + பேர் கிறிஸ்தவர்
கிமு 721..25 அல்லது அக்டோபர் கிமு 722	பத்து கோத்திரங்களின் சிலில் அதிகாரம் விழுகை	கிமு 46..25	இஸ்ரவேல் சிலில் அதிகாரம் இழப்பு; ஜூலியஸ் சீசர் உலக சர்வாதிகாரியாக பிரகடனம்: கலிலேயாவின் அதிபதியாக ஏரோது நியமனம்; எருசலேமின் அதிபதியாக பாசிலஸ் நியமனம்.	கிபி 1798.75	போப்பாதிக்கம் சிலில் அதிகாரத்தை இழந்தது.
கிமு 691..25	ஆலயம் கத்திகரிப்பு 2நாளா 33:15;	கிமு 16..25	ஆலயம் கத்திகரிப்பு	கிபி 1828.75	ஆலயம் கத்திகரிப்பு
கிமு 642.75 2ராஜா 21; 10-15.	"ஒருவன் ஒரு தாலத்தைத் துடைத்துப் பின்பு அதைக் கவிழ்த்து வைக்கிறது போல எருசலேமைத் துடைத்து விடுவேன்"	கிபி 32..25	எருசலேமே, எருசலேமே, இதோ, உங்கள் விடு உங்களுக்குப் பாழாக்கி விடப்படும்.	1877.25	ஆவிக்குரிய எருசலேமுக்கு ஐயோ: "உங்கள் விடு பாழாக்கி விடப்படுகிறது"
கிமு 609.75 அல்லது கிமு 610	பாபிலோன் சாம்ராஜ்யம் துவக்கம்; பாலஸ்தீனா மீது ஆக்கிரமிப்பு; 2நாளா 34:1.	கிமு 65.25 அல்லது கிமு 66	யூத புரட்சி ஆரம்பம்; ரோம சாம்ராஜ்யத்துடன் போர் துவக்கம்.	கிபி 1910.25 அல்லது கிபி1911	யுத்த முஸ்லீப ஆரம்பம்; அககர் சம்பவம் ஜாதிகளை பயமுறுத்தியது.
	நேபுகாத்நேச்சார் ஐபிராத்தை தாண்டி, யூதேயாவை கட்டுப்பாட்டுக்குள் வைத்திருந்த எகிப்தின் மீது தாக்குதல் நடத்தினான்; முதல் யுத்தத்தில் எகிப்து ஜெயித்ததால், ஒரு வருஷம் வரை பாபிலோன் பின்வாங்கியது.	கிமு 68.75 அல்லது கிமு 69	எருசலேம் மீதான முற்றுகை தற்காலிகமாக விலக்கப்பட்டது; இது அடுத்த வருஷ வசந்த காலம் வரை நீட்டிப்பு.		புறஜாதிகள் காலம் முடிவு பெற்றது; அடுத்த வருஷம் வரை பழைய ஒழுங்கு முறைமைகள் தற்காலிகமாக நீடித்தது; முதல் உலகப் போர் துவக்கம்.
கிமு 605.25 அல்லது கிமு 606	இந்த வருஷத்தில் ஆரம்பமாகி, அடுத்த வருஷம் வரை பாபிலோனும் எகிப்தும் போரிட்டு, எகிப்து தோல்வி அடைந்தது; எருசலேமும் யூதேயாவும் கைப்பற்றப்பட்டாலும் பாபிலோனின் அடிமை நாடாக நீடிக்க அனுமதி.	கிமு 69.75 அல்லது கிமு70	நகரம் ஊடுருவப்பட்டு, ஆலயம் அழிக்கப்பட்டது; சில பேரைத் தவிர இஸ்ரவேல் சிதறடிக்கப்பட்டது.	கிமு 1914.75 அல்லது கிமு 1915	ஐரோப்பா முழுவதும் அனைத்து நாடுகளும் ஈடுபடுமளவிற்கு யுத்தம் மோச நிலை அடைந்தது; பழைய ஒழுங்கு முறைமைகள் இந்த வருஷத்தில் தான் பெருமளவில் அழிவை சந்தித்தன.
கிமு 602.75 அல்லது கிமு 603	பாலஸ்தீனாவில் நேபுகாத்நேச்சார் வெற்றி: எல்லா ராஜாக்களும் பாபிலோனின் கட்டுப்பாட்டுக்குள் வந்தனர்.	கிமு 72.25 அல்லது கிமு 73	மசாடாவில் இஸ்ரவேல் முழுவதுமாக தோல்வி அடைந்தது; ரோம சாம்ராஜ்யம் வெற்றி பெற்றது.	கிமு 1917.25 அல்லது கிமு 1918	முதலாம் உலகப்போர் பெரும் அழிவுடன் முடிந்தது; ராஜாக்கள் தோற்கடிக்கப்பட்டனர்; பால்.; போர் அறிக்கை பிரகடனம்.

7

40

பாலஸ்தீனா மீது புறஜாதிகளின் ஆளுகை காலம் - 2520 வருஷங்கள்

## இரண்டு 70 வருஷ தண்டனை காலங்கள் 50 வருஷ யூபிலி

7x70 ஓய்வு வருஷங்கள் பற்றி ஆராய்வதற்கு முன்னர், யூபிலி சுழற்சி ஒவ்வொன்றும் 50 வருஷங்கள் என்பதை நாம் முதலில் உறுதிப்படுத்த வேண்டும். இரண்டாம் வால்யூமில் குறிப்பிட்டுள்ளது போல் ஒரு யூபிலி சுழற்சி “50 வருஷங்கள்” என்பது சரியல்ல என்றும், “49 வருஷங்கள்” தான் சரியானது என்றும் சிலர் கூறுகின்றனர். காலக்கணக்கு பற்றிய விவாதத்தில் இந்த கேள்வி மிக முக்கியமானதொன்றாகும். நாம் 50 வருஷ யூபிலி தான் சரியானதென்று கூறுகிறோம். ஏனெனில் இது இரண்டாம் வால்யூம் காலக்கணக்குக்கு ஒத்து வருகிறது என்பதும், அத்துடன், 2500 வருஷ சுழற்சிகளான “சக்கரங்களுக்குள் சக்கரங்கள் காலக்கணக்கு” 50 வருஷ யூபிலிகளுக்கு ஒத்து வருகின்றது. 49 வருஷ யூபிலி சுழற்சிக்கு 2500 வருஷ வடிவமைப்பு ஒத்து வருவதில்லை.

49 வருஷ யூபிலியை குறிக்கும் விதத்தில் வேதாகமத்தில் சில சாட்சியங்கள் இருப்பது போல் தோன்றுகின்றன. எசே 1:1ல் உள்ள 30ம் வருஷம் பற்றிச் சொல்லும் போது, இது 49 வருஷ யூபிலியை சுட்டிக்காட்டுவதாக சிலர் கூறுகின்றனர். ஏனெனில், எசே 40:1ல் உள்ள ஆலய தரிசனத்தின் போது யூபிலி சுழற்சியின் 30ம்வருஷம் முடிவடைகிறது என்று அனுமானிக்கப்படுகிறது. இதனால், யோசியா ராஜாவின் ஆட்சியின் 18ம் வருஷத்தில் யூபிலி சுழற்சியின் துவக்கமாக கணிக்கப்படுகிறது. இந்த விவாதத்திற்குள் பல சிக்கல்கள் உள்ளன. உண்மையில், யோசியாவின் யூபிலி வருஷத்தைப் பற்றி வேதாகமத்தில் எந்த குறிப்பும் இல்லை. யூபிலி வருஷம் துவக்கம் காரணமாக யோசியா தன்னுடைய பஸ்கா ஆசரிப்பு பணிகளை ஆரம்பித்தார் என்றால், வேதாகமத்தில் அது பற்றி குறிக்கப்பட்டிருக்கும். இது பெருமளவில் ஆசரிக்கப்பட்ட பஸ்கா ஆசரிப்பு என்று மட்டும் வேதாகமம் சொல்கிறது.

2நாளா 35:18-19.

“தீர்க்கதரிசியாகிய சாமுவேலின் நாள் தொடங்கி, இஸ்ரவேலிலே அப்படிக்கொத்த பஸ்கா ஆசரிக்கப்படவில்லை; யோசியாவும், ஆசாரியரும், லேவியரும், யூதாவனைத்தும், இஸ்ரவேலில் வந்திருந்தவர்களும், எருசலேமின் குடிகளும் ஆசரித்த பஸ்காவைப் போல இஸ்ரவேல் ராஜாக்களில் ஒருவரும் ஆசரித்ததில்லை. யோசியாவுடைய ராஜ்யபாரத்தின் பதினெட்டாம் வருஷத்திலே இந்தப் பஸ்கா ஆசரிக்கப்பட்டது”.



கர்த்தருடைய ஆலயத்தைப் பழுதுபார்க்கும் சமயத்தில் கர்த்தருடைய புஸ்தகம் ஆலயத்தில் கண்டெடுக்கப்பட்டது குறித்து வேதாகமம் சொல்கிறது. இஸ்ரவேலர் நியாயப்பிரமாணத்தின் வார்த்தைகளுக்கு செவிகொடாதபடியினால், அவர்களுக்கு விரோதமாக எச்சரிப்புகள் விடப்பட்டன. இதன் காரணமாகவே, சுத்திகரிப்புகள் மேற்கொள்ளப்பட்டன. பஸ்கா ஆசரிப்பு கொண்டாடப்பட்டது. இது யூபிலி வருஷம் என்பதால் கொண்டாடப்படவில்லை.

2ராஜா 22:9-10.

“அப்பொழுது சம்பிரதாயகிய சாப்பான் ராஜாவினிடத்தில் வந்து, ராஜாவுக்கு மறு உத்தரவு சொல்லி, ஆலயத்திலே தொகையிட்டுக் கண்ட பணத்தை உமது அடியார் சேர்த்துக் கட்டி, அதைக் கர்த்தருடைய ஆலயத்தின் வேலையை விசாரிக்கிறவர்கள் கையிலே கொடுத்தார்கள் என்று சொன்னான். சம்பிரதாயகிய சாப்பான் பின்னையும் ராஜாவை நோக்கி: ஆசாரியனாகிய இலக்கியா என்னிடத்தில் ஒரு புஸ்தகத்தைக் கொடுத்தான் என்று அறிவித்து, அதை ராஜாவுக்கு முன்பாக வாசித்தான்”.

2ராஜா 23:21.

“பின்பு ராஜா இந்த உடன்படிக்கையின் புஸ்தகத்தில் எழுதியிருக்கிறபடியே உங்கள் தேவனாகிய கர்த்தருக்குப் பஸ்காவை ஆசரியங்கள் என்று சகல ஜனங்களுக்கும் கட்டளையிட்டான்”.

49 வருஷ யூபிலி சுழற்சிக்கு சாதகமாக ஏசாயா 37:30ம் வசனத்தின் தீர்க்கதரிசனம் குறிப்பிடப்படுகிறது :

“உனக்கு அடையாளமாயிருப்பது என்னவென்றால்: இந்த வருஷத்திலே தப்பிப் பயிராகிறதையும், இரண்டாம் வருஷத்திலே தானாய் விளைகிறதையும் சாப்பிடுவீர்கள்; மூன்றாம் வருஷத்திலோ விதைத்து அறுத்து, திராட்சத்தோட்டங்களை நாட்டி, அவைகளின் கனிகளைப் புசிப்பீர்கள்”.

ஆனால், இதை வேறுவிதமாக விளக்கமளிக்கலாம். அதாவது, தேவனாகிய கர்த்தர், இஸ்ரவேலர்களின் எதிரிகள் நீங்கலாவதற்கு முன்பு இஸ்ரவேலர்களுக்கு போதுமான கால அவகாசத்தை கொடுத்தார் என்று நாம் சொல்லலாம். இந்த சாட்சியத்திலிருந்து தெளிவான முடிவு கிட்ட இயலாது என்பதையும் நாம் பார்க்கிறோம். இதன் காரணமாகவே, 49 வருஷம் யூபிலி சுழற்சி பிரச்சினைக்குரிய ஆதாரமான வசனங்கள் வேதாகமத்தில் இல்லாத நிலையில், நியாயப்பிரமாணத்தில் சொல்லப்படும் 50 வருஷ யூபிலியே சரியானது.

யூபிலி குறித்த இந்த விஷயத்தை வேறுவகையில் ஆராயும் போது, யூபிலி சுழற்சியின் வருஷங்களைப் பற்றி இரண்டு விதமாக வித்தியாசமான அபிப்பிராயங்கள் நிலவுவதை நாம் காண்கிறோம்.

தேவன் கொடுத்த யூபிலிகள் 50 வருஷங்களா ? அல்லது 49 வருஷங்களா ? என்பது குறித்த அபிப்பிராய பேதங்கள் இரண்டு வகுப்பாரிடம் நிலவுகின்றன. இருவகுப்பாரும் தங்கள் கருத்தை நிலைநிறுத்த வேதாகமத்திலிருந்து சாட்சியங்களை சுட்டிக்காட்டி தங்கள் அபிப்பிராயங்களை கூறுகின்றனர். யூத என்சைக்ளோபீடியா” கூறுகிறது :

“யூபிலிகள் 50 வருஷங்களைக் கொண்டதாக ஆரம்ப காலத்திலிருந்தே உள்ளன. ஆனால், எல்லா கோத்திரங்களும் சிதறடிக்கப்பட்டபின், 50வது யூபிலி வருஷம் கணக்கிடப்படுவது நின்று போய்விட்டது. ஏனெனில், யூபிலி விடுதலையில் “எல்லோரும்” பங்கு கொள்ள முடியவில்லை”.

ஆகவே, தேசம் பாழாய்ப்போவதற்கு முன்பு உள்ள காலக்கட்டத்தில் யூபிலி சுழற்சியில் 50 வருஷங்களாக இரண்டாம் வால்யூமில் கணக்கிடப்பட்டது மேற்குறிப்பிட்ட கருத்துக்கு ஒத்த விதமாக இருக்கிறது. தேசம் பாழாய்ப்போனதற்கு பின்பு, 49 வருஷங்களாக இரண்டாம் வால்யூமில் கணக்கிடப்பட்டது. இது வரலாற்றில் பொருந்தி வருவதாக உள்ளது. இதே அடிப்படையில் தான், யூதர்கள் யூபிலியை பற்றிய வேதாகம வசனங்களை புரிந்து கொண்டிருந்தார்கள் என்பது விளங்குகிறது.

அதே சமயத்தில், தேவன் யூபிலிகளை 50 வருஷங்களாக கணக்கிடுவதை நிறுத்தவில்லை என்பதை நாம் பார்க்கிறோம். ஏனெனில், “நிழல்” குறித்த விஷயம் நிறைவேறுதல் பெற இந்த கணக்கீடு  $50 \times 50 = 2500$  தேவைப்படுகிறது. 70 வாரங்களின் துவக்க காலம் குறித்து கணக்கிடும் போது,  $70 \times 7$  ஓய்வு வருஷ சுழற்சிகள் ஆரம்பிக்கும் வருஷத்தை, 50 வருஷ யூபிலி கணக்கீடு சுட்டிக்காட்டுகிறது. ஏனெனில், கடைசி வாரத்தின் மத்தியில் மேசியா சங்கரிக்கப்படுவதாக இருந்தது. இந்த கணக்கீடு 490 வருஷங்கள் கிமு 455ம் வருஷத்திலிருந்து துவங்க அனுமதிக்கிறது.

@@@@@@@@@@@@@@@@@@@@

## 7 x 70 ஓய்வு வருஷங்கள்

எரேமியாவின் வாக்கின்படி, அனுசரிக்கத் தவறிய 70 ஓய்வு வருஷங்களுக்கு நிவாரணம் பண்ணுவது யூதேயாவின் தேவையாக இருந்தது என்பதை குறிக்க வேண்டியது முக்கியமானதொன்றாகும். இந்த “70 ஓய்வுகள்” எப்படி கணக்கிடப்பட வேண்டும் என்பது ஆர்வமான விஷயம் ஆகும். அந்த கணக்கீட்டின் வாயிலாக, ராஜாக்களின் ஆட்சிக்காலங்களின் கூட்டுத்தொகை ஊர்ஜிதப்படுவது தெரிகிறது. சவுல் ராஜாவின் ஆட்சியிலிருந்து யோசியா கொலை செய்யப்பட்டு, இஸ்ரவேலை எகிப்து தன் கட்டுப்பாட்டுக்குள் கொண்டு வரும் வரைக்கும் உள்ள காலப்பகுதி துல்லியமாக 70 x 7 வருஷ ஓய்வுகள் அல்லது 490 வருஷங்களாக உள்ளது. இதே கருத்தின் அடிப்படையில் 3500 வருஷங்களின் யூபிலியின் கூட்டுத்தொகை 70 x 50 என்ற விகிதத்தில் இருந்திருக்க வேண்டும். இந்த கருத்து உற்சாகமளிப்பதாய் இருந்தாலும், இது குறித்த சிறிது விளக்கம் தேவைப்படுகிறது. இந்தக் கருத்து முதலில் ஒவ்வொரு சுழற்சியிலும் 7 x 7 ஓய்வுகளை உள்ளடக்கிய 49 வருஷ யூபிலி சுழற்சிக்கு ஒத்து வருவதாகத் தோன்றும். ஆனால், நாம் சற்று முன்பு பார்த்த வண்ணமாக, மூல யூபிலி சுழற்சிகள் 50 வருஷங்களைக் கொண்டதாக இருந்திருக்கிறது என்பது சரியான கணிப்பு ஆகும். அதாவது, 7 x 7 (49) + 1.

இது குறித்து நாம் மேலும் ஆராய முற்படும் போது, ஓய்வு சம்பந்தமான நியாயப்பிரமாண கட்டளையை யாத் 21ம் அதிகாரத்தில் பார்க்கும் போது, யூபிலி சுழற்சிகள் பற்றி எதுவும் குறிப்பிடப்படவில்லை. மேலும், எரேமியா கூறுவதை நோக்கும் போதும், அவர் யூபிலியைப் பற்றி எதுவும் குறிப்பிடவே இல்லை !

எரே 34:13-17.

“இஸ்ரவேலின் தேவனாகிய கர்த்தர் உரைக்கிறது என்னவென்றால், அவனவன் தனக்கு விற்கப்பட்ட எபிரெயனாகிய தன் சகோதரனை முடிவிலே நீங்கள் ஏழாம் வருஷத்திலே அனுப்பி விட வேண்டும் என்றும், அவன் உனக்கு ஆறு வருஷம் அடிமையாயிருந்த பின்பு, அவனை உன்னிடத்தில் வைக்காமல் சுயாதீனனாக அனுப்பிவிடவேண்டும் என்றும், நான் உங்கள் பிதாக்களை அடிமை வீடாகிய எகிப்து தேசத்திலிருந்து புறப்படப்பண்ணின நாளிலே அவர்களோடே உடன்படிக்கை பண்ணினேன்; ஆனாலும் உங்கள் பிதாக்கள் என் சொல்லைக் கேளாமலும், தங்கள் செவியைச் சாயாமலும் போனார்கள். நீங்களோ இந்நாளிலே மனந்திரும்பி அவனவன் தன் அயலானுக்கு விடுதலையைக் கூறின விஷயத்திலே என் பார்வைக்குச் செம்மையானதைச் செய்து, என் நாமம் தரிக்கப்பட்ட ஆலயத்திலே இதற்காக என் முகத்துக்குமுன் உடன்படிக்கை பண்ணியிருந்தீர்கள். ஆனாலும் நீங்கள் மாறாட்டம் பண்ணி, என் நாமத்தை பரிசுத்தக் குலைச்சலாக்கி, நீங்கள் அவனவன் விடுதலையாகவும் சுயாதீனராகவும் அனுப்பிவிட்ட தன் வேலைக்காரனையும் தன் வேலைக்காரியையும் திரும்ப அழைத்து வந்து, அவர்களை உங்களுக்கு வேலைக்காரரும் வேலைக்காரிகளுமாயிருக்கும்படி அடிமைப்படுத்தினீர்கள். ஆகையால் கர்த்தர் சொல்லுகிறது என்னவென்றால், நீங்கள் அவனவன் தன் சகோதரனுக்கும் அவனவன் தன் அயலானுக்கும் விடுதலையைக் கூறின விஷயத்தில் என் சொல்லைக் கேளாமற் போனீர்களே; இதோ நான் உங்களைப் பட்டயத்துக்கும், கொள்ளை நோய்க்கும், பஞ்சத்துக்கும் ஒப்புக்கொடுக்கிற விடுதலையை உங்களுக்குக் கூறுகிறேன்; யூமியின் ராஜ்யங்களிலெல்லாம் அலைகிறதற்கும் உங்களை ஒப்புக்கொடுப்பேன் என்று கர்த்தர் சொல்லுகிறார்”.

யாத் 21:1-2.

“மேலும், நீ அவர்களுக்கு அறிவிக்க வேண்டிய பிரமாணங்களாவன: எபிரெயரில் ஒரு அடிமையைக் கொண்டாயானால், அவன் ஆறு வருஷம் சேவித்து, ஏழாம் வருஷத்திலே ஒன்றும் கொடாமல் விடுதலைப் பெற்றுப் போகக்கடவன்”.

உபா 15:12.

“உன் சகோதரனாகிய எபிரெய புருஷனாகிலும் எபிரெய ஸ்திரீயாகிலும் உனக்கு விலைப்பட்டால், ஆறு வருஷம் உன்னிடத்தில் சேவிக்க வேண்டும்; ஏழாம் வருஷத்தில் அவனை விடுதலை பண்ணி அனுப்பிவிடுவாயாக”.

இஸ்ரவேலின் மதத்தலைவர்கள் அடிமையை விடுதலை பண்ணும் கட்டளையை முறையற்றதாக்கியதின் விளைவாக, எபிரெயர் தங்கள் எபிரெய அடிமைகளை ஒவ்வொரு ஏழாம் வருஷத்திலும் விடுதலை பண்ணாமல் இருந்தார்கள். அதோடுகூட, ஒவ்வொரு ஏழாம் வருஷத்திலும் உன் ஜனத்திலுள்ள எளியவர்கள் புசிக்கவும், மீதியானதை வெளியின் ஜெந்துக்கள் தின்னவும், அந்த நிலம் சும்மா கிடக்க விட்டுவிடுவாயாக” என்று இஸ்ரவேலுக்கு கட்டளை பிறப்பிக்கப்பட்டது. (யாத் 23:11)

ஆனால் இஸ்ரவேலர்கள் நிலத்தை பயிரிடாமல் ஓய்வடையச் செய்யவில்லை. எரேமியாவினால் 34:13-17 சொல்லப்பட்ட பிரச்சினையின் ஒரு பகுதியாகவே இது இருந்தது. திரும்ப செலுத்தப்படாத நிலுவையில் இருக்கும் கடன் சுமைகள் ஏழாம் வருஷத்தில் வசூலிக்கப்படக்கூடாது. ஆனால், இஸ்ரவேலர்களின் மதத்தலைவர்கள் என்ற முறையைக் கையாண்டு, கடனைத் திரும்ப வசூலிக்கும் முறையை அனுமதித்திருந்தனர் என்று ஆல்ஃபிரெடு ஏடர்ஷைம் (Alfred Edersheim) தெரிவிக்கிறார். இதன் காரணமாகவே, நிலம் எழுபது வருஷங்களுக்கு இரம்மியமாக தன்னுடைய ஓய்வு வருஷங்களை அனுபவித்தாக வேண்டும் என்று எரேமியா உரைக்கிறார்.

மேற்குறிப்பிட்ட பிரமாணத்திற்கு இணங்க 70 x 7 வருஷ ஓய்வு தண்டனை யூபிலி வருஷங்களை கணக்கிடவில்லை. ஆகவே, 70 x 7 = 490 வருஷங்கள் இஸ்ரவேலில் ராஜாக்கள் அரியணையில் ஏறி தேசிய அந்தஸ்து உருவானதிலிருந்து யோசியா ராஜா கொல்லப்பட்டு, இஸ்ரவேலின் தேசிய அந்தஸ்து இழந்து போன வருஷமாகிய யோசியா ராஜா கொல்லப்பட்ட வருஷத்தை இந்த 70 x 7 வருஷ ஓய்வு தண்டனை (490ம் வருஷத்த) துல்லியமாக அடைகிறது. இஸ்ரவேலர் மனந்திரும்பி சீரமையும் நிலையை எய்த வேண்டும் என்பதே இந்த தண்டனையின் முதல் கட்டத்தின் நோக்கமாய் இருந்தது. இது நடந்தால், மேலும் தண்டனை எதுவும் தேவைப்படாது. ஆனால் இந்த காலக்கட்டத்தில் நடந்த சம்பவங்களின் தொகுப்பினை வேதாகமம் வாயிலாக அறியும் பொழுது, அவர்கள் மனந்திரும்பாதவர்களாய் இருந்ததினிமித்தம் மேலும் தண்டனை தேவைப்பட்டதாய் இருந்தது.

இந்த தீர்க்கதரிசனத்தை நோக்கும் பொழுது, யூபிலி வருஷங்கள் இங்கு கணக்கிடப்படுவதில்லை. இதே முறையில் தான், தானியேல் 9ம் அதிகாரத்தின்  $7 \times 70 = 490$  வருஷங்கள் கணக்கிடப்படுகின்றது. இந்த ஏழு எழுபது வருஷங்கள் கிறிஸ்துவின் காலத்தைச் சார்ந்து, கடைசி வாரத்தின் மத்தியில் மேசியா சங்கரிக்கப்படுவதைச் சுட்டிக்காட்டுவதாக உள்ளது. நாம் இப்பொழுது ஆராயும் அதே 70 வருஷ தண்டனையைப் பற்றிதான் தானியேல் கேள்வி எழுப்பும் போது, இந்த “7x70 வருஷங்கள்” தீர்க்கதரிசனம் உரைக்கப்படுகிறது. தானியேல் கேட்ட எழுபது வருஷங்களுடன், கூடுதலாக இந்த எழுபது தடவைகள் ஏழு வருஷங்கள் கொண்ட காலப்பகுதி கொடுக்கப்படுகிறது. இந்த தீர்க்கதரிசனம் யூபிலி வருஷங்களைப் பற்றிய எந்த அம்சங்களும் கொண்டதாயில்லை. ஆகவே, இந்த இரண்டு தீர்க்கதரிசனங்களிலும் யூபிலி வருஷங்கள் பற்றிய பேச்சுக்கு இடமில்லை. ஏனெனில், மேற்குறிப்பிட்ட இரண்டு காலக்கணக்குகளும் 70 ஓய்வுகளின் தண்டனையைக் குறிப்பதாகவே உள்ளது.

எரேமியாவின் “70 ஓய்வுகள் தண்டனை” குறித்த தீர்க்கதரிசனத்தை வேறு ஒரு கோணத்திலும் பார்க்கலாம். இந்த 490 வருஷங்களுடன், இக்காலப்பகுதியில் அனுசரிக்கத் தவறிய 10 யூபிலிகள் வருஷங்களைக் கூட்டினால், நேபுகாத்நேச்சார் யோயாக்கீமை அகற்றி, பிறகு யோயாக்கீமை நீக்கி, அவன் ஸ்தானத்தில் சிதேக்கியாவை சிங்காசனத்தில் அமர்த்திய வருஷமாகிய கிமு 598.25 - 597.25 வருஷத்திற்கு ஏறக்குறைய இட்டுச் செல்லும். சவுலின் ஆட்சித் துவக்கத்திலிருந்து  $490 + 10$  வருஷங்கள், கிமு 599.25 - 598.25ம் வருஷத்தை அடைவதால், இது 1 வருஷம் குறைவாக உள்ளது. யோயாக்கீமீனின் 6 மாத ஆட்சியை நாம் கணக்கில் எடுக்காததால் இந்த வித்தியாசம் உள்ளது. நமக்கு தேவையான கிமு 598.25 - 597.25ம் வருஷத்தை அடைய இன்னும் 6 மாதங்கள் தேவைப்படுகிறது. நேபுகாத்நேச்சார் எருசலேமை நோக்கி படையெடுத்து வந்தது, யோயாக்கீமை அகற்றியதற்கு சிறிது காலத்திற்கு முன் நடந்தது என அனுமானித்தால், “70 ஓய்வு நாள் தண்டனை” பற்றிய தீர்க்கதரிசனத்தை மேற்குறிப்பிட்ட கோணத்திலும் பார்க்கலாம். இவ்வாறாக, இஸ்ரவேலர்களின் தேசிய அந்தஸ்தை அவர்களிடமிருந்து நீக்கிப் போட்டு, தேவன் தமது முதல் தண்டனையை செயற்படுத்தினார். இதற்கும் அவர்கள் மனந்திரும்பாமல் போனதால், தேவன் ஆலய பணிமுட்டுக்களையும், ராஜ குலத்தார்களையும் அகற்றிப்போட்டார். இது இரண்டாம் தண்டனை ஆகும்.

எசே 4:5ம் வசனத்தின் 390 வருஷங்கள், ஆலயமும் நகரமும் அழிக்கப்பட்ட மூன்றாவதும் இறுதியான தண்டனையைச் சுட்டிகாட்டுகிறது. இந்த வருஷத்தில் தான் எருசலேம் நகரத்தின் முற்றுகை துவங்கியது. இரண்டு வருஷங்கள் கழித்து, நகரமும் ஆலயமும் அழிக்கப்பட்டன.

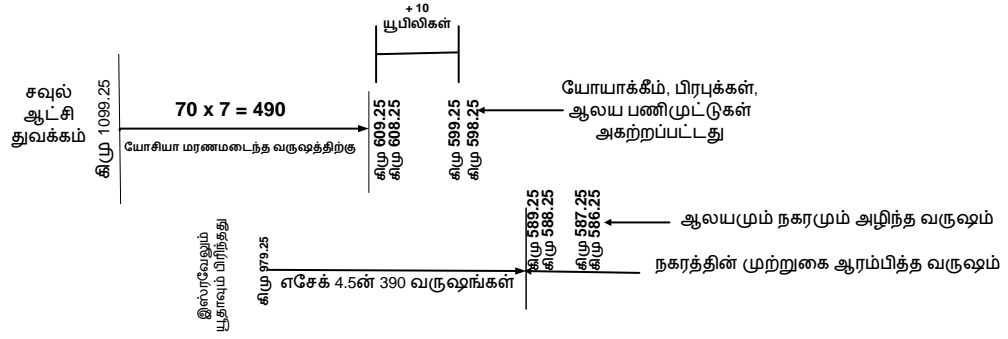

@@

## நியாயாதிபதிகளின் காலத்தில் தண்டனை

எழுபது ஓய்வுகளுக்கான நிவாரணம் சம்பந்தமான மற்றுமொரு கேள்வி நமது மனதில் எழுகிறது. இஸ்ரவேலர்கள் நியாயாதிபதிகளின் காலத்தில் ஓய்வுகளுக்கான கட்டளைகளை அனுசரித்திருக்க மாட்டார்கள் என்றே தோன்றுகிறது. யூபிலி வருஷங்கள் பற்றிய கணக்கீட்டை இஸ்ரவேலர்களுக்கு எதிராக நியாயாதிபதிகளின் காலத்தில் தேவன் ஏன் கணக்கீடு செய்யவில்லை? ராஜாக்களின் ஆட்சிக் காலத்திலிருந்தே யூபிலி அனுசரிக்காதது குறித்த தண்டனை காலம் குறிக்கப்படுவதற்கான காரணம், நியாயாதிபதிகள் காலத்தில் இஸ்ரவேலர்களின் மீறுதல்களுக்காக தண்டனை தேவனால் அளிக்கப்பட்டு விட்டது.

வனாந்தர பயண துவக்கத்திலிருந்து நியாயாதிபதிகள் காலம் முழுமையிலும் லேவி 26:18ல் விடுக்கப்பட்ட எச்சரிக்கையின்படி வரலாற்று முக்கியத்துவமான ஏழு தண்டனைகள் அளிக்கப்பட்டன.

இதே ஏழு சம்பவங்கள் தான் 1ராஜா 6:1ம் வசனத்தின் 480 வருஷ சிக்கலுக்கான தீர்வுக்கு தொடர்புள்ளதாக நாம் நினைக்கிறோம். அந்த ஏழு சம்பவங்களைப் பற்றி பிறகு விவரிப்போம். இஸ்ரவேலர்களின் காலத்தின் மொத்த வருஷங்களின் கூட்டுத்தொகையை கணக்கிடும் பொழுது, அவர்கள் தங்கள் எதிரிகளிடம் அடக்கு முறைக்கு ஆளாக்கப்பட்டு தண்டனை பெற்ற வருஷங்களைக் கழித்துக் கொண்டு, “480 வருஷங்கள்” அந்த வசனத்தை வேதபாரகர்கள் எழுதி பிரதி எடுத்திருக்கலாம் என்று தோன்றுகிறது. இதை கருத்தில் கொண்டு, ‘தண்டனை காலங்களையும் மொத்த வருஷங்களின் எண்ணிக்கையில் சேர்த்துக் கொண்டு, நியாயாதிபதிகள் காலம் “450 வருஷங்கள்” என்பதை பெற முடிகிறது.

காலக்கணக்கில் சில மாற்றங்கள் செய்ய தேவை ஏற்படுகின்றது என்று நாம் நினைத்தால், 70 வருஷ பாழ்க்கடிப்பு, தண்டனை காலமாகிய ஓய்வு வருஷங்கள் ஆகியவைப் பற்றிய விஷயங்களில் சில அம்சங்கள் குறித்து நாம் விளக்கம் சொல்ல தேவைப்படுகிறது. காலக்கணக்கில் நாம் மாற்றம் செய்ய முற்படும் போது, வேதாசனத்தில் 70 வருஷ பாழ்க்கடிப்பு பற்றி காணப்படும் எல்லா குறிப்புகளையும் திருப்தி அளிக்க இயலாது என்று சிலர் சொல்கின்றனர். ஏனெனில், யூதேயா தங்களுடைய தேசத்திலிருந்து வெறும் 50 வருஷங்கள் மட்டுமே வெளியேற்றப் பட்டனர் என்று கூறுகின்றனர். அடுத்து வரும் பக்கங்களில் இது எப்படி சாத்தியமாகும் என்பதை நாம் விளக்குவோம். காலக்கணக்கு பற்றிய பாரம்பரிய கருத்துக்கள் கூட இந்த பிரச்சினையை திருப்திப்படுத்துகிறதில்லை. ஏனெனில், இந்த பாரம்பரிய பார்வையில் கூட ஒருவருமே தேசத்தில் குடியிராதபடி 70 வருஷங்கள் முழுமையிலும் தேசம் பாழாய்ப் போகவில்லை.

இந்த சூழ்நிலையின் குழப்பங்களுக்கு இடையில், வேதத்தில் ஆவலைத் தூண்டக்கூடிய மேலும் ஒரு விஷயம் உள்ளது. அது தான், இரண்டு வித்தியாசமான “70 வருஷ தண்டனை” காலங்கள் வேதாகமத்தில் காணப்படுகின்றன. 70 வருஷ முதல் தண்டனை நிலத்தைப் பற்றியது ஆகும். இரண்டாவது 70 வருஷ தண்டனை ஆலயம் பற்றியது ஆகும்! பின்வரும் அட்டவணையைப் பார்த்தால், நாம் முன்பு குறிப்பிட்ட 490 வருஷ கால முடிவில், முதல் 70 வருஷ தண்டனை துவங்குகிறது. எசேக்கியேல் 4ம் அதிகாரத்தின் 390 வருஷங்களின் முடிவில் இரண்டாவது 70 வருஷ தண்டனை துவங்குகிறது.

@@@@@@@@@@@@@@@@@@@@



## 2520 மற்றும் 70 வருஷங்களின் அட்டவணை

2520 மற்றும் 70 வருஷங்களின் அட்டவணை

கிமு 1099.25	சவுல் ராஜாவிலிருந்து ராஜாக்களின் காலம் துவக்கம்	
கிமு 979.25	10 கோத்திர இஸ்ரவேலும், 2 கோத்திர யூதாவும் பிரிந்தன. இஸ்ரவேலுக்கான 390 வருஷ காலம் துவங்குகிறது.	
கிமு 627.25 - 626.25	அழிவைப் பற்றிய எச்சரிப்பு எரேமியாவின் முதல் வருஷத்தில் கொடுக்கப்படுகிறது.	
கிமு 610.25 - 609.25	பாபிலோனின் ஆக்கிரமிப்பு ஆரம்பம்; 2520 வருஷம் துவங்கி கிபி 1911ல் அகடிர் சம்பவம் வரை தொடர்கிறது.	490
கிமு 609.25	49 வருஷ சுழற்சியை கணக்கில் கொண்டு, 70 வருஷங்களைக் கொண்ட 70 ஓய்வுகள் உள்ளன. $7 \times 70 = 490$ வருஷ காலப்பகுதி முடிவு. ஓய்வை அனுசரிக்கத் தவறியதால், 70 வருஷ தண்டனை துவங்குகிறது.	
யோயாக் கீமம் 1ம் வருஷம் கிமு 609.25 - 608.25	யோசியா ராஜா கொல்லப்பட்டார்; பாபிலோன் அசீரியாவை தோற்கடித்தது. யூதேயா எனப்பெயர் கட்டப்பட்டு இருந்து இயங்கும் நாடானது. யூதேயாவின் தனித்துவ அதிகாரம் படைத்த கடைசி ராஜா யோசியா ஆவார். 70 வருஷ காலப்பகுதியின் இரு முனைகளிலும் 2 வருஷ ஊடுருவல் உள்ளது. இது கிமு 607ம் வருஷத்தைச் சுட்டிக்காட்டுகிறது.	
கிமு 607.25 - 606.25	எகிப்தின் மீது நெபுகாத்நேச்சாரின் முதல் தாக்குதல் நடந்தது. 2520ம் வருஷம், முதல் உலகப்போரைச் சுட்டிக்காட்டுகிறது.	70
கிமு 606.25 - 605.25	யோயாக் கீமின் 3ம் வருஷம்: 2520ம் வருஷம் கிபி 1914ல் முடிவடைகிறது. எருசலேம் மீது முதல் தாக்குதல்.	
கிமு 605.25 - 604.25	எகிப்து தோற்கடிக்கப்பட்டது. எருசலேம் மேல் முதல் தாக்குதல் (2ம் அனுமானம்).	
கிமு 603.25 - 602.25	நெபுகாத்நேச்சார் பொன் சிரசாக பிரகடனப்படுத்தப்படுதல்; 2520ம் வருஷம் பால்:போர் அறிக்கையில் முடிவடைகிறது. இது கிபி 1917.25 அல்லது கிபி 1918ல் நடந்தது.	
கிமு 598.25 - 597.25	50 வருஷ யூபிலியை உபயோகப்படுத்தி, யோயாக் கீம அகற்றிய நெபுகாத்நேச்சார் படையெடுத்த வருஷமாக கணிக்கப்படுகிறது. அதாவது, 70 ஓய்வு வருஷங்கள் $\times 7 = 490 + 10$ யூபிலி வருஷங்கள்.	
கிமு 589.25 - 588.25	எருசலேம் முற்றுக்கை துவக்கம்; 10 மற்றும் 2 கோத்திரங்களின் பிளவிலிருந்து 390 வருஷ காலம் முடிவடைகிறது. எசே 4:5. இந்த 70 வருஷ காலப்பகுதியின் இரு முனைகளிலும் 2 வருஷ ஊடுருவல்; ஆலயமும் நகரமும் அழிக்கப்பட்டன.	390
கிமு 587.25 - 586.25	எருசலேம் முற்றுக்கை முடிவு; ஆலயமும் நகரமும் அழிவு.	70
கிமு 539.25 - 538.25	முதல் 70 வருஷங்கள் முடிவு; இது பாபிலோனுக்கும் ஜாஅதிகளுக்கும் உரிய 70 வருஷங்கள் ஆகும்; எரே 25:9-12; இது சிவில் அதிகாரம் மற்றும் நிலம் குறித்த 70 வருஷ தண்டனை மேதியனாகிய தரியுவின் 1ம் வருஷம்; தானியேல் ஜெபம்பண்ணி, 70 வருஷங்கள் முடிவடைந்ததைக் கூறுகிறார். இஸ்ரவேலர் தங்கள் தேசத்திற்கு திரும்பிப் போக எப்பொழுது அனுமதிக்கப்படுவார்கள் என்று வினவுகிறார்.	
கிமு 537.25 - 536.25	யூதர்கள் பாலஸ்தீனாவிற்கு திரும்புகின்றனர் கோரேசின் சாசனம் வெளியான வருஷம்; 2 வருஷ ஊடுருவல்.	
கிமு 519.25 - 518.25	பெர்சியனான தரியுவின் 2ம் வருஷ மத்தியில் 2ம் முறையாக ஆலயம் திரும்பக் கட்டுதல் ஆரம்பமானது; இது எருசலேம் முற்றுக்கை ஆரம்பமான வருஷத்திலிருந்து 70 வருஷங்கள் முடிவு வருஷம் ஆகும். 70 வருஷங்களின் இரு முனைகளிலும் 2 வருஷ ஊடுருவல்; இந்த 70 வருஷங்களாலயம் சம்பந்தப்பட்ட தண்டனை காலப்பகுதி ஆகும்.	
கிமு 517.25 - 516.25	ஆலயம் அழிக்கப்பட்டதிலிருந்து 70 வருஷங்கள் முடிவு; சகரியா 7:5; இது பெர்சியனான தரியுவின் 4ம் வருஷம் ஆகும். இவன் மேதியனான தரியு அல்ல! 2 வருஷ ஊடுருவல் முடிவு.	
கிமு 515.25 - 514.25	ஆலயம் கட்டி முடிக்கப்பட்டது.	
கிபி 1910.25	ஐரோப்பிய நாடுகள் யுத்தத்திற்கு ஆயத்தம்; 3.5 வருஷ ஊடுருவல்.	
கிபி 1913.75	கிபி 1914 ஆகஸ்டு மாதத்தில் முதலாம் உலகப்போர் துவக்கம்; 3.5 வருஷங்கள் ஊடுருவல்.	
கிபி 1917.25	இங்கிலாந்து நாட்டினால் யூத நாடு ஸ்தாபனம் பண்ணுவதற்கு பிரேரணை; பால்:போர் அறிக்கை வெளியானது.	

## இரண்டு 70 வருஷ தண்டனைகள் - விளக்க வரைபடம்

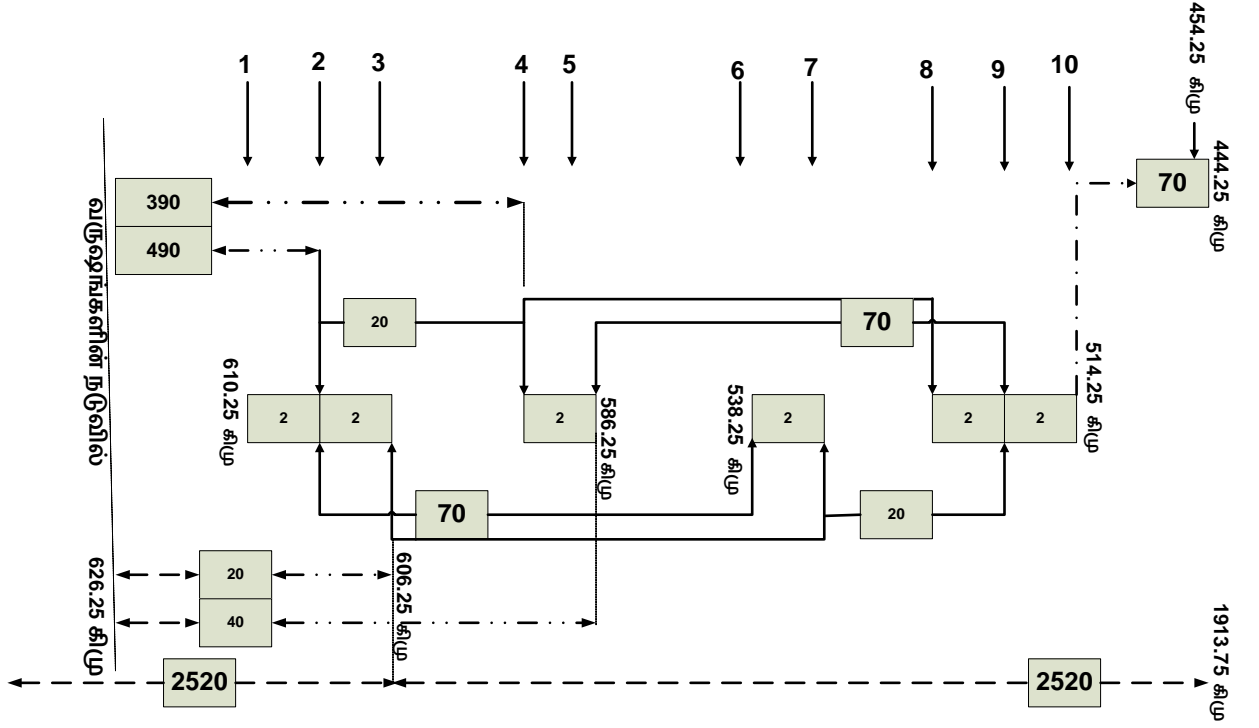

- 1) இடது பக்கத்திலிருந்து வலது புறம் நோக்கினால், “2” குறிக்கப்பட்டுள்ள முதல் அடைப்பு, பாபிலோன் அசீரியாவைக் கைப்பற்றத் துவங்கிய கிமு 610.25ம் வருஷம் ஆகும்.
- 2) யோசியா ராஜாவைக் கொன்று யூதேயாவை தன் கட்டுப்பாட்டுக்குள் கொண்டு வந்த வருஷம் கிமு 608.25ம் வருஷம் ஆகும். ஏழு வருஷ ஓய்வு சுழற்சிகளை உபயோகப்படுத்தி,  $7 \times 70 = 490$  வருஷங்களின் முடிவில் கிமு 608.25ம் வருஷம் துவங்குகிறது. (2 ராஜா 23:29, 33-35) இதே வருஷத்தில், அல்லது சற்று முன்னதாக பாபிலோன் அசீரியாவைக் கைப்பற்றியது. இந்த வருஷத்திலிருந்து தான் எரேமியாவின் 40 வருஷ ஊழியம் ஆரம்பமானது. 70 வருஷ தண்டனையை கணக்கிடுவதற்காக,  $7 \times 70$  ஓய்வுகளுக்குப் பதிலாக, 50 வருஷ யூபிலிகளைக் கொண்டு கணக்கிட்டால், யோயாக்கீம் பதவி இழந்த வருஷம் கிமு 598.25ம் வருஷம் வருகிறது.
- 3) அடுத்த வருஷம் கிமு 606.25 ஆகும். இந்த வருஷத்தில் தான், எகிப்தின் கட்டுப்பாட்டிற்குள் இருந்த யூதேயா மற்றும் எகிப்தின் மீதும் பாபிலோன் முதன்முறையாக படையெடுத்தது. இந்த வருஷத்திலிருந்து புறஜாதிகளின் காலம் ஆரம்பித்து, 2520 வருஷங்கள் கழித்து கிபி 1914ம் வருஷத்தில் முடிகிறது.

- 4) எசேக்கியேல் 4ம் அதிகாரத்தின் 390 வருஷங்கள் எருசலேமின் மீது முற்றுக்கை ஆரம்பித்த வருஷத்தைச் சுட்டிக்காட்டுகிறது. இதிலிருந்து 70 வருஷ தண்டனை ஆரம்பமாகிறது. (சகரியா 1 :12; 7:5)
- 5) நகரமும் ஆலயமும் அழிவு பெற்ற வருஷம் கிமு 586.25 ஆகும். இது எசேக்கியேல் 4ம் அதிகாரத்தின் “40 வருஷங்களின்” முடிவு ஆகும். இந்த வருஷத்தில் ஆரம்பித்த முற்றுக்கை 2 வருஷங்களுக்கு மேலாக நீடித்தது.
- 6) முதல் “70 வருஷங்கள்” கிமு 538.25ல் முடிவடைகிறது. இந்த வருஷத்தில் தான் பாபிலோன் அழிவடைந்தது. இந்த 70 வருஷங்கள் தான் எரே 25:11,12; 29:10; 2நாளா 36:21; தானி 9:2ம் வசனங்களில் குறிக்கப்படுகின்றன. இந்த சமயத்தில் தான் தானி 9ம் அதிகாரத்தில் காணும் விதமாக ஜெபம் பண்ணுகிறார். அதற்கு பதிலாக, தேவதூதன் கூடுதலாக 70 வருஷங்கள் பற்றிக் குறிப்பிடுகிறார்.
- 7) தானியேலின் ஜெபத்திற்குப் பிறகு, இரண்டாம் வருஷத்தில் இஸ்ரவேலர்கள் தங்கள் நாட்டிற்குத் திரும்ப செல்வதற்கான கோரேசின் சாசனம் வெளியிடப்படுகிறது. நகரமும் ஆலயமும் திரும்பக் கட்டும் பணி ஆரம்பமாகியதைத் தொடர்ந்து எதிரிகள் தடை பண்ணினார்கள். (எஸ்றா 4:23-24) ஜனங்கள் யூதேயாவிலேயே தங்கினார்கள். இந்த வருஷத்தில் தான் ஆலயம் கட்டும் பணி நின்று போனது. (எஸ்றா 3:8)
- 8) எருசலேம் முற்றுக்கை துவங்கிய வருஷத்திலிருந்து 70 வருஷங்களின் முடிவாக இந்த வருஷம் உள்ளது. இது 2ம் 70 வருஷங்களின் முடிவு ஆகும். பெர்சிய ராஜாவிடம் ஆலயம் திரும்பக் கட்டுவதற்கான அனுமதி கோரப்பட்டது. (எஸ்றா 4:24; 5:4; ஆகாய் 1 :1-4, 14-15; 2:10)
- 9) இரண்டாவது 70 வருஷங்களின் முடிவில் ஆலயம் திரும்பக் கட்ட ஆரம்பித்திலிருந்து இரண்டு வருஷங்களுக்குப் பிறகு, “நான் சீயோனிதத்தில் திரும்பி, எருசலேமின் நடுவில் வாசம் பண்ணுவேன்; எருசலேம் சத்திய நகரம் என்றும், சேனைகளுடைய கர்த்தரின் பர்வதம் என்றும் அழைக்கப்படும்” என்று தேவனாகிய கர்த்தர் சொல்லுகிறார். (சகரியா 8:3)
- 10) தேவனுடைய ஆலயம் திரும்பக் கட்ட ஆரம்பித்து நான்கு வருஷங்களுக்குப் பிறகு, தரியு ராஜாவின் 6ம் வருஷத்தில் ஆலயம் முழுமையாகக் கட்டப்பட்டது. (எஸ்றா 6:15)

@@@@@@@@@@@@@@@@@@@@

## இரண்டு 70 வருஷ தண்டனைகள்

மேற்குறிப்பிட்ட வரைபடத்தில், யூதேயாவின் தண்டனை தொடர்பாக இரண்டு “70 வருஷ” காலப்பகுதிகள் உள்ளன. மேற்குறிப்பிட்ட படத்தில் மூன்றாவதாக உள்ள தண்டனையைக் குறித்து நேரிடையான தொடர்பு கொண்டிருக்கவில்லை. உண்மையில், இது தானியேல் 9ம் அதிகாரத்தின் “490 வருஷங்கள்” காலப்பகுதி துவங்கும் வருஷத்தோடு தொடர்பு உள்ளதாயிருக்கிறது. இதைக் குறித்து பின்னர் “70 வாரங்கள்” என்ற தலைப்பில் பக்கம் 636 - 639ல் ஆராய்வோம் :

“முதலாம் எழுபது வருஷங்கள்” தண்டனை யோசியா ராஜா கொல்லப்பட்டு, யூதேயா தன்னுடைய தேசம் மற்றும் நிலம் சம்பந்தமான கட்டுப்பாட்டை எகிப்திடம் இழந்த வருஷத்திலிருந்து ஆரம்பமானது.

“இரண்டாம் எழுபது வருஷங்கள்” தண்டனை, ஆலயமும் நகரமும் அழிவுற்ற திலிருந்து ஆரம்பமானது.

மேற்கண்ட வரைபடத்தில் இரண்டு 70 வருஷ காலப்பகுதிகள் ஒன்றுக்கொன்று எப்படி தொடர்பு கொண்டுள்ளன என்பதைக் காட்டுகிறது. இந்த ஒவ்வொரு 70 வருஷ காலப்பகுதியிலும் ஒரே மாதிரியான ஒற்றுமை இருப்பதைக் காணலாம். ஒவ்வொரு 70 வருஷ காலப்பகுதியின் முடிவிலும் 2 வருஷ ஊடுருவல் உள்ளதை காணலாம். மேலும், இந்த இரண்டு 70 வருஷ காலப்பகுதிகளின் இடையில் “20 வருஷங்கள்” ஊடுருவல் இருப்பதையும் காணலாம்.

மேற்குறிப்பிட்ட இரண்டு 70 வருஷ காலப்பகுதிகளில், “70 வருஷ ஓய்வு தண்டனை” நிறைவேறுவது எந்த காலப்பகுதியைச் சேர்ந்தது ? எரேமியாவினால் முன்னுரைக்கப்பட்ட பாபிலோனுக்கு அதிகாரம் வழங்கப்பட்ட 70 வருஷ காலப்பகுதி தான் முதல் 70 வருஷங்கள் ஆகும் என்ற முடிவுக்கும் நாம் வரும் பொழுது, (2நாளா 36ம் அதிகாரத்தில் ஆசிரியர் அதையே சொல்வது போல் இருந்தாலும்), இது ஓய்வு தண்டனைக்கான நிறைவேறுதல் முழுவதுமாக நடந்ததா ? என்பது நிச்சயமாக சொல்ல இயலவில்லை. இந்த முதல் 70 வருஷ காலப்பகுதியில் தான், 70 வருஷ ஓய்வு தண்டனை நிறைவேறியது என்று நாம் ஏற்றுக்கொள்ளும் சாத்தியக்கூறு இருந்தாலும், “பாழாய்ப் போகுதல்” (desolation) என்ற சொல் குறித்து நாம் சிறிது விளக்கம் அளிக்க வேண்டியிருக்கிறது. ஏனெனில், தேசம் 70 வருஷங்கள் முழுமையாக பாழாய்ப் போயிருக்க வேண்டும் என பலர் நினைக்கின்றனர்.

“ஓய்வு தண்டனை” என்பது, ஆலயமும் நகரமும் அழிந்த இரண்டாவது 70 வருஷ காலப்பகுதியைச் சார்ந்தது என்ற முடிவுக்கு யாரேனும் வந்தால், அவர்களின் முடிவு தவறானது என்று தற்போதைக்கு சொல்ல வேண்டியதில்லை. ஏனெனில், கோரேசின் சாசனம் வெளியானதற்கு பின்பும், 18 - 20 வருஷங்களுக்குப் பிறகும், ஆலயமும் நகரமும் பாழாய்க் கிடந்தது.

ஆனால், இந்த கருத்தில் ஒரு சிக்கல் உள்ளது. கோரேசின் சாசனத்தைத் தொடர்ந்து, ஜனங்கள் தங்கள் நாட்டிற்கு திரும்பி வந்தாலும், நகரத்தையோ அல்லது ஆலயத்தையோ திரும்பக் கட்டுவதற்கு தடை பண்ணப்பட்டனர். கட்டமைப்பு பணிகள் தடைபட்ட காலத்தில் யூதர்கள் தங்கள் தேசத்திலேயே இருந்தனர். ஆகவே இந்த சூழ்நிலையிலும், யாரும் குடியேறாமல் வெறுமையாய் 70 வருஷங்கள் தேசம் பாழாய்க் கிடந்தது என்று சொல்ல இயலாது.

மேற்கண்ட விளக்கங்களின்படி, ஓய்வு தண்டனைகள் முதல் 70 வருஷங்களில் தான் நிறைவேறியது என்பது தெளிவாகிறது. ஆனால், இரண்டாவது “70 வருஷம், தேசம் திரும்ப சீரடைய, அதே காலப்பகுதி ஆகியிருக்கும் என்ற வாதத்தை சிலர் சொல்கின்றனர். மேற்கண்ட வரைபட வடிவமைப்பை நோக்கினால், இது உண்மையில் சரியானது என்று தோன்றுகிறது. தேசம் அல்லது சிவில் அதிகாரம் முதலில் பாழாய்ப் போனது. இது நடந்த பிறகு 20 வருஷங்கள் கழித்து, ஆலயமும் நகரமும் அழிக்கப்பட்டது. இதைப் போன்றே சீரமைப்பு பணிகள் நடைபெற்ற கிரமத்திலும் இதே முறை இருந்தது. முதலாவதாக சிவில் அதிகாரம் திரும்பப் பெற்று, ஜனங்கள் பாலஸ்தீனாவுக்கு திரும்பி வந்தார்கள். இரண்டாவதாக, 20 வருஷங்கள் கழித்து, ஆலயமும் நகரமும் திரும்பக் கட்டப்பட்டது.

“70 ஓய்வுகள்” என்பது ஒவ்வொரு ஏழு வருஷங்களில் நிலத்திற்கு ஓய்வு கொடுக்காத காரணத்தினால், இஸ்ரவேலர்களுக்குக் கொடுக்கப்பட்ட தண்டனை ஆகும். இந்த 70 வருஷ தண்டனையின் ஆரம்பம், இஸ்ரவேலர்கள் எகிப்திடம் தங்கள் தேசிய அந்தஸ்தை பறி கொடுத்து, தேசத்தின் மீது தங்களுக்கு இருந்த கட்டுப்பாட்டை இழந்த வருஷம் ஆகும். 70 வருஷங்களுக்குப் பிறகு, கோரேசின் சாசனம் வெளியானதைத் தொடர்ந்து, ஜனங்கள் தங்கள் தேசத்திற்கு திரும்பிய பொழுது, இந்த ஓய்வு தண்டனை முடிவுக்கு வந்தது. தேசத்தை எகிப்து தன் கட்டுப்பாட்டுக்குள் கொண்டு வந்த போது, இஸ்ரவேலர் மனம் வருந்தி, திருந்தியிருக்கலாம்; ஆனால், அவர்கள் மனந்திருந்தாத காரணத்தினால், தேவன் அடுத்து நகரத்தையும் ஆலயத்தையும் அழித்தார். மேலும், இவைகள் மறுபடியும் திரும்ப எடுத்துக் கட்ட 70 வருஷங்கள் பிடித்தன. ஆகவே, இரண்டு 70 வருஷ தண்டனைகளில், எரேமியாவினால் முன்னுரைக்கப்பட்டபடி, நிலத்தின் மீது, “முதல் 70 வருஷ தண்டனை” அளிக்கப்பட்டது. “இரண்டாவது 70 வருஷ தண்டனை” நகரத்தின் மீதும், மதத்தலைவர்கள் மீதும் எசேக்கியேல் முன்னறிவித்தபடி வந்தது. தேவன் 70 x 7 ஓய்வுகளை எவ்விதம் கணக்கிட்டுப் யோசியாவின் மரணம் வரை 490 வருஷங்கள் முடிவுற்றது பற்றிய விளக்கத்தை நாம் முன்னரே பார்த்தோம்.

## முழுமையான 70 வருஷங்கள் பாழாய்ப் போகுதல்

“தேசம் 70 வருஷங்கள் ஒருவரும் குடியேறாதபடிக்கு முழுவதுமாகப் பாழாய்ப்போனது” என்ற பாரம்பரியக் கருத்து சரியானதே என்று நாம் எண்ணுவோமானால், இதிலுள்ள வெளிப்படையான பிரச்சினையை நாம் கண்டுணர தவறி விட்டோம் என உறுதியாகச் சொல்லலாம். இது குறித்த விரிவான விளக்கத்தை பின்னர் பார்ப்போம். ஆனால், வேதாகமம் தெளிவாகக் குறிப்பிடுகிறது: நேபுகாத்நேச்சார் நகரத்தையும் ஆலயத்தையும் அழித்த பிறகு, யூதேயாவில் ஆலை மிதிப்பவர்களாக தேசத்தில் ஏழையானவர்களை விட்டு வைத்தான். அவன் நான்கு வருஷங்கள் கழித்து திரும்ப வந்து, அதிகமான ஜனங்களை அகற்றினான். ஆனால் அவன் அவர்கள் அனைவரையும் சிறைபிடித்துக்கொண்டு போனான் என்று சொல்லப்படவில்லை. அப்படியே அதை அவன் செய்திருந்தாலும், முழுமையான 70 வருஷ பாழாய்ப் போகுதலுக்கு குறைந்த பட்சம் நான்கு வருஷங்கள் குறைவாகவே இருந்திருக்கும். இந்த ஒரு விஷயத்தைக் கருத்தில் கொண்டாலுமே, ‘தேசத்திலிருந்து குடியிராதபடி ஜனங்களை முற்றிலும் அகற்றிப்போடுதல்’ என்று பொருள் படுவதிலிருந்து வித்தியாசப்பட்டு, “பாழாய்ப்போகுதல்” என்ற சொல்லுக்கான அர்த்தம் வேறுவிதமாக இருக்கிறது என்பது வெளிப்படையாகத் தெரிகிறது. தேசம் முழுவதுமாக 70 வருஷங்களுக்கு பாழாய்ப் போகவேண்டும் என்று வேதாகமம் உண்மையில் குறிப்பிடுகிறதில்லை. பாபிலோனின் அதிகாரமும், யூதேயாவின் மீதான தண்டனையும் 70 வருஷங்களுக்கு இருக்கும் என்று மட்டுமே சொல்கிறது. பாழாய்ப்போகும் நாளெல்லாம் தேசம் ஓய்வு வருஷங்களை அனுபவிக்கும் என்று வேதம் சொல்கிறது. ஜனங்கள் எவரும் குடியேறாதபடிக்கு தேசம் முழுவதுமாக 70 வருஷங்கள் பாழாய்ப்போகும் என்று வேதாகமம் குறிப்பிடுகிறதில்லை. சில தவறான அநுமானங்களும், சில தவறான மொழிபெயர்ப்புகளும் இது உண்மை போன்ற தோற்றத்தைத் தருகின்றன. ஆனால், அந்த வேத வசனங்கள் வேறுவிதமாக புரிந்து கொள்ளும் விதத்திலேயே உள்ளன.

யோசியாவின் மரணத்தைத் தொடர்ந்து யூதேயா தன்னுடைய தேசிய அந்தஸ்தை இழந்து, தேசம் எகிப்தின் கட்டுப்பாட்டுக்குள் வந்த பொழுது, “முதல் 70 வருஷ” காலப்பகுதியின் துவக்கத்தில் யூதேயாவும் எருசலேமும் பாழாய்ப்போனது அல்லது, தேசத்தின் ஒரு பகுதி பாழாய்ப்போனது என்று தான் வேதம் உண்மையில் கருதுகிறது. யோயாக்கீமின் 4ம் வருஷத்திற்கு சரியான, நேபுகாத்நேச்சாரின் 1ம் வருஷத்தில் தேசத்தை நேபுகாத்நேச்சார் கைப்பற்றும் போது, தேசம் ஏற்கனவே பாழாய்ப் போயிருந்ததாக (இந்நாளிலிருக்கிறபடி) எரேமியா தம்முடைய புஸ்தகத்தின் 25ம் அதிகாரத்தில் குறிப்பிடுகிறார்.

எரே 25:17-19.

“அப்பொழுது நான் அந்தப் பாத்திரத்தைக் கர்த்தருடைய கையிலிருந்து வாங்கி, கர்த்தர் என்னை அனுப்பின எல்லா ஜாதிகளுக்கும் குடிக்கக் கொடுத்தேன். எருசலேமுக்கும் யூதாவின் பட்டணங்களுக்கும், அதின் ராஜாக்களுக்கும், அதின் பிரபுக்களுக்கும், அவர்களை இந்நாளிலிருக்கிறபடி வனாந்தரமும் பாழும் இகழ்ச்சிக்குறியாகிய ஈசல் போடுதலும் சாபமுமாக்கிப்போடும்படி குடிக்கக் கொடுத்தேன்”.

மேற்குறிப்பிட்டபடி, இது யோயாக்கீமின் 4ம் வருஷமாய் இருந்தது. இந்த சமயத்தில் தேசம் ஏற்கனவே பாழாய்ப்போயிருந்ததாக தேவனாகிய கர்த்தர் கருதுகிறார். இது எப்படி சாத்தியமாகும் என்ற கேள்வி நமது மனதில் எழுகிறது ? இங்கு நாம் கவனிப்பது என்னவென்றால், இந்த சமயத்தில், அதாவது, யோயாக்கீமின் ஆட்சியின் ஆரம்ப காலக்கட்டத்தில் தேசம் ஏற்கனவே தன்னுடைய தேசிய அந்தஸ்தை இழந்து விட்டிருந்தது.

மேலும், யோயாக்கீமின் 4ம் வருஷத்தில் இந்த தீர்க்கதரிசன காலத்தில், நேபுகாத்நேச்சாரினால் எருசலேம் ஏற்கனவே தாக்குதலுக்கு உள்ளாயிருந்தது. தானி 1:1,2ல், யோயாக்கீமின் 3ம் வருஷத்தில் அவன் எருசலேமுக்கு வந்து முற்றுகை போட்டு, ஆலயத்திலுள்ள சில பாத்திரங்களையும், ராஜ குலத்தார், துரை மக்கள் சிலரையும் பாபிலோனுக்கு சிறை பிடித்துச் சென்றான் என்று படிக்கிறோம். தானியேல் புஸ்தகத்தில் குறிப்பிட்டுள்ள யோயாக்கீமின் 3ம் வருஷம், உண்மையில் 4ம் வருஷம் என சிலர் நினைக்கின்றனர். இது சரியென்று எடுத்துக் கொண்டாலும், எரே 25:17,18ல் குறிப்பிட்டுள்ளபடி, இந்த தீர்க்கதரிசன காலக்கட்டத்தில் தேசம் ஏற்கனவே பாழாய் உள்ளது என்று தேவன் கருதினார். இந்த நிலைமை யோயாக்கீமின் 4ம் வருஷத்தில் நீடித்திருந்தது. இந்த சமயத்திலும் கூட தேசத்தில் பெரும்பாலானோர் இன்னும் விட்டு வைக்கப்பட்டிருந்தனர் என்ற காரணத்தினால், தேசம் பாழாய்ப் போவதற்கு மனுஷர்களின் குடியேற்றம் முற்றிலும் அகற்றப்படாத நிலை தேவையில்லை என்பது தெளிவாகத் தெரிகிறது. இந்த சமயத்திலும் யூதேயாவிற்கு ராஜா இருந்தான் என்பதும், ஆனால் ராஜா நேபுகாத்நேச்சரின் கட்டுப்பாட்டுக்குள் கொண்டுவரப்பட்டு, அவனுக்கு வரி செலுத்தும் நிலைமையிலிருந்தான் என்பதும் தெளிவாகிறது.

நாம் முதலில் குறிப்பிட்டவிதமாக, தானி 1:1,2ன் யோயாக்கீமின் 3ம் வருஷத்தில் தேசம் பாழாய்ப் போயிருந்தாலும், யோசியா மரணமடைந்து எகிப்திடம் யூதேயா தேசிய அந்தஸ்தை இழந்ததிலிருந்தே உண்மையான தண்டனை காலம் ஆரம்பமானது. இந்த கருத்தை ஆதரிக்கும் விதத்தில், இஸ்ரவேல் பிரபுக்கள் பற்றிய உவமை எசேக்கியேல் புஸ்தகத்தில் பதிவு செய்யப்பட்டுள்ளது. இதில் ஒரு பாலசிங்கம் முதலில் எகிப்துக்கு கொண்டுவரப்படுவதையும், இரண்டாவதாக வேறொரு பாலசிங்கம் பாபிலோனுக்கு கொண்டு போகப்படுவதையும் விவரிக்கிறது. தேவன் தண்டனையை இங்கு துவக்குகிறார் என்பது உறுதியாக்கப்படுகிறது.

எசே 19:1-9.

“நீ இஸ்ரவேல் பிரபுக்களின்பேரில் ஒரு புலம்பல் பாடி, சொல்லவேண்டியது என்னவென்றால்: உன் தாய் எப்படிப்பட்டவள்? அவள் ஒரு பெண் சிங்கம்; அவள் சிங்கங்களுக்குள்ளே படுத்திருந்து, பாலசிங்கங்களின் நடுவிலே தன் குட்டிகளை வளர்த்தாள். தன் குட்டிகளில் ஒன்று வளர்ந்து பாலசிங்கமாகி, இரைதேடப் பழகி, மனுஷரைப் பட்சித்தது. புறஜாதிகளும் அதின் செய்தியைக் கேட்டார்கள்; அது அவர்களுடைய படுகுழியில் அகப்பட்டது; அதைச் சங்கிலிகளினால் கட்டி, எகிப்து தேசத்திற்குக் கொண்டுபோனார்கள். தாய்ச்சிங்கம் காத்திருந்து, தன் நம்பிக்கை அபத்தமாய்ப் போயிற்றென்று கண்டு, அது தன் குட்டிகளில் வேறொன்றை எடுத்து, அதை பாலசிங்கமாக வைத்தது. அது சிங்கங்களுக்குள்ளே சஞ்சரித்து, பாலசிங்கமாகி, இரைதேடப் பழகி, மனுஷரைப் பட்சித்தது. அவர்களுடைய பாழான அரமனைகளில் திரிந்து, அவர்களுடையப் பட்டணங்களைப் பாழாக்கிற்று; அதினுடைய கெர்ச்சிப்பின் சத்தத்துக்குத் தேசமும் அதிலுள்ள யாவும் திகைத்தது. அப்பொழுது சுற்றுப்புறத்து ஜாதிகள் அதற்கு விரோதமாக எழும்பிவந்து, தங்கள் வலையை அதின்மேல் வீசினார்கள். அது அவர்களுடைய படுகுழியிலே அகப்பட்டது. அவர்கள் அதைச் சங்கிலிகளினால் கட்டி, ஒரு கூட்டுக்குட்படுத்தி, அதைப் பாபிலோன் ராஜாவிடத்துக்குக் கொண்டுபோனார்கள். இனி அதின் சத்தம் இஸ்ரவேலின் பர்வதங்களின்மேல் கேட்கப்படாதபடிக்கு அதை அரணான இடங்களில் கொண்டுபோய் அடைத்தார்கள்”.

எரேமியாவின் 70 வருஷங்கள் உண்மையில் யோசியாவின் மரணத்திலிருந்து கணக்கிட்டால், அந்த 70 வருஷங்களின் முடிவு துல்லியமாக தானியேல் ஜெபம் பண்ணும் காலக்கட்டத்தை எட்டுகிறது. நேபுகாத்நேச்சாரின் முதல் படையெடுப்பிலிருந்து “பாழாய்ப்போகுதல்கள்” ஆரம்பமானால், பெரும்பாலான விளக்கவுரையாளர்கள் சொல்வது போல், 70 வருஷங்கள் கோரேசின் சாசனம் வெளியிடப்பட்ட வருஷத்தில் முடிவடைகின்றது. இதில் உள்ள ஒரே பிரச்சினை என்னவென்றால், தானியேல் ஜெபம் பண்ணிய காலக்கட்டத்தில் 70 வருஷங்கள் முடியும் தருவாயிலிருப்பதாக தானியேல் எண்ணுவது தவறு என்பதை தூதன் தானியேலுக்குச் சொல்லவில்லை. இதன் காரணமாகவே, 70 வருஷ தண்டனை காலம் 2 வருஷங்கள் முன்னதாகவே துவங்கியது என்று கணிப்பது சரியாகத் தோன்றுகிறது. அந்த சமயத்தில் தானியேல் ஜெபம் பண்ண ஆரம்பித்த பொழுது தானியேல் முடிவுக்கு வந்திருப்பார்.

யோசியாவின் மரணத்தைத் தொடர்ந்து யூதேயா தேசீய அந்தஸ்தை இழந்ததோடு மட்டுமல்லாமல், அந்த காலக்கட்டத்தில் தேவன் இஸ்ரவேலர்களின் முந்தைய மீறுதல்களினிமித்தமும், அவற்றிற்கு மனந்திருந்தாத மனநிலை யினிமித்தமும், அவர்கள் மீது முதல் தவணையாக அழிவு நாசங்களை வர அனுமதித்தார்.



2ராஜா 23:33-35.

“அவன் எருசலேமில் அரசாளாதபடிக்கு, பார்வோன்நேகோ அவனை ஆமாத் தேசமான ரிப்லாவிலே பிடித்துக் கட்டுவித்து, தேசத்தின் மேல் நூறு தாலந்து வெள்ளியையும், ஒரு தாலந்து பொன்னையும் அபராதமாகச் சுமத்தி, யோசியாவின் குமாரனாகிய எலியாக்கீமை அவன் தகப்பனாகிய யோசியாவின் ஸ்தானத்தில் ராஜாவாக வைத்து, அவன் பேரை யோயாக்கீம் என்று மாற்றி, யோவாகாசைக் கொண்டுபோய் விட்டான். இவன் எகிப்திலே போய் அங்கே மரணமடைந்தான்”.

யூதேயா தேசம் தன் தேசிய அந்தஸ்தை இழந்ததிலிருந்து 70 வருஷங்கள் ஆரம்பமானது என்று தேவன் முன்குறிக்கவில்லை என்று சிலர் இன்னும் சொல்ல முயற்சி செய்யலாம். அதாவது, முழுவதும் பாழாப்போகும் 70 வருஷ காலப்பகுதியையே தேவன் குறித்திருந்தார் என்று சிலர் கூறலாம். இவர்களின் இந்த கருத்துக்கு எதிரான ஒரு விவாதத்தை, பாபிலோனிய காலத்தில் தங்கள் தேசத்தை இஸ்ரவேலர்கள் எப்படி இழந்தார்களோ, அதற்கு இணையான சம்பவங்கள் இந்த யுகத்தின் முடிவு காலத்தில் எப்படி துல்லியமாக திருப்பிய வரிசைக் கிரமத்தில் (reverse) நடப்பதை நாம் காண முடிகிறது. பாலஸ்தீனாவில் தங்கள் நிலங்களை திரும்ப சொந்தமாக்கிக் கொண்டதிலிருந்து இஸ்ரவேல் நாட்டின் சுதந்திரப் போர் நடைபெற்றது வரைக்குமான காலப்பகுதி, பாபிலோன் காலத்தில் நடந்தது போலவே 70 வருஷங்கள் ஆகும். இஸ்ரவேலர்கள் பாலஸ்தீனாவில் மறுபடியும் நிலங்களை உரிமையாக்கிக் கொள்ளும் நிலை உருவானதிலிருந்து, இஸ்ரவேல் நாட்டை உலகத்தில் சட்டப்பூர்வமான நாடு என ஐக்கிய நாடுகள் சபை பிரகடனம் செய்தது வரைக்கும் உள்ள காலப்பகுதி 70 வருஷங்கள் ஆகும். இது பாபிலோன் காலத்தில் இஸ்ரவேலர்களுக்கு நிகழ்ந்த காரியங்கள் திருப்பிய கிரம வரிசையில் தற்காலத்தில் நடந்தன. பாபிலோன் காலத்தில் தேசிய அந்தஸ்தை இழந்து, பாலஸ்தீனாவுக்கு திரும்ப செல்ல இயலாமல் இருந்து, 70 வருஷங்கள் கழித்து தங்கள் தேசத்திற்கு வந்து நிலங்களைச் சுதந்தரித்தார்கள். இங்கு இந்த யுக முடிவில் இவர்கள் பாலஸ்தீனாவுக்கு திரும்ப வர முடிந்து, நிலங்களை சொந்தமாக்கி தங்களுடைய தேசிய அந்தஸ்தை திரும்ப பெறுவதற்கு எடுத்துக் கொள்ளப்பட்ட காலப்பகுதி 70 வருஷங்கள் ஆகும். இஸ்ரவேல் ஒரு நாடாக திரும்பி ஸ்தாபிதம் ஆகி, தேசிய அந்தஸ்தைப் பெற்றது, 70 வருஷங்களின் துவக்கம் சரியாக கணிக்கப்பட்டதை உணர்த்துகிறது. இதைப் போன்று, ஆலயம் திரும்பக் கட்டப்படுவது குறித்த வேறொரு 70 வருஷ காலப்பகுதியை நாம் ஏற்கனவே பார்த்தோம்.

**தேசிய அந்தஸ்து / நிலம் குறித்த 70 வருஷங்கள் மற்றும்  
ஆலயம் அழிவுக்கான 70 வருஷங்கள்**

	கிமு 608.75	யோசியா கொல்லப்பட்ட போது, யூதேயா தேசிய அந்தஸ்தை இழந்து, எகிப்தின் கட்டுப்பாட்டிற்குள் வந்தது.	கிமு 1877.25	யூத ஜனங்கள் பாலஸ்தீனாவில் இப்பொழுது நிலங்களை சொந்தமாக்கிக் கொள்கிறார்கள். முதல் யூத காலனி இஸ்ரவேலில் நிறுவப்பட்டது.	
	கிமு 607.75	வரி செலுத்தும் முதல் அரசனாக யோயாக்கீம் நியமிக்கப்பட்டான்.	கிபி 1878.25	அமெரிக்க யூத காங்கிரஸ் இஸ்ரவேலின் தேசிய அந்தஸ்தை திரும்ப நிலைநாட்டுவதற்கான விருப்பம் வெளிப்பட்டது. குறைந்த பட்சம் யூத ஜனங்களுக்கு ஒரு குடியிருப்பு நாடு உருவாகும் விருப்பம் தலையெடுத்தது.	
	கிமு 586.75	ஆலயம் அழிக்கப்பட்டது	கிபி 1896.25	யூத சீயோன் காங்கிரஸ் கூட்டப்பட்டது.	
70	கிமு 538.75	70 வருஷங்கள் நெருங்கும் நிலையில், ஜனங்கள் ஏன் நாடு திரும்பவில்லை என்று தானியேல் ஜெபம் பண்ணுகிறார். இன்னும் 70 வாரங்கள் செல்லுமென்று தூதன் சொல்லுகிறான்.	கிபி 1947.25	யூத ஜனங்கள் பாலஸ்தீனாவில் நிலங்களை சொந்தமாக்க முடிந்ததிலிருந்து இப்பொழுது 70 வருஷங்கள் நெருங்கியுள்ளது. பாலஸ்தீனாவை திரும்ப பெறுவதற்கான யுத்தம் வெடித்தது. யூதர்களின் தேசிய அந்தஸ்து பிரகடனப்படுத்தப்பட்டது	70
70	கிமு 537.25	1-2 வருஷங்களுக்குப் பிறகு கோரேஸ் ராஜாவின் சாசனம் வெளியிடப்படுகிறது. யூதர்கள் பாலஸ்தீனாவில் தங்கள் நிலங்களை சொந்தமாக்கிக் கொள்ள முடிகிறது.	கிபி 1948.75	கதந்திர யுத்தம் வெற்றி பெற்றது. ஐக்கிய நாடுகள் சபையினால் இஸ்ரவேல் நாடு பிரகடனம்.	70
	கிமு 516.75	ஆலயம் திரும்பக் கட்டப்பட்டது.	கிபி 1966.25	“6 நாள்” போரில் எருசலேம் திரும்ப பெறப்பட்டது. நகரம் முழுமையும் ஆலயமும் திரும்பக் கைப்பற்றப்பட்டது.	

யோசியாவின் மரணத்தைத் தொடர்ந்து, தொடர் நிகழ்வாக பல “பாழாய்ப்போகுதல்களின்” துவக்கத்தினால் யூதேயா கஷ்டங்களை அனுபவிக்கத் தொடங்கி, அதன் தொடர் விளைவாக தேசமும் ஆலயமும் முழுமையாக அழிவடைந்தது. நேபுகாத்நேச்சார் கர்கமீஷில் எகிப்தை தாக்குவதற்கு முன்பு, எருசலேமுக்கு வந்தான் என்பது எரேமியாவினால் குறிப்பாக உணர்த்தப்படுகிறது. “தீங்கை கட்டளையிட நான் என் நாமம் தரிக்கப்பட்ட நகரத்திலே துவக்கும் பொழுது” என்று தேவன் கூறுகிறார்.

எரே 25:29. “இதோ, தீங்கைக் கட்டளையிட நான் என் நாமம் தரிக்கப்பட்ட நகரத்திலே துவக்கும்போது, நீங்கள் தண்டனைக்குத் தப்புவீர்களோ? நீங்கள் தப்புவதில்லை; நான் பூமியின் எல்லா குடிகளின்மேலும் பட்டயத்தை வரவழைக்கிறேன் என்று சேனைகளின் கர்த்தர் சொல்லுகிறார்”.

யூதா முதலில் தாக்கப்படுவதற்கான ஆதாரம் எரே 25:18,19ம் வசனங்களில் காணப்படுகிறது. எகிப்து குறிக்கப்படுவதற்கு முன்னாக எருசலேம் பெயர் உள்ளதால், நேபுகாத்நேச்சார் முதலில் எருசலேமைத் தாக்கிவிட்டு, அவன் எகிப்துக்கு சென்று அங்கு கர்கமீஷில் எகிப்தை தோற்கடித்தான் என்று அனுமானிக்க ஏதுவாகிறது. இந்த சம்பவத்திற்கு வரலாற்றுப்பூர்வமான பதிவுகள் பலவீனமாய் இருந்தாலும், நாம் பின்வரும் பகுதியில் இவ்வாறு நடந்திருக்க வாய்ப்புண்டு என்று சூழ்நிலை பொருத்தம் இருப்பதை சுட்டிக்காட்டுகிறது.

இது எப்பொழுது நிகழ்ந்தது என்பதை ஒதுக்கிவிட்டு, நகரம் முதன் முதலாகவே முழுமையாக தோற்கடிக்கப்பட்டு விட்டது என்று நாம் நினைக்க முடியாது. ஆனால், இது குறித்து நாம் சிறிது விளக்கலாம் : யோயாக்கீம் சரணடைந்து, நேபுகாத்நேச்சாரிடம் ஒரு உடன்படிக்கையை ஏற்படுத்திக் கொண்டு சிங்காசனத்தை தக்க வைத்திருப்பான் என்று தோன்றுகிறது. இந்த ஏற்பாடு நேபுகாத்நேச்சாருக்கு ஏற்றதாய் இருந்திருக்கும். ஏனெனில், மிகப் பெரிய ராணுவ வலிமையைப் பெற்றிருந்த எகிப்தின் மீது தாக்குதல் நடத்துவதற்கு முன்பு தன்னுடைய ராணுவம் களைப்படைய அவன் விரும்பாமல் இருந்திருக்கலாம். அந்த காலக்கட்டத்தில் எகிப்தின் கட்டுப்பாட்டுக்குள் யூதேயா இருந்ததால், யோயாக்கீம் நேபுகாத்நேச்சார் பக்கம் சாய்ந்திருப்பான். எகிப்தின் மீதான பாபிலோனிய யுத்தத்தின் விளைவாக, எகிப்தின் கட்டுப்பாட்டிலிருந்து விடுதலையாக்கப்படும் நம்பிக்கை யோயாக்கீமிற்கு இருந்திருக்கலாம். “பாழாய்ப்போகுதல்” அங்கே துவங்கியதற்கு தேசம் முழுமையாக அகற்றப்பட வேண்டும் என்று தேவை இல்லை. “பாழாய்ப்போகுதல்” என்று பொருள்படுவதற்கு இணங்க, தேசத்தின் மீதான கட்டுப்பாட்டை இஸ்ரவேலர்கள் இழக்கத் துவங்கியதே, “பாழாய்ப்போகுதல்” ஆரம்பமாவதற்கு போதுமானதாயிருந்தது. லேவியராகமத்தில் சொல்லப்பட்ட மூல தீர்க்கதரிசனத்தில் முன்னுரைக்கப்பட்டபடி, தேவன் இஸ்ரவேலர்களை முதலில் கடிந்து கொள்ளும் பொழுது, அவர்கள் தங்கள் வழிகளை மாற்றிக் கொள்ளவில்லை என்றால், அவர்கள் தேசத்திலிருந்து முற்றிலுமாக அகற்றிப் போடப்படுவார்கள் என்று தேவனால் இஸ்ரவேலர்கள் எச்சரிக்கப்பட்டிருந்தனர். அவர்கள் தண்டிக்கப்பட்டுக் கொண்டிருந்த பொழுது, அவர்கள் மனந்திரும்புவதற்கான சிறிது கால அவகாசம் கொடுக்கப்பட்டும் மனந்திரும்பாத நிலையில் எருசலேமும் ஆலயமும் முழுவதுமாக அழிக்கப்பட்டு அகற்றப்பட்டது. கடிந்து கொள்ளுதலும், அகற்றப்படுதலும் தண்டனையின் இரண்டு பகுதிகள் ஆகும். “இரண்டாவது 70 வருஷ” காலப்பகுதியின் துவக்கம், எருசலேம் முழுவதுமாக அழிக்கப்பட்டதிலிருந்து ஆரம்பமானது. தேசத்திலிருந்து முழுவதுமாக அகற்றிப் போடப்பட்ட வருஷம் இதுவே. இதிலிருந்து 2வது 70 வருஷ காலப்பகுதி முழுமைக்கும் ஆலயம் அழிக்கப்பட்டு வெறுமையாகக் கிடந்தது. இது எரேமியாவினால் முன்னுரைக்கப்பட்ட 70 வருஷங்கள் அல்ல. இது எசேக்கியேல் 4ம் அதிகாரத்தில் முன்னுரைக்கப்பட்ட தண்டனை ஆகும்.

இந்த சூழ்நிலையை நாம் உற்றுநோக்கும் போது, 19 - 20 வருஷங்களைக் கொண்ட காலப்பகுதியில் பல படிசளாக தொடர் “பாழாய்ப்போகுதல்கள்” நடந்தன என்று அறிகிறோம். இதில் முக்கியமான விஷயம் என்னவெனில், இது முழுவதுமாக பாழாய்ப்போகும் நிலையை அடைவதற்கு 20 வருஷங்கள் பிடித்தன. இதைப் போன்றே கோரேசின் சாசனம் வெளிப்பட்டதைத் தொடர்ந்து, பாலஸ்தீனாவுக்குத் திரும்பிய யூதர்கள் தேவனுடைய ஆலயத்தைத் திரும்ப எடுத்துக் கட்டும் பணிகள் பூரணமாக முடிவுற 20 வருஷங்கள் பிடித்தன. இதன் காரணமாகவே, நாம் மேற்குறிப்பிட்ட பழைய ஆசிரியர்கள் 2520 வருஷங்கள் கிமு 607 - கிபி 1914 என்று ஒரு தனி வருஷத்தை மட்டும் குறிப்பதாக வரையறுக்க வேண்டியதில்லை. இணை அம்சங்களாக இருக்கும் யுகங்கள் இரு முனைகளிலும் தொடர் சம்பவங்கள் உள்ளதை பார்க்க முடிகிறது. உதாரணமாக, 10 கோத்திரங்களின் பிளவிலிருந்து கிபி 1799ல் 1260 வருஷங்களின் முடிவு வரைக்குமுள்ள 2520 வருஷங்களை குறிப்பிடலாம். இந்த இரண்டும் போலி ஒழுங்கு முறைகள் அகற்றப்பட்டதற்கு தொடர்புள்ளதாயிருக்கிறது.

@@

## 70 ஓய்வுகள் பற்றிய கேள்வி

லேவி 25:3-5.

“ஆறு வருஷம் உன் வயலை விதைத்து, உன் திராட்சத்தோட்டத்தைக் கிளைகழித்து, அதின் பலனைச் சேர்ப்பாயாக. ஏழாம் வருஷத்திலோ, கர்த்தருக்கென்று ஓய்ந்திருக்கும் ஓய்வு தேசத்திற்கு இருக்க வேண்டும்; அதில் உன் வயலை விதைக்காமலும், உன் திராட்சத்தோட்டத்தைக் கிளைகழிக்காமலும், தானாய் விளைந்து பயிரானதை அறுக்காமலும், கிளைகழிக்காதே விட்ட திராட்சைச்செடியின் பழங்களைச் சேர்க்காமலும் இருப்பாயாக; தேசத்துக்கு அது ஓய்வு வருஷமாயிருக்கக்கடவது”.

லேவி 26:33-35.

“ஜாதிகளுக்குள்ளே உங்களைச் சிதற அடித்து, உங்கள் பின்னாகப் பட்டயத்தை உருவுவேன்; உங்கள் தேசம் பாழும், உங்கள் பட்டணங்கள் வனாந்தரமுமாகும். நீங்கள் உங்கள் சத்துருக்களின் தேசத்தில் இருக்கும் போது, தேசமானது பாழாய்க்கிடக்கிற நாளெல்லாம் தன் ஓய்வுநாட்களை இரம்மியமாய் அநுபவிக்கும்; அப்பொழுது தேசம் ஓய்வடைந்து, தன் ஓய்வு நாட்களை இரம்மியமாய் அநுபவிக்கும். நீங்கள் அதிலே குடியிருக்கும் போது, அது உங்கள் ஓய்வு வருஷங்களில் ஓய்வடையாதபடியினாலே, அது பாழாய்க்கிடக்கும் நாளெல்லாம் ஓய்வடைந்திருக்கும்”.

“ஓய்வுகள்” என்ற கேள்வி எழும்பும் போது, இது நேரிடையாக எரேமியாவின் தீர்க்கதரிசனத்துடன் தொடர்பு உடையதாய் இருக்கிறது. அதே 70 வருஷங்களைக் குறித்து தான் எரேமியா பேசுகிறார். பாபிலோனுக்கு முழுவதுமாக சிறைப்பிடிக்கப்பட்டுப் போன காலப்பகுதியை நாம் 20 வருஷங்கள் அளவு குறைத்தால், 70 வருஷ தண்டனை நிறைவேற இயலாது என்று சிலர் நினைக்கின்றனர். இதன் மையக்கருத்து என்னவெனில், 70 வருஷ ஓய்வுகள் என்பது 70 வருஷங்கள் முழுமையான பாழாய்ப் போன நிலையை அடைய வேண்டும் என்று எண்ணப்படுகிறது. இந்த அநுமானத்தில் அவர்கள் ஒரு விஷயத்தை உணருவதில்லை. காலக்கணக்கு பற்றிய பாரம்பரிய கருத்திலும் கூட, முழுவதுமான 70 வருஷங்கள் அடங்கிய பாழாய்ப்போகும் நிலைமை நிலவவில்லை என்பது தான் உண்மை! நேபுகாத்நேச்சாரின் 18-19ம் வருஷத்தில் நகரம் அழிக்கப்பட்ட பிறகு, குறைந்த பட்சம் 5 வருஷங்கள் வரையிலும் தேசத்தில் இன்னும் ஜனங்கள் வாழ்ந்தும், பயிரிட்டும் வந்தார்கள் !

எரே 52:15,16.

“ஜனத்தில் ஏழைகளான சிலரையும் நகரத்தில் மீதியான மற்ற ஜனத்தையும், பாபிலோன் ராஜாவின் வசமாக ஓடி வந்துவிட்டவர்களையும், மற்ற ஜனங்களையும் காவற் சேனாதிபதியாகிய நேபுசராதான் சிறைகளாகக் கொண்டு போனான். ஆனால், தேசத்தாரில் ஏழைகளான சிலரைக் காவற் சேனாதிபதியாகிய நேபுசராதான் திராட்சத்தோட்டக்காரராகவும் பயிரிடுங்குடிகளாகவும் விட்டு வைத்தான்”.

எரேமியா 52:29,30.

“நேபுகாத்நேச்சாருடைய பதினெட்டாம் வருஷத்தில் எருசலேமிலிருந்து எண்ணூற்று முப்பத்திரண்டு பேர்களும் கொண்டு போகப்பட்டார்கள்”.

“நேபுகாத்நேச்சாருடைய இருபத்து மூன்றாம் வருஷத்தில் காவற் சேனாதிபதியாகிய நேபுசராதான் யூதரில் எழுநூற்று நாற்பத்தைந்து பேர்களைச் சிறைப்பிடித்துக் கொண்டுபோனான்; ஆக நான்காயிரத்து அறுநூறு பேர்களாம்”.

30ம் வசனம் கூட, எல்லா ஜனங்களையும் சிறைப்பிடித்துக் கொண்டு போனான் என்று சொல்லவில்லை. அந்த சமயத்தில் அதிகமானவர்களை சிறைப்பிடித்துக் கொண்டு போனான் என்று வசனம் கூறுகிறது. தேசத்தில் ஒருவருமே குடியிராதபடி 70 வருஷ முழுமையான பாழாய்ப்போகாதல் எப்பொழுதும் இருந்ததில்லை என்ற காரணத்தினால், தேசம் முழுவதுமாக காலி செய்யப்பட்டது என்று இல்லாமல், 70 வருஷ நிறைவேறுதல் வேறு ஒன்றைக் குறிப்பதாக உள்ளது என்பது வெளிப்படையாக. இந்த பிரச்சினைக்கான தீர்வு என்ன? நாம் முதலில் சுட்டிக்காட்டியது போல, பாபிலோனிய ஆக்கிரமிப்பை தொடர்ந்து, அந்தப் பகுதியைச் சார்ந்த எல்லா நாடுகளும் பாழாய்ப்போனது என்ற எரேமியாவின் அறிக்கை, அந்த ஜாதிகள் முழுவதுமாக தங்கள் தங்கள் தேசத்திலிருந்து அகற்றப்பட்டு விட்டார்கள் என்ற அர்த்தத்தில் அல்ல. அவர்கள் பாபிலோனுடைய கட்டுப்பாட்டுக்குள் வந்தார்கள் என்பதே உள்ளர்த்தம் ஆகும். நாம் ஏற்கனவே பார்த்தபடி, யூதேயா தன் தேசிய அந்தஸ்தை எகிப்திடம் இழந்ததிலிருந்து தண்டனையையும், பாழாய்ப்போகாதலுமான வருஷங்களை தேவன் கணக்கிட்டார். முழுவதுமான 70 வருஷங்களுக்கு தேசம் யாரும் குடியிராதபடி பாழாய்ப்போன விதத்தில் இல்லை. அந்த சமயத்திலிருந்து அவர்கள் தண்டனை காலம் ஆரம்பித்தது என்பது தான் சரியான கருத்து ஆகும். மூல தீர்க்கதரிசனத்திலோ அல்லது எரேமியா, தானியேல் தீர்க்கதரிசனங்களிலோ, தேசம் 70 வருஷங்களுக்கு முழுவதுமாக பாழாய்ப்போனது என்று சொல்வதில்லை. சில மொழிபெயர்ப்புகள் உண்மைக்கு மாறாக பொருள் தர முயற்சிக்கின்றன. ஆனால், பெரும்பாலான மொழிபெயர்ப்புகள் இதை ஆதரிப்பதில்லை.

### ஆலயம் அழிவு பெறுவது குறித்த 70 வருஷங்கள்

ஆலயம் அழிக்கப்பட்டதைத் தொடர்ந்து துவங்கிய இரண்டாவது “70 வருஷங்கள்” பற்றி சிலர் கவனிக்கத் தவறுகின்றனர். இந்த இரண்டாவது “70 வருஷ” காலப்பகுதிக்கும், ஓய்வுகள் தண்டனை நிறைவேறுதலுக்கும் ஏதும் தொடர்பு இல்லை. அதாவது, இந்த இரண்டாவது 70 வருஷங்கள் ஓய்வுகளின் தண்டனையைப் பற்றியது இல்லை. இது ஆலயமும் நகரமும் அழிக்கப்பட்டதைத் தொடர்ந்த காலப்பகுதியைக் குறிப்பதாய் உள்ளது.

## எஸ்றாவும் நெகேமியாவும்

இரண்டாவது “70 வருஷ” காலப்பகுதியைப் பற்றி பிற்காலத்திய தீர்க்கதரிசிகளாகிய எஸ்றா, நெகேமியா போன்றவர்களால் சொல்லப்பட்டுள்ளது. நகரமும் ஆலயமும் முழுவதுமாக அழிக்கப்பட்டதிலிருந்து எவ்வளவு காலம் ஆகி விட்டது என்பது பற்றி அவர்கள் தங்கள் சாட்சியை அளிக்கும் சமயத்தில் 70 வருஷங்கள் பற்றி அறிகிறோம்.

கோரேஸ் முதலில் யூதர்களை தங்கள் தேசத்திற்கு அனுப்பிய சமயத்தில் ஆலயம் திரும்பக் கட்டும் பணி நடைபெறவில்லை. கோரேசின் சாசனத்தைத் தொடர்ந்து, யூத ஜனங்கள் யூதேயாவுக்கு திரும்பி வந்த அவர்கள், ஆலயமும் நகரமும் திரும்பக் கட்டுவதற்கான பணிகள் ஆரம்பித்த ஒரு வருஷத்திற்கு சற்று கூடுதலான சமயத்தில், இந்த பணி தொடராதபடிக்கு எதிரிகள் கோரேஸ் ராஜாவின் ஆட்சிக்காலம் முழுமையிலும் தடைபண்ணப்பட்டது. இவ்விதம் தடைபண்ணப்பட்ட நிலை, பெர்சிய ராஜா தரியுவின் இரண்டாம் வருஷம் வரை 18 வருஷங்கள் நீடித்தது. அதாவது, பணி ஆரம்பித்ததிலிருந்து 20 வருஷங்கள் ஆனது.

எஸ்றா 4:5.

“பெர்சியாவின் ராஜாவாகிய கோரேசின் காலமுழுதும், தரியு என்னும் பெர்சிய ராஜா அரசாண்ட கால மட்டும், அவர்கள் யோசனையை அவத்தமாக்கும்படி அவர்களுக்கு விரோதமாய் ஆலோசனைக்காரருக்குக் கைக்கூலி கட்டினார்கள்”.

எஸ்றா 4:24.

“அப்பொழுது எருசலேமிலுள்ள தேவனுடைய ஆலயத்தின் வேலை தடைபட்டு, பெர்சியாவின் ராஜாவாகிய தரியு ராஜ்யபாரம் பண்ணின இரண்டாம் வருஷமட்டும் நிறுத்தப்பட்டிருந்தது”.

ஆலயத்தை திரும்பக் கட்டும் முயற்சி வீணாகி, முழுமையான 70 வருஷங்கள் நகரமும் ஆலயமும் பாழாய் கிடந்தது. ஆலயப் பணி தடைபட்டவுடன், யூதர்கள் தங்கள் தேசத்திலே தங்கி, விவசாய வேலைகளைத் தொடர்ந்தனர். இது தொடர்பான விஷயங்கள் வேதத்தில் தெளிவாக இல்லை. யூதேயாவின் கவர்னராக செருபாபேல் இருந்ததாக வேதம் சொல்லுகிறது. இது ஜனங்கள் பாபிலோனிலிருந்து திரும்பி வந்தவுடன், தங்கள் நிலங்களைத் திரும்ப பெற்று விவசாய பணிகளில் ஈடுபட்டிருக்க வேண்டும் என்பதையும், ஜனங்களை நிர்வகிக்கும் பொறுப்பு செருபாபேல் மேல் இருந்ததையும் உணர்த்துகிறது.

ஆகாய் 1:1,2.

“ராஜாவாகிய தரியு அரசாண்ட இரண்டாம் வருஷம் ஆறாம் மாதம் முதலாந்தேதியிலே, கர்த்தருடைய வார்த்தை ஆகாய் என்னும் தீர்க்கதரிசியின் மூலமாய் செயல்த்தியேலின் குமாரனாகிய செருபாபேல் என்னும் யூதாவின் தலைவனுக்கும், யோத்சதாக்கின் குமாரனாகிய யோசவா என்னும் பிரதான ஆசாரியனுக்கும் உண்டாகி, அவர் சொன்னது என்னவென்றால், இந்த ஜனங்கள் கர்த்தருடைய ஆலயத்தைக் கட்டுகிறதற்கு ஏற்ற காலம் இன்னும் வரவில்லை என்கிறார்கள் என்று சேனைகளின் கர்த்தர் சொல்லுகிறார்”.

கோரேசின் சாசனத்தைக் கண்டுபிடித்து பெர்சியனான தரியு இரண்டாவது கட்டளையைப் பிறப்பித்தவுடன், எதிரிகளின் தடைபண்ணும் முயற்சி பலனளிக்காமல், தேவன் நிர்ணயித்திருந்த காலப்பகுதி நிறைவேறியதால், ஆலயம் திரும்பக் கட்டப்படும் பணி தொடர்ந்தது. (எஸ்றா 6:1-22) இந்த சம்பவத்திற்கான துல்லியமான தேதியை வேதம் குறிப்பிடவில்லை. ஆனால், எருசலேமும் ஆலயமும் திரும்பக் கட்டப்படும் என்று சகரியா தீர்க்கதரிசனம் உரைத்தார். (சகரியா 1:15-17) பெர்சியனான தரியு, (தானியேலில் சொல்லப்பட்ட மேதியனான தரியு அல்ல !) எருசலேம் அழிக்கப்பட்ட வருஷத்திலிருந்து 70 வருஷங்கள் முன்னாகக் கூட்டினால், சகரியா தீர்க்கதரிசன நிறைவேறுதலின் காலம், பெர்சிய ராஜா தரியுவின் 4ம் வருஷத்தை அடைகிறது.

ஆலயம் அழிக்கப்பட்டதிலிருந்து திரும்பக் கட்டப்படும் வரையிலான காலத்தை நோக்கினால், 70 வருஷங்கள் (கிமு 586.25 - 516.25 = 70) வருகிறது. இது ஒரு நிரூபணமான உண்மையாக உள்ளது. பாரம்பரியக் கருத்துப்படியான முழுமையான சிறையிருப்பில் 20 வருஷங்கள் குறைக்கப்பட வேண்டிய தேவையை உணர்த்துகிறது. இந்த இரண்டாவது 70 வருஷ காலப்பகுதியை பாரம்பரிய முறைப்படி கணித்தால், ஆலயம் அழிக்கப்பட்டதிலிருந்து மொத்த கூட்டுத்தொகை 70 வருஷங்கள் ஆகிறது. (கிமு 606.25 - 516.25 = 90 வருஷங்கள்) இது சகரியா தன் தீர்க்கதரிசனத்தில் உரைக்கும் 70 வருஷங்களுக்குப் பொருந்தவில்லை.

சகரியா 7:5.

“நீ தேசத்தின் எல்லா ஜனத்தோடும் ஆசாரியர்களோடும் சொல்லவேண்டியது என்னவென்றால், நீங்கள் இந்த எழுபது வருஷமாக ஐந்தாம் மாதத்திலும் ஏழாம் மாதத்திலும் உபவாசம் பண்ணி துக்கங்கொண்டாடின பொது நீங்கள் எனக்கென்று தானா உபவாசம் பண்ணினீர்கள் ?”

பாரம்பரிய காலக்கணக்கின்படி, கோரேசின் சாசனம் வரையிலான முழுமையான பாழாய்ப்போகுதல் 70 வருஷங்கள் ஆகும். ஆகவே, இதில் உள்ள முக்கிய பிரச்சினை என்னவெனில், நகரமும் ஆலயமும் உண்மையில் முழுமையாகக் கட்டப்படுவதற்கு மேலும் 20 வருஷங்கள் தேவைப்பட்டன. இந்த காலப்பகுதி வேதத்தில் குறிக்கப்பட்டுள்ளது. இந்த இரண்டு சம்பவங்களுக்கு இடையிலுள்ள வருஷங்களை எண்ணுவதில், கிமு 536க்குப் பிறகு தெளிவாக உள்ள உலக வரலாற்றுப் பதிவுகளுக்கு பாரம்பரிய காலக்கணக்கு பொருந்தி வராத பிரச்சினை உள்ளது. இதற்கான காரணம், 2 வித்தியாசமான 70 வருஷ காலப்பகுதிகளை ஒரே காலப்பகுதி என்று பலர் குழப்பிக் கொள்கின்றனர்.



யூதர்கள் பாபிலோனிலிருந்து இரண்டாவது கட்டமாக திரும்பிய துவக்க காலத்தில், பெர்சியனான தரியுவின் 2ம் வருஷத்தில், 68 வருஷங்கள் ஏற்கனவே கழிந்து விட்டிருந்தன. அதாவது, எருசலேம் மீது முற்றுகை ஆரம்பித்ததிலிருந்து முழுமையான 70 வருஷங்கள் கழிந்து விட்டிருந்தன. நாம் சொல்லும் “20 வருஷங்கள்” திருத்தத்தை உபயோகப்படுத்தினால், எஸ்றாவிலும் நெகேமியாவிலும் சொல்லப்படும் வேதவசனங்கள் பொருந்தி வருவதாய் உள்ளன. அதாவது, இரண்டாவது கட்டளை வெளிப்படும் வரையில் நகரமும் ஆலயமும் கட்டப்பட முடியாத நிலை, கோரேசின் முதல், கட்டளை வெளிவந்ததிலிருந்து 20 வருஷங்கள் வரை நீடித்தது. நகரம் அழிக்கப்பட்டதிலிருந்து 68ம் வருஷத்தில் திரளான ஜனங்களுடன் செருபாபேல் எருசலேமுக்கு வந்து ஆலயம் கட்ட ஆரம்பித்தான். ஆகாய் 1ம் அதிகாரத்தைப் பார்க்கவும்.

சகரியா 7ம் அதிகாரத்தில் குறிக்கப்படும் காலத்தின்போது, ஆலயம் அழிக்கப்பட்டதிலிருந்து 70 வருஷங்கள் ஆகியிருந்தது.

சகரியா 7:1.

“தரியு ராஜா அரசாண்ட நாலாம் வருஷம், கிஸ்லே என்னும் ஒன்பதாம் மாதம், நாலாந்தேதியிலே, சகரியாவுக்குக் கர்த்தருடய வார்த்தை உண்டாயிற்று”.

சகரியா 7:5.

“நீ தேசத்தின் எல்லா ஜனத்தோடும் ஆசாரியர்களோடும் சொல்லவேண்டியது என்னவென்றால், நீங்கள் இந்த எழுபது வருஷமாக ஐந்தாம் மாதத்திலும் ஏழாம் மாதத்திலும் உபவாசம் பண்ணி துக்கங்கொண்டாடின பொது நீங்கள் எனக்கென்று தானா உபவாசம் பண்ணினீர்கள் ?”

இவ்வாறாக, எந்த “70 வருஷ காலப்பகுதி” ஓய்வு தண்டனையை குறிக்கிறது ? முதலில் உள்ள காலப்பகுதி தான் சரியாகும். இக்காலப்பகுதி தான் எரேமியா தீர்க்கதரிசியால் சுட்டிக்காட்டப்பட்டது. அவர் முன்னுரைத்தபடி, பாபிலோன் அதிகாரத்தில் இருந்த காலப்பகுதி ஆகும். ஆனால், “இரண்டாவது 70 வருஷங்கள்” எசேக்கியேல் புஸ்தகத்தில் சுட்டிக்காட்டப்பட்ட மத சம்பந்தமான பாவங்களுக்கான தண்டனை காலத்தைக் குறிப்பதாக உள்ளது. ஆகவே, முதல் 70 வருஷம் நிலம் பாழாய்ப்போவதின் தொடர்புடையதாய் இருந்தது. இந்த முதல் 70 வருஷக் காலப்பகுதியின் துவக்கம் எகிப்திடம் தேசீய அந்தஸ்தை இழந்ததிலிருந்து ஆரம்பிக்கிறது. இது நிலம் சம்பந்தமான தண்டனை காலம் ஆகும். நிலத்திற்காக 70 வருஷங்கள் முடிந்தவுடன், கோரேஸ் காலத்தில் யூதர்கள் முதன் முதலாக யூதேயாவுக்குத் திரும்பி, நிலத்தை சுதந்தரித்தார்கள். அதுவரை ஆலயமும் நகரமும் பாழாய்க் கிடந்தது.

இந்த முதல் 70 வருஷ காலப்பகுதி சிவில் அதிகாரம் மற்றும் தேசத்தின் மீதான கட்டுப்பாட்டு இழப்பைக் குறிக்கிறது. இது 490 வருஷங்கள் முடிவு பெறுவதைக் காட்டுகிறது.

இரண்டாவது 70 வருஷ காலப்பகுதி எசேக் 4:5ம் வசனத்தின் 390 மற்றும் 40 வருஷங்களால் குறிக்கப்படுகிறது. பத்து கோத்திரங்கள், 2 கோத்திரங்கள் பிளவிலிருந்து எருசலேம் முற்றுகை ஆரம்பித்த வருஷம் வரையிலும் 390 வருஷங்கள் ஆகிறது. தீர்க்கதரிசனத்தில் எருசலேம் முற்றுகை பற்றி முன்னறிவிக்கப்பட்டது. ஆகவே, 390 மற்றும் 40 வருஷங்கள் பற்றிய வியாக்கியானம், முற்றுகை சம்பந்தப்பட்ட சம்பவத்துக்கு பொருந்தி வருகிறது.

## 2நாளா 36:19-23

2நாளா 36:19-23ல் எரேமியா தீர்க்கதரிசனம் உரைத்த 70 வருஷங்களடங்கிய பாபிலோன் அதிகாரத்தையும், அதே சமயத்தில் 70 ஓய்வுகளையும் சம காலத்தவையாகத் தெரிவிக்கின்றன. இதே வசனங்களை மேலோட்டமாகப் பார்த்தால், ஆலயமும் நகரமும் அழிக்கப்பட்ட பொழுது, 70 ஓய்வு தண்டனை ஆரம்பமானதை தெரிவிக்கும் தோற்றத்தை முரணாக ஏற்படுத்துகிறது.

2நாளா 36:19-23.

“அவர்கள் தேவனுடய ஆலயத்தைத் தீக்கொளுத்தி, எருசலேமின் அலங்கத்தை இடித்து, அதின் மாளிகைகளையெல்லாம் அக்கினியால் சுட்டெரித்து அதிலிருந்து திவ்யமான பணிமுட்டுகளையெல்லாம் அழித்தார்கள். பட்டயத்திற்குத் தப்பின மீதியானவர்களை அவன் பாபிலோனுக்குச் சிறைப்பிடித்துப் போனான்; பெர்சியா ராஜ்யபாரம் ஸ்தாபிக்கப்படுமட்டும் அங்கே அவர்கள் அவனுக்கும் அவன் குமாரருக்கும் அடிமைகளாயிருந்தார்கள். கர்த்தர் எரேமியாவின் வாயினாலே சொன்ன வார்த்தை நிறைவேறும்படிக்கு, தேசம் தன்னுடைய ஓய்வு வருஷங்களை இரம்மியமாய் அநுபவித்துத் தீருமட்டும், அது பாழாய்க்கிடந்த நாளெல்லாம், அதாவது, 70 வருஷம் முடியுமட்டும் ஓய்ந்திருந்தது. எரேமியாவின் வாயினாலே கர்த்தர் சொன்ன வார்த்தை நிறைவேறும்படி பெர்சியாவின் ராஜாவாகிய கோரேசின் முதலாம் வருஷத்திலே கர்த்தர் பெர்சியாவின் ராஜாவாகிய கோரேசின் ஆவியை ஏவினதினாலே, அவன்: பரலோகத்தின் தேவனாகிய கர்த்தர் பூமியின் ராஜ்யங்களையெல்லாம் எனக்குத் தந்தருளி, யூதாவிலுள்ள எருசலேமிலே தமக்கு ஆலயத்தைக் கட்டுவிக்கும்படிக்கு எனக்கு கட்டளையிட்டிருக்கிறார். அவருடைய ஜனங்கள் எல்லாரிலும் எவன் உங்களுக்குள் இருக்கிறானோ அவன் போகட்டும்; அவனுடைய தேவனாகிய கர்த்தர் அவனோடிருப்பாராக என்று பெர்சியாவின் ராஜாவாகிய கோரேஸ் அறிவிக்கிறார் என்று, தன் ராஜ்யம் எங்கும் எழுதியனுப்பி விளம்பரம் பண்ணினான்”.

மேற்குறிப்பிட்ட வசனங்கள், 70 ஓய்வுகளடங்கிய தண்டனையை எரேமியா தீர்க்கதரிசனம் உரைத்திருந்தார் என்று சொல்லுகின்றன. ஆனால், ஓய்வு வருஷங்களுக்காக 70 வருஷங்கள் தண்டனையை குறிப்பிட்டுச் சொல்லும் வகையில் எந்த வார்த்தையையும் எரேமியா எப்போதும் சொன்னதில்லை. அவர் ஜாதிகள் மேலும், யூதேயா மேலும் 70 வருஷங்கள் பாபிலோன் அதிகாரம் மேலோங்கி இருப்பதைப் பற்றியே பேசினார். இந்த வசனங்களுக்கு முன்பு, ஓய்வு தண்டனை பற்றி லேவி 26ம் அதிகாரத்தில் தான் முதல் முறையாக சொல்லப்படுகின்றன. நாளாகம ஆசிரியர் இந்த கருத்தை மனதிற் கொண்டு,

எரேமியாவினால் முன்னுரைக்கப்பட்ட முதல் 70 வருஷ காலப்பகுதி, ஓய்வுகளை நிறைவேற்றுவதாக எழுதினார். இந்த வசனங்களுக்கு நாம் விளக்கம் அளிக்க முற்படுவோமானால், எரேமியா ஓய்வு தண்டனைகளைப் பற்றி குறிப்பிட்டுச் சொல்லாவிட்டாலும், அக்காலக்கட்டத்திலே எரேமியாவின் தீர்க்கதரிசனம் லேவி 26ம் அதிகாரத்தில் சொல்லப்பட்ட 70 வருஷ தண்டனை காலப்பகுதியைக் குறிப்பதாகவே உணர்ந்து கொண்டிருக்க வேண்டும். இந்த “முதல் 70 வருஷங்கள்” ஓய்வு தண்டனையை அடையாளப்படுத்துவதாய் இருப்பது நிரூபணமாகிறது.

சிலர் நாளா 36:11-23ம் வசனங்கள் நகரமும் ஆலயமும் அழிக்கப்படுவது பற்றி சொல்வதாகவும், பிறகு எரேமியாவின் 70 வருஷங்களைப் பற்றி சொல்வதாகவும் நினைக்கின்றனர். ஆகவே, எருசலேம் அழிக்கப்பட்டதிலிருந்து 70 வருஷங்கள் ஆரம்பிப்பதாக சொல்லுகின்றனர். நாம் ஏற்கனவே பார்த்தபடி, எரேமியா 70 வருஷங்களை பாபிலோனின் அதிகாரத்தை யூதேயாவின் மேல் மட்டுமல்லாமல், எல்லா ஜாதிகள் மேலும் செலுத்தப்படுவதாகச் சொல்லுகிறார்.

எரேமியாவினால் முன்னுரைக்கப்பட்ட 70 வருஷங்கள் என்பது, எருசலேம் நகரம் அழிக்கப்படுவது பற்றி அல்ல. தேசம் பாழாய்ப்போவது 70 வருஷங்கள் என்றும், அவைகள் ஓய்வுகளை நிறைவேற்றும் என்றும் நாளாகம ஆசிரியர் குறிப்பிடும் போது, மனுஷர் யாவரும் குடியிராதபடி தேசம் முழுமையாக பாழாய்விடப்பட வேண்டும் என்று சொல்லவில்லை. தீர்க்கதரிசனம் இவ்விதமாகத் தான் நிறைவேறியது என்ற அநுமானத்தில் உள்ளவர்கள், நாளாகம வசனங்களைப் பற்றி அதே பார்வையில் பார்க்கிறார்கள். இஸ்ரவேல் தேசீய அந்தஸ்தை இழந்த உடனேயே, தேவனுடைய பார்வையில் தேசம் பாழானது என்பதை நாம் உணர்ந்தால், இது சம்பந்தமான அனைத்து விஷயங்களும் இணக்கமுறுகின்றன. தேசம் “பாழாய்ப்போகுதல்” என்பது 70 வருஷங்கள் என்பதும், ஆனால் அது தேசத்தில் மனுஷர் யாவரும் குடியிராதபடியான “பாழாய்ப்போகுதல்” அல்ல என்பதும் விளங்குகின்றது. இந்த பாழாய்ப்போகுதல் யோசியா ராஜாவின் மரணத்தில் யூதேயா தேசீய அந்தஸ்தை இழந்த சமயத்தில் ஆரம்பித்து, 70 வருஷங்கள் கழித்து, தானியேல் 9ம் அதிகாரத்தில் தானியேல் ஜெபம் பண்ணும் காலப்பகுதியை அடைகிறது. தானியேல் சொல்லும் “நகரம் அழிக்கப்படும்” விஷயம் இந்த 70 வருஷத்திற்கு சம்பந்தம் இல்லாததாக இருக்கிறது. ஆனால், எரேமியாவின் தீர்க்கதரிசன நிறைவேறுதலாய் இது இருக்கிறது. பல தொடர்ச்சியான பாழாய்ப்போகுதல்களுக்குப் பிறகு, நகரம் கடைசியாக அழிக்கப்பட்டு, இஸ்ரவேலர் பாபிலோனுக்கு சிறைப்பட்டுப் போன போது, இறுதியான பாழாய்ப்போகுதல் நடந்தது.

@@@@@@@@@@@@@@@@@@@@@@@@@@@@@@@@

## 70 வாரங்கள்

இஸ்ரவேலர்கள் எருசலேமுக்குத் திரும்பி வருவது பற்றிய விஷயத்தில் தானியேல் 9ம் அதிகாரத்தின் 70 வாரங்களின் துவக்கமும், 490 வருஷங்களின் துவக்கமும் எந்த வருஷத்தில் நடந்தது என்பது பற்றி கீழ்க்கண்டவாறு பார்க்கலாம் :

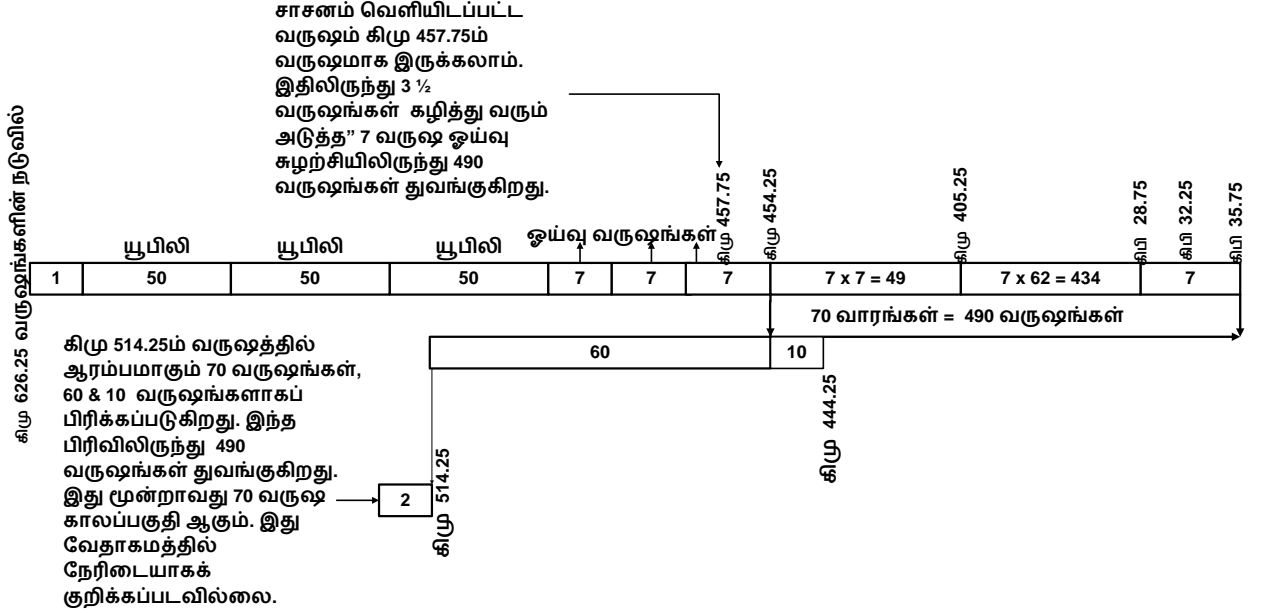

“490 வருஷங்கள்” துவங்கும் வருஷம் கிமு 454.25 என்று நாம் அறிந்துள்ளபடி, நகரத்தை திரும்பக் கட்டுவதற்கான சாசனம் வெளியிடப்பட்ட வருஷம் இதுவே என்பதற்கான சாட்சியங்கள் பலவீனமாய் உள்ளது என்பதை நாம் ஒத்துக்கொள்ள வேண்டியுள்ளது. பெரும்பாலான வரலாற்று சாட்சியங்களும் வேதாகமமும், இந்த சாசனம் வெளியிடப்பட்ட வருஷம் கிமு 457.75ம் வருஷத்தையே சுட்டிக் காட்டுகின்றன. கிமு 457.75ம் வருஷம் தான் சரியானதென்று சாட்சியங்கள் அதிகம் உள்ள நிலையில், சில வேத மாணவர்கள் “490 வருஷங்களின்” துவக்கத்தை கிமு 457.75ம் வருஷத்திலிருந்து துவக்கி, கிறிஸ்துவின் சிலுவை மரணம் நடந்த கிபி 33ம் வருஷத்தில் முடிவடைவதாகக் கணிக்கிறார்கள். அதாவது, கிறிஸ்துவின் மரணம் (மேசியாவின் சங்கரிப்பு) 70ம் வாரத்தின் மத்தியில் முடிவடையவில்லை என்று சொல்லுகின்றனர். வாரத்தின் மத்தியில் மேசியா சங்கரிக்கப்பட்டார் என்பதற்கு விளக்கமாக, கிறிஸ்து யோர்தான் நதியில் மரணத்திற்குள்ளான ஞானஸ்நானம் பெற்றார் என்று கூற முயற்சிக்கிறார்கள். “வாரத்தின் பாதியில் சங்கரிக்கப்படுவார்” என்ற முக்கியமான சம்பவம் குறித்த விளக்கம் எளிதாகவும் வெளிப்படையாகவும் இல்லாமல் இருப்பது சரியாகத் தோன்றவில்லை.

மேசியாவின் சங்கரிப்பை 70ம் வாரத்தின் முடிவாகக் குறிப்பதால், கிறிஸ்துவின் மரணத்திற்குப் பிறகு இஸ்ரவேலர்களுக்கான 3½ வருஷ கிருபையின் காலமான ரசல் கணிப்பு அகற்றப்படுகிறது. இந்த பிரச்சினைக்கு தீர்வு காணும் விதத்தில், “490 வருஷங்கள்” கிமு 454.25ம் வருஷத்திலிருந்து துவங்குகிறது என்ற மூல காலக்கணக்கு சரியானது என்று தக்க வைத்துக் கொள்ள பின்வரும் விளக்கம் அளிக்கப்படுகிறது :

இந்த பிரச்சினைக்கு என்ன தீர்வு ? ஒரு சிறிய விளக்கம் தீர்வாக அமைகிறது ! தானியேல் 9ம் அதிகாரத்தின் “70 வாரங்கள்” என்ற சொற்றொடர் வேதாகமத்தில் எவ்விதம் உபயோகப்படுத்தப்பட்டுள்ளது என்பதை உற்று நோக்க வேண்டும். (தானி 9:24) தானியேல், எழுபது “வருஷங்கள்” குறித்து விசாரித்து விண்ணப்பம் செய்தார். இதற்கான தேவ தூதனின் பதில் “வருஷங்கள்” பற்றியதாகவே இருக்கும் என்று நினைப்பது இயல்பாகும். தேவதூதனிடமிருந்து பெற்ற பதில், தான் விசாரித்ததற்கு ஏற்புடையதாயிருந்தது என்பதை தானியேல் புரிந்து கொண்டிருப்பார். அதாவது, தேவதூதன் சொல்லியது “70 வருஷங்கள்” அல்ல; “வாரத்தின் வருஷங்கள்” அதாவது, “ஏழுத்தனை அளவுள்ள எழுபது வருஷங்கள்” பற்றியே தேவதூதனால் தானியேலுக்கு உரைக்கப்பட்டது. [மத் 18: 21-22 ம் வசனங்களை ஒப்பிடவும்: “ஏழு தர மாத்திரமல்ல, ஏழுபது தரமட்டும் என்று சொல்லுகிறேன்]

தேவன் உரைத்த இந்த “எழுபது வாரங்கள்” அல்லது “ஏழு எழுபது வருஷங்களை” நாம் அறிந்த நிலையில், நமக்கு ஒரு கேள்வி எழுகிறது. இஸ்ரவேலர்கள் ஒவ்வொரு ஏழு வருஷங்களிலும் நிலங்களுக்கு ஓய்வு கொடுக்காத காரணத்தினால், 70 வருஷ தண்டனை அவர்கள் மேல் வந்தது. அதே பாணியில், “ஏழு வருஷ ஓய்வுநாள்” அடிப்படையில் 490 வருஷ கணக்கீடு துவக்கத்தையும் நாம் எதிர்நோக்குவது சரியாகவே உள்ளது. தானியேல் தம்முடைய புஸ்தகத்தின் 9ம் அதிகாரத் துவக்கத்தில், அநுசரிக்காத ஓய்வுகளுக்காக உள்ள 70 வருஷ தண்டனையை எதிர்பார்த்திருந்தார். இதுவே, தேவதூதனின் பதிலும் 70 ஓய்வு வருஷங்கள் தொடர்பு கொண்டதாய் இருந்திருக்கிறது என்பதற்கு நிச்சயமான அடையாளமாய் உள்ளதாகத் தெரிகிறது. இது உண்மையானால், இந்த ஏழு எழுபது வருஷங்களை எங்கிருந்து கணக்கிட வேண்டும் என்பது எளிதாகிறது. உதாரணமாக, வரலாறு மற்றும் வேதாகம சாட்சியங்கள் சுட்டிக்காட்டும் விதமாக, சாசனம் கிமு 457.75ம் வருஷத்தில் வெளியானது என்றால், இந்த வருஷத்திலிருந்து 490 வருஷங்களைக் கணக்கிடாமல், 50 வருஷ சுழற்சி முறையில், ஏழு வருஷ ஓய்வு நாள் சுழற்சிகளைக் கணக்கிட்டால், கிமு 457.75ம் வருஷத்தைத் தொடர்ந்து வரும் அடுத்த ஏழு வருஷ சுழற்சி ஆரம்பித்த வருஷத்திலிருந்து கணக்கிடலாம். இந்த முறையில் 490 வருஷங்களின் துவக்கம் கிமு 454.25ம் வருஷத்தில் ஆரம்பமாகிறது.

## முன்று யூபிலிகளும் முன்று ஓய்வு நாள் சுழற்சிகளும்

50 வருஷ யூபிலியை உபயோகப்படுத்தி, சாசனம் வெளியிடப்பட்டதற்குப் பின் வரும் முதலாவது ஏழு வருஷ ஓய்வு நாள் சுழற்சியைக் கணக்கிடுவது எப்படி ? இஸ்ரவேலர்கள் வாக்குத்தத்த பூமிக்கு வந்த பொழுது, கிமு 1575.25ம் வருஷத்தில் யூபிலி துவங்கியது. இதிலிருந்து ஒவ்வொரு 50 வருஷ யூபிலி சுழற்சிகளையும் கணக்கிட்டால், இஸ்ரவேல் அநுசரிக்கும் நிலையிலிருந்த கடைசி யூபிலி (19வது யூபிலி) கிமு 625.25ம் வருஷத்தில் முடிந்தது. இது ஆதாமின் விழுகையிலிருந்து 3500ம் வருஷத்திற்கு (வருஷங்களின் மையமான கிமு 626.25ம் வருஷத்திற்கு) ஒரு வருஷம் முன்னதாக இருந்தது.

இஸ்ரவேலர்கள் அநுசரிக்காத ஓய்வு வருஷங்களுக்காக தண்டனை பெற்றிருந்தாலும், தேவன் யூபிலி சுழற்சிகளைத் தடை ஏதும் பண்ணவில்லை. கிமு 626.25ம் வருஷத்திலிருந்து 3 யூபிலிகளைத் தொடர்ந்தால், நமக்கு கிமு 575.25, கிமு 525.25 & கடைசியாக கிமு 475.25ம் வருஷங்கள் கிடைக்கின்றன. இந்த கடைசி யூபிலியாகிய கிமு 475.25ம் வருஷம் தான், 490 வருஷ காலப்பகுதிக்கு அருகில் உள்ளது.. இந்த யூபிலிகள் எல்லாம் இஸ்ரவேலர் அநுசரித்ததாக நாம் சொல்ல முற்படவில்லை. இது, பின்னால் வரக்கூடிய பொருளாக யூபிலிக்கு அடையாளமாக உள்ளது. நாம் மேற்குறிப்பிட்ட கடைசி யூபிலியாக உள்ள கிமு 475.25ம் வருஷத்திலிருந்து, ஏழு வருஷ யூபிலி சுழற்சிகளைக் கணக்கிடும் போது, முதல் மூன்று சுழற்சிகள் கிமு 468.25, கிமு 461.25 மற்றும் கடைசியாக கிமு 454.25ம் வருஷம் (கிமு 455) கிடைக்கிறது. அதாவது, சாசனம் கடைசி ஏழு வருஷ சுழற்சியில் தான் வெளியிடப்பட்டிருக்க வேண்டும். இந்த 490 வருஷ காலக்கணக்கு இந்த சுழற்சியாகிய கிமு 454.25ம் வருஷம் வரையில் துவங்காது.

மேற்குறிப்பிட்ட கிமு 454ம் வருஷம் தான் 490 வருஷங்கள் துவங்கிய வருஷம் ஆகும். இதன் முடிவு சிலுவை மரணம் நடந்த கிபி 33 ஏப்ரல் மாதத்தை சரியாக அடைகிறது. இந்த 454.25ம் வருஷத்திலிருந்து “69” ஏழு வருஷ காலப்பகுதிகளைக் கணக்கிட்டால், கிபி 28.75ம் வருஷம் (கிபி 29) கிடைக்கிறது. இது தான் நமது கர்த்தர் யோர்தானில் ஞானஸ்நானம் பெற்ற வருஷம் ஆகும்.

கடைசி ஏழு வருஷ சுழற்சி (70ம் வாரம்), கிபி 28.75ம் வருஷத்திலிருந்து துவங்குகிறது. இந்த கடைசி ஏழு வருஷ சுழற்சியின் பின் பாதியான 3½ வருஷங்கள் தான், சிலுவை மரணத்திற்குப் இஸ்ரவேலர்களுக்கு கூடுதலாக கிருபை பெற்ற காலம் ஆகும். 490ம் வருஷ முடிவில் (கிபி 36ல்) புறஜாதிகளிடத்திற்கு பேதுரு அனுப்பப்பட்டார். இப்படியாக, கடைசி ஏழு வருஷ காலப்பகுதியின் முழுமையான நிறைவேறுதல் இயேசுவின் முதல் வருகையில் நடந்து முடிந்து விட்டது.

ஏழு “62 வார சுழற்சிகளுக்கு” முன்னதாக தேவதூதன் குறிப்பிடும் ஏழு “7 வார சுழற்சிகள்”, இஸ்ரவேலர்களுக்கு ஏற்பட்ட உபத்திரவ காலத்தைக் குறிப்பதாக உள்ளது. இந்த 49 வருஷங்களின் முடிவில், நகரத்தின் மதில்சுவர்களும், வாசல்களும், ஆலயமும் முழுமையாகக் கட்டப்பட்டு, இஸ்ரவேலர்கள் தங்கள் நாட்டில் ஸ்திரப்பட்டனர். இது குறித்து வேதத்தில் தெளிவான குறிப்பு இல்லாவிட்டாலும், தேவதூதன் முன்னறிவித்த விதம், இந்த ஏழு 7 வருஷ காலப்பகுதி உபத்திரவம் நிறைந்ததாக இருந்தது தெரிகிறது.

@@@@@@@@@@@@@@@@@@@@@@@@@@@@@@@@@

## இராஜாக்களின் காலம்

காலக்கணக்கு சம்பந்தமான விஷயங்களில் ராஜாக்களின் காலமும் சர்ச்சைக்குரியதாக உள்ளது. இரண்டாம் வால்யூமில் காணப்படும் ராஜாக்களின் காலங்களில் எவ்வித மாற்றமும் இல்லை என்பதை பல இடங்களில் நாம் பார்த்துள்ளோம். நாம் முன்பு பார்த்த விதமாக ராஜாக்களின் காலப்பகுதி,  $7 \times 70 = 490$  வருஷங்களை உள்ளடக்கியதாய், அதன் முடிவு பிரச்சினைக்குரிய பகுதியை அடைவது, (யோசியா கொல்லப்பட்டதை தொடர்ந்து யோயாக்கீமின் 1ம் வருஷம் யூதேயா தனித்துவமான தேசீய அந்தஸ்தை இழந்த வருஷத்தை அடைவது), வேதாகமத்தில் பதிவு செய்யப்பட்டுள்ள யூத ராஜாக்களின் வரிசைப்படி உள்ள ஆட்சி செய்த வருஷங்களின் கூட்டுத்தொகைக்கு சமமாக உள்ளது நிரூபணம் ஆகிறது. இரண்டாம் வால்யூமிலும் ராஜாக்கள் ஆட்சி செய்த மொத்த வருஷங்கள் அதே மாதிரியாக உள்ளன.

நாம் ஏற்கனவே 10 கோத்திர பிளவிலிருந்து கிமு 587ல் நேபுகாத்நேச்சாரினால் யூதேயா அழிக்கப்பட்ட வரைக்கும் உள்ள காலப்பகுதியை உள்ளடக்கிய மும்முனை இணை அம்சங்கள் கொண்ட அட்டவணையை பார்த்துள்ளோம். வரலாற்றில் அந்த காலப்பகுதியில் உள்ள ராஜாக்கள் ஆட்சி செய்த வருஷங்கள் இரண்டாம் வால்யூமில் சொல்லப்பட்ட அதே வருஷ எண்ணிக்கைக்கு சமமாக இருப்பதற்கு கூடுதல் சாட்சியமாக இந்த அட்டவணை இருக்கிறது. பத்து கோத்திர பிளவிலிருந்து யூதாவின் அழிவு வரைக்கும் உள்ள காலப்பகுதியை உள்ளடக்கிய எசேக்கியேல் 4ம் அதிகாரத்தின் 390 வருஷ தீர்க்கதரிசனம் ஒன்று உள்ளது. இந்த 390 வருஷ தீர்க்கதரிசனம் பிரச்சினைக்குரிய பகுதியை உள்ளடக்கியதாக உள்ளது. இந்த காலப்பகுதியை நோக்கும் போது, வரலாற்றில் மும்முனை இணை அம்சங்கள் உள்ளதை நாம் பார்க்கிறோம். இதை பின்வரும் அட்டவணையில் பார்க்கலாம். இந்த அட்டவணை மூன்று வித்தியாசமான வரலாற்று காலப்பகுதிகளிலும் இணை சம்பவங்கள் இணக்கமுற இருப்பதைப் பார்க்கலாம். இங்கு மறுபடியும், ராஜாக்களின் காலப்பகுதியில் எவ்வித மாற்றத்தையும் கொண்டுவர இயலாதபடி நிலைதன்மையாக இருப்பதை உறுதிப்படுத்துகிறது.

**எசேக்கியேல் 4ம் அதிகாரத்தின் 390 மற்றும் 40 வருஷங்களின் இணைகள்**

இந்த இணைகள், ராஜ்யம் இரண்டாக பிளவுபட்டதிலிருந்து எருசலேமின் முற்றுகை வரைக்குமுள்ள காலப்பகுதியின் ராஜாக்களின் ஆட்சிக் காலங்கள் துல்லியமாக 390 வருஷங்களைக் கொண்டது ஆகும். 390 மற்றும் 40 வருஷங்களுக்கு இடையே சுமார் 3 வருஷங்கள் ஊடுருவலாய் உள்ளன. ஆனால், இது வரலாற்றின்படி சரியானது அல்ல. எருசலேம் முற்றுகை 2 வருஷங்களும் சில மாதங்களும் கொண்டவையாகும்.



**எசேக்கியேல் 4ம் அதிகாரத்தின்  
390 & 40 வருஷ இணைகள்**

2500 வருஷங்கள்					
பத்து கோத்திர இஸ்ரவேலர்	காலம்	இரண்டு கோத்திர யூதேயா	காலம்	பேர் கிறிஸ்த சபை	காலம்
10 கோத்திரங்கள் 2 கோத்திரங்களிலிருந்து பிரிந்தது; இங்கிருந்து 390 வருஷ காலக்கணிப்பு சரியாக அமைந்திருப்பது, ராஜாக்களின் காலத்தை நாம் மாற்றித் திருத்தம் செய்ய முடியாது என்பதைச் சுட்டிக்காட்டுகிறது.	கிமு 979.75	அலெக்ஸாண்டரின் தளபதிகளும் இராணுவமும், இந்த வருஷத்திற்கு சற்று முன்பு அவனுக்கு விரோதமாக எழும்பியது; அவனுடைய இராஜ்யம் தளபதிகளுக்கு இடையே நான்கு பிரிவுகளாக பிளவடைந்தது.	கிமு 324.75	ஓம்ஸ்ஸ் மன்றத்தை (DIE OF WORMS) தொடர்ந்து, கத்தோலிக்கர்களிடமிருந்து புரோட்டஸ்டாண்டுகள் பிரிந்தனர்.	கிபி 1520.25
வருஷங்களின் நடுவில் கடைசியுபிலி வருஷம் முடிவடைகிறது அழிவிற்கு 40 வருஷங்களுக்கு முன்னர், எரேமியா தன் ஊழியத் ஆரம்பிக்கிறார்.	கிமு 626.25	இயேசு தம் ஊழியத்தைத் துவக்குகிறார்; இஸ்ரவேலின் 40 வருஷ அறுவடை ஆரம்பமாகிறது.	கிபி 28.75	6000 வருஷங்கள் முடிவு பொருளான யூபிலி துவக்கம்; 40 வருஷ அறுவடை ஆரம்பம்.	கிபி 1873.75
யூத ராஜா யோசியா ஆலயத்தை பழுது பார்த்தார்; நியாயப்பிரமாண புஸ்தகத்தை திரும்ப பெற்று, பஸ்காவை அநுசரிக்கச் செய்தார்; பஸ்கா ஆட்டுக்குட்டி மாமிசம் சாப்பிட்டிருக்கலாம்.	கிமு 622.75	ஆவிக்குரிய ஆலயம் துவங்கியது; புதிய மற்றும் பழைய ஏற்பாடு: அதாவது புதிய உடன்படிக்கையின் செய்தி; தேவ ஆட்டுக்குட்டியானவரின் சிலுவை மரணம்; பொருளான பஸ்கா.	கிபி 32.25	7ம் தூதன் ரசல்; வேதாகம சத்தியங்கள் திரும்ப சீரமைக்கப்படுதல்; தேவத்திட்டம் மற்றும் காவல் கோபுர அச்சு துவக்கம்; மீட்பின் பலி விளக்கம்.	கிபி 1877.25
எருசலேம் முற்றுகை ஆரம்பம்; நகரம் 2 வருஷங்கள் + சில மாதங்கள் ரோமர்களால் தூழப்பட்டது; ஒரு வருஷத்திற்கு முன்பாக தாக்குதல் ஆரம்பித்திருக்கலாம் ?	கிமு 589.25	இஸ்ரவேலின் புரட்சி கிபி 66ல் துவங்கியது; இது கிபி 69-70ல் முழுமையான அழிவை சந்தித்தது.	கிமு 65.75	போலி கிறிஸ்தவத்தின் முற்றுகை ஆரம்பம்; கிபி 1911ல் அகமீர் பிரச்சினைக்குப் பிறகு, எல்லா நாடுகளும் யுத்தத்திற்கு ஆயத்தமாயின.	கிபி 1910.75
ஏறக்குறைய 3 ½ வருஷங்கள்		ஏறக்குறைய 3 ½ வருஷங்கள்		ஏறக்குறைய 3 ½ வருஷங்கள்	
தேவன் தம்முடைய ஆவியை விலக்கிக் கொண்டார்; யூதேயாவின் கடைசி ராஜா சிதேக்கியாவின் ஆட்சி விழுதது. ஆலய அழிவு இந்த வருஷம் ஆகஸ்டு மாதத்தில் நடந்தது. எசே 10: 18-19; 11: 22-23.	கிமு 586.25	எருசலேம் ஆலயமும், ஆலோசனை சங்கமும் அழிந்தன. தேவனுடைய ஆவி மீதியானவர்களிடமும், புறஜாதிகளிடமும் தங்கியது.	கிபி 68.75	பேர் கிறிஸ்தவ சபையிலிருந்து தேவன் தம்முடைய ஆவியை விலக்கிக் கொண்டார். போப்பாதிக்கத்துடன் தொடர்பு கொண்டிருந்த ராஜாக்கள் முதல் உலகப்போரில் அழிவு.	கிபி 1913.75

390

40

1845 வருஷங்கள்

மேற்கண்ட அட்டவணையில் மகா அலெக்ஸாண்டர் காலத்தைச் சுட்டிகாட்டும் துல்லியமான சம்பவங்களைப் பற்றி நாம் நிச்சயத்துடன் அறிய முடியவில்லை. இது கிரீஸ் மற்றும் மகா அலெக்ஸாண்டரை பற்றியதாகத் தான் இருக்க வேண்டும். ஏனெனில், அந்த சமயத்தில் புனித பூமியின் மேல் கட்டுப்பாடு வைத்திருந்த அதிகாரம் பிளவுபடத் தொடங்கியிருக்க வேண்டும். அலெக்ஸாண்டர் கிமு 333ல் பெர்சியாவிலிருந்து புனித பூமியை கைப்பற்றியிருந்தான். நாம் இங்கு ஒரு முக்கிய விஷயத்தைக் காண முடிகிறது. வருஷங்களின் மத்தியில் எரேமியாவின் ஊழியம் ஆரம்பித்து, இந்த யுகத்தின் முடிவில் அறுவடை வரைக்குமான காலப்பகுதி 2500 வருஷங்கள் ஆகிறது.

மேலும், முதல் வருகையிலிருந்து இரண்டாம் வருகையான 1845 இணை அம்சங்களையும் இந்த அட்டவணையில் காண முடிகிறது. இது குறித்து நாம் ஏற்கனவே 2ம் வால்பூமில் அறிந்திருக்கிறோம்.

இந்த அட்டவணையில் யூத ராஜாக்களின் முழு ஆட்சிகாலம் குறிக்கப்பட்டுள்ளது. இதை நாம் எந்த மாற்றமும் செய்ய இயலாது.

@@@@@@@@@@@@@@@@@@@@

## 10 கோத்திர ராஜாக்களின் வரிசையுடன் 2 கோத்திர ராஜாக்களின் வரிசையை இணக்கமுறச் செய்தல்

10 கோத்திர காலக்கணக்குடன் 2 கோத்திர காலக்கணக்கை ஒப்புமை செய்ய இயலாது என்றும், 2ம் வால்யூமில் உள்ள காலக்கணக்கை அப்படியே வைத்துக் கொள்ள வேண்டும் என்று சொல்வது பொதுவாக நிலவக்கூடிய மற்றுமொரு சிக்கலான பிரச்சினை ஆகும். புதிய காலக்கணக்கு இந்த இரண்டு வரிசைகளையும் ஒப்பிட்டுப் பார்க்க இயலும் என்று கூறுகிறது. ஆனால், இதை நிரூபிக்கும் முயற்சியில், பிரச்சினை எழக்கூடிய இடங்களில் கூட்டாட்சி முறைகளை நுழைத்து ஒப்புமை செய்ய புதிய காலக்கணக்கு முயற்சிக்கிறது. இதன் காரணமாக, புதிய காலக்கணக்கின் வரிசை 2ம் வால்யூமில் உள்ளதை விட குறைவாகக் காணப்படுகிறது.

2ம் வால்யூமில் உள்ள 2 கோத்திர ராஜாக்களின் வரிசையிலுள்ள அதே எண்ணிக்கையுள்ள வருஷங்களை தக்க வைத்துக் கொண்டு, இரண்டு வரிசைகளையும் இணக்கமுறச் செய்ய முயற்சி மேற்கொள்ளப்பட்டது.. பிரச்சினைக்குரிய ஒரு சில இடங்களைத் தவிர, இரண்டு வரிசைகளையும் ஒப்புமை காண முடிந்தது. பெரும்பாலான இடங்களில், சிக்கல்களுக்கு தீர்வு காண்பதற்கு கூட்டாட்சி முறைகளை அநுமானம் செய்ய முடிந்தது. அப்படி அநுமானம் செய்த பெரும்பான்மையான இடங்களில், மற்ற பல்வேறு பிரச்சினைகளை எளிதாக களைய முடிந்தது. பிரச்சினை இல்லாத இடங்களைப் பற்றி இங்கு விவாதிக்காமல், பிரச்சினை உள்ள இடங்களையும் அதற்கான தீர்வுகளையும் பின்வருமாறு ஆராயலாம் :

உதாரணமாக, சிக்கலான பல இடங்களில் கூட்டாட்சி முறையை அநுமானிப்பதற்கு முன்பு, சிக்கலான பகுதிகளில் ஒன்றுக்கொன்று எதிர்மாறாக இருப்பது போல வேதாகம வசனங்கள் தோற்றமளிக்கின்றன. கூட்டாட்சி முறைகளை அநுமானித்தால், வேதாகமத்தில் முரண்பாடுகள் போன்று தோன்றமளிப்பவை உடனே களையப்படுகின்றன.

ஆசாவின் குமாரன் யோசபாத், ஆகாபின் 4ம் வருஷத்தில் ஆட்சி செய்ய ஆரம்பித்தான் என்று படிக்கிறோம். இந்த இடம் வரையிலும் பத்து கோத்திர ராஜாக்களின் வரிசையோடு இரண்டு கோத்திர ராஜாக்களின் வரிசைகளை ஒப்புமைப்படுத்துவதில் எந்த சிரமமும் இல்லை. ஆகவே, இந்த வருஷம் கிமு 918.25 என்று துல்லியமாக கணிக்கலாம்.

## பிரச்சினை 1.

முதல் பிரச்சினைக்குரிய விளக்கத்தை எளிதாக சொல்ல முடியும். ஏனெனில் இதற்கான காரணத்தை வேதாகமம் சொன்னாலும், அதைப் பற்றிய முழுமையான விளக்கத்தை நமக்குத் தருவதில்லை. இஸ்ரவேலின் ராஜாவாகிய ஆகாபின் குமாரன் யோராமுடைய ஐந்தாம் வருஷத்தில் நடந்த விஷயத்தை வேதம் சொல்கிறது. மேலும், இந்த விஷயம் யோசபாத் யூதேயாவிலே இன்னும் ராஜாவாயிருக்கையில் நடப்பதாகச் சொல்லப்படுகிறது.

2ராஜ 8:16,17.

“இஸ்ரவேலின் ராஜாவாகிய ஆகாபின் குமாரன் யோராமுடைய ஐந்தாம் வருஷத்தில், யோசபாத் யூதாவிலே இன்னும் ராஜாவாயிருக்கையில், யோசபாத்தின் குமாரனாகிய யோராம் என்னும் யூதாவின் ராஜா ராஜ்யபாரம் பண்ணத் துவக்கினான். அவன் ராஜாவாகிற போது முப்பத்திரண்டு வயதாயிருந்து, எட்டு வருஷம் எருசலேமில் ராஜ்யபாரம் பண்ணினான்”.

இது யோராமுடைய 8 வருஷ ஆட்சியின் ஆரம்பமாக இருந்திருக்க முடியாது. ஏனெனில் யோசபாத் இன்னும் ராஜாவாக மேலும் 8 வருஷங்களும் ஆட்சி செய்தான். இவனுடைய ஆட்சியின் துவக்கத்தை முன்னதாகவே சீக்கிரம் ஆரம்பித்தது என்று சொல்ல முயற்சிப்போமானால், அவனுடைய 8 வருஷ ஆட்சி யூதாவின் அடுத்த ராஜாவாகிய அகசியா ஆட்சி துவக்கத்தை எட்ட முடியாது. ஏனெனில், இந்த 8 வருஷங்கள் சந்தேகத்திற்கு இடமின்றி கூட்டாட்சியில் இருந்திருக்கும். யோசபாத்தின் குமாரன் யோராம் ஆட்சியைத் துவக்கும் போது, யோசபாத் இன்னும் ராஜாவாக இருந்தான் என்று வேதாகமம் குறிப்பிட்டுச் சொல்லுகிறது. ஆகவே, தகப்பனாகிய யோசபாத் எட்டு வருஷங்களுக்குப் பிறகு மறைந்த வரையிலும், யோராமின் எட்டு வருஷ ஆட்சி துவங்கவில்லை என்று உறுதியாகச் சொல்லலாம்.

## பிரச்சினை 2.

மேற்குறிப்பிட்ட காலப்பகுதியில் உள்ள இஸ்ரவேல் ராஜாக்களைப் பற்றிய விஷயங்களில் சில முரண்பாடுகள் இருக்கின்றன. வேதாகமத்தில் முரண்பாடுகள் போன்று தோற்றமளிக்கும் விஷயங்களுக்குரிய விளக்கங்களை நாம் அளிக்கும் தேவையுள்ளது. யோசபாத்தின் பதினேழாம் வருஷத்தில் அகசியா ஆட்சியை ஆரம்பித்தான் என்று படிக்கிறோம்.

1ராஜா 22:51

“ஆகாபின் குமாரனாகிய அகசியா யூதாவின் ராஜாவாகிய யோசபாத்தின் பதினேழாம் வருஷத்திலே (கிமு 902.25 - 901.25) சமாரியாவில் ராஜாவாகி, இஸ்ரவேலின் மேல் இரண்டு வருஷம் ராஜ்யபாரம் பண்ணி”.

இஸ்ரவேலின் ராஜா அகசியா இரண்டு வருஷங்கள் மட்டுமே ஆட்சி புரிந்தான் என்றால், அவனுக்கு அடுத்த ராஜாவாகிய யோராமின் ஆட்சித் துவக்கத்திற்கு இடையே 1லிருந்து 2 வருஷங்கள் குறைவு உள்ளன. இஸ்ரவேல் மற்றும் யூத ராஜ்யங்கள் இரண்டிலும் தங்கள் ராஜாக்களின் ஆட்சிக் காலத்தை கணக்கிடும் முறையில் ஒரு வருஷம் வித்தியாசம் உள்ளது. உதாரணமாக, இஸ்ரவேல் ராஜாவின் 18ம் வருஷம், உண்மையில் யூத ராஜாவின் 19ம் வருஷமாக கணக்கிடப்படுகிறது.

1ராஜா 22:51ல் எந்த ராஜ்யத்தின் கணக்கீடு முறை எழுதப்பட்டுள்ளது என்பது நமக்குத் தெரியாது. பத்து கோத்திர இஸ்ரவேல் ராஜாக்களின் ஆட்சியை கணக்கிடும் பார்வையை நாம் இங்கு கருத்தில் கொண்டால், இஸ்ரவேல் ராஜா அகசியாவின் ஆட்சி, ராஜாக்களின் ஆட்சி வரிசையில் சரியாக பொருந்தி வருவதில் எந்த சிக்கலும் இல்லை. அதாவது, 18 வருஷங்கள் என்பது, 18 + 1 (பதவி ஏற்கும் வருஷம்) = 19 வருஷங்கள் என்று பொருள்படுகிறது. இந்த அணுகு முறை சரியானதாகத் தோன்றுகிறது.

2ராஜா 3:1.

“யூதாவின் ராஜாவாகிய யோசபாத்தின் பதினெட்டாம் வருஷத்தில் ஆகாபின் குமாரனாகிய யோராம் சமாரியாவிலே ராஜாவாகி பன்னிரண்டு வருஷம் ராஜ்யபாரம் பண்ணி”.

2ராஜா 1:17.

“எலியா சொன்ன கர்த்தருடைய வார்த்தையின்படியே அவன் இறந்து போனான்; அவனுக்குக் குமாரன் இல்லாதபடியினால், அவன் ஸ்தானத்திலே யூதாவின் ராஜாவாகிய யோசபாத்துடைய குமாரனான யோராமின் இரண்டாம் வருஷத்தில் யோராம் அவன் ஸ்தானத்தில் ராஜாவானான்”.

அகசியாவின் இரண்டு வருஷ ஆட்சியின் முடிவில் யோராமின் ஆட்சி உடனடியாக துவங்கியிருக்க முடியாததால், இங்கு 1லிருந்து 2 வருஷங்கள் பிரச்சினை உள்ளது. அந்த ஆட்சியின் சூழ்நிலைகளை உன்னிப்பாகக் கவனித்தால், அகசியா தன் மேல் வீட்டிலிருந்து கிராதியின் வழியாய் விழுந்து, சாவுக்கேதுவான காயமடைந்ததைப் பார்க்கிறோம். 2ராஜா 1ம் அதிகாரத்தைப் படிக்கவும். நாம் மேற்குறிப்பிட்ட 2ராஜா 1:17ம் வசனத்தில், வித்தியாசமான வார்த்தை காணப்படுகிறது. அதாவது, யோராம் அவன் ஸ்தானத்தில் ராஜாவானான் என்று படிக்கிறோம். வேதாகமத்தின் பெரும்பாலான இடங்களில், ஒரு ராஜா மரணமடைந்தான் என்றும் அவனுக்குப் பின் மற்றொரு ராஜா ஆட்சி செய்யத் தொடங்கினான் என்ற பாணியிலேயே வசனங்கள் எழுதப்பட்டிருக்கும். ஆனால், இந்த வார்த்தை “கீழ்” (under or beneath) என்ற பொருளில் உள்ளது. Tachath என்ற எபிரேய சொல் (#8478, #8430) “கீழ்”, “பதிலாக” (bottom, below, in lieu of) என்ற அர்த்தத்தை உணர்த்துகிறது.

அகசியா காயம் அடைந்தவுடன், அவனுக்குப் பதிலாக, அவன் சாகும் வரையோராம் அவனுக்கு கீழ் ஆட்சி புரிந்தான். அகசியாவின் இரண்டு வருஷ ஆட்சிக் காலத்தின் இறுதியில், வேதம் குறிப்பிடும் விதமாக அவன் காயமடைந்திருக்க வேண்டும். ஆனால், அவன் மேலும் 1 அல்லது 2 வருஷங்கள் கூடுதலாக வாழ்ந்திருக்க வேண்டும். இந்த அநுமானத்தின் அடிப்படையில் தேவைப்படும் குறைவான வருஷங்கள் சரியான விதத்தில் கூட்டப்படுகிறது.

### பிரச்சினை 3.

இஸ்ரவேல் ராஜா யோவாகாசுடன் அவன் குமாரனாகிய யோவாஸ் கூட்டாட்சி செய்திருக்க வேண்டும்; ஏனெனில் 2 ராஜா 13:10ல் யூத ராஜாவாகிய யோவாசின் 37ம் வருஷத்தில், யோவாகாசின் குமாரனாகிய யோவாஸ் இஸ்ரவேல் மீது ராஜாவானான் என்று படிக்கிறோம். 2ராஜா 13:1ன்படி, யூத ராஜாவாகிய யோவாசின் 23ம் வருஷத்தில் யோவாகாஸ் இஸ்ரவேலின் மேல் ராஜாவாகி 17 வருஷங்கள் ராஜ்யபாரம் பண்ணினான் என்று படிக்கிறோம். அதாவது, இஸ்ரவேல் ராஜா யோவாஸ் 3 வருஷங்கள் கூடுதலாக ஆட்சி புரிந்திருக்கிறான். இது யோவாஸ் தன் தகப்பன் யோவாகாசுடன் 3 வருஷங்கள் கூட்டாட்சி செய்திருப்பதைக் காட்டுகிறது.

2ராஜா 13:1.

“அகசியா என்னும் யூதாவுடைய ராஜாவின் குமாரனாகிய யோவாசுடைய இருபத்துமூன்றாம் வருஷத்தில் யெகூவின் குமாரனாகிய யோவாகாஸ் இஸ்ரவேலின்மேல் சமாரியாவிலே பதினேழு வருஷம் ராஜ்யபாரம் பண்ணி”.

2ராஜா 13:10.

“யூதாவின் ராஜாவாகிய யோவாசுடைய முப்பத்தேழாம் வருஷத்தில், யோவாகாசின் குமாரனாகிய யோவாஸ், இஸ்ரவேலின் மேல் ராஜாவாகிச் சமாரியாவிலே பதினாறு வருஷம் ராஜ்யபாரம் பண்ணி”.

### பிரச்சினை 4

அசரியாவின் ஆட்சிக் காலத்தில் ஒரு பிரச்சினை உள்ளது. இது வேதாகமத்தில் காணப்படும் இரண்டு வெவ்வேறு அறிக்கைகளுக்கு இடையிலுள்ள முரண்பாடுகள் பற்றியவை ஆகும். கெயில் & டெலிட்ச் (KEIL & DELITZSCH) என்பவர்களால் இதற்குரிய விளக்கம் போதுமான அளவிற்கு கொடுக்கப்பட்டுள்ளது. ஒரு எளிதான மாற்றத்தை ஏற்படுத்தும் போது, முரண்பாடுகள் களையப்பெற்று ராஜாக்களின் இரண்டு வரிசைகள் இணக்கம் பெறுகின்றன.

2ராஜா 15:1-7. (2 நாளா 26)

இஸ்ரவேல் ராஜாவாகிய யெரொபெயாமின் 27ம் வருஷம், யூத ராஜா அசரியா ஆட்சி துவக்கினான். (2ராஜா 15:1)

இதற்கு மாறாக, 2 ராஜா 14:2,16,17 & 23ம் வசனங்களில் ஆட்சிக் காலங்கள் பின்வருமாறு உள்ளது :

இஸ்ரவேலின் ராஜாவாகிய யோவாகாசின் குமாரனாகிய யோவாசுடைய 2ம் வருஷத்தில், யூத ராஜா யோவாசின் குமாரன் அமத்தியா ராஜாவானான். அவன் ராஜாவாகிற போது 25 வயதாயிருந்து எருசலேமிலே 29 வருஷம் ராஜ்யபாரம் பண்ணினான். (2ராஜா 14:2)

இஸ்ரவேல் ராஜாவாகிய யோவாகாசின் குமாரன் யோவாஸ் மரணமடைந்த பின்பு, யூத ராஜா யோவாசின் குமாரன் அமத்தியா 15 வருஷம் உயிரோடிருந்தான். (2 ராஜா 14:17)

“இஸ்ரவேலின் ராஜா யோவாசின் 15ம் வருஷம் அமத்தியா ஆட்சி துவக்கினான்” என்று ஒரு உதாரணத்திற்கு எடுத்துக் கொண்டால், அமத்தியா தன்னுடைய 29 வருஷ ஆட்சியில் யோவாசுக்குப் பிறகு 15 வருஷங்கள் உயிர் வாழ்ந்தான் (2 ராஜா 14:2,17) என்றும், மேலும் அமத்தியாவின் 15ம் வருஷத்தில் (2 ராஜா 14:23) யெரொபெயாம் தன் தகப்பனாகிய யோவாசுக்குப் பின் ஆட்சியில் அமர்ந்தான் என்றும், யெரொபெயாமின் 15ம் வருஷத்தில் அமத்தியா இறந்தான் என்றும் வைத்துக் கொண்டால், அசரியா (ஊசியா) யெரொபெயாமின் 15ம் வருஷத்தில் கண்டிப்பாக ராஜாவாக ஆகியிருக்க முடியும். ஏனெனில், தன் தகப்பன் கொலை செய்யப்பட்ட பிறகு, ஜனங்கள் அசரியாவை ராஜாவாக்கினார்கள். யெரொபெயாமின் “27ம் வருஷத்தில்” “27” என்ற எண் “15” என்பதற்குப் பதிலாக வேதாகமம் பிரதி எடுக்கும் போது தவறுதலாக எழுதப்பட்டிருக்கலாம். ஆகவே, நாம் “15ம் வருஷத்தில்” என்று படிக்க வேண்டும்,

(KEIL & DELITZSCH COMMENTARY ON THE OLD TESTAMENT)

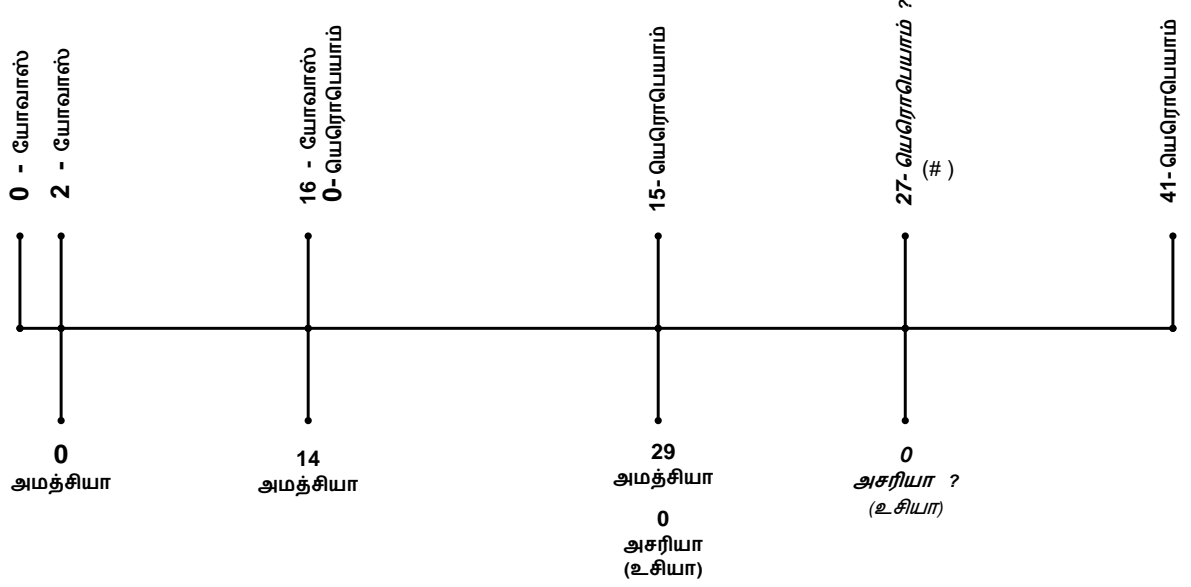

“15” என்பதற்கு பதிலாக  
 “27” என்று பிரதி  
 (#) எடுக்கும் போது தவறு  
 ஏற்பட்டிருக்கலாம்

## பிரச்சினை 5

10 கோத்திர ராஜாக்கள் வரிசையில் 11 வருஷங்கள் இடைவெளி உள்ளது. யெரொபெயாமின் மரணத்திற்குப் பிறகு 11 வருஷங்கள் வரையில் இஸ்ரவேல் ராஜ்யத்திற்கு ராஜா இல்லை என்று தோன்றுகிறது. கெயில் & டெலிட்ச் விளக்கவுரையில் இந்த 11 வருஷ காலப்பகுதி ராஜாக்கள் இல்லாத குழப்பம் மிகுந்த காலம் என்று சொல்லப்பட்டுள்ளது.

### கெயில் & டெலிட்ச் விளக்கவுரை :

உசியாவின் 27ம் வருஷத்தில் இஸ்ரவேல் ராஜா யெரொபெயாம் மரணமடைந்த பிறகு, 2ராஜா 14:29ம் வசனத்துக்குரிய எங்களுடைய குறிப்புரைகளுக்கு ஒத்த விதமாக, அவனுடைய மரணத்திற்கும், அவனுடைய குமாரன் சகரியா ஆட்சியில் அமர்ந்ததற்கும் இடைப்பட்ட காலம் 11 வருஷங்கள் என்று யூஷர் காலந்தொட்டு பெரும்பாலான காலக்கணக்கு ஆசிரியர்கள் அனுமானித்துள்ளனர். இந்த இடைப்பட்ட காலத்தை சரிப்படுத்த, யெரொபெயாமின் 41 வருஷ ஆட்சிக்காலத்திற்குப் பதிலாக 51 அல்லது 53 வருஷங்கள் அரசாண்டான் என்று அனுமானித்தார்கள்.



இதன் விளைவாக, ஒப்புமையில் எந்த மாற்றமும் இல்லை. “எண்” எழுத்துக்கள் nb (OT : 5011) அல்லது ng, “m” உடன் குழம்பிப் போவதற்கான வாய்ப்பு அதிகம் இல்லை. சகரியாவின் குறுகிய கால ஆட்சியைத் தொடர்ந்து, சிங்காசனத்தைக் கைப்பற்றுவதற்கான போராட்டங்கள், ஓசியாவின் தீர்க்கதரிசனங்களில் குறிப்பிட்டுள்ள பல்வேறு விஷயங்கள், யெரொபெயாமின் மரணத்தைத் தொடர்ந்து உடனடியாக அராஜக நிலை உருவானது என்ற கருத்துக்கு வலிமை சேர்க்கிறது. வசனப்பகுதியிலுள்ள “எண்களில்” மாற்றம் செய்து, காலக்கணக்கு முரண்பாடுகளை களைய முற்படுவதற்குப் பதிலாக, அமைதியின்மை நிலவிய 11 வருஷ இடைக்காலப்பகுதிக்கான விளக்கத்தை சரியான அடிப்படையில் விளங்கிக் கொள்ள முயற்சிப்பதே சரியானது ஆகும்.

(KEIL & DELITZSCH COMMENTARY ON THE OLD TESTAMENT)

ஜெமிசன், பாசட், பிரெளன் விளக்கவுரை : (Jemison, Fausset, Brown)

வேதாகமத்தில் குறிக்கப்பட்டுள்ள “41 வருஷங்களுக்கு” மேலாக யெரொபெயாம் ஆட்சி செய்திருப்பான் என்றும், பிரதி எடுப்பதில் “எண்” குறித்த தவறு ஏற்பட்டிருக்கலாம் என்ற அனுமானம் சரியாகத் தோன்றவில்லை. ஆனால், சில விளக்கவுரையாளர்கள் பிரதியில் ஏற்பட்ட தவறு என நினைக்கிறார்கள். 2ராஜா 14:23ன் “41 வருஷங்கள் ஆட்சி செய்தான்” என்ற பகுதியில், எபிரேய எண்களில் 52 அல்லது 53 வருஷங்கள் என்பதற்குப் பதிலாக, “41” என்று பிரதி எடுத்திருக்கலாம் என இவாட்டு, தீனியஸ் போன்றவர்கள் கூறுகின்றனர். ஆனால், இந்த அனுமானம் சாத்தியமே இல்லை. ஏனெனில், இவர்கள் சொல்லும் தவறு, “ஒரு எண்” என்று இல்லாமல், பல எழுத்துக்களுக்கு நீட்டிப்பதால், இந்த அனுமானம் சரியில்லை என்று பலர் கூறுகின்றனர்.

## பிரச்சினை 6.

இஸ்ரவேல் ராஜாவாகிய ஓசெயா ஆட்சித் துவக்கம் பற்றி வேதாகமத்தில் இரு வித்தியாசமான வருஷங்கள் சொல்லப்பட்டிருக்கின்றன.

கெயில் & டெலிட்சு விளக்கவுரை :

- 2ராஜா 15:30. “யூத ராஜா உசியாவின் குமாரனாகிய யோதாமின் 20ம் வருஷத்தில் பெக்காவை கொண்டு போட்டு, ஓசெயா அவன் ஸ்தானத்தில் ராஜாவானான்”.
- 2ராஜா 17:1,6. “யூத ராஜாவாகிய ஆகாசின் பன்னிரண்டாம் வருஷத்தில் ஏலாவின் குமாரனாகிய ஓசெயா இஸ்ரவேலின்மேல் ராஜாவாகி ஒன்பது வருஷம் ராஜ்யபாரம் பண்ணி”.

மேற்குறிப்பிட்ட வசனங்களில், ஆகாசின் 12ம் வருஷத்தில் ஓசெயா ஆட்சி செய்ய ஆரம்பித்தான். ஆனால், 2ராஜா 15:30ல் ஓசெயா ஆகாசின் 4ம் வருஷத்தில் இஸ்ரவேல் ராஜாவாகிய பெக்காவுக்கு எதிராக கட்டுப்பாடு பண்ணி, அவனை கொண்டு போட்டு அவன் ஸ்தானத்தில் ராஜாவானான் என்று படிக்கிறோம். ஆனால் ஆகாசின் 12ம் வருஷம் வரையிலும் அவன் உண்மையில் ராஜாவாக இல்லை என்றும், சிங்காசனத்தை தன் வசப்படுத்திக் கொள்ளும் போட்டியில் 8 வருஷங்கள் கழிந்திருக்கும். ஆரம்ப கால விளக்கவுரையாளர்களும், பெரும்பான்மையான காலக்கணக்கீட்டாளர்களும் பெக்காவின் மரணத்திலிருந்து ஓசெயாவின் ஆட்சி துவக்கம் வரைக்குமான 8 வருஷங்கள் ராஜ்யம் அராஜக நிலையில் இருந்திருக்கும் என்று சரியாகவே அனுமானித்திருக்கிறார்கள். முரண்பாட்டை களைவதற்கு, வசனங்களைப் பிரதி எடுக்கும் பொழுது மாற்றம் ஏற்பட்டிருக்கலாம் என்ற முடிவுக்கு வருவதை விட, மேற்குறிப்பிட்ட அனுமானத்தில் நியாயம் இருப்பதை உணரலாம். ராஜ்யத்தில் உள்நாட்டு சச்சரவுகளும், சீரழிவும் மிகுந்திருந்த காலக்கட்டத்தில் அராஜகம் நிலவியிருப்பது ஆச்சரியப்படத் தேவையில்லை. ஓசெயா 9 வருஷம் ராஜ்யபாரம் பண்ணி, கர்த்தரின் பார்வைக்குப் பொல்லாப்பானதைச் செய்தான்; ஆனாலும் தனக்கு முன்னிருந்த இஸ்ரவேலின் ராஜாக்களைப் போல் செய்யவில்லை என்று 2ராஜா 17:2ல் வாசிக்கிறோம். (KEIL & DELITZSCH COMMENTARY).

ஓசையா இஸ்ரவேலின் கடைசி ராஜா. ஆகவே, பத்து கோத்திரத்தாரின் ஆட்சி அகற்றப்பட்ட பிறகு, ஒப்புமை செய்வதற்கு ஒன்றுமில்லை. இதற்குப் பிறகு யூத ராஜ்யம் மட்டுமே இருந்தது.

பத்து கோத்திர ராஜாக்களின் வரிசையைப் பற்றிய மேற்குறிப்பிட்ட எல்லா விளக்கங்களையும் கவனத்தில் கொண்டால், இஸ்ரவேல் ராஜாக்கள் மற்றும் யூத ராஜாக்கள் வரிசைகளை இணக்கமுறச் செய்யும் பொழுது, இவற்றுக்கிடையே ஒரு வருஷத்திற்கும் குறைவான வித்தியாசத்துடன் ஒப்புமை செய்ய முடிகிறது. இரண்டு ராஜ்யங்களிலும் ராஜாக்களின் முதல் வருஷத்தைக் கணக்கிடும் முறையில் நிலவிய வேறுபாடு காரணமாகவே இந்த வித்தியாசம் காணப்படுகிறது. இது முற்றிலும் சரியானது என்று நிரூபிக்க முடியாவிட்டாலும், இரண்டு ராஜாக்களின் ஆட்சிக்காலங்களை ஒப்புமை செய்ய முடிகிறது என்பது தெரிகிறது. இரண்டு ராஜ்யங்களைச் சார்ந்த ராஜாக்களின் ஒப்புமையோடு, 490 மற்றும் 40 வருஷ காலப்பகுதிகள், பிரச்சினைக்குரிய காலப்பகுதியோடு ஊடுருவி இருப்பதையும் நாம் ஏற்கனவே விளக்கியிருந்தோம். இந்த 490 மற்றும் 390 காலப்பகுதிகள் பிரச்சினைக்குரிய காலப்பகுதியில் பொருந்தி வருகிறதையும், அவைகள் நிறைவேறும் விதமாக, அந்த காலப்பகுதிகள் சரியான இடத்தில் முடிவை எட்டுவதையும் நாம் பார்க்கும் பொழுது, நமது காலக்கணக்கீடு சரியாக உள்ளதை உணருகிறோம். 390 வருஷ காலப்பகுதி மும்முனை இணை அம்சங்களைக் கொண்டுள்ளது, காலக்கணக்கின் சரித்தன்மையை ஊர்ஜிதப்படுத்துவதாய் உள்ளது. சிலர் நினைப்பது போல், ராஜாக்களின் வருஷங்களை குறைத்து கணக்கிடும் பொழுது, மும்முனை இணை அம்சங்கள், இருமுனை இணை அம்சங்களாக மாறி விடுகிறது. ஏனெனில், ராஜாக்களின் வருஷங்களில் மற்ற இரண்டு இணைகளுடன் பொருந்தி வருவதில்லை. இப்படியாக, மூன்று இணை அம்சங்களும் ஒன்றுக்கொன்று பொருந்தி வருவது ஏதோ தற்செயலாக ஏற்பட்டது என்று நினைக்க இயலாது.

ராஜாக்களின் வருஷங்களைக் குறைத்து கணக்கிடும் புதிய காலக்கணக்கிலும் சில இணை அம்சங்கள் உள்ளன. ஆனால், அவைகள் நாம் சொல்லும் மும்முனை இணைகள் போல் இல்லாமல், வெறும் இருமுனை இணைகளாக உள்ளன. மூன்று சாட்சியங்கள் விசேஷித்தவையாகவும், இரண்டு சாட்சியங்களை மேற்கொள்வதாகவும் உள்ளன.

நாம் மேலே விவரித்த பல்வேறு சாட்சியங்கள் 2ம் வால்யூமில் உள்ள ராஜாக்களின் ஆட்சிக்காலங்கள் பற்றிய மூல காலக்கணக்கு துல்லியமாக உள்ளது என்பதை அறிய முடிகிறது. இந்த ராஜாக்களின் காலத்தில் ஏதேனும் வருஷங்களைக் குறைத்தால், 490 மற்றும் 390 கால அளவு பொருந்தி வருவதில்லை.

ஒரு சில கூட்டாட்சிகளை கணக்கில் எடுத்துக் கொண்டால், பத்துக் கோத்திர ராஜாக்களின் வரிசையோடு, 2 கோத்திர ராஜாக்களின் வரிசையை இணக்கமுறச் செய்ய முடிகிறது. இந்த முயற்சியில் நாம் சில அனுமானங்களை மேற்கொள்வது குறித்து புதிய காலக்கணக்கு குறை சொல்ல இயலும். ஆனால் வருஷங்களைக் குறைத்துக் கணக்கிட முயற்சிக்கும் புதிய காலக்கணக்கிலும் இதே முறை தான் பின்பற்றப்படுகிறது.

மேலும், ராஜாக்களின் காலங்களில் புதிய காலக்கணக்கு மேற்கொள்ளும் திருத்தங்கள், காலக்கணக்கு சம்பந்தமான 1845, 1260, 2520 வட்டங்களில் அல்லது சக்கரங்களுக்குள்ளான சக்கரங்களில் பொருந்தி வருவதில்லை.

யுகங்களைப் பற்றிய தேவ ஏற்பாடும் காலக்கணக்கும் நெருங்கிய தொடர்புள்ளவை என்பது செவ்வனே அறியப்படுகிறது.

@@@@@@@@@@@@@@@@@@@@@@@@@@@@@@@@

## பெரும் மதிப்பிற்குரிய மரபு

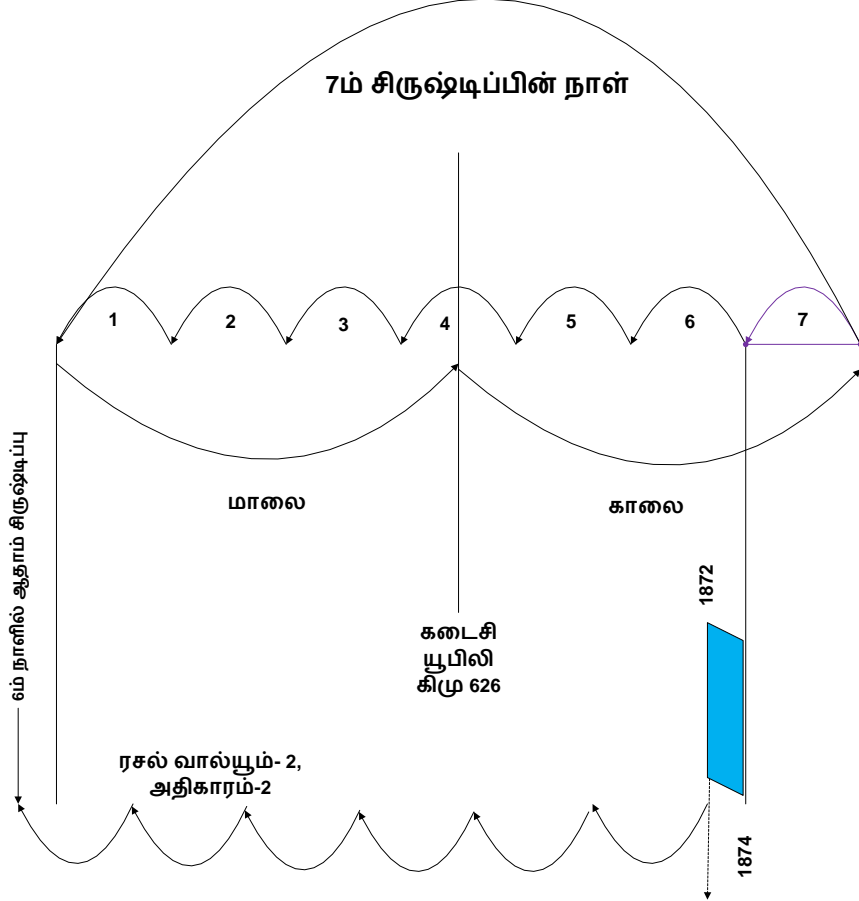

வால்யூம்-2, அதிகாரம்-2ல் உள்ள வம்சாவளி மற்றும் வரலாற்று காலக்கணக்குகளை கூட்டினால், கிறிஸ்துவின் 1000 வருஷ துவக்கத்திற்கு 2 வருஷங்கள் குறைவாக உள்ளது. ஆதாமின் விழுகைக்கு முன்பாக ஏதேனில் வாழ்ந்த காலப்பகுதியான 2 வருஷங்கள் குறித்து வால்யூம்-3ல் விளக்கம் அளிக்கப்பட்டுள்ளது.

மேலே உள்ள வரைபடத்தைப் பார்க்கும் போது, “இந்த காலப்பகுதி எவ்வளவு” என்றால், “7000 வருஷங்கள்” என்று எல்லாரும் பதிலளிக்கிறார்கள். இதை எப்படி நாம் அறிகிறோம்? வேதாகமத்தில் ஒரே ஒரு பதில் தான் இதற்கு உள்ளது. வரைபடத்தில் உள்ள கடைசி பகுதியை (7ம் பகுதி) நாம் அறிகிறோம்.

இதன் மூலமாக, முழுமையான காலப்பகுதியை நாம் அறிந்து கொள்ள ஏதுவாகிறது. இந்த 7வது காலப்பகுதியை நாம் எப்படி அறிகிறோம் ? இதை வெளி 20ம் அதிகாரம் வெளிப்படுத்துகிறது. வெளி 20ம் அதிகார சம்பவங்கள் கிபி 1874ல் ஆரம்பிக்காவிட்டால், காலக்கணக்கிற்கான அடித்தளம் நமக்கு இல்லை !

சகோ. ரசல் வேதாகம காலக்கணக்கு அம்சங்களைப் பற்றிச் சொல்லும் போது, அவருடைய பார்வை ஆதாமின் விழுகையிலிருந்து 6000 வருஷங்கள் முடிவு பெறும் வருஷத்தை நோக்கியே இருந்தது. ஏனெனில், கிறிஸ்துவின் சீரமைக்கும் ஓய்வு நாள் ஆயிரம் வருஷங்களைக் கொண்டது என்பதும், அந்த காலப்பகுதி 6000 வருஷ முடிவிலிருந்து ஆரம்பிக்கிறது என்பதை சகோ. ரசல் அறிந்திருந்தார். இதையே “மரியாதைக்குரிய மரபு” (THE VENERABLE TRADITION) என்று ரசல் அழைக்கிறார். இது வெறும் “மரபு” அல்ல. போற்றுதற்குரிய மரபு ஆகும். இந்த மரபில் வேதாகம நிழல்களும் தீர்க்கதரிசனங்களும் வேரூன்றி உள்ளது. 6 + 1 என்ற அளவுகோல், காலக்கணக்கு பற்றிய வேதாகம அளவுகோல் ஆகும்.

மனுஷ சிருஷ்டிப்பிலிருந்து 6000 வருஷங்கள் கிபி 1872ம் வருஷத்தில் முடிவடைகிறது என்பதை வம்சாவளியும் வரலாறும் சுட்டிக்காட்டுவது தற்செயலாக நடந்தது அல்ல! கிறிஸ்துவின் ஆட்சி கிபி 1874ம் வருஷம் ஆரம்பிக்காவிட்டால், அந்த காலக்கணக்கு எண்ணிக்கையெல்லாம் பிரயோஜனமற்றதும் தவறானவையுமாகும். 6000 வருஷங்கள் முடிவு பெற்றதைத் தொடர்ந்து 7வது ஆயிர வருஷ காலப்பகுதி துவங்காவிட்டால், நமது காலக்கணக்கு சம்பந்தமான பார்வை விபரீதமாக தவறாகியுள்ளது என்று அர்த்தமாகிறது.

உலகத்தாரும் நம்மிடையே உள்ள சகோதரரும் கூட, கிபி 1874ம் வருஷத்தைப் பார்த்து, பேதுரு குறிப்பிடும் விதமாக, “நிறைவேறுதல் என்னவாயிற்று ?” என்று குறிப்பிடலாம். வெளி 20ம் அதிகாரத்தின் 1000 வருஷங்கள் இன்னும் எதிர்காலத்துக்கு உரியது என்றால், நாம் மேலே குறிப்பிட்ட “மரியாதைக்குரிய மரபு” (THE VENERABLE TRADITION) (தேவனுடைய மரபு - வால்யூம்-2) பொய் ஆகும். ஆதாமின் விழுகையிலிருந்து 6000 வருஷங்கள் அர்த்தமில்லாததாகிவிடும். வேதாகமத்தின் முழு காலக்கணக்கு பற்றிய கேள்வியும் பொருளற்றதாகி விடும். ஆனால் உண்மை அது அல்ல !

மோசே, பேதுரு, யோவான், இயேசு ஆகியோரின் சாட்சியங்கள் வேறுவிதமாக உள்ளது. “1000 வருஷங்கள்” நீட்சி கொண்ட ஒரே காலப்பகுதி இது தான். இதுவே “மூன்றாம் ஜாமம்”, “இளைப்பாறுதலின் காலங்கள்”, “நிறைவேறுதலின் காலங்கள்”, “நமது கர்த்தரின் பிரசன்னம்”, “நியாயத்தீர்ப்பின் நாள்”, “கர்த்தருடைய நாள்”, “தேவனுடைய நாள்” “கிறிஸ்துவின் ஆட்சி” என்று அழைக்கப்படுகிறது.

கிபி 1874 பற்றிய காலக்கணக்கில் தவறு ஏதும் இல்லாமல், இணைஅம்சங்கள் இசைவாக உள்ள நிலையில், இராஜ்யத்தின் கருத்தை நிரூபிக்க, புதிய காலக்கணக்கை நாம் ஏன் தேட வேண்டும் ? பரியாசக்காரர்கள் பற்றி வேதம் குறிப்பிடுகிறது : (2பேதுரு 3:3) “கடைசி நாட்களில் பரியாசக்காரர் வந்து, தங்கள் சுய இச்சைகளின்படியே நடந்து, அவர் வருவார் என்று சொல்லுகிற வாக்குத்தத்தம் எங்கே ? பிதாக்கள் நித்திரையடைந்த பின்பு, சகலமும் சிருஷ்டிப்பின் தோற்ற முதல் இருந்தவிதமாயிருக்கிறதே என்று சொல்வார்கள்”. நோவாவின் காலத்திலும் இப்படியே நடந்தது.

நோவாவை நோக்கி, மழை எங்கே என்று பரிகசித்தார்கள். பேழைக்குள் நோவா ஏழு நாட்கள் இருந்தார். 7ம் நாள் வரையிலும் மழை இல்லை. ஆதி 7:4; இதே நிலை இன்றும் நீடிக்கிறது. அறிவியலும் கண்டுபிடிப்புகளும் நம் விசுவாசத்தை இழக்கச் செய்யும். ஆபகூக் குறிப்பிடுவது போல, “குறித்த காலத்துக்கு தரிசனம் இன்னும் வைக்கப்பட்டிருக்கிறது. முடிவிலே அது விளங்கும். அது பொய் சொல்லாது. அது தாமதித்தாலும் அதற்குக் காத்திரு. அது நிச்சயமாய் வரும்; அது தாமதிப்பதில்லை”. (ஆப 2:3)

ஆகவே, தேவனுடைய இராஜ்யம் பிரதியட்சமாய் வராது. ஏனெனில், கிறிஸ்து கண்ணுக்குத் தெரியாத இராஜ்யத்தை முதலில் ஸ்தாபிக்கிறார். பிறகு கண்ணுக்குத் தெரியும் இராஜ்யம் விளங்கும்.

காலக்கணக்குகளின் கணிப்புகள் எப்படியிருந்தாலும், தேவனுடைய வார்த்தை ஒரே மாதிரி தான் உள்ளது. அது தான் நிச்சயமும் நிரந்தரமானதும் ஆகும். மற்றதெல்லாம் அதனுடன் தான் வளைந்து இணைய வேண்டும்.

@@@@@@@@@@@@@@@@@@@@@@@@@@@@@@@@@@@@

## காலக்கணக்கு பற்றி சகோ. ரசல் அவர்களின் கருத்துக்கள்

ரீபிரிண்ட் R 1974 பக்கம் 43.

“இது “நம்முடைய” காலக்கணக்கு என்று சொல்லாமல், இது “தேவனுடைய” காலக்கணக்கு என்று கூறுகிறோம். ஏனெனில், இது (அவருடையவர்களுக்காக) நமது பின்பற்றுதலுக்காக வேதாகமத்தில் கொடுக்கப்பட்டுள்ளது. இது சம்பந்தமான விஷயங்களில் கற்பனைகளுக்கும் யூகங்களுக்கும் நாம் விலகி நிற்கிறோம்”.

ரீபிரிண்ட் R 1975 பக்கம் 105.

“தேவனுடைய பிள்ளைகள் நம்பிக்கை கொள்ளும் விதமாக, வேதாகமம் மட்டுமே அளிக்கிறது; கடந்த காலம் பற்றிய வேதாகமப் பதிவுகள் வலுப்பெறும் விதமாக, பழைய ஏற்பாட்டில் விடுபட்டிருக்கும் காலப்பகுதிகள் புதிய ஏற்பாட்டின் பதிவுகளால் இணைக்கப்படுகின்றன”.

ரீபிரிண்ட் R 1974 பக்கம் 103.

காலக்கணக்குக் குறித்த திருத்தங்களை மேற்கொள்ளும் சிலரைப் பற்றி சகோ. ரசல் கூறுகிறார்: “அவர்களுடைய காலக்கணக்கு தவறானது; ஏனெனில், வேதாகமத்தின் வரலாற்றுப் பதிவுகளில் விடுபட்டுள்ள சில குறிப்பிட்ட இடங்களில், அந்த பிளவுகளை நிரப்பும் விதமாக, புதிய ஏற்பாட்டில் தேவ ஏவுதலினால் கொடுக்கப்பட்டுள்ள பதிவுகளை ஒதுக்கி விடுகின்றனர்”.

இதன் காரணமாகவே, 2ம் வால்யூம் “காலம் சமீபமாயிருக்கிறது” தமிழ் பதிப்பு 2013 பக்கம் 33ல் எளிதில் உணர்ந்து கொள்ளும் விதமாக உள்ள வேதாகம காலக்கணக்கிற்கும், அவர்களின் காலக்கணக்கிற்கும் வித்தியாசம் உள்ளது. நியாயாதிபதிகளின் காலத்தைக் கணிப்பதில், இந்த தவறுகளின் பெரும்பகுதியாக “100 வருஷ” வித்தியாசம் உள்ளது.

2ம் வால்யூம் பக்கம் 32 பாரா 2:

“காலக்கணக்கின் ஒரே மதிப்பீடான ஆயிர வருஷ யுகம் அல்லது ஏழாவது யுகம் பற்றி இது சுட்டிக்காட்டவில்லை. ஏனெனில், காலக்கணக்கிற்கு முற்றிலும் சார்ந்திராத அநேக தீர்க்கதரிசன வரிகளை நாம் இங்கே கொடுக்கும் போது, காலக்கணக்கு அநேக தீர்க்கதரிசன வரிகளை ஸ்தாபிக்கிற ஒரு அளவாயிருக்கிறது என்பதை உணரலாம்; காலக்கணக்கு சார்ந்திராதத் தீர்க்கதரிசனங்களின் போதனைகளுக்கும், காலக்கணக்கைச் சார்ந்த தீர்க்கதரிசனங்களின் போதனைகளுக்கும் உள்ள நேர்த்தியான உடன்பாடு, தீர்க்கதரிசனங்களை சரியான இடத்தில் பயன்படுத்தியிருக்கிறோம் என்பதை மட்டுமல்லாமல், காலக்கணக்கு சரியாயிருக்கிறது என்பதையும் நிரூபிக்கிறது. திறக்க அரிதான பொக்கிஷத்தின் பெட்டகத்தைத் திறப்பதின் மூலமாகவே, அது சரியான சாவி என்பது நிரூபணம் ஆவது போலவே, இதுவும் இருக்கிறது. கீழே கொடுக்கப்பட்டுள்ள காலக்கணக்கு, கிறிஸ்துவின் இராஜ்ஜியத்தைக் குறித்தும், அது ஸ்தாபிக்கப்படுவதைக் குறித்தும் சொல்லப்பட்ட பல தீர்க்கதரிசனங்களின் தொடர்பான ஒழுங்கையும் காலத்தையும்

இசைவாய்க் காண்பிக்கிறது. சாவியுள்ள கைப்பிடியும், ஏற்ற இறக்க அளவுகளும் ஒன்று சேர்ந்து பூட்டைத் திறக்க பயன்படுவது போல், வேதாகமக் காலக்கணக்குகளும் அவற்றின் நிரூபணங்களும் சத்தியத்தை அறியப் பயன்படுகிறது”.

### முடிவுரை

“காலக்கணக்கு” என்ற அஸ்திபாரத்தின் மேல் தான் “காலம்” சம்பந்தப்பட்ட தீர்க்கதரிசனம் கட்டப்படுகிறது. அப் 3:20ம் வசனத்தில், “நிறைவேறித் தீருங்காலம் வரைக்கும் பரலோகம் அவரை ஏற்றுக் கொள்ள வேண்டும்” என்று கிறிஸ்துவைப் பற்றிச் சொல்லப்படுவதை நாம் அறிவோம். இங்கு குறிப்பிடப்படும் கிறிஸ்துவின் திரும்ப வருதலும், சீர்திருந்தும் காலமும் 7வது ஆயிர வருஷ நாளைக் குறிப்பிட்டுச் சொல்கிறது. “ஏழு” என்ற எண் வேதாகமம் முழுமையிலும் பிரயோகப்படுத்தப்படுகிறது. 7 X 7 ஓய்வு நாட்கள் “பெந்தகோஸ்தே நாளுக்கு” இட்டுச் செல்கிறது. 7 X 7 ஓய்வு வருஷங்கள், யூபிலி வருஷத்திற்கு அழைத்துச் செல்கிறது. 50 X 50 யூபிலி வருஷங்கள், பொருளான “விசேஷித்த யூபிலி” வருஷமாக கிபி 1874ம் வருஷத்திற்கு அழைத்துச் செல்கிறது. அதாவது, மகத்தான 7வது ஆயிர வருஷ ஓய்வு / யூபிலிக்கு கொண்டு செல்கிறது. லேவி 25ம் அதிகாரத்தின் “யூபிலிகள்” அடிமைகளை விடுதலை பண்ணுவதற்காகவும், இழந்த நிலங்களை, முந்தைய நிலச்சொந்தக்காரர்களுக்குத் திருப்பி அளிக்கப்படுவதற்கான காலப்பகுதி ஆகும். கிபி 1874ம் வருஷத்தில் கிறிஸ்துவின் வருகையைத் தொடர்ந்து, உலகம் இதுவரை கண்டிராத வகையில் மனித உரிமைகளுக்காகவும், சுதந்திரத்திற்காகவும், விடுதலைக்காகவும் பெரும் குரல் எழுப்பப்படுவதைக் காண்கிறோம். ஐரோப்பிய சாம்ராஜ்யத்தின் பழைய காலனிகளுக்கு தேசம் திரும்ப அளிக்கப்பட்டு, இந்த பழைய காலனிகள் தனி நாடுகளாக உருவெடுத்தன. இந்த மாற்றங்கள் எல்லாம் சீர்பொருந்துதலின் ஆரம்ப கால நிலைகள் என்பதும், மத்தியஸ்த பணி முடிவுறும் போது, சீர்பொருந்துதல் முற்றிலும் நிறைவேறும். ஏழாம் தூதன் / உண்மையான ஊழியக்காரனுக்கு (லூக் 12:37,42) நமது கர்த்தரால் அளிக்கப்பட்டுள்ள உண்மையான காலக்கணக்கு இன்றும் பல சோதனைகளில் நிலைநின்றதுள்ளது. நமது கர்த்தரால் கொடுக்கப்பட்டுள்ள காலத்திற்கேற்ற போஜனம் சத்தியமும் துல்லியமானதுமாகும். ஆபிரகாமைப் போன்று தேவத்திட்டங்களில் நாம் நம்பிக்கை கொண்டு பொறுமையுடன் இருக்கக்கடவோம். நம்முடைய சொந்த கருத்துகளுக்கும் தீர்வுகளுக்கும் இடங்கொடுக்க வேண்டியதில்லை.

@@@@@@@@@@@@@@@@@@@@@@@@@@@@@@@@@@@@